

Пайдалану бойынша нұсқаулық

Мультимедиялық ойнатқыш
A15 PRO

DEXP

Мазмұны

Құрылғы мақсаты.....	3
Қауіпсіздік нұсқаулары	3
Аккумуляторлы батареямен жұмыс бойынша ұсыныстар (Li-pol/Li-ion).....	4
Құрылғы схемасы және батырмалар мақсаты.....	6
Зарядтау индикаторы	7
USB жинақтауыш режимі.....	7
Ойнатқышты Bluetooth құрылғыларына қосу	7
Техникалық сипаттамалары.....	8
Монтаждау, сақтау, тасымалдау (тасу), өткізу және кәдеге жарату ережелері мен шарттары	8
Қосымша ақпарат.....	9

Құрметті сатып алушы!

Біздің өнімді таңдағаныңыз үшін алғыс айтамыз.

Біз Сізге сапалы, функционалды және жоғары талаптарға сәйкес әзірленген және жасалған өнімдер мен құрылғыларды ұсынуға қуаныштымыз. Пайдалануды бастамас бұрын, Сіздің қауіпсіздігіңізге қатысты маңызды ақпаратты, сондай-ақ өнімді дұрыс пайдалану және оған күтім жасау бойынша ұсыныстарды қамтитын осы нұсқаулықты мұқият оқып шығыңыз. Осы Нұсқаулықтың сақталуына назар аударыңыз және оны өнімді одан әрі пайдалану кезінде анықтамалық материал ретінде пайдаланыңыз.

Құрылғы мақсаты

Бұл құрылғы өзінің жадында немесе жад картасында сандық түрде сақталған музыканы/мультимедиа файлдарын сақтауға, ұйымдастыруға және ойнатуға арналған.

Қауіпсіздік нұсқаулары

- Құрылғыны төтенше температурада, шаңды, ылғалды ортада пайдаланбаңыз.
- Құрылғыны соққылардан, құлаудан және басқа да жағымсыз әсерлерден қорғаңыз.
- Батарея заряды төмен құрылғыны ұзақ уақыт сақтаудан аулақ болыңыз. Оны келесі жағдайларда зарядтаңыз:
 - қуат жоқ кезде дисплейде қуат индикаторы көрсетіледі;
 - жүйе автоматты түрде өшеді және өшірілгеннен кейін біраз уақыттан кейін қайта жүктеледі;
 - басқару батырмалары жауап бермейді.
- Деректерді пішімдеу немесе жүктеп алу кезінде құрылғыны өшірмеңіз, әйтпесе маңызды қателер орын алуы мүмкін.
- Құрылғыны портативті сақтау құрылғысы ретінде пайдаланған кезде файлдарды дұрыс сақтау және шығарып алу ережелерін орындаңыз. Дұрыс пайдаланбаған жағдайда өндіруші мен сатушы файлдардың жоғалуына жауапты емес. Жоғалтпау үшін маңызды деректердің сақтық көшірмесін жүйелі түрде жасап тұру ұсынылады.
- Құрылғыны өзіңіз бөлшектемеңіз. Егер қандай да бір ақаулар анықталса, құрылғыны дереу өшіріп, уәкілетті қызмет көрсету орталығына хабарласу ұсынылады.

Аккумуляторлы батареямен жұмыс бойынша ұсыныстар (Li-pol/Li-ion)

АКБ-ның табиғи тозуы

Құрылғыны ұзақ сақтау және пайдалану кезінде аккумулятор (бұдан әрі «АКБ» деп аталады) заряды мен сыйымдылығын жоғалтуға бейім. Құрылғыны пайдалану кезеңінде 300 зарядтау-разряд циклінен кейін (құрылғыны пайдаланудың шамамен бір жылы) АКБ сыйымдылығы номиналдыдан 80% дейін төмендеуі мүмкін деп күтуге болады. 400 зарядтау-разряд циклінен кейін АКБ-ның сыйымдылығын номиналды сыйымдылықтың 60%-на дейін азайтуға болады. Белгіленген шектерде және уақыт кезеңдерінде сыйымдылықтың ішінара төмендеуі АКБ-ның табиғи тозуы болып табылады, бұл ақаулық емес.

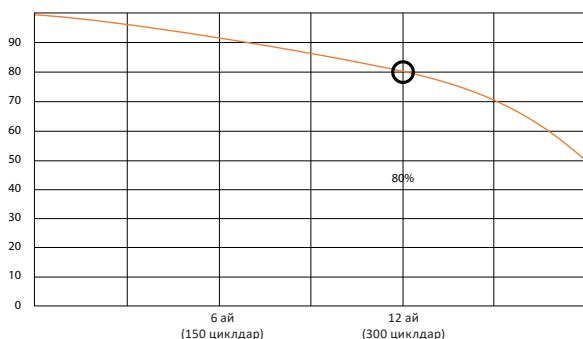

АКБ құрылғыдан бөлек сақталса да зарядын жоғалтады. Өздігінен разряд айына шамамен 5% құрайды. АКБ құрылымы бойынша қысқа мерзімді және олар жұмыс істейтініне немесе пайдаланбағанына қарамастан үнемі тозып отырады. Бұл деградация неғұрлым қарқынды болса, соғұрлым жоғары температура және зарядтың мәні «оңтайлыдан» (қауіпсіздік тұрғысынан) 40% тең деп есептеледі. Басқаша айтқанда, егер АКБ пайдаланылмаса, зарядты 40–50% деңгейінде ұстау мағынасы бар. Аккумуляторлы батарея зарядтау-разрядтау мүмкіндігі оған орнатылған контроллер арқылы басқарылады. Бұл бастапқы жинаққа кірмейтін сыртқы зарядтағыштардағы мәжбүрлі «жылдам зарядтау» режимдеріне өте қарсы, өйткені зарядтау және разряд токтары шектеулі.

Аккумуляторлы батареяда «жад эффектісі» деп аталатын нәрсе жоқ. АКБ зарядтау-ды/разрядтауды кез келген заряд деңгейінен бастауға болады. Көптеген құрылғыларда зарядтау-разряд дәрежесінде шектеулер бар — контроллер, мысалы, заряд 90% асқан болса, батареяны зарядтауға рұқсат бермеуі мүмкін. Сондай-ақ, ол АКБ толық зарядсыздануына жол бермейді, оның элементтерінің істен шығуына жол бермейді («терең разряд» әсеріне байланысты).

Егер АКБ 2 апта немесе одан да көп уақыт бойы зарядсызданған күйде болса, оның элементтерінде сыйымдылықты жоғалтудың қайтымсыз процесі жүреді, нәтижесінде АКБ өзі істен шығады.

Құрылғының АКБ таусылған болса және біраз уақыт пайдаланылмаса, құрылғы жұмысын қайта бастамас бұрын оны зарядтағышқа қосуды күнде шамамен 1–2 сағатқа қалдыру керек.

Тек түпнұсқа зарядтау құрылғысын пайдаланыңыз

1. Зарядтағышты құрылғыға қосыңыз.
2. Зарядтағышты розеткаға қосыңыз.
3. Батарея заряды деңгейінің индикаторы батарея толығымен зарядталғанша жыпылықтайды.
4. Зарядтау кезінде батарея әдетте қызады, бұл қалыпты жағдай.

Назар аударыңыз: зарядтағыштың дұрыс ұяшықта екеніне көз жеткізіңіз. Әйтпесе, құрылғы зарядталмайды. Желідегі кернеу деңгейі мен қуат зарядтағыштың номиналды кернеуі мен қуатына сәйкес келетініне көз жеткізіңіз.

Температура режимін сақтаңыз

АКБ-ны зарядталған күйде +15 °C-тан +35 °C-қа дейінгі температурада сақтау керек. АКБ өте жоғары (50 °C жоғары) және өте төмен (-30 °C төмен) қоршаған орта температураларында ұзақ жұмыс істеуге шыдамайды.

Құрылғыны тікелей күн сәулесінің астында қалдырмаңыз және оны электр жылытқыштары сияқты жылу көздеріне жақын жерде қалдырмаңыз.

Бөлшектемеңіз, өртемеңіз немесе зақымдалған АКБ-ны пайдаланбаңыз

Ешбір жағдайда АКБ өзіңіз бөлшектемеңіз және олардың элементтерін зарядтамаңыз, мұны білікті мамандар жасау керек. Элементтердің тесілуі немесе жаншылуы ішкі қысқа тұйықталуға, содан кейін өрт пен жарылысқа әкелуі мүмкін. АКБ корпусының қысымы төмендегенде, су ұяшыққа түсуі мүмкін немесе атмосфералық ылғал конденсациялануы мүмкін, бұл сутегі мен өрттің бөлінуімен реакцияға әкелуі мүмкін. Зақымдалған АКБ адам денсаулығына зиянды заттарды шығарады.

Егер АКБ қалыпты режимде жұмысын тоқтатқан болса, қандай да бір себептермен ол деформацияланған (ісінген, тартылған және т.б.) болса, сіз дереу уәкілетті қызмет көрсету орталығына хабарласуыңыз керек.

НАЗАР АУДАРЫҢЫЗ: нақты жұмыс сағаттары көрсетілгендерге сәйкес келмеуі мүмкін. АКБ зарядтау циклдарының шектеулі саны бар және оны біраз уақыттан кейін ауыстыру қажет болуы мүмкін (АКБ шектеулі кепілдік шарттарын кепілдік картасынан қараңыз). АКБ қызмет ету мерзімі пайдалану мен параметрлерге байланысты.

Батареяның оңтайлы өнімділігі үшін келесі нұсқауларды орындаңыз

- Батареяны бөлме температурасында зарядтаңыз.
- Батареядан жағымсыз иіс шыға бастаса, қызып кетсе немесе деформацияланса немесе батарея бөлімі қызып кетсе немесе деформацияланса, оны зарядтауды дереу тоқтатыңыз.
- Батареяның сумен немесе басқа сұйықтықтармен жанасуына жол бермеңіз.

Құрылғы схемасы және батырмалар мақсаты

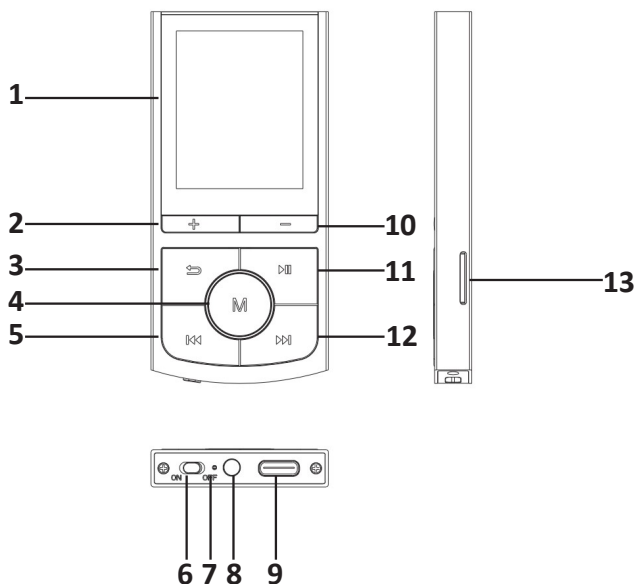

1. Дисплей.
2. Дыбыс деңгейін көтеру.
3. Алдыңғы мәзірге оралу/мәзірден шығу.
4. Мәзір.
 - Құрылғы мәзіріндегі функцияны таңдауды растау үшін басыңыз.
 - Функция мәзірінде болғанда (Музыка, Видео, Радио, т.б.) ішкі мәзірді ашу үшін батырмасын басыңыз.
5. Алдыңғы трекке оралу.
 - Мәзір элементтері арасында жылжу үшін мәзірде болған кезде батырамсын басыңыз.
 - Ойнату кезінде жылдам кері айналдыру үшін басып тұрыңыз.
 - Алдыңғы әнге оралу үшін жолды таңдау мәзірінде басып тұрыңыз.
6. «ON/OFF»: аппараттық құралды қосу/өшіру.
7. Микрофон.
8. Құлаққап ұясы (3,5 мм).
9. Type-C қосқышы.
10. Дыбыс деңгейін төмендету.
11. Ойнату/Үзіліс.
 - Ойнатуды кідірту/жалғастыру үшін басыңыз.
 - Құрылғыны қосу/өшіру үшін басып тұрыңыз («ON/OFF» қосқышы «ON» күйінде болуы керек).
12. Келесі трекке өту.
 - Мәзір элементтері арасында жылжу үшін мәзірде болған кезде батырмасын басыңыз.
 - Ойнату кезінде алға жылжу үшін басып тұрыңыз.
 - Келесі трекке өту үшін жолды таңдау мәзірінде басып тұрыңыз.
13. microSD жад картасына арналған слот.

Зарядтау индикаторы

Ағымдағы батарея күйін көрсетеді:



аккумулятор заряды таусылған, дисплейде бос индикатор көрсетіледі;



аккумулятор зарядталған, дисплейде толтырылған бөлімдері бар индикатор көрсетіледі.

USB жинақтауыш режимі

Құрылғы Type-C портымен жабдықталған және Windows 98 және одан жоғары операциялық жүйелерді қолдайды (драйверді орнатудың қажеті жоқ).

1. Зарядтау режимі. Аккумулятор заряды аз болса, дисплейде хабар пайда болады және ойнатқыш автоматты түрде өшеді. Аккумуляторды зарядтағышпен зарядтаңыз, зарядтау кезінде индикатор жыпылықтайды, батарея зарядталғаннан кейін толық көрсеткіш көрсетіледі.
2. microSD картасын пайдалану. Ойнатқышты компьютерге қосқан кезде сіз екі алынбалы дискіні таба аласыз, олардың бірі ойнатқыштың кірістірілген жады, екіншісі — microSD картасы. Егер карта орнатылмаған болса, екінші дискіні аша алмайсыз. Қолдау көрсетілетін картаның максималды өлшемі — 128 Гб.
3. microSD картасын қосу. Жад картасын ойнатқыш ұясына бетін жоғары қаратып салыңыз. Ойнатқыш картадағы файлдарды ойната алады. Шығару: картаны аздап басыңыз, ол ұядан шығып кетеді. Оны шығарып алыңыз.

Ойнатқышты Bluetooth құрылғыларына қосу

1. Ойнатқышқа қосқыңыз келетін Bluetooth құрылғысында жұптастыру режимін қосыңыз (нұсқауларды Bluetooth құрылғысының пайдаланушы нұсқаулығынан қараңыз).
2. Ойнатқыштағы Bluetooth мәзіріне өтіп, «Поиск» (Іздеу) опциясын таңдаңыз.
3. Қол жетімді құрылғылар тізімінен сыртқы Bluetooth құрылғысын тауып, сәйкес опцияны таңдау арқылы оған қосылыңыз.

НАЗАР АУДАРЫҢЫЗ:

- ойнатқышты сыртқы құрылғыдан ажырату қажет болса, ойнатқыштың Bluetooth мәзіріндегі «Отключение» (Ажырату) опциясын таңдаңыз;
- ойнатқыш Bluetooth қосылымын Bluetooth қосылымын қолдайтын динамиктер мен құлаққаптармен ғана қолдайды.

Техникалық сипаттамалары

- Сауда белгісі: DEXP.
- Үлгісі: A15 PRO.
- Дисплей: 1.8" TFT, 128x160.
- Кіріктірілген жад: 8 Гб.
- Аудио файл пішімдері: MP3/WMA/OGG/APE/FLAC/WAV/AAC-LC/m4a/AA/AAX.
- Бейне файл пішімдері: AMV/AVI (128x160).
- Графикалық файл пішімдері: JPG, BMP, GIF.
- Мәтіндік файл пішімі: TXT.
- Bluetooth нұсқасы: 5.0.
- Bluetooth стандарты: IEEE 802.15.1.
- Жиілік диапазоны: 2400–2483,5 МГц.
- Таратқыш қуаты: 10 дБм.
- Функциялар: Bluetooth, FM радиосы, дыбыс жазу құрылғысы, электрондық кітаптар, педометр, күнтізбе.
- Қолдау көрсетілетін жад картасы түрлері: макс. 128 Гб microSD.
- Қуаты: Li-Pol аккумуляторлы батарея.
- Аккумулятор сыйымдылығы: 180 мА·сағ.
- Интерфейстер: USB Type-C, 3,5 мм mini jack.

Монтаждау, сақтау, тасымалдау (тасу), өткізу және кәдеге жарату ережелері мен шарттары

- Құрылғы қандай да болмасын монтаждауды немесе бекітуді талап етпейді.
- Құрылғыны қаптамада, өндірушінің және тұтынушының жылытылатын үй-жайларында ауаның 5 және 40 °С аралығындағы температурада және ауаның 80%-дан аспайтын салыстырмалы ылғалдылығында сақтау керек. Үй-жайда жемірілуді тудыратын жегі қоспалар (қышқылдардың, сілтілердің булары) болмауы тиіс.
- Құрылғының тасымалдануы құрғақ ортада жүзеге асырылуы тиіс.
- Құрылғы ұқыпты өңдеуді талап етеді, оны шаң, кір, соққы, ылғал, от және т.б. әсерінен қорғаңыз.
- Құрылғыны сату жергілікті заңнамасына сәйкес жүргізілуі керек.
- Бұйымның қызмет ету мерзімі аяқталғаннан кейін оны қарапайым тұрмыстық қоқыспен бірге тастауға болмайды. Оның орнына, ол федералды немесе жергілікті заңнамаға сәйкес қайта өңдеу және қайта өңдеу үшін электрлік және электронды жабдықты тиісті қабылдау бекетіне қайта өңдеуге жіберіледі. Осы бұйымды дұрыс жоюды қамтамасыз ете отырып, сіз табиғи ресурстарды үнемдеуге және қоршаған ортаға және адамдардың денсаулығына зиян келтірмеуге көмектесесіз. Бұл бұйымды қабылдау және жою бекеттері туралы қосымша ақпаратты жергілікті муниципалды органдардан немесе тұрмыстық қалдықтарды шығаратын кәсіпорыннан алуға болады.
- Құрылғының ақаулығы анықталған жағдайда, тез арада авторландырылған сервистік орталыққа хабарласу немесе құрылғыны кәдеге жарату керек.

Қосымша ақпарат

Өндіруші: ШЭНЬЧЖЭНЬ ВЭЙХАН ШИДАЙ ЭЛЕКТРОНИКС КО., ЛТД.

3-қабат, 4-ғимарат, Баошу өнеркәсіптік кәсіпорын, Баотянь өнеркәсіптік аймағы, Сисян көш., Баоань ауданы, Шэньчжэнь қ., Қытай.

Қытайда жасалған.

Импортер / юр. лицо, принимающее претензии в Республике Казахстан:

ТОО «ДНС КАЗАХСТАН», г. Астана, р-н Сарыарқа, пр-т Сарыарқа, зд. 12, Республика Казахстан.

Импорттаушы / Қазақстан Республикасында талаптар қабылдайтын заңды тұлға: «DNS QAZAQSTAN (ДНС КАЗАХСТАН)» ЖШС, Астана қ-ы, Сарыарқа ауданы, Сарыарқа д-лы, 12 Ғ-т, Қазақстан Республикасы.

Адрес электронной почты / электронды пошта мекен-жайы: info@dns-shop.kz

Өнім Кеден одағының «Техникалық құралдардың электромагниттік үйлесімділігі» КО ТР 020/2011 техникалық регламентінің талаптарына сәйкес келеді.

Тауар Еуразиялық экономикалық одақтың «Электртехника және радиоэлектроника бұйымдарында қауіпті заттарды қолдануды шектеу туралы» ЕАЭО ТР 037/2016 техникалық регламентінің талаптарына сәйкес келеді.

Өнімнің сыртқы түрі мен техникалық сипаттамалары ескертусіз өзгертілуі мүмкін. Құрылғының қаптамасының мазмұны алдын ала ескертусіз өзгеруі мүмкін.

Интернеттегі мекен-жайы: www.dexp.club



Өндіріс күні пайдаланушы нұсқаулығының орыс тіліндегі нұсқасында көрсетілген. V.1

Өндіруші келесі жағдайларда кепілдік міндеттемелерге ие болмайды:

- Кепілдік мерзімі аяқталды.
- Егер жеке (тұрмыстық, отбасылық) қажеттіліктерге арналған бұйым кәсіпкерлік қызметті жүзеге асыру үшін, сондай-ақ оның тікелей міндетіне сәйкес келмейтін басқа мақсаттарда пайдаланылған болса.
- Өндіруші бұйымды пайдалану кезінде пайдаланушы нұсқаулығының талаптарын бұзу, бұйымды орнату және оған қызмет көрсету жөніндегі ұсынымдарды, қосу ережелерін (бұйымның өзіне де, онымен байланысты бұйымдарға да сәйкес келмейтін желілік кернеудің әсері нәтижесінде туындаған қысқа тұйықталулар), бұйымды сақтау және тасымалдау кезінде өнім иесі және/немесе үшінші тұлғалар шеккен ықтимал материалдық, моральдық және өзге де зиян үшін жауапты болмайды.
- Механикалық зақымданудың барлық жағдайлары: өнімді пайдалану кезінде алынған сызаттар, жарықтар, деформациялар, соққы іздері, майысулар, кептелістер және т.б.
- Түрлендірулерді, рұқсат етілмеген жөндеулерді осындай жұмыстарды жүргізуге уәкілетті емес адамдар жүргізген жағдайлар. Егер ақаулық конструкцияны немесе бұйымның схемасын өзгерту, Өндіруші қарастырмаған сыртқы құрылғыларды қосу, Қазақстан Республикасының заңнамасына сай сәйкестік сертификаты жоқ құрылғыны пайдалану салдарынан туындаған болса.
- Егер бұйымның ақауы еңсерілмейтін күштің әсерінен (табиғи элементтер, өрт, су тасқыны, жер сілкінісі, тұрмыстық факторлар және Өндірушіге тәуелді емес басқа жағдайлар) немесе Өндіруші болжай алмаған үшінші тұлғалардың әрекеттерінен туындаса. Бұйымның толық немесе ішінара істен шығуына алып келген бұйымның ішіне бөгде заттардың, өзге денелердің, заттектердің, сұйықтықтардың, жәндіктердің немесе жануарлардың түсуінен, агрессивті ортаның әсерінен, жоғары ылғалдылықтан, жоғары температуралардан туындаған ақау.
- Бұйымды сәйкестендіру (сериялық нөмірі) жоқ немесе сәйкес келмейді. Егер зақымданулар (кемшіліктер) зиянды бағдарламалық қамтаманың; БҚ ұсынушысының осы қызметті ұсынбауына байланысты мүмкіндігінсіз бұйымның бағдарламалық ресурстарына қолжетімділіктің болмауына әкеп соққан құпиясөздерді (кодтарды) оларды жинау/қалпына келтіру мүмкіндігінсіз орнату, ауыстыру немесе жою әсерінен туындаса.
- Егер жұмыстың ақаулықтары қуат беруші, кәбілдік, телекоммуникациялық желілердің, радиосигнал қуатының стандарттарға немесе техникалық регламенттеріне сәйкес келмеуінен, оның ішінде бедер ерекшеліктерінен және басқа да осыған ұқсас сыртқы факторлардан, бұйымның желі әрекет ететін шекарада немесе аймақтан тыс жерде пайдаланылуынан туындаған болса.
- Егер зақымданулар стандартты емес (түпнұсқалық емес) және/немесе сапасыз (зақымданған) шығыс материалдарын, керек-жарақтарды, қосалқы бөлшектерді, қуат беру элементтерін, әртүрлі үлгідегі ақпарат тасымалдағыштарды (CD, DVD дискілерді, жад карталарын, SIM карталарын, картридждерді қоса алғанда) пайдаланудан туындаса.
- Егер кемшіліктер үйлесімсіз контентті (әуендерді, графиканы, бейне және басқа файлдарды, Java қосымшаларын және оларға ұқсас бағдарламаларды) алуға, орнатуға және пайдалануға байланысты туындаған болса.
- Осы бұйыммен жанасып жұмыс істейтін басқа жабдыққа келтірілген залалға.



Кепілдік талоны

SN/IMEI: _____

Кепілдікке қойылған күні: _____

Өндіруші бүкіл кепілдік мерзімі ішінде құрылғының үздіксіз жұмыс істеуіне, сондай-ақ материалдар мен жинақтарда ақаулардың болмауына кепілдік береді. Кепілдік кезеңі бұйымды сатып алған сәттен басталады және тек қана жаңа өнімдерге қолданылады.

Кепілдік қызмет көрсетуге пайдаланушы нұсқаулығына сәйкес бұйымды пайдалану шартымен кепілдік мерзімі ішінде тұтынушының кесірінен істен шықпаған элементтерді тегін жөндеу немесе ауыстыру кіреді. Элементтерді жөндеу немесе ауыстыру уәкілетті сервистік орталықтардың аумағында жүргізіледі.

Кепілдік мерзімі: 12 ай.

Пайдалану мерзімі: 24 ай.

Сервистік орталықтардың өзекті тізімі келесі мекенжай бойынша:

<https://www.dns-shop.kz/service-center/>

Кепілдік міндеттемелер және тегін сервистік қызмет көрсету, егер оларды ауыстыру бұйымды бөлшектеуге байланысты болмаса, тауардың жиынтықтылығына кіретін, төменде аталған керек-жарақтарға қолданылмайды:

- ҚБП (Қашықтан басқару пультіне) арналған қуат элементтері (батареялар).
- Жалғағыш кәбілдер, антенналар және оларға арналған жалғастырғыш тетіктер, құлаққаптар, микрофондар, «HANDS-FREE» құрылғылары; жиынтықта жеткізілетін әртүрлі типтегі ақпарат тасымалдағыштар, бағдарламалық құрал (БҚ) және драйверлер (бұйымның қатты магниттік дискілердегі жинақтағышқа алдын ала орнатылған БҚ-ны қоса алғанда, бірақ онымен шектелмей), сыртқы енгізу-шығару құрылғылары және манипуляторлар.
- Қаптар, сөмкелер, белдіктер, тасымалдауға арналған баулар, монтаждық керек-жарақтар, құрал-саймандар, бұйымға қоса берілетін құжаттама.
- Табиғи тозуға ұшырайтын шығын материалдары мен бөлшектер.



