

Пайдалану бойынша нұсқаулық

Нан пісіргіш
BRM-PD8514

DEXP

Мазмұны

Құрылғы мақсаты	4
Сақтық шаралары	4
Құрылғы схемасы.....	5
Басқару панелі	6
Техникалық сипаттамалары	6
Жинақталым.....	6
Бірінші қолданар алдында.....	6
Пісіру табағын орнату	7
Пайдалану бойынша нұсқаулық	7
Басқару панелінің сипаттамасы	7
Бағдарламалардың сипаттамасы	9
Кешіктіріп бастау таймерін орнату.....	10
Пісіру алдында	11
Нан пісіру.....	11
Жиі қойылатын сұрақтар.....	13
Тазалау және күтім	13
Монтаждау, сақтау, тасымалдау (тасу), өткізу және кәдеге жарату	
ережелері мен шарттары	14
Қосымша ақпарат	15
Нан пісіретін машинаға арналған рецепттер.....	16

Құрметті сатып алушы!

Біздің өнімді таңдағаныңыз үшін алғыс айтамыз.

Біз Сізге сапалы, функционалды және жоғары талаптарға сәйкес әзірленген және жасалған өнімдер мен құрылғыларды ұсынуға қуаныштымыз. Пайдалануды бастамас бұрын, Сіздің қауіпсіздігіңізге қатысты маңызды ақпаратты, сондай-ақ өнімді дұрыс пайдалану және оған күтім жасау бойынша ұсыныстарды қамтитын осы нұсқаулықты мұқият оқып шығыңыз. Осы Нұсқаулықтың сақталуына назар аударыңыз және оны өнімді одан әрі пайдалану кезінде анықтамалық материал ретінде пайдаланыңыз.

Құрылғы мақсаты

Нан пісіргіш формалы нанды автоматтандырылған дайындауға арналған.

Сақтық шаралары

- Электр тогының соғуын болдырмау үшін құрылғыны, қуат сымын, ашаны суға немесе басқа сұйықтықтарға қалдырмаңыз.
- Күйіп қалмас үшін, ыстық бүйірлік панельдерді ұстамаңыз. Ыстық нан немесе табаларды ұстағанда пеш қолғаптарын немесе пеш қолғаптарын пайдаланыңыз.
- Күйіп қалмас үшін, құрылғы жұмыс істеп тұрғанда немесе бағдарламаның соңында қақпақты ашқанда абай болыңыз, өйткені саңылаулардан ыстық бу шығуы мүмкін.
- Құрылғы сыртқы таймермен пайдалануға арналмаған және бөлек қашықтан басқару жүйесімен басқарылмайды.
- Нан пісіргішті қыздыру құрылғысы ретінде пайдаланбаңыз.
- Құрылғыны осы нұсқаулықтың «Нан пісіргіш рецептері» бөлімінде сипатталған тағамдардан басқа тағамдарды дайындау үшін пайдаланбаңыз.
- Нан пісіргіш балалардың немесе физикалық, сенсорлық немесе ақыл-ой қабілеттері шектеулі адамдарға, егер олардың қауіпсіздігіне жауапты басқа адамдардың қадағалауынсыз болса, пайдалануға арналмаған.
- Құрылғының қозғалатын бөліктеріне қол тигізбеңіз.
- Қолданудың соңында және тазалау алдында нан пісіргішті электр желісінен ажыратып, суытыңыз.
- Қуат сымының үстелдің шетінен салбырап тұруына немесе ыстық беттерге тиюіне жол бермеңіз.
- Құрылғыны тегіс жерге орнату керек
- Желдету үшін бос кеңістікті қамтамасыз етіңіз: жоғарғы жағында кемінде 20 см, артқы жағында 10 см және бүйірлерінде кемінде 5 см.
- Қуат сымы немесе ашасы зақымдалған болса немесе құрылғы дұрыс жұмыс істемесе, нан пісіргішті пайдаланбаңыз. Ақаулық туындаған жағдайда уәкілетті қызмет көрсету орталығына хабарласыңыз.
- Бұл жабдықты тұрмыстық және ұқсас орталарда пайдалануға арналған, мысалы: дүкендердегі, кеңселердегі және басқа жұмыс орталарындағы қызметкерлердің асханалары; шаруа қожалықтарында, қонақ үйлерде, мотельдерде және басқа да тұрғын аудандарда; шағын қонақ үйлерде («төсек және таңғы ас» сияқты); қоғамдық тамақтандыруда.

Құрылғы схемасы

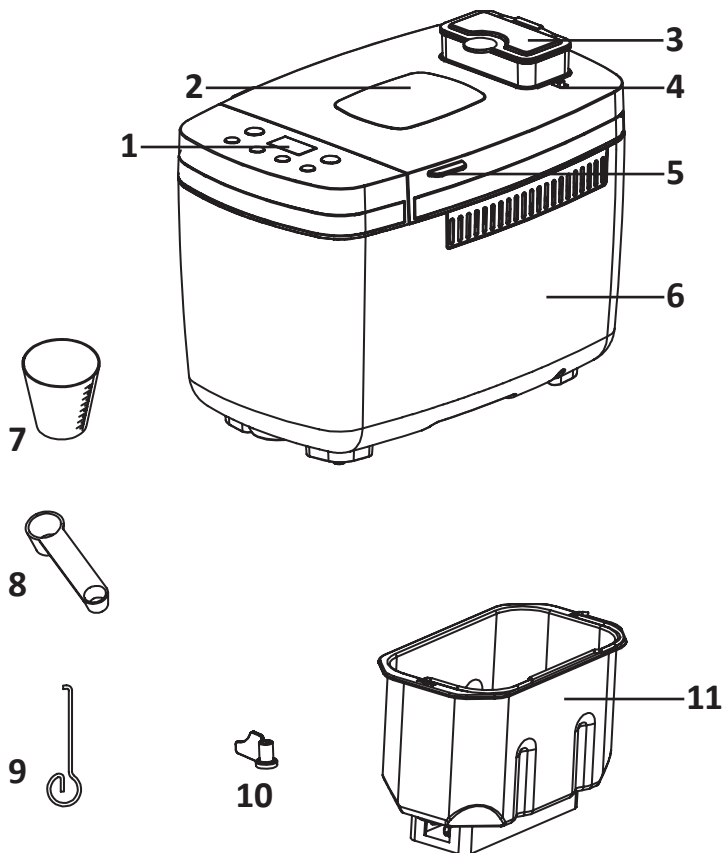

1. Басқару панелі.
2. Бақылау терезесі.
3. Ингредиенттерді қосуға арналған диспенсер.
4. Ингредиенттерді қосуға арналған диспенсерді босату батырмасы.
5. Тұтқа.
6. Жақтау.
7. Мензурка.
8. Өлшегіш қасық.
9. Қалақты дайын наннан алуға арналған ілмек.
10. Қамыр илеуге арналған пышақ.
11. Пісіруге арналған форма.

Басқару панелі

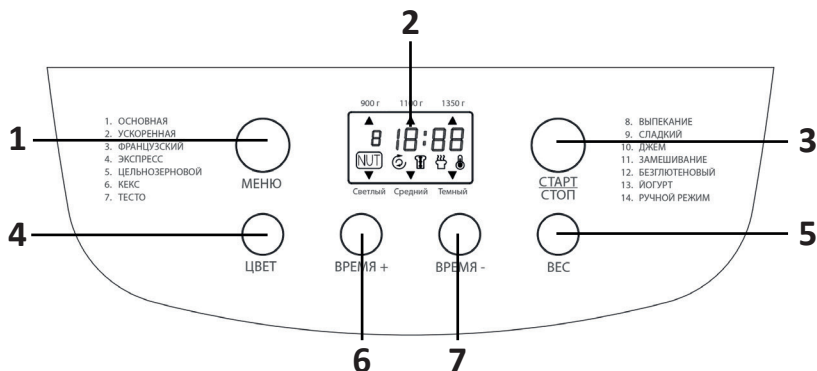

1. «Меню» (Мәзір) батырмасы.
2. Дисплей.
3. «Старт/Пауза» (Бастау/Үзіліс) батырмасы.
4. «Цвет» (Түс) батырмасы.
5. «Вес» (Салмақ) батырмасы.
6. Уақытты арттыру батырмасы.
7. Уақытты қысқарту батырмасы.

Техникалық сипаттамалары

- Үлгісі: BRM-PD8514.
- Сауда белгісі: DEXP.
- Қуат параметрлері: 220–240 В, 50 Гц.
- Қуаты: 850 Вт.
- Қуат сымның қондырма түрі: Y.
- Электр тогының соғуынан қорғау класы: I.
- Пісірудің максималды салмағы: 1350 г.
- Бағдарламалар саны: 14.
- Кешіктіріп бастау (13 сағатқа дейін).
- Қолдану саласы: тұрмыстық.

Жиһаздың қолдану ережелері

- Құрылғы.
- Пайдалану бойынша нұсқаулық.

Бірінші қолданар алдында

- Алғаш қолданар алдында барлық қаптама материалдары мен жапсырмалар жойылғанына көз жеткізіңіз.
- Пісіру табағын, илеу қалақшасын және нан пісіргіштің сыртын таза, дымқыл шүберекпен сүртіңіз. Абразивті қырғыштарды немесе қырғыш ұнтақтарды қолданбаңыз.

Пісіру табағын орнату

1. Пісіру табағын қыздыру камерасына салыңыз.
2. Пісіру табағын сырт еткенше сағат тілімен бұраңыз.
3. Қамыр илеуге арналған қалақты жетек осіне орнатыңыз.

Ескерту: пышақты орнатпас бұрын оны маргаринмен майлау ұсынылады, бұл қамырдың жабысып қалуын болдырмайды және пышақты наннан оңай алып тастайды.

Пайдалану бойынша нұсқаулық

1. Ингредиенттерді пісірме табаққа салыңыз. Рецептте берілген ретті орындаңыз.
2. Әдетте алдымен сұйық ингредиенттер, содан кейін қант, тұз және ұн қосылады. Ашытқы немесе қопсытқыш ең соңғы қосылады.

Ескерту: рецептте көрсетілген ұн, ашытқы және басқа ингредиенттердің максималды мөлшері. Ашытқы тұзбен және сұйықтықпен жанаспайтынына көз жеткізіңіз.

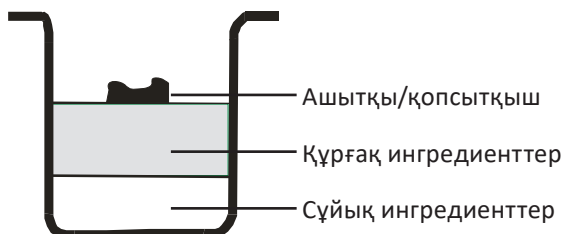

Басқару панелінің сипаттамасы

Дисплей

1. Таңдалған салмақты көрсету (900 г, 1100 г, 1350 г).
2. Қалған пісіру уақыты минуттармен және белгіленген уақытпен.
3. Таңдалған қызару деңгейін көрсетеді (Средний→Темный→Светлый (Орташа→Қараңғы→Ашық)).
4. Таңдалған бағдарлама нөмірі.
5. Таңдалған бағдарламаның кезеңдерінің тізбегі.
6. Қоспалар индикаторы.

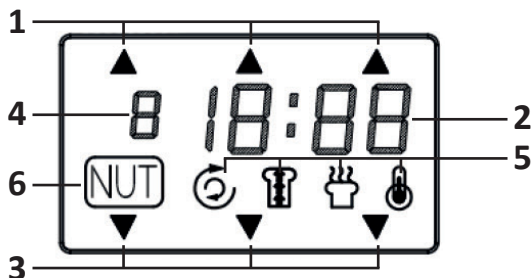

«Меню» батырмасы

Қажетті бағдарламаны таңдаңыз. Дисплейде бағдарлама нөмірі және сәйкес пісіру уақыты көрсетіледі.

«Вес» батырмасы

Қажетті салмақты таңдаңыз (900 г, 1100 г, 1350 г). Батырманы қалаған салмақтың астындағы шам жанып тұратындай көп рет басыңыз.

Ескерту: құрылғы қосулы кезде әдепкі мән 1100 г 2, 4, 6, 7, 8, 10, 11, 13 және 14 бағдарламаларда нанның өлшемін реттеу мүмкін емес.

«Цвет» батырмасы

Тосттау дәрежесін таңдаңыз (Средний→Темный→Светлый). Батырманы бірнеше рет басыңыз, сондықтан қажетті қызару дәрежесінің астындағы индикатор жаңады. Таңдалған қызару дәрежесіне байланысты пісіру уақыты өзгереді. 7, 10, 11 және 13 бағдарламаларда қызару деңгейін таңдау мүмкін емес.

«Старт/Пауза» батырмасын

Жұмысты бастау/тоқтату немесе орнатылған таймерді жою.

1. Жұмысты тоқтату үшін «Старт/Пауза» батырмасын дыбыстық сигнал шыққанша және дисплейде уақыт жыпылықтағанша басыңыз.
2. Жұмысты жалғастыру үшін «Старт/Пауза» батырмасын қайта басыңыз. Егер батырма 10 минут ішінде қайта басылмаса, құрылғы автоматты түрде бағдарламаға оралады.
3. Өшіру және параметрлерді қалпына келтіру үшін ұзақ дыбыстық сигнал шыққанша «Старт/Пауза» батырмасын 3 секунд басыңыз.

Ескерту: нанның күйін тексергіңіз келсе, «Старт/Пауза» батырмасын баспаңыз.

Жад функциясы





Қуат 10 минутқа дейін үзілгеннен кейін қайта қосылса, бағдарлама өшірілген жерден жалғасады. Бұл «Старт/Пауза» батырмасын 3 секунд басып тұру арқылы пісіру процесін тоқтатуға/үзуге қолданылмайды.



Бағдарламалардың сипаттамасы

1. **Основная (Негізгі):** бидай ұнынан жасалған тығыз нан.
2. **Ускоренная (Жеделдетілген):** нан «Основная» бағдарламасына қарағанда жылдамырақ пісіріледі. Нан тығызырақ және аз көлемді.
3. **Французский (Француз):** қытырлақ нан.
4. **Экспресс:** мүмкіндігінше қысқа мерзімде нан пісіру. Нан «Ускоренная» бағдарламасына қарағанда тығызырақ және көлемі азырақ.
5. **Цельнозерновой (Бүтін дән):** тұтас дәнді ұннан жасалған хош иісті нан.
6. **Кекс:** кекстер, соның ішінде дайын қоспалардан пісіру.
7. **Тесто (Қамыр):** ашытқы қамырын илеу және көтеру, ұзақтығы реттеледі.
8. **Выпекание (Пісіру):** тым жеңіл немесе шала піскен нанды қайта пісіру. Дайын қамырды пісіру.
9. **Сладкий (Тәтті):** нәзік, дәмі тәтті нан.
10. **Джем:** джем, мармелад, желе және басқа да жеміс салмасын дайындау.
11. **Замешивание (Илеу):** жай ғана қамыр илеу.
12. **Безглютеновый (Глютенсіз):** глютенсіз ұннан жасалған нан.
13. **Йогурт:** сиыр немесе соя сүті йогурты.
14. **Ручной режим (Қол режимі):** пісіру процесін толық бақылау.

Қолмен режим

Бұл бағдарламада илеу, көтеру, пісіру және жылыту уақыттарын орнатуға болады. Әрбір бағдарлама үшін уақыт диапазоны келесідей:

- Илеу 1: 5–13 минут.
 - Көтеру 1: 25–60 минут.
 - Илеу 2: 5–20 минут (егер 5 минут таңдалса, жемістер мен жаңғақтарды автоматты түрде қосу мүмкін болмайды).
 - Көтеру 2: 0–40 минут.
 - Көтеру 3: 0–60 минут.
 - Пісіру: 0–80 минут.
 - Жылы ұстаңыз: 0–60 минут.
1. «Вес» батырмасын бір рет басыңыз,  индикаторы жыпылықтайды, содан кейін Илеу 1 илеуді орнату үшін уақытты азайту немесе арттыру батырмасын басыңыз.
 2. Илеу 1 илеуді растау үшін «Вес» батырмасын басыңыз,  индикатор жыпылықтайды, содан кейін Көтеру 1 көтеруді орнату үшін уақытты азайту немесе арттыру батырмасын басыңыз.
 3. «Вес» батырмасын бір рет басыңыз,  индикаторы жыпылықтайды, содан кейін Илеу 2 уақытын орнату үшін уақытты азайту немесе арттыру батырмасын басыңыз.
 4. «Вес» батырмасын бір рет басыңыз,  индикаторы жыпылықтайды, содан кейін Көтеру 2 уақытын орнату үшін уақытты азайту немесе арттыру батырмасын басыңыз.
 5. «Вес» батырмасын бір рет басыңыз,  индикатор жыпылықтайды, содан кейін Көтеру 3 уақытын орнату үшін уақытты азайту немесе арттыру батырмасын басыңыз.

6. «Вес» батырмасын бір рет басыңыз,  индикаторы жыпылықтайды, содан кейін Пісіру уақытын орнату үшін уақытты азайту немесе арттыру батырмасын басыңыз.
7. «Вес» батырмасын бір рет басыңыз,  индикаторы жыпылықтайды, содан кейін жылы ұстау уақытын орнату үшін уақытты азайту немесе арттыру батырмасын басыңыз.
8. «Старт/Пауза» батырмасын бір рет басыңыз, содан кейін кешіктірілген бастау уақытын орнату үшін уақытты азайту немесе ұлғайту батырмасын басыңыз.
9. Құрылғыны іске қосу үшін «Старт/Пауза» батырмасын бір рет басыңыз.
10. Құрылғыны тоқтату үшін «Старт/Пауза» батырмасын бір рет басыңыз.

Ескерту: параметрлерді сақтауға және құрылғы келесі рет қосылғанда қолдануға болады.

Кешіктіріп бастау таймерін орнату

Кешіктіріп бастау функциясы пісіруді бастауды кейінге қалдыруға мүмкіндік береді. Максималды кешіктіру таймерін орнату уақыты — 13 сағат.

1. Пісіру уақытының қажетті соңын орнату үшін уақытты азайту және көбейту түймелерін пайдаланыңыз.
2. Қажетті бағдарламаны таңдаңыз. Бейнебетте таңдалған бағдарламаның ұзақтығы көрсетіледі.
3. Уақытты ұлғайту және азайту түймелерін пайдалану арқылы пісірудің аяқталу уақытын 10 минуттық қадамдармен орнатуға болады. Жылдам орнату үшін батырмаларды басып тұрыңыз. Бейнебетте пісіру уақытының жалпы ұзақтығы мен кешіктірілген старт таймерінің уақыты көрсетіледі.
4. Кешіктіріп бастау таймерінің параметрін «Старт/Пауза» батырмасын арқылы растаңыз.
5. Дисплейде қос нүкте жыпылықтайды және орнатылған уақыт кері кері есептеле бастайды.
6. Пісіру аяқталғаннан кейін он дыбыстық сигнал естіледі және дисплейде 0:00 көрсетіледі.

Ескерту: кешіктіріп бастау функциясы 4, 8, 10, 11 және 13 бағдарламалар үшін қол жетімді емес.

Кешіктіріп бастау таймері орнатылған болса, барлық ингредиенттерді ең басында пісіру табаққа салуға болады. Дегенмен, бұл жағдайда жемістер мен жаңғақтар кішкене кесектерге кесілуі керек.

Мысал

Таңертеңгі сағат 8:00, нанның 7 сағат 15 минутта, 15:15-те дайын болғанын қалайсыз. Алдымен 1-бағдарламаны таңдаңыз, содан кейін кешіктірілген бастау таймерін дисплейде 7:15 көрсетілгенше орнатыңыз, өйткені нанның аяқталуына дейінгі уақыт 7 сағат 15 минутты құрайды.

Ескерту: жұмыртқа, сүт, кілегей немесе ірімшік сияқты тез бұзылатын өнімдермен жұмыс істегенде кешіктіріп бастау функциясын пайдаланбаңыз.

Пісіру алдында

- Ингредиенттерді салмас бұрын пісіруге арналған табақты денеден алыңыз. Егер ингредиенттер қыздыру элементтеріне түссе, өрт шығуы мүмкін.
- Ингредиенттерді әрқашан көрсетілген ретпен пісіру табаққа салыңыз.
- Ашытқылардың оңтайлы көтерілуі үшін барлық ингредиенттер бөлме температурасында болуы керек.
- Ингредиенттерді дәл өлшеңіз. Тіпті рецептте көрсетілген мөлшерден шама-лы ауытқулар түпкілікті нәтижеге әсер етуі мүмкін.

Ескерту: рецептте көрсетілген ингредиенттер мөлшерін ешқашан асырмаңыз. Тым көп қамыр қалыптан ағып, қыздыру элементтеріне түсіп, өрт шығуы мүмкін.

Нан пісіру

Дайындық

1. Пісіру табағын ингредиенттері бар құрылғыға салыңыз. Оның дұрыс орнатылғанына көз жеткізіңіз.
2. Құрылғының қақпағын жабыңыз.
3. Қуат сымын розеткаға қосыңыз. Дыбыстық сигнал естіледі және дисплейде «Основная» бағдарламаның саны мен ұзақтығы көрсетіледі.
4. «Меню» батырмасын пайдаланып бағдарламаны таңдаңыз. Әрбір жазба дыбыстық сигналмен расталады.
5. Тосттау дәрежесін таңдаңыз.
6. Қажет болса, кешіктірілген бастау таймерін орнатыңыз.

Бағдарламаны іске қосу

1. Бағдарламаны бастау үшін «Старт/Пауза» батырмасын басыңыз.
2. Бағдарламаның орындалу барысын қарау терезесі арқылы байқауға болады. Кейде пісіру кезінде терезеде конденсация пайда болуы мүмкін. Илеу кезінде құрылғының қақпағын ашуға болады.

Ескерту: пісіру кезінде құрылғының қақпағын ашпаңыз. Нан түсіп қалуы мүмкін.

3. 5 минут илеуден кейін қамырдың консистенциясын тексеру ұсынылады. Бұл жұмсақ, жабысқақ кесек болуы керек. Тым құрғақ болса, оған біраз сұйықтық қосыңыз. Егер ол тым ылғалды болса, аздап ұн қосыңыз (қажетінше 1/2–1 шай қасық бір немесе одан да көп).

Бағдарламаның соңы

1. Пісіру аяқталғаннан кейін он дыбыстық сигнал естіледі және дисплейде 0:00 көрсетіледі.
2. Бағдарлама аяқталғаннан кейін құрылғы 60 минутқа дейін жылы ұстау режиміне автоматты түрде ауысады. Бұл режимде құрылғының ішінде жылы ауа айналады.
3. Жылы ұстауды екі дыбыстық сигнал шыққанша «Старт/Пауза» батырмасын басу арқылы ертерек тоқтатуға болады.

Ескерту: жылы ұстау функциясы 4, 7, 10 және 13 бағдарламалары үшін қолжетімді емес.

Нан алу

Назар аударыңыз: құрылғының қақпағын ашпас бұрын ашаны розеткадан суырыңыз.

- Пісіру табағын шығарған кезде әрқашан тостағандар мен пеш қолғаптарын пайдаланыңыз.
- Пісіру табасын тордың үстіне бұрышпен ұстаңыз және нан қалыптан сырғып кеткенше ақырын шайқаңыз.
- Егер илейтін қалақ нанның ішінде қалса, оны берілген ілмекпен абайлап алыңыз.

Ескертулер:

- Жабысқақ емес жабынды сызып тастауы мүмкін металл заттарды пайдаланбаңыз.
- Нанды алып тастағаннан кейін пісіру табағын жылы сумен дереу шайыңыз. Бұл илеу қалақшасының жетек білігіне жабысып қалуын болдырмайды.

Қамырды илеудің соңғы кезеңінен кейін илеуге арналған қалақ алынып тасталса, нан пісіру табағынан шығарылған кезде бұзылмаған күйінде қалады.

1. Бағдарламаны тоқтату үшін «Старт/Пауза» батырмасын басыңыз немесе ашаны розеткадан суырыңыз.
2. Құрылғының қақпағын ашып, пісіру табағын алыңыз.
3. Қамырды ұнды қолдармен алыңыз және илеу қалақшасын алыңыз.
4. Қамырды орнына қойып, құрылғының қақпағын жабыңыз.
5. Ашаны розеткаға қайта қосып, «Старт/Пауза» батырмасын басыңыз.
6. Бағдарлама жалғасын табады.
7. Қызмет көрсетер алдында нанды 15–30 минут суытыңыз.

Назар аударыңыз: нан пісіргішті ол суығанша немесе қызғанша қоспаңыз. Бағдарламаны бастағаннан кейін дисплейде «ННН» көрсетілсе, бұл құрылғының ішіндегі температураның тым жоғары екенін білдіреді. Бағдарламаны дереу тоқтатып, ашаны розеткадан суырыңыз. Содан кейін қақпақты ашыңыз да, құрылғыны қайта қоспас бұрын оны толығымен суытып алыңыз.

Егер «Старт/Пауза» батырмасын басқаннан кейін дисплейде «ЕЕ0» көрсетілсе, құрылғыны өшіріп, ашаны розеткадан ажыратыңыз, содан кейін айырды розеткаға қайта қосып, қате туралы хабар әлі де болса құрылғыны қосыңыз. көрсетілсе, қызмет көрсету бөліміне хабарласыңыз.

Жи қойылатын сұрақтар

Проблема	Мүмкін шешім
Егер илейтін қалақ пісіру табағының ішінде тұрып қалса, не істеуім керек?	Нанды алып тастап, пішінді жылы суға 10 минут салып қойыңыз. Пышақты шыққанша бұраңыз
Дайын нанды нан машинасының ішінде қалдырсаңыз не болады?	«Поддержание тепла» функциясы жылы ауа айналымына байланысты бір сағат бойы ылғалдан қорғауды қамтамасыз етеді. Егер нан пісіргіште 1 сағаттан артық тұрса, ол дымқыл болуы мүмкін
Пісіруге арналған ыдысты ыдыс жуғышта жууға болады ма?	Пісіру табасын және илеу қалақшасын қолмен жуыңыз
Құрылғы жұмыс істеп тұрса да, неге қамыр араласпайды?	Илеуге арналған қалақ пен пісіру табақтың дұрыс орналасқанына көз жеткізіңіз

Тазалау және күтім

- Құрылғыны желіден ажыратып, суытыңыз.
- Пісіруге арналған ыдыс: дымқыл шүберекпен ішін және сыртын сүртіңіз. Қаптамаға зақым келтірмеу үшін тазалау үшін абразивті жуғыш заттарды немесе өткір заттарды пайдаланбаңыз. Қолданар немесе сақтау алдында пішінді толығымен құрғатыңыз.
- Қамыр пышағы: дымқыл шүберекпен сүртіңіз. Қаптамаға зақым келтірмеу үшін тазалау үшін абразивті жуғыш заттарды немесе өткір заттарды пайдаланбаңыз.
- Қақпақ: ішін және сыртын сәл дымқыл шүберекпен сүртіңіз. Тазалауды жеңілдету үшін құрылғының қақпағын корпустан алуға болады:
 - Құрылғының қақпағын кең ашып, оны алу үшін оны жоғары көтеріңіз.
 - Құрылғының қақпағын бағыттаушы топсалардан алыңыз.
 - Қақпағы мен корпусындағы ойықтарды сәйкестендіру арқылы құрылғының қақпағын ауыстырыңыз.
- Корпус: сыртын дымқыл шүберекпен сүртіңіз. Абразивті жуғыш заттарды қолданбаңыз. Корпусты суға батырмаңыз.

Монтаждау, сақтау, тасымалдау (тасу), өткізу және кәдеге жарату ережелері мен шарттары

- Құрылғы қандай да болмасын монтаждауды немесе бекітуді талап етпейді.
- Құрылғыны қаптамада, өндірушінің және тұтынушының жылытылатын үй-жайларында ауаның 5 және 40 °С аралығындағы температурада және ауаның 80%-дан аспайтын салыстырмалы ылғалдылығында сақтау керек. Үй-жайда жемірілуді тудыратын жегі қоспалар (қышқылдардың, сілтілердің булары) болмауы тиіс.
- Құрылғының тасымалдануы құрғақ ортада жүзеге асырылуы тиіс.
- Құрылғы ұқыпты өңдеуді талап етеді, оны шаң, кір, соққы, ылғал, от және т.б. әсерінен қорғаңыз.
- Құрылғыны сату жергілікті заңнамасына сәйкес жүргізілуі керек.
- Бұйымның қызмет ету мерзімі аяқталғаннан кейін оны қарапайым тұрмыстық қоқыспен бірге тастауға болмайды. Оның орнына, ол федералды немесе жергілікті заңнамаға сәйкес қайта өңдеу және қайта өңдеу үшін электрлік және электронды жабдықты тиісті қабылдау бекетіне қайта өңдеуге жіберіледі. Осы бұйымды дұрыс жоюды қамтамасыз ете отырып, сіз табиғи ресурстарды үнемдеуге және қоршаған ортаға және адамдардың денсаулығына зиян келтірмеуге көмектесесіз. Бұл бұйымды қабылдау және жою бекеттері туралы қосымша ақпаратты жергілікті муниципалды органдардан немесе тұрмыстық қалдықтарды шығаратын кәсіпорыннан алуға болады.
- Құрылғының ақаулығы анықталған жағдайда, тез арада авторландырылған сервистік орталыққа хабарласу немесе құрылғыны кәдеге жарату керек.

Қосымша ақпарат

Өндіруші: ГУАНДУН СИНЬБАО ЭЛЕКТРИКАЛ ЭППЛАЙЕНСИС ХОЛДИНГС КО.,ЛТД.
Чжэнхэ оңтүстік тас жолы, Лэлю, Шуньдэ ауд-ы, Фошань қ., Гуандун пров., Қытай.
Қытайда жасалған.

Импортер / юр. лицо, принимающее претензии в Республике Казахстан:
ТОО «ДНС КАЗАХСТАН», г. Астана, р-н Сарыарқа, пр-т Сарыарқа, зд. 12, Республика
Казахстан.

Импорттаушы / Қазақстан Республикасында талаптар қабылдайтын заңды тұлға: «DNS QAZAQSTAN (ДНС КАЗАХСТАН)» ЖШС, Астана қ-ы, Сарыарқа ауданы, Сарыарқа д-лы, 12 Ғ-т, Қазақстан Республикасы.

Адрес электронной почты / электронды пошта мекен-жайы: info@dns-shop.kz

Өнім Кеден одағының техникалық регламентінің талаптарына сәйкес келеді:

- «Төмен вольтты жабдықтың қауіпсіздігі туралы» КО ТР 004/2011;
- «Техникалық құралдардың электромагниттік үйлесімділігі» КО ТР 020/2011.

Тауар Еуразиялық экономикалық одақтың «Электртехника және радиоэлектроника бұйымдарында қауіпті заттарды қолдануды шектеу туралы» ЕАЭО ТР 037/2016 техникалық регламентінің талаптарына сәйкес келеді.

Өнімнің сыртқы түрі, оның сипаттамалары мен қаптамасы алдын ала ескертусіз өзгертілуі мүмкін.

Интернеттегі мекен-жайы: www.dexp.club



Өндіріс күні пайдаланушы нұсқаулығының орыс тіліндегі нұсқасында көрсетілген. V.1

Нан пісіретін машинаға арналған рецепттер

Классикалық нан («Основная» бағдарламасы)

Жүктеу тәртібі	Ингредиенттер	1000 г	1250 г	1500 г
1	Жылы су	340 мл	380 мл	420 мл
2	Өсімдік майы	2 ас қ.	3 ас қ.	4 ас қ.
3	Тұз	1 шай қ.	1 + 1/2 шай қ.	2 шай қ.
4	Бидай ұны	600 г	675 г	750 г
5	Қант	1 + 1/2 ас қ.	2 ас қ.	3 ас қ.
6	Құрғақ ашытқы	1 шай қ.	1 шай қ.	1 шай қ.

Классикалық нан («Ускоренная» бағдарламасы)

Жүктеу тәртібі	Ингредиенттер	900 г
1	Жылы су	360 мл
2	Өсімдік майы	2 ас қ.
3	Тұз	1 + 1/2 шай қ.
4	Бидай ұны	2 ас қ.
5	Қант	520 г
6	Құрғақ ашытқы	2 шай қ.

Француз наны («Французский» бағдарламасы)

Жүктеу тәртібі	Ингредиенттер	1000 г	1250 г	1500 г
1	Жылы су	330 мл	380 мл	430 мл
2	Өсімдік майы	3 ас қ.	4 ас қ.	4 ас қ.
3	Тұз	1 шай қ.	2 шай қ.	2 шай қ.
4	Бидай ұны	600 г	690 г	780 г
5	Қант	1 + 1/2 ас қ.	1 + 1/2 ас қ.	2 ас қ.
6	Құрғақ ашытқы	1 шай қ.	1 шай қ.	1 шай қ.

Классикалық нан («Экспресс» бағдарламасы)

Жүктеу тәртібі	Ингредиенттер	900 г
1	Жылы су	360 мл
2	Өсімдік майы	3 ас қ.
3	Тұз	1 шай қ.
4	Бидай ұны	2 ас қ.
5	Қант	520 г
6	Құрғақ ашытқы	2 шай қ.

Тұтас бидай наны («Цельнозерновой» бағдарламасы)

Жүктеу тәртібі	Ингредиенттер	1000 г	1250 г	1500 г
1	Жылы су	370 мл	440 мл	510 мл
2	Өсімдік майы	2 ас қ.	3 а. қ.	4 ас қ.
3	Тұз	1 шай қ.	1 + 1/2 шай қ.	2 шай қ.
4	Тұтас дәнді ұн	300 г	350 г	400 г
5	Бидай ұны	300 г	350 г	400 г
6	Қант	1 + 1/2 ас қ.	2 + 1/2 ас қ.	3 ас қ.
7	Құрғақ ашытқы	1 + 1/4 шай қ.	1 + 1/4 шай қ.	1 + 1/4 шай қ.

Кекс («Кекс» бағдарламасы)

Жүктеу тәртібі	Ингредиенттер	Саны
1	Өсімдік майы	2 ас қ.
2	Қант	96 г
3	Жұмыртқа	6 дана
4	Бидай ұны	250 г
5	Ваниль сығындысы	Бірнеше тамшы
6	Лимон шырыны	1 + 1/4 ас қ.
7	Құрғақ ашытқы	1 шай қ.

Ашытқы қамыры («Тесто» бағдарламасы)

Жүктеу тәртібі	Ингредиенттер	Саны
1	Жылы су	270 мл
2	Өсімдік майы	2 ас қ.
3	Тұз	1 шай қ.
4	Бидай ұны	450 г
5	Қант	2 ас қ.
6	Құрғақ ашытқы	1 шай қ.

Сэндвич нан («Сладкий» бағдарламасы)

Жүктеу тәртібі	Ингредиенттер	900 г	1200 г
1	Жылы су	360 мл	460 мл
2	Сары май	2 ас қ.	3 ас қ.
3	Тұз	2 шай қ.	2 + 1/2 шай қ.
4	Қант	2 ас қ.	3 ас қ.
5	Құрғақ сүт	2 ас қ.	2 ас қ.
6	Бидай ұны	520 г	700 г
7	Құрғақ ашытқы	1 + 1/2 шай қ.	1 + 1/2 шай қ.

Джем («Джем» бағдарламасы)

Жүктеу тәртібі	Ингредиенттер	Саны
1	Құлпынай пюресі	4 стакан
2	Қант	500 г
3	Лимон шырыны	40 г

Глютенсіз нан («Безглютеновый» бағдарламасы)

Жүктеу тәртібі	Ингредиенттер	1000 г	1250 г	1500 г
1	Жылы су	340 мл	380 мл	420 мл
2	Өсімдік майы	2 ас. қ.	3 ас. қ.	4 ас. қ.
3	Тұз	1 шай қ.	1 + 1/2 шай қ.	2 шай қ.
4	Глютенсіз ұн	600 г	675 г	750 г
5	Қант	1 + 1/2 ас. қ.	2 ас. қ.	3 ас. қ.
6	Құрғақ ашытқы	1 + 1/2 шай қ.	1 + 1/2 шай қ.	1 + 1/2 шай қ.

Йогурт («Йогурт» бағдарламасы)

Жүктеу тәртібі	Ингредиенттер	Саны
1	Сүт	1000 мл
2	Ацидофильді сүт / Ацидофилин	100 мл / 5 г

Кепілдік талоны

SN/IMEI: _____

Кепілдікке қойылған күні: _____

Өндіруші бүкіл кепілдік мерзімі ішінде құрылғының үздіксіз жұмыс істеуіне, сондай-ақ материалдар мен жинақтарда ақаулардың болмауына кепілдік береді. Кепілдік кезеңі бұйымды сатып алған сәттен басталады және тек қана жаңа өнімдерге қолданылады.

Кепілдік қызмет көрсетуге пайдаланушы нұсқаулығына сәйкес бұйымды пайдалану шартымен кепілдік мерзімі ішінде тұтынушының кесірінен істен шықпаған элементтерді тегін жөндеу немесе ауыстыру кіреді. Элементтерді жөндеу немесе ауыстыру уәкілетті сервистік орталықтардың аумағында жүргізіледі.

Кепілдік мерзімі: 12 ай.

Пайдалану мерзімі: 24 ай.

Сервистік орталықтардың өзекті тізімі келесі мекенжай бойынша:

<https://www.dns-shop.kz/service-center/>

Кепілдік міндеттемелер және тегін сервистік қызмет көрсету, егер оларды ауыстыру бұйымды бөлшектеуге байланысты болмаса, тауардың жиынтықтылығына кіретін, төменде аталған керек-жарақтарға қолданылмайды:

- ҚБП (Қашықтан басқару пультіне) арналған қуат элементтері (батареялар).
- Жалғағыш кәбілдер, антенналар және оларға арналған жалғастырғыш тетіктер, құлаққаптар, микрофондар, «HANDS-FREE» құрылғылары; жиынтықта жеткізілетін әртүрлі типтегі ақпарат тасымалдағыштар, бағдарламалық құрал (БҚ) және драйверлер (бұйымның қатты магниттік дискілердегі жинақтағышқа алдын ала орнатылған БҚ-ны қоса алғанда, бірақ онымен шектелмей), сыртқы енгізу-шығару құрылғылары және манипуляторлар.
- Қаптар, сөмкелер, белдіктер, тасымалдауға арналған баулар, монтаждық керек-жарақтар, құрал-саймандар, бұйымға қоса берілетін құжаттама.
- Табиғи тозуға ұшырайтын шығын материалдары мен бөлшектер.



Өндіруші келесі жағдайларда кепілдік міндеттемелерге ие болмайды:

- Кепілдік мерзімі аяқталды.
- Егер жеке (тұрмыстық, отбасылық) қажеттіліктерге арналған бұйым кәсіпкерлік қызметті жүзеге асыру үшін, сондай-ақ оның тікелей міндетіне сәйкес келмейтін басқа мақсаттарда пайдаланылған болса.
- Өндіруші бұйымды пайдалану кезінде пайдаланушы нұсқаулығының талаптарын бұзу, бұйымды орнату және оған қызмет көрсету жөніндегі ұсынымдарды, қосу ережелерін (бұйымның өзіне де, онымен байланысты бұйымдарға да сәйкес келмейтін желілік кернеудің әсері нәтижесінде туындаған қысқа тұйықталулар), бұйымды сақтау және тасымалдау кезінде өнім иесі және/немесе үшінші тұлғалар шеккен ықтимал материалдық, моральдық және өзге де зиян үшін жауапты болмайды.
- Механикалық зақымданудың барлық жағдайлары: өнімді пайдалану кезінде алынған сызаттар, жарықтар, деформациялар, соққы іздері, майысулар, кептелістер және т.б.
- Түрлендірулерді, рұқсат етілмеген жөндеулерді осындай жұмыстарды жүргізуге уәкілетті емес адамдар жүргізген жағдайлар. Егер ақаулық конструкцияны немесе бұйымның схемасын өзгерту, Өндіруші қарастырмаған сыртқы құрылғыларды қосу, Қазақстан Республикасының заңнамасына сай сәйкестік сертификаты жоқ құрылғыны пайдалану салдарынан туындаған болса.
- Егер бұйымның ақауы еңсерілмейтін күштің әсерінен (табиғи элементтер, өрт, су тасқыны, жер сілкінісі, тұрмыстық факторлар және Өндірушіге тәуелді емес басқа жағдайлар) немесе Өндіруші болжай алмаған үшінші тұлғалардың әрекеттерінен туындаса. Бұйымның толық немесе ішінара істен шығуына алып келген бұйымның ішіне бөгде заттардың, өзге денелердің, заттектердің, сұйықтықтардың, жәндіктердің немесе жануарлардың түсуінен, агрессивті ортаның әсерінен, жоғары ылғалдылықтан, жоғары температуралардан туындаған ақау.
- Бұйымды сәйкестендіру (сериялық нөмірі) жоқ немесе сәйкес келмейді. Егер зақымданулар (кемшіліктер) зиянды бағдарламалық қамтаманың; БҚ ұсынушысының осы қызметті ұсынбауына байланысты мүмкіндігінсіз бұйымның бағдарламалық ресурстарына қолжетімділіктің болмауына әкеп соққан құпиясөздерді (кодтарды) оларды жинау/қалпына келтіру мүмкіндігінсіз орнату, ауыстыру немесе жою әсерінен туындаса.
- Егер жұмыстың ақаулықтары қуат беруші, кәбілдік, телекоммуникациялық желілердің, радиосигнал қуатының стандарттарға немесе техникалық регламенттеріне сәйкес келмеуінен, оның ішінде бедер ерекшеліктерінен және басқа да осыған ұқсас сыртқы факторлардан, бұйымның желі әрекет ететін шекарада немесе аймақтан тыс жерде пайдаланылуынан туындаған болса.
- Егер зақымданулар стандартты емес (түпнұсқалық емес) және/немесе сапасыз (зақымданған) шығыс материалдарын, керек-жарақтарды, қосалқы бөлшектерді, қуат беру элементтерін, әртүрлі үлгідегі ақпарат тасымалдағыштарды (CD, DVD дискілерді, жад карталарын, SIM карталарын, картридждерді қоса алғанда) пайдаланудан туындаса.
- Егер кемшіліктер үйлесімсіз контентті (әуендерді, графиканы, бейне және басқа файлдарды, Java қосымшаларын және оларға ұқсас бағдарламаларды) алуға, орнатуға және пайдалануға байланысты туындаған болса.
- Осы бұйыммен жанасып жұмыс істейтін басқа жабдыққа келтірілген залалға.



