

Пайдалану бойынша нұсқаулық

Мұздатқыш жәшік
CE-10AMG

DEXP

Қысқаша нұсқаулық

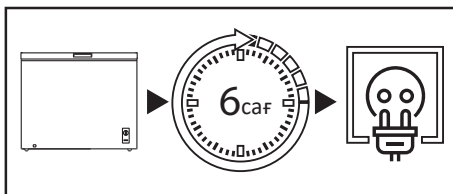

Тасымалданғаннан кейін мұздатқышты 6 сағат бойы электр желісіне қоспаңыз.

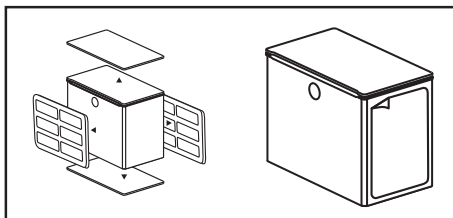

Мұздатқыш жәшікті қолданар алдында бүйірлік панельдегі мөлдір пленканы, барлық қаптаманы, көбікті және бекітуге арналған жабысқақ таспаны алыңыз.

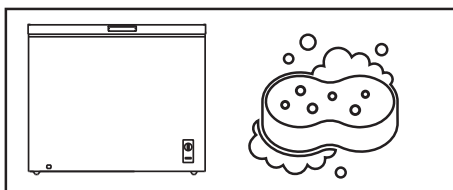

Мұздатқышты жақсылап жуыңыз. Есік тығыздағышына және есіктің топсаларының бүйіріндегі корпусстың жоғарғы бөлігіне жағылған силиконды майды жууға болмайды.

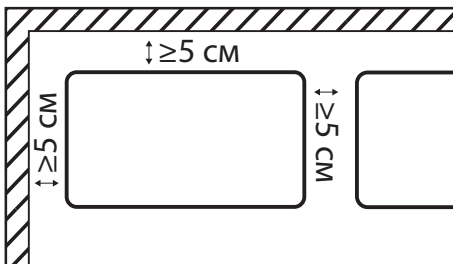

Мұздатқышты жәшікті орнатқан кезде, құрылғыны орнатқан кезде ең жақын қабырғалар мен басқа заттардан кемінде 5 см қашықтықты қамтамасыз ету қажет.

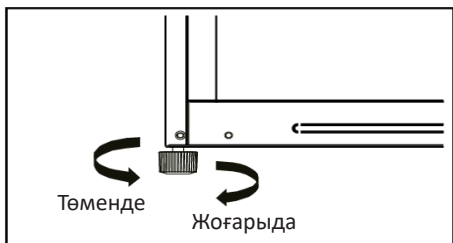

Мұздатқышты жәшікті тегістеу табанының көмегімен тегіс қатты еденге тегістеу керек (қосымша ақпарат алу үшін Мұздатқышты жәшігін тегістеу бөлімін қараңыз).



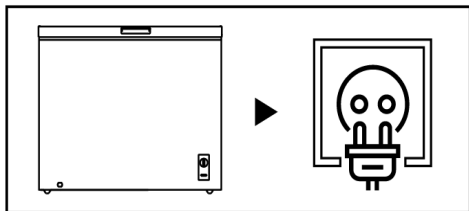

Мұздатқышты розеткаға қосыңыз.
Құрылғының қуат ашасы еркін қол жетімді екеніне көз жеткізіңіз.

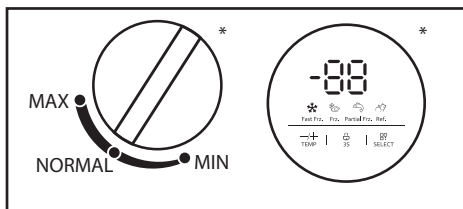

Ұсынылған температураны орнату үшін тұтқаны пайдаланыңыз (қосымша ақпаратты «Жұмыс» бөлімінен қараңыз).

*Температура реттегішінің түрі мұздатқыш жәшігінің үлгісіне байланысты әр түрлі болуы мүмкін.

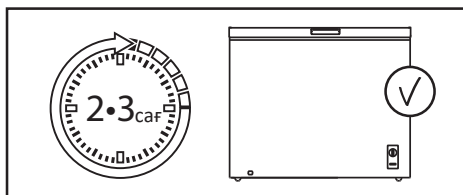

Температураны орнатқаннан кейін мұздатқыштың ішіндегі жұмыс температурасына жету үшін 2-3 сағат жұмыс істеуге рұқсат етіңіз.

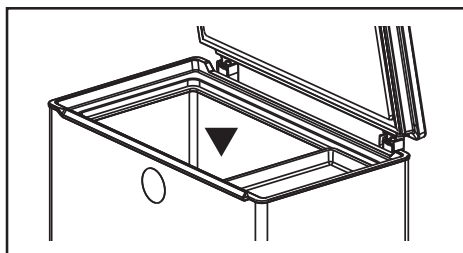

Тамақты мұздатқышқа салыңыз.



ҚҰРЫЛҒЫНЫҢ МАҚСАТЫ	6
ҚАУІПСІЗДІК ТАЛАПТАРЫ	6
Сақтық шаралары	7
Бұл өнімді пайдаланбас бұрын	8
ОРНАТУ	9
Жәшікті теңестіру.....	9
Құрылғы схемасы.....	9
Орнату бойынша ұсыныстар.....	10
Температураны бақылау.....	11
ҚОЛДАНУ	11
Энергияны үнемдеу.....	14
Азық-түлікті тиімді сақтау	14
КҮТІМ ЖӘНЕ ҚЫЗМЕТ КӨРСЕТУ.....	15
Күтім	15
Жібіту	16
АҚАУЛЫҚ СЕБЕБІН ІЗДЕУ ЖӘНЕ ТҮЗЕТУ	17
ТЕХНИКАЛЫҚ СИПАТТАМАЛАРЫ	21
ЭНЕРГИЯ ТИІМДІЛІГІ ТУРАЛЫ АҚПАРАТ	22
МОНТАЖДАУ, САҚТАУ, ТАСЫМАЛДАУ (ТАСУ), САТУ	
ЖӘНЕ КӘДЕГЕ ЖАРАТУ ЕРЕЖЕЛЕРІ МЕН ШАРТТАРЫ.....	23
Қозғалыс және тасымалдау.....	23
Жою	24
ҚОСЫМША АҚПАРАТ	25

Құрметті сатып алушы!

Біздің өнімді таңдағаныңыз үшін алғыс айтамыз.

Біз Сізге сапалы, функционалды және жоғары талаптарға сәйкес әзірленген және жасалған өнімдер мен құрылғыларды ұсынуға қуаныштымыз. Пайдалануды бастамас бұрын, Сіздің қауіпсіздігіңізге қатысты маңызды ақпаратты, сондай-ақ өнімді дұрыс пайдалану және оған күтім жасау бойынша ұсыныстарды қамтитын осы нұсқаулықты мұқият оқып шығыңыз. Осы нұсқаулықтың сақталуына назар аударыңыз және оны өнімді одан әрі пайдалану кезінде анықтамалық материал ретінде пайдаланыңыз.

ҚҰРЫЛҒЫНЫҢ ҚОЛДАНЫЛУ МАҚСАТЫ

Мұздатқыш лар — жылу оқшауланған камерада төмен температураны ұстап тұратын құрылғы. Ол әдетте тағамды немесе салқын жерде сақтауды қажет ететін заттарды сақтау үшін қолданылады.

ҚАУІПСІЗДІК ТАЛАПТАРЫ

НАЗАР АУДАРЫҢЫЗ!

- Балаларға құрылғымен ойнауға рұқсат бермеңіз. Балалар жарақат алуы немесе құрылғыны зақымдауы мүмкін.
- Балаларға құрылғыны өзіңізден тазалауға және жөндеуге рұқсат бермеңіз.
- Балалардың құрылғының есіктеріне немесе есік контейнерлеріне ілініп тұруына жол бермеңіз.
- Балалардың құрылғының ішіне кіруіне жол бермеңіз. Олар іштен бітеліп қалуы мүмкін және бұл тұншығу салдарынан жарақатқа немесе өлімге әкелуі мүмкін.
- Балаларға аяқтарын тартпаға қоюға рұқсат бермеңіз. Қақпақ сынып, нәтижесінде құлап кетуі мүмкін.

Сақтық шаралары



- Қауіпсіздігіңіз үшін құрылғыны орнату және пайдалану алдында осы нұсқаулықты, оның ішінде барлық ескертулер мен ескертулерді мұқият оқып шығыңыз.
- Осы құрылғыны пайдаланатын адамдардың барлығы пайдалану нұсқауларымен және қауіпсіздік шараларымен таныс екеніне көз жеткізіңіз.
- Пайдалану нұсқауларын құрылғының қызмет ету мерзімі бойы сақтаңыз.
- Құрал корпусындағы желдету саңылаулары ашық болуы керек. Оларды блоктамаңыз.
- Жібітуді жеделдету үшін өндіруші ұсынғаннан басқа механикалық құрылғыларды немесе басқа құрылғыларды пайдаланбаңыз.
- Өндіруші осындай пайдалану үшін ұсынбаған болса, электр құрылғыларын құрылғы бөліктерінің ішінде (мысалы, балмұздақ жасаушы) пайдаланбаңыз.
- Құрылғыдағы шам ұзақ уақыт қосылып тұрса, оны ұстамаңыз, себебі ол ыстық болуы мүмкін.

- Аэрозоль сияқты жарылғыш материалдары бар контейнерлерді құрылғыда сақтамаңыз.
- Тоңазытқыш тізбегіндегі изобутан (R600a) тоңазытқыш агенті өте экологиялық таза табиғи газ, соған қарамастан тез тұтанғыш. Құрылғыны тасымалдау және орнату кезінде хладагент тізбегінің құрамдас бөліктері зақымдалмағанына көз жеткізіңіз.
- Құрылғының дизайнына өзгерістер енгізуге тырыспаңыз.
- Бұл жабдық тұрмыстық және ұқсас орталарда пайдалануға арналған, мысалы: дүкендердегі, кеңселердегі және басқа жұмыс орталарындағы қызметкерлердің асханалары; шаруа қожалықтарында, қонақ үйлерде, мотельдерде және басқа да тұрғын аудандарда; шағын қонақ үйлерде («төсек және таңғы ас» сияқты); тамақтандыруда.
- Құрылғымен бірге жеткізілетін шам басқа тұрмыстық мақсаттарда пайдалануға арналмаған.
- Құрылғыны тасымалдау кезінде сақ болыңыз, себебі оның салмағы айтарлықтай.
- Үзіп қалмас үшін құрылғыдағы немесе мұздатқыштағы тағамды дымқыл қолмен ұстамаңыз.
- Құрылғы балалардың немесе физикалық, сенсорлық немесе ақыл-ой қабілеттері шектеулі адамдарға, егер олардың қауіпсіздігіне жауапты басқа адамдардың бақылауында болмаса, пайдалануға арналмаған.



Электр қауіпсіздігі

НАЗАР АУДАРЫҢЫЗ!

- Құрылғыны орнату орнындағы тоқтың түрі, кернеу мен жиілік техникалық ақпарат тақтайшасында көрсетілген деректерге сәйкес келуі керек.
- Кәбіл ұзартқыштарын немесе электр бөлгіштерін пайдаланбаңыз. Құрылғыны көп құрылғылы розеткаға қоспаңыз, себебі бұл өрт шығуы мүмкін.
- Оқшау түрлендіргіштерді немесе энергияны үнемдейтін қосқыштарды пайдаланбаңыз.
- Құрылғы жерге тұйықталған болуы керек. Құралды тек электр сақтандырғышымен жабдықталған жерге қосылған розеткаға қосыңыз (сақтандырғыш тогы 10–16 А). Дұрыс жерге тұйықтау өнімнің істен шығуына немесе электр тогының соғуына әкелуі мүмкін.
- Қуат сымы зақымданбауы керек. Зақымдалған қуат сымы қызып кетуі және өрт шығуы немесе ток соғуы мүмкін.
- Розетка оңай қол жететін жерде болуы керек, ал құрылғының ашасы еркін қол жетімді болуы керек. Розетка да құрылғының артқы жағында орналаспауы керек.
- Электр розеткасы мықтап бекітілмеген болса, ток соғу қаупін болдырмау үшін қуат ашасын розеткаға қоспаңыз.
- Кез келген электрлік құрамдас бөліктерді (штепсельдік шнур, қуат сымы, компрессор және т.б.) жарақаттануды болдырмау үшін ақаулық туындаған жағдайда уәкілетті қызмет көрсету орталығы ауыстыруы керек.

Бұл өнімді пайдаланбас бұрын

- Тасымалданғаннан кейін құрылғыны 6 сағат бойы электр желісіне қоспаңыз.
- «Электр қауіпсіздігі» бөліміндегі барлық тармақтардың дұрыс орындалғанын тексеріңіз. Егер кез келген тармақ бұзылса, құрылғыны қоспас бұрын бұзушылықты жою қажет.
- Бекіту үшін барлық қаптаманы, көбікті және жабысқақ таспаны алып тастаңыз. Құрылғыны төсеу үшін орау көбігін пайдаланбаңыз.
- Құралды қолданар алдында салқындату жүйесінің қалыпты жұмысына кедергі келтірмейтіндей және аспаптың қуат тұтынуын арттырмайтындай етіп, бүйірлік панельдегі мөлдір пленканы алыңыз.
- Жоғарыда аталған сақтық шаралары сақталмаған жағдайда өндіруші жауапкершілік көтермейді.

НАЗАР АУДАРЫҢЫЗ!

Құрылғыны орнату кезінде оның климаттық класын ескеру қажет.

Климат класы мұздатқыш жәшіктің корпусында орналасқан техникалық сипаттамасы бар мұздатқыштың жапсырмасында көрсетілген. Мұздатқыш жәшікті белгіленген шектен асатын температурада қолданбаңыз. Климат класы мұздатқыш жәшіктің жұмыс жағдайларын анықтайды.

Климаттық класс	Белгі	Температура
Субқалыпты	SN	+10°C-тан +32°C-қа дейін
Қалыпты	N	+16°C-тан +32°C-қа дейін
Субтропикалық	ST	+16°C-тан +38°C-қа дейін
Тропикалық	T	+16°C-тан +43°C-қа дейін

Қалыпты — Ресей дүкендеріндегі тоңазытқыштардың көпшілігін қамтитын әмбебап климаттық класс. Жазда температура 32°C-тан асуы мүмкін оңтүстік аймақтардың тұрғындары үшін тоңазытқышты тек кондиционерленген бөлмеде пайдалануға болады. Қысқы мезгілде үй-жайға міндетті түрде болуы тиіс жылытылатын.

Отандық өндіріс агрегаттарындағы N және SN «ҚСК» таңбасы болуы мүмкін (қоңыр-жай-суық климатқа арналған класс).

Субқалыпты — тоңазытқыштардың бұл климаттық класы температурасы ыңғайлы температурадан төмен түсуі мүмкін тұрақсыз жылытуы бар бөлмелерге (жертөлелер, қосалқы бөлмелер, суық дәліздер) арналған.

Субтропикалық — жазда температура 32°C-тан жоғары болатын аймақтарға арналған.

Тропикалық — температура 40°C-тан жоғары болатын оңтүстік аймақтарға немесе ерекше жағдайлары бар бөлмелерге арналған (оңтүстік жағы, кондиционері жоқ, ауданы аз).

НАЗАР АУДАРЫҢЫЗ!

Бөлмедегі температура 16°C-тан төмен болса, бос кеуде ішіндегі температура жұмыс жағдайына байланысты 5°C-қа дейін қателікпен -40°C-қа дейін төмендеуі мүмкін.

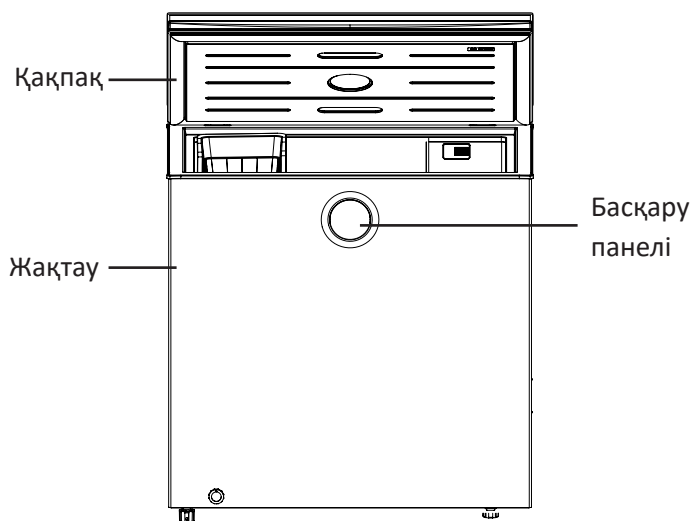

НАЗАР АУДАРЫҢЫЗ!

Барлық кескіндер мен диаграммалар тек ақпараттық мақсаттарға арналған және нақты құрылғыдан өзгеше болуы мүмкін.

Жәшікті теңестіру

Мұздатқыш жәшігі тегіс қатты еденге тегістелуі керек. Бұлай істемеу құрылғының зақымдалуына немесе жарақатқа әкелуі мүмкін.

- Теңестіру жәшік бос болған кезде жасалуы керек. Онда өнімдер жоқ екеніне көз жеткізіңіз.
- Алдыңғы жағы артқы жағынан сәл жоғары болуы керек.

Аяқ(тарды) реттеу үшін кеудені сәл еңкейтіңіз. Төмендегі суретте көрсетілгендей, кеуденің алдыңғы бөлігін көтеру үшін аяқты/аяқты сағат тілімен, ал түсіру үшін сағат тіліне қарсы бұраңыз.

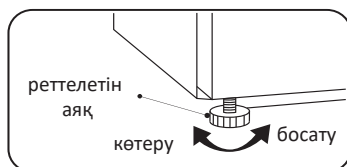

Орнату бойынша ұсыныстар

- Мұздатқыш жәшігі - бұл үнемі жұмыс істейтін құрылғы және өзіне тән дыбыстарды шығарады, сондықтан оны демалу және ұйықтау орындарында орнату қажет емес.
- Мұздатқыш жәшігінің артқы жағындағы дөңгелек жапсырмаларды алып тастамаңыз. Олар сәндік функцияны орындайды, технологиялық саңылауларды жабады.
- Қолданар алдында мұздатқышты жақсылап жуыңыз. Есік топсаларының бүйіріндегі тығыздағышқа және корпусстың жоғарғы бөлігіне жағылған силиконды майды жууға болмайды. Майлау қақпақ жабылған кезде тығыздағыштың кептелуіне жол бермейді.
- Кейбір үлгілерде сөрелердің алдыңғы жағына мөлдір қорғаныс пленкасы жабыстырылады (металл түсті), оны қолданар алдында алып тастау ұсынылады.
- Мұздатқыш жәшігіндегі жылытқыштардың жанында және тікелей күн сәулесінің астында, сондай-ақ ылғалдылығы жоғары жерлерде орнатуға болмайды.
- Нұсқауларда көрсетілген электр кернеуі үйіңіздің желі параметрлеріне сәйкес келетініне көз жеткізіңіз. Қуат сымын электр розеткасына қосыңыз. Басқа электр құрылғыларын бір розеткаға қоспаңыз.
- Мұздатқыш жәшікті бірінші рет орнатқанда, оның іші жұмыс температурасына жету үшін оны 2-3 сағат жұмыс істеуге рұқсат етіңіз, содан кейін ғана оны жаңа немесе мұздатылған тағаммен толтырыңыз. Кеудеге арналған мұздатқышты электр желісінен ажыратқаннан кейін оны 5 минуттан ерте емес қайта қосу керек. Әйтпесе, ол сәтсіздікке ұшырауы мүмкін.

Мүмкіндігінше, мұздатқыш жәшікті пештердің, жылыту радиаторларының жанына орнатуға болмайды. Кеуде тоңазытқышы жылу көзінің қасында орнатылған болса, оның айналасындағы келесі тазалық талаптарын орындаңыз:

- Пештен қашықтық: 100 мм.
- Жылыту радиаторынан қашықтық: 300 мм.
- Жәшік қабырғаларына дейінгі қашықтық: 100 мм.

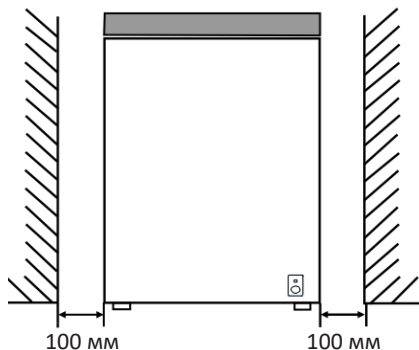

Температураны бақылау

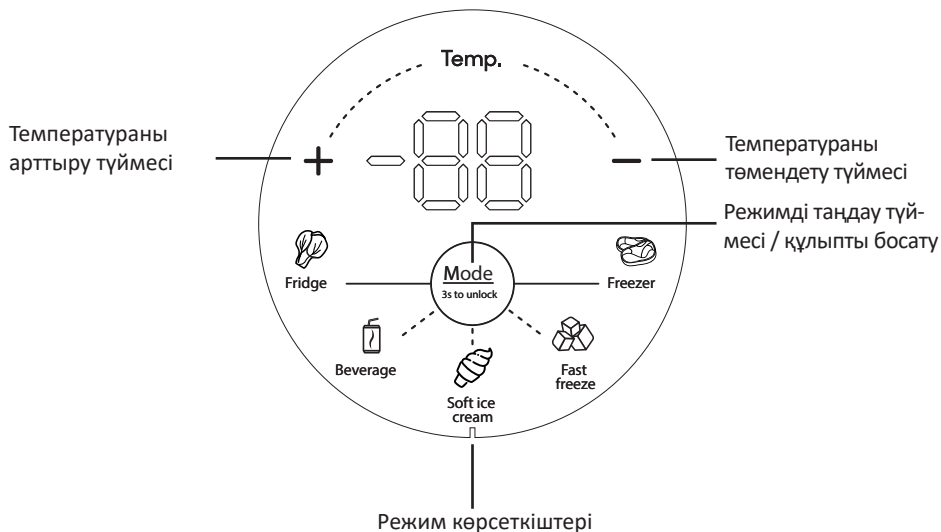

Құрылғы желіге бірінші рет қосылғанда дисплейдегі барлық индикаторлар 3 секунд бойы жанады. 3 минут әрекетсіздіктен кейін панель автоматты түрде құлыпталады. Панельдегі кез келген пернені басқан кезде дисплей жанады. Панельдің құлпын ашу және жұмыс режимін орнату үшін «Режим» түймесін 3 секунд ұстап тұрыңыз.

Жұмыс режимін таңдау

Құлыптан босатылған күйде жұмыс режимін таңдау үшін «Mode» түймесін басыңыз. Мәндер келесі ретпен өзгереді: Fridge (Тоңазытқыш) → Beverage (Сусын) → Soft ice cream (Жұмсақ балмұздақ) → Fast freeze (Жылдам мұздату) → Freezer (Мұздатқыш) → Fridge (Тоңазытқыш). Жұмыс режимі таңдаудан кейін 5 секундтан кейін күшіне енеді.

«Fridge» режимі (Тоңазытқыш)

1. Сәйкес режим индикаторы жыпылықтағанша «Mode» түймесін басу арқылы «Fridge» жұмыс режимін таңдаңыз. Жұмыс режимі таңдаудан кейін 5 секундтан кейін күшіне енеді.
2. «Fridge» режимі қосылғанда, «+/-» түймелері арқылы тоңазытқыш камерасының температурасын реттеуге болады. Температура параметрін енгізу үшін «+/-» түймесін бір рет басыңыз, содан кейін температураны арттыру немесе азайту үшін «+/-» түймелерін басыңыз. 0°C пен 8°C аралығындағы түймені әр басқан сайын температура 1°C-қа өзгереді.
3. Бұл режимнен шығу үшін басқа режимді таңдаңыз.

«Freezer» режимі (Мұздатқыш)

1. Сәйкес режим индикаторы жыпылықтағанша «Mode» түймесін басу арқылы «Freezer» жұмыс режимін таңдаңыз. Жұмыс режимі таңдаудан кейін 5 секундтан кейін күшіне енеді.
2. «Freezer» режимі қосылғанда, мұздатқыштың температурасын «+/-» түймелері арқылы реттеуге болады. Температура параметрін енгізу үшін «+/-» түймесін бір рет басыңыз, содан кейін температураны арттыру немесе азайту үшін «+/-» түймелерін басыңыз. -1°C пен -32°C аралығындағы түймені әр басқан сайын температура 1°C-қа өзгереді.
3. Бұл режимнен шығу үшін басқа режимді таңдаңыз.

«Beverage» режимі (Сусындар)

1. Сәйкес режим индикаторы жыпылықтағанша «Mode» түймесін басу арқылы «Beverage» жұмыс режимін таңдаңыз. Жұмыс режимі таңдаудан кейін 5 секундтан кейін күшіне енеді.
2. «Beverage» режимі қосылғанда, сусындарды салқындату үшін температура 5°C-қа орнатылады. Бұл режимде температураны өзгерту мүмкін емес.
3. Бұл режимнен шығу үшін басқа режимді таңдаңыз.

«Soft ice cream» режимі (Жұмсақ балмұздақ)

1. Сәйкес режим индикаторы жыпылықтағанша «Mode» түймесін басу арқылы «Soft ice cream» жұмыс режимін таңдаңыз. Жұмыс режимі таңдаудан кейін 5 секундтан кейін күшіне енеді.
2. «Soft ice cream» режимі қосылған кезде жұмсақ балмұздақты сақтау үшін температура -5°C деңгейіне орнатылады. Бұл режимде температураны өзгерту мүмкін емес.
3. Бұл режимнен шығу үшін басқа режимді таңдаңыз.

«Fast freeze» режимі (Жылдам мұздату)

Сәйкес режим индикаторы жыпылықтағанша «Mode» түймесін басу арқылы «Fast freeze» жұмыс режимін таңдаңыз. Жұмыс режимі таңдаудан кейін 5 секундтан кейін күшіне енеді.

4. «Fast freeze» режимі қосылған кезде тағамды тезірек мұздату және қоректік заттарын сақтау үшін температура -32°C деңгейіне орнатылады. Бұл режимде температураны өзгерту мүмкін емес.
5. Бұл режимнен шығу үшін басқа режимді таңдаңыз.

Балалар құлпы

- 3 минут бойы ешқандай әрекет болмаса, құлыптау функциясы автоматты түрде іске қосылады. Құлыптау кезінде температура мен режимді орнату мүмкін емес.
- Балалар құлпын ашу үшін «Mode» түймесін 3 секунд басып тұрыңыз.

Қуат өшірілген кезде жад функциясы

Қуат кенет сөнген кезде құрылғы орнатылған температураны автоматты түрде есте сақтайды және қуат қалпына келтірілгеннен кейін орнатылған температурамен жұмысын жалғастырады.

Қате туралы ескерту

Құрылғының панелінде «Е0» немесе «ЕС» қате кодтары көрсетілсе, бұл құрылғының дұрыс жұмыс істемейтіндігін көрсетеді. Өкілетті қызмет көрсету орталығына хабарласыңыз.

Энергияны үнемдеу

- Ыстық тағамды мұздатқышқа қоймаңыз. Бұл конденсат пен аяздың пайда болуына, қызып кетуге және компрессор қозғалтқышының бұзылуына әкелуі мүмкін.
- Тамақты бір-біріне жақын қоймаңыз, себебі бұл ауа айналымын азайтады.
- Тамақты артқы қабырғаға жақын қоймаңыз. Ауаның еркін айналымы бүкіл камерада біркелкі температураны сақтауға мүмкіндік береді. Мұндай саңылауларға жақын орналастырылған өнімдер жеткізу ауасының төмен температурасына байланысты зақымдалуы мүмкін.
- Қуат өшірулі болса, мұздатқыштың есігін ашпаңыз.
- Мұздатқыштың есігін жиі ашпаңыз.
- Есікті ұзақ уақыт ашық қалдырмаңыз.
- Термостатты тым төмен орнатпаңыз.
- Жадты көбейту және қуат тұтынуды азайту үшін кейбір керек-жарақтарды (мысалы, тартпалар мен сөрелер) алып тастауға болады.

Азық-түлікті тиімді сақтау

- Мұздатылған тағамдарды өндірушінің ұсыныстарына сәйкес сақтау керек.
- Мұздатқыш камера жаңа тағамды мұздатуға, мұздатылған және мұздатылған тағамдарды ұзақ уақыт сақтауға арналған.
- Мұздатқыш камера ет, балық, асшаяндарды және т.б. ұзақ уақыт сақтауға арналған.
- Ыңғайлы болу үшін, мұздату алдында етті бөліктерге бөлу ұсынылады. Сақтау мерзімдерін қадағалаңыз.
- Мұздатқыш жәшігі ұзақ уақыт өшірілсе, тағамды мұздатқышқа қоймас бұрын мұздатқышты 2-3 сағат жұмыс істеп тұрыңыз.
- Мұздатылған немесе тоңазытылған тағамдарды ауа өткізбейтін контейнерлерде сақтаңыз.
- Тағамды мұздатқышқа қоймас бұрын жарамдылық мерзімі мен жапсырмасын (сақтау нұсқауларын) тексеріңіз.
- Төмен температурада тез бұзылатын тағамдарды, мысалы, банан мен қауындарды мұздатқышта сақтау ұсынылмайды.
- Шыны бөтелкелерді мұздатқыш камерада сақтамаңыз, өйткені олар мұздатылған кезде жарылып кетуі мүмкін.
- Сақтау үшін көкөністерді газетке орамаңыз. Газет өндірісінде қолданылатын баспа бояуы және басқа материалдар өнімдерді зақымдауы мүмкін.
- Құрылғының ішкі кеңістігін дұрыс пайдалану құрылғының ұзақ уақыт бойы тиімді жұмысын қамтамасыз етеді. Тоңазытқыш қондырғысының тиімділігін және салқын-датылған ауаның кедергісіз айналымын сақтау үшін құрылғының камераларын кем дегенде 50% және 75% артық емес толтырыңыз.

Мұздатқыш жәшікті жуу кезінде оны қуат көзінен ажырату керек. Мұздатқышты өшіріп, розеткадан ажыратыңыз. Мұздатқышты тазалау үшін бу тазалағыштарды пайдаланбаңыз. Ыстық бу пластмасса бөлшектерін зақымдауы мүмкін және ылғал электронды құрамдас бөліктерге түсуі мүмкін.

Абайлаңыз! Құрылғының ішін немесе сыртын тазалаған кезде:

- құрамында тұтанғыш заттар бар тазартқыштарды қолданбаңыз: спирт (этанол, метанол, изопропил спирті, изобутил спирті және т.б.), еріткіш, бензин, бензол және т.б.;
- құрамында абразивті немесе ағартқыш заттары бар тазалау құралдарын пайдаланбаңыз, олар құралдың түсін өзгертуі немесе зақымдауы мүмкін.

- Тамақты мұздатқыштан салқын жерге алып тастаңыз.
- Жібіту ағызуын жүйелі түрде тексеріңіз. Қажет болса, дренажды тазалаңыз, ол бітеліп қалғандай, су мұздатқыштың түбіне жиналады.
- Құрылғының ішінен сөрелі немесе тартпаны алмас бұрын, жарақаттанбау немесе құрылғыға зақым келтірмеу үшін сол жерде сақталған барлық тағамды алып тастаңыз.
- Сөрелер мен жәшіктерді мұздатқышқа қайта қоймас бұрын жақсылап жуып, кептіріңіз.
- Есік тығыздағышын дымқыл жұмсақ шүберекпен жүйелі түрде сүртіңіз.
- Сөрелерді немесе жәшіктерді ыдыс жуғыш машинада жууға болмайды. Бұл бөліктер жоғары температура әсерінен майысуы мүмкін.
- Мұздатқыш жәшіктің сыртын және ішін жылы сумен және сұйық жуғыш затпен сұланған таза шүберекпен жуып, содан кейін майлықпен құрғатып сүрту керек.
- Тазалаудан кейін қуат сымының зақымдалмағанын тексеріңіз. Содан кейін қуат ашасын электр розеткасына мықтап қосыңыз.

Жібіту

Мұздатқышты жылына екі рет немесе мұз қабаты 7 мм-ге жетсе жібітіңіз.

- Мұздатқыш жәшікті өшіріңіз, ашаны розеткадан суырыңыз.
- Шлангты шығарып, оны контейнерге салыңыз.
- Жібітуден 6 сағат бұрын тағам толығымен қатып қалуы үшін температура реттегішін максималды күйге қойыңыз. Тамақты мұқият орап, салқын жерде сақтаңыз.
- Жәшіктен себетті алыңыз. Қақпақты ашық қалдырыңыз. Жібіту процесін жылдамдату үшін жылы суы бар ыдыс қоюға болады. Жібітуді жылдамдату үшін электр құрылғыларын (шаш кептіргіштер, жылытқыштар) пайдаланбаңыз. Мұзды алу үшін өткір заттарды пайдаланбаңыз.
- Кеуде толығымен ерігеннен кейін суды ағызып, кеудені толығымен құрғатыңыз.
- Розеткаға қосыңыз, жылдам мұздату режимін орнатыңыз және үш сағатқа қалдырыңыз.

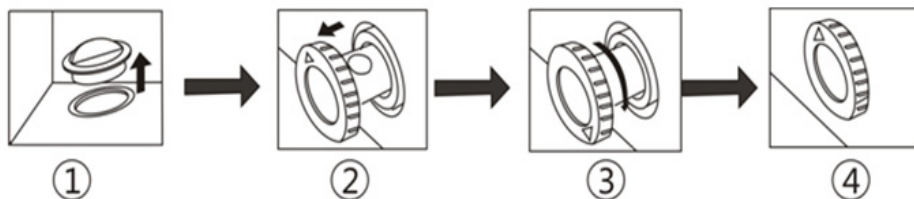

1. Су төгетін түтік құрылғының төменгі жағында орналасқан. Жібіту кезінде резеңке тығынды алыңыз, су шланг арқылы ағып кетеді.
2. Су төгетін тесік көрінетіндей етіп шлангты 20-25 мм тартып шығарыңыз.
3. Көрсеткі төмен қарағанша шлангты бұраңыз.
4. Жібіту аяқталғаннан кейін түтікте судың жоқтығына көз жеткізіңіз, шлангты орнына салып, көрсеткісін жоғары қаратып бұраңыз.

Құрал ұзақ, ақаусыз қызмет ету мерзіміне арналған және жасалған. Жұмыс кезінде ақаулық орын алса, оның ықтимал пайдалану қатесіне қатысты екенін тексеріңіз. Егер шешім құрылғының жұмыс істеуіне әкелмесе және мәселені өзіңіз шеше алмасаңыз, уәкілетті қызмет көрсету орталығына хабарласыңыз.

Мәселелер	Ықтимал себептер	Шешім
Құрылғы шулы және біртүрлі дыбыстар шығарады	Құрылғы тегіс емес жерге орнатылған/дұрыс тегістелмеген	Құралды қатты жерге қойыңыз және тегіс беті
	Құрылғының артқы жағы қабырғаға тиіп тұр	Құрылғының айналасында жеткілікті бос орын болатындай орнату орнын таңдаңыз
	Құрылғының артында заттар бар	Бар элементтерді алып тастаңыз құрылғының артында
	Бөгде заттар мұздатқышта сақталады	Құрылғыда орналасқан барлық элементтерді алып тастаңыз
Шертетін дыбыстар	Жібіту процесін автоматты түрде бастаған және аяқтаған кезде жібітуді басқару процесі шертүлермен бірге жүруі мүмкін; термостаттың жұмысы сонымен қатар қосу және өшіру кезінде шертүлермен бірге жүреді	Құрылғы жарайды
Дірілдеу	Салқындатқыш ағыны сылдырлаған дыбыстардың көзі болуы мүмкін	Құрылғы жарайды
	Құрылғыда немесе оның жанында сақталған элементтер	Құрылғы жарайды
	Құрылғы еденге тегіс емес	Құрылғының аяқтарын/табандарын реттеңіз. «Орнату» бөлімін қараңыз
	Сызықтық компрессорлық қондырғы жұмыс кезінде қозғалды	Құрылғы дұрыс. Егер компрессор 3 минуттан кейін сықырлауды тоқтатпаса, құрылғының қуатын өшіріп, оны қайта қосыңыз.
Көпіршікті дыбыстар	Салқындату жүйесі арқылы салқындатқыш ағыны	Құрылғы жарайды

Мәселелер	Ықтимал себептер	Шешім
Шапалақ дыбыстар	Температураның өзгеруіне байланысты ішкі қабырғалардың қысылуы және кеңеюі	Құрылғы жарайды
Ысқырықты дыбыстар	Буландырғыш желдеткіш қозғалтқышы тоңазытқыш пен мұздатқыштағы ауаны айналдырады	Құрылғы жарайды
	Конденсатордан ауа желдеткіш арқылы шығарылады	Құрылғы жарайды
Дыбыстар мен діріл	Құрылғының бүйірі немесе артқы жағы бөлме қабырғасына немесе шкафтың қабырғаларына тиіп тұрса, қалыпты діріл деңгейлерінің өзінде шу пайда болуы мүмкін	Шудың алдын алу үшін құрылғының бүйірлері мен артқы жағы бөлменің қабырғасына немесе шкафтың қабырғаларына тиіп кетпеуін қадағалаңыз
Электр желісіне қосылған мұздатқыш жәшік жұмыс істемейді	Электр қуатының бұзылуы	Кернеуді тексеріңіз
Мұздатқыш жақсы салқындатпайды/мұздатпайды	Тоңазытқыштағы немесе мұздатқыш камерадағы температура тым жоғары орнатылған	Тоңазытқыш пен мұздатқыштағы температураны орташа деңгейге қойыңыз
	Кеуде мұздатқышы тікелей күн сәулесі түсетін жерге немесе жылытқыш сияқты жылу көздеріне тым жақын орналастырылған	Орнату аймағын тексеріңіз. Мұздатқыш жәшігін жылу көздерінен мүмкіндігінше алыс орнатыңыз
	Ыстық тағамды сақтау	Ыстық тағамдарды мұздатқышқа қоймас бұрын, оларды бөлме температурасына дейін суытыңыз
	Мұздатқыш өнімдерге шамадан тыс жүктелген	Мұздатқышта сақталған тағам арасында жеткілікті бос орын бар екеніне көз жеткізіңіз
	Мұздатқыштың есіктері мықтап жабылмаған	Есіктерді мықтап жабыңыз және тамақ есіктердің жабылуына кедергі келтірмейтініне көз жеткізіңіз
	Мұздатқыштың айналасында бос орын аз	Мұздатқыш жәшігін оның айналасында жеткілікті бос орын болатындай етіп орнатыңыз. «Орнату» бөлімін қараңыз

Мәселелер	Ықтимал себептер	Шешім
Мұздатқыштағы жағымсыз иіс	Тоңазытқыш немесе мұздатқыш температурасы дұрыс орнатылмаған	Тоңазытқыш пен мұздатқыштағы температураны орташа деңгейге қойыңыз
	Иісі бар тағамды сақтау	Ащы иісі бар тағамды арнайы ыдыстарда сақтаңыз
	Ішінде бүлінген тағамды тексеріңіз	Бұзылған тағамды тастаңыз және көкөністер мен жемістерді сақтауға арналған жәшікті босатыңыз. «Күтім және техникалық қызмет көрсету» бөлімін қараңыз. Азық-түлікті тым ұзақ сақтамаңыз
Ішкі жарықтандыру жоқ	Жарықдиодты шамның істен шығуы	Жарық диодты шам жанбаса, дилерге немесе уәкілетті қызмет көрсету орталығына хабарласыңыз
Құрылғының ішінде немесе көкөніс тартпасы қақпағының түбінде конденсация	Ыстық тағамды сақтау	Тағамды тоңазытқышқа немесе мұздатқышқа қоймас бұрын суытыңыз
	Құрылғының есігі ашық қалды	Құрылғы есігін жапқаннан кейін конденсация көп ұзамай буланып кетсе де, оны құрғақ шүберекпен сүртуге болады
	Мұздатқыштың есіктері тым жиі ашылады	Құрылғының ішіндегі және сыртындағы температура айырмашылығына байланысты конденсация пайда болуы мүмкін. Ылғалды құрғақ шүберекпен кетіріңіз
	Кеуде тоңазытқышы жабық контейнерлерде жоқ жылы немесе дымқыл тағамдарды сақтайды	Тамақты жабық немесе ауа өткізбейтін контейнерлерде сақтаңыз
Мұздатқышта мұз пайда болды	Есік мықтап жабылмаған	Кеудеге арналған мұздатқыш камераның ішіндегі тағам есіктің жабылуына кедергі келтірмейтініне көз жеткізіңіз, есіктің мықтап жабылғанын тексеріңіз.
	Ыстық тағамды сақтау	Тағамды тоңазытқышқа немесе мұздатқышқа қоймас бұрын суытыңыз
	Мұздатқыштың ауа кірісі мен шығысы бітеліп қалған	Құрылғының ішінде ауа айналымын қамтамасыз ету үшін ауа қабылдау және шығару саңылауларын кедергілерден аулақ ұстаңыз
	Мұздатқыш толы	Өнімдер арасында жеткілікті бос орын бар екеніне көз жеткізіңіз

Мәселелер	Ықтимал себептер	Шешім
Құрылғының бүйірлік немесе алдыңғы қабырғалары жылы	Құрылғының бұл аймақтары есік айналасындағы конденсацияның мөлшерін азайту үшін конденсацияға қарсы түтіктермен жабдықталған	Конденсацияның алдын алу үшін құрылғының алдыңғы және бүйір жағында жылуды тарату құбыры орнатылған. Орнатқаннан кейін немесе жаз айларында ол айтарлықтай қызып кетуі мүмкін. Бұл ақаулықтың белгісі емес екеніне сенімді бола аласыз
Мұздатқыштың бүйірлері қызады	Сатып алғаннан кейін кеудеге арналған мұздатқышты қосу, мұздатқышты жібіткеннен кейін қосу	Құрылғы дұрыс. Мұндай жағдайларда камералардағы температураны мүмкіндігінше тез төмендету үшін кеудеге арналған мұздатқыш толық қуатта жұмыс істейді
Мұздатқыштың есірі мықтап жабылмайды	Мұздатқыштың кеудесі алға еңкейтілген	Құрылғының алдыңғы жағын көтеру үшін алдыңғы аяқтарды реттеңіз
	Сөрелер дұрыс салынбаған	Сөрелердің мұздатқышқа толығымен салынғанын тексеріңіз
	Есік шамадан тыс күшпен жабылды	Есікті жабу кезінде тым көп күш қолдансаңыз, ол инерцияға байланысты қайта ашылуы мүмкін. Есікті тарс еткізбеңіз
Есікті ашу қиын	Есік жабылғаннан кейін бірден ашылды	Жабылғаннан кейін құрылғы есігін 1 минут ішінде ашу құрылғының ішіндегі және сыртындағы қысымның айырмашылығына байланысты қиын болуы мүмкін. Құрылғының ішіндегі қысым деңгейі тұрақтанғаннан кейін құрылғы есігін сәл кейінірек ашып көріңіз
	Құрылғы есігінде тым көп өнімдер сақталған	Өнімдердің санын азайтыңыз мұздатқыштың есігінде
Құрылғының ішінде немесе сыртында аяз немесе конденсация пайда болады	Мұздатқыштың есіктері жиі ашылады және жабылады	Мұздатқыштың ішіне ауа кірсе, аяз бен ылғал пайда болуы мүмкін. Есіктерді мықтап жабыңыз және тамақ есіктердің жабылуына кедергі келтірмейтініне көз жеткізіңіз
	Мұздатқыш орнатылған ылғалдылығы жоғары үй-жайларда	Мұздатқыш ылғалдылығы жоғары бөлмеде орнатылса, конденсация пайда болуы мүмкін. Ылғалды таза шүберекпен сүртіңіз
Құрылғының ішіне немесе сыртына су құйыңыз	Құрылғының жанында су ағып жатыр	Судың ағып кетуін тексеріңіз раковинадан немесе басқа жерлерден
	Құрылғының төменгі жағындағы су	Тамақтың ерігені, құлау нәтижесінде ыдыстың зақымдалуы немесе сынуы салдарынан судың ағып жатқанын тексеріңіз

Үлгісі	CE-10AMG
Сауда белгісі	DEXP
Климат класы	SN/N/ST/T
Электр тогының соғуынан қорғау класы	I
Энергия тиімділігі класы	A+
Желілік кернеу (В)	220-240
Жиілік (Гц)	50
Қуатты тұтыну (Вт)	60
Номиналды ток (А)	0,6
Энергияны тұтыну (кВт·сағ/24 сағ)	0,465
Энергияны тұтыну (кВт·сағ/жыл)	170
Жалпы пайдалануға болатын көлем (л)	99
Мұздатқыштың жарамды көлемі (л)	99
Салқындатқыш агент және оның массасы (г)	R600a/39
Мұздату қабілеті (кг/24 сағ)	4,5
Таза салмағы (кг)	25
Шу деңгейі (дБ)	42
Көпіртікш	Циклопентан
Өлшемдері (ЕхҰхБ) (см)	54,5 x 47,6 x 86
Қуат сымның қондырма түрі	Y
Қорғау дәрежесі	IP00

Энергетическая эффективность
Энергетикалық тиімділік

Холодильного прибора / Тоңазытқыш құралды

Производитель / Өндіруші

Модель / Үлгісі

DEXP

CE-10AMG

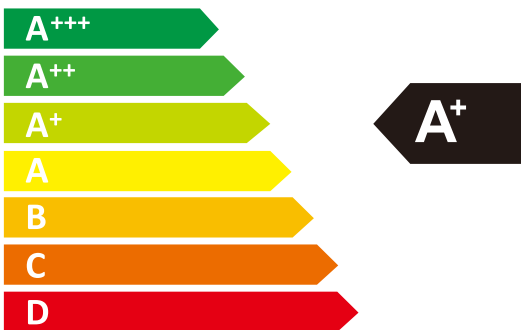

РАСХОД
ЭЛЕКТРОЭНЕРГИИ/
ЭЛЕКТР
ҚУАТ ШЫҒЫНЫ

170
кВт·ч/год*



*кВт·с/жыл

МОНТАЖДАУ, САҚТАУ, ТАСЫМАЛДАУ (ТАСУ), САТУ ЖӘНЕ КӘДЕГЕ ЖАРАТУ ЕРЕЖЕЛЕРІ МЕН ШАРТТАРЫ

- Құрылғы қандай да болмасын монтаждауды немесе бекітуді талап етпейді.
- Құрылғыны қаптамада, өндірушінің және тұтынушының жылытылатын үй-жайларында ауаның 5°C және 40°C аралығындағы температурада және ауаның 80%-дан аспайтын салыстырмалы ылғалдылығында сақтау керек. Үй-жайда жемірілуді тудыратын жегі қоспалар (қышқылдардың, сілтілердің булары) болмауы тиіс.
- Құрылғы ұқыпты өңдеуді талап етеді, оны шаң, кір, соққы, ылғал, от және т.б. әсерінен қорғаңыз.
- Құрылғыны сату жергілікті заңнамасына сәйкес жүргізілуі керек.
- Құрылғының ақаулығы анықталған жағдайда, тез арада авторландырылған сервистік орталыққа хабарласу немесе құрылғыны кәдеге жарату керек.

Қозғалыс және тасымалдау

Құрылғының дұрыс тасымалдануын қамтамасыз ету үшін келесі талаптарды орындау қажет:

- құрылғыдан барлық тағамды алып тастаңыз. Содан кейін сөрелер мен есік тұтқалары сияқты барлық нәзік бөлшектерін жабысқақ таспамен бекіткеннен кейін құрылғыны жылжытыңыз;
- мұздатқыштың есіктерін мықтап жауып, тасымалдау кезінде ашылмайтындай етіп жабысқақ таспамен бекітіңіз;
- өнімділігі мен сыртқы түрін сақтау үшін құрылғының дұрыс оралғанына көз жеткізіңіз (үлкен өлшемді жабдықты полиэтиленмен немесе маңызды жерлерде гофрленген картон төсемімен көпіршікпен орау керек);
- мұздатқыш жәшігі тасымалдау кезінде соқтығысулар мен көліктің ішіне құлап қалмас үшін көлікке мықтап бекітілген болуы керек;
- сыртқы ортаның әсерін толығымен болдырмау үшін тек жабық көлікті пайдаланыңыз;
- өңдеу кезінде қаптаманың аса сақтықпен өңделуін қамтамасыз етіңіз;
- тасымалдау және орнату кезінде құрылғының бірде-бір элементі зақымдалмағанына көз жеткізіңіз.

НАЗАР АУДАРЫҢЫЗ!

Құралды тік күйде тасымалдау керек. Құрылғы көлденең күйде тасымалданған болса, оны қайта қосу алдында кемінде алты сағат бойы тік күйде тұруы керек, әйтпесе бұл құрылғының зақымдалуына әкелуі мүмкін.

Ескі мұздатқыш жәшіктері қалдық құндылыққа ие. Экологиялық кәдеге жарату құнды шикізаттың қайта өңделуін және қайта пайдаланылуын қамтамасыз етеді. Хладагент пен мұздатқыштың оқшаулауын арнайы жолмен тастау керек. Мұздатқыш жәшігін қоқысқа тастамас бұрын, салқындату жүйесінің құбырларының зақымдалмағанына көз жеткізіңіз. Ескі мұздатқыш жәшігін қалай тастау керектігі және жаңа оның қаптамасы туралы ақпаратты жергілікті муниципалитеттен алуға болады. Қоқысқа тастаған кезде қауіпсіздік үшін құлыптар мен ысырмаларды сындырып, есіктерді алып тастаңыз.

Правильная утилизация	
	<p>Өнімдегі немесе оның қаптамасындағы бұл белгі бұл өнімді басқа тұрмыстық қалдықтармен бірге тастауға болмайтынын білдіреді.</p> <p>Бұл өнімді дұрыс кәдеге жарату арқылы сіз қоршаған ортаға ықтимал жағымсыз әсерлердің алдын алуға көмектесесіз. және адам денсаулығы және материалдарды қайта өңдеу табиғи ресурстарды сақтауға көмектеседі.</p> <p>Ескі жабдықты экологиялық қауіпсіз тастау үшін пайдаланылған құрылғыларды жинаудың арнайы жүйесін пайдаланыңыз немесе өнімді сатып алған дүкенге хабарласыңыз.</p>

Өнімді қайта өңдеу туралы қосымша ақпарат алу үшін жергілікті муниципалды кеңсеге немесе өнімді сатып алған дүкенге хабарласыңыз.

Өндіруші: Чанхун Мэйлин Ко., Лтд.

Ляньхуа тас жолы, 2163, Экономикалық және технологиялық даму аймағы, Хэфэй қ.,
Аньхой пров., Қытай.

Қытайда жасалған.

Импортер / юр.лицо, принимающее претензии в Казахстане:

ТОО «ДНС КАЗАХСТАН», г. Нұр-Сұлтан, р-н Сарыарқа, пр-т Сарыарқа, зд. 12, Казахстан.

Импорттаушы / Қазақстанда шағымдар қабылдайтын заңды тұлға:

«DNS QAZAQSTAN (ДНС КАЗАХСТАН)» ЖШС, Нұр-Сұлтан қаласы, Сарыарқа ауданы,

Даңғылы Сарыарқа, ғимарат 12, Қазақстан.

Өнім Кеден одағының техникалық регламентінің талаптарына сәйкес келеді:

- «Төмен вольтты жабдықтың қауіпсіздігі туралы» КО ТР 004/2011;
- «Техникалық құралдардың электромагниттік үйлесімділігі» КО ТР 020/2011.

Тауар Еуразиялық экономикалық одақтың «Электртехника және радиоэлектроника бұйымдарында қауіпті заттарды қолдануды шектеу туралы» ЕАЭО ТР 037/2016 техникалық регламентінің талаптарына сәйкес келеді.

Құрылғының сыртқы түрі, оның техникалық сипаттамалары және қаптамасы алдын ала ескертусіз өзгертілуі мүмкін.

Тип устройства	Модель	Фактическое энергопотребление	Класс энергоэффективности	Информация об испытательной лаборатории	Номер отчета об испытании
Морозильный ларь	CE-10AMG	170 кВт·ч/год	A+	ЭсДжизэс-СисЭтиси Стэндартс Тэхникал Сервисиз Ко., Лтд. Аньхуэй Бранч, 1/Ғ и 2/Ғ, западное зд. С12, пром. площадь Гунтоу Лихэн, шоссе Фаньхуа, зона экономического и технологического развития, Хэфэй, 230601 Аньхой, Китай.	AHES210700185951

Құрылымы түрі	Үлгісі	Нақты қуатты тұлғыну	Энергия тиімділігі класы	Сынақ зертханасы туралы ақпарат	Сынақ туралы есеп нөмірі
Мүздатқыш жәшік	CE-10AMG	170 кВт*ч/сағ/жыл	A+	ЭсДжизэс-СисЭтиси Стэндартс Тэхникал Сервисиз Ко., Лтд. Аньхуэй Бранч, 1/Ғ және 2 / Ғ, С12 батыс фирм., Гунтоу Лихэн өндірістік алаңы, Фаньхуа тас жолы, экономикалық және технологиялық даму аймағы, Хэфэй, 230601 Аньхой, Қытай.	AHES210700185951

Кепілдік талоны

SN/IMEI: _____

Кепілдікке қойылған күні: _____

Өндіруші кепілдік мерзімі ішінде құрылғының үздіксіз жұмыс істеуіне, сондай-ақ материалдар мен жинақтарда ақаулардың болмауына кепілдік береді. Кепілдік мерзімі өнімді сатып алған сәттен бастап есептеледі және тек жаңа өнімдерге қолданылады.

Кепілдік қызмет көрсету пайдаланушының басшылығына сәйкес өнімді пайдалану шартымен кепілдік мерзімі ішінде тұтынушының кінәсіз істен шыққан элементтерді тегін жөндеу немесе ауыстыруды қамтиды. Элементтерді жөндеу немесе ауыстыру уәкілетті сервистік орталықтардың аумағында жүргізіледі.

Кепілдік мерзімі: 3 жыл.

Пайдалану мерзімі: 10 жыл.

Мекенжай бойынша қызмет көрсету орталықтарының өзекті тізімі:

<https://www.dns-shop.ru/service-center/>

Кепілдік міндеттемелер және тегін сервистік қызмет көрсету, егер оларды ауыстыру бұйымды бөлшектеуге байланысты болмаса, тауардың жиынтықтылығына кіретін, төменде санамаланған керек-жарақтарға қолданылмайды:

- Қашықтан басқару пульті үшін қуат элементтері (батареялар).
- Жалғағыш кәбілдер, антенналар және оларға арналған адаптерлер, құлаққаптар, микрофондар, «HANDS-FREE» құрылғылары; жиынтықта жеткізілетін әртүрлі типтегі ақпарат тасығыштар, бағдарламалық қамтамасыз ету (БҚ) және драйверлер (қоса алғанда, бірақ бұ-мен шектелмей, бұйымның қатты магниттік дискілеріндегі жинақтағышқа алдын ала орнатылған), сыртқы енгізу-шығару құрылғылары және т. б. манипуляторлар.
- Қаптамалар, сөмкелер, белдіктер, тасымалдауға арналған баулар, монтаждық құрылғылар, құралдар, бұйымға қоса берілетін құжаттама.
- Табиғи тозуға ұшырайтын шығыс материалдары мен бөлшектері.



Өндіруші келесі жағдайларда кепілдік міндеттемелерін көтермейді:

- Кепілдік мерзімі өтіп кеткен.
- Егер жеке (тұрмыстық, отбасылық) қажеттіліктерге арналған бұйым кәсіпкерлік қызметті жүзеге асыру үшін, сондай-ақ оның тікелей мақсатына сәйкес келмейтін өзге де мақсаттарда пайдаланылса.
- Өндіруші пайдалану кезінде пайдаланушы нұсқаулығының талаптарын бұзу, бұйымды орнату және оған қызмет көрсету жөніндегі ұсынымдарды, қосу ережелерін сақтамау салдарынан бұйымның иесі және/немесе үшінші тұлғалар шеккен ықтимал материалдық, моральдық және өзге де зиян үшін жауапты болмайды (бұйымның өзіне де, сондай-ақ бұйымның өзіне де сәйкес келмейтін желілік кернеудің әсер етуі нәтижесінде туындаған қысқа тұйықталулар). және онымен байланысты бұйымдарға), сақтау және тасымалдау үшін қолданылады.
- Механикалық зақымданудың барлық жағдайлары: өнімді пайдалану кезінде алынған чиптер, жарықтар, деформациялар, соққылар, қиғаштар, кептелістер және т.б..
- Мұндай жұмыстарды жүргізуге уәкілетті жоқ адамдардың бөгде модификацияның, рұқсатсыз жөндеудің іздері бар. Егер ақау өнімнің дизайнының немесе схемасының өзгеруіне, өндіруші көздемеген сыртқы құрылғылардың қосылуына, Ресей Федерациясының заңнамасына сәйкес сәйкестік сертификаты жоқ құрылғыны пайдалануға байланысты болса.
- Егер өнімнің ақауы еңсерілмейтін күштің әсерінен (табиғи элементтер, өрт, су тасқыны, жер сілкінісі, тұрмыстық факторлар және өндірушіге тәуелді емес басқа жағдайлар) немесе өндіруші болжай алмайтын үшінші тұлғалардың әрекеттерінен туындаса. Ақау өнімнің ішіне бөгде заттардың, бөгде заттардың, заттардың, сұйықтықтардың, жәндіктердің немесе жануарлардың енуінен, агрессивті ортаның әсерінен, жоғары ылғалдылықтан, жоғары температурадан туындаған, бұл өнімнің толық немесе ішінара істен шығуына әкелді.
- Бұйымды сәйкестендіру (сериялық нөмірі) жоқ немесе сәйкес келмейді. Егер зақымданулар (кемшіліктер) зиянды бағдарламалық қамтылымның әсерінен туындаса; БҚ өнім берушінің осы қызметті ұсынуының болмауына байланысты бұйымның бағдарламалық ресурстарына қолжетімділіктің болмауына әкеп соққан парольдерді (кодтарды) орнату, ауыстыру немесе жою.
- Егер жұмыстың ақаулары қоректендіруші, кәбілдік, телекоммуникациялық желілердің, радиосигнал қуатының стандарттарға немесе техникалық регламенттерге сәйкес келмеуінен, оның ішінде рельеф ерекшеліктерінен және басқа да осыған ұқсас сыртқы факторлардан, бұйымның желі әрекет ететін шекарада немесе аймақтан тыс жерде пайдаланылуынан туындаған болса.
- Егер зақымданулар стандартты емес (бастапқы емес) және/немесе сапасыз (зақымдалған) шығыс материалдарын, керек-жарақтарды, қосалқы бөлшектерді, қоректендіру элементтерін, әртүрлі үлгідегі ақпарат тасымалдағыштарды (CD, DVD дискілерді, жад карталарын, SIM карталарын, картридждерді қоса алғанда) пайдаланудан туындаса.
- Егер кемшіліктер сәйкес келмейтін мазмұнды алуға, орнатуға және пайдалануға байланысты болса (әуендер, графика, бейнелер және басқа файлдар, Java қосымшалары және ұқсас бағдарламалар).
- Осы бұйыммен жанасып жұмыс істейтін басқа жабдыққа келтірілген залалға.



