

Пайдалану бойынша нұсқаулық

Үтік
DEXP CE2400SW

DEXP

Мазмұны

Құрылғы мақсаты	4
Сақтық шаралары	4
Техникалық сипаттамалары	5
Жинақталым.....	5
Құрылғы схемасы.....	6
Пайдаланушы нұсқаулығы.....	7
Сумен толтыру	7
Құрғақ үтіктеу	7
Бүмен үтіктеу	7
Бүрку.....	7
Бу соққысы	8
Қақтан қорғау функциясы	8
Тамшыға қарсы жүйе	8
Әрбір қолданғаннан кейін.....	8
Тазалау және күтім жасау.....	9
Үтіктің сыртқы беті	9
Үтік табаны	9
Өзін-өзі тазалау функциясы	9
Ықтимал проблемалар және олардың шешімі	10
Монтаждау, сақтау, тасымалдау (тасу), өткізу және кәдеге жарату ережелері мен шарттары	11
Қосымша ақпарат	12

Құрметті сатып алушы!

Біздің өнімді таңдағаныңыз үшін алғыс айтамыз.

Біз Сізге сапалы, функционалды және жоғары талаптарға сәйкес әзірленген және жасалған өнімдер мен құрылғыларды ұсынуға қуаныштымыз. Пайдалануды бастамас бұрын, Сіздің қауіпсіздігіңізге қатысты маңызды ақпаратты, сондай-ақ өнімді дұрыс пайдалану және оған күтім жасау бойынша ұсыныстарды қамтитын осы нұсқаулықты мұқият оқып шығыңыз. Осы Нұсқаулықтың сақталуына назар аударыңыз және оны өнімді одан әрі пайдалану кезінде анықтамалық материал ретінде пайдаланыңыз.

Құрылғы мақсаты

Үтік киімдегі әжімдер мен қатпарларды тегістеуге арналған.

Сақтық шаралары

1. Үтікті тек мақсатына сай пайдаланыңыз.
2. Құрылғыны қуат көзіне қоспас бұрын, үйдегі қуат көзінің кернеуі жерге қосу сипаттамаларына сәйкес келетініне көз жеткізіңіз. Сәйкес келмеген жағдайда сатып алу орнына хабарласыңыз.
3. Қолданар алдында сымды толығымен босатыңыз.
4. Құрылғыны қосар алдында сым мен ашаның құрғақ екеніне көз жеткізіңіз.
5. Құрылғыны розеткаға қосулы қараусыз қалдырмаңыз, ашаны розеткадан суырыңыз және үтікті тік күйге қойыңыз.
6. Өрт болмас үшін үтікті жанғыш заттардың жанына қоймаңыз.
7. Күйіп қалмас үшін ыстық беттерге, қыздырғыш элементке, ыстық суға немесе бу ағынына қол тигізбеңіз, денеге киген киімді үтіктемеңіз.
8. Үтікті сумен толтырмас бұрын немесе қалған суды төгу алдында оны электр желісінен ажыратыңыз.
9. Үтікті суға немесе басқа сұйықтықтарға батырмаңыз.
10. Құрылғыны зақымдалған кәбілмен қолданбаңыз.
11. Қуат сымы зақымдалған болса, уәкілетті қызмет көрсету орталығына хабарласыңыз.
12. Дистилденген суды пайдалану ұсынылады. Әртүрлі қоспаларды пайдалану бу шығатын тесіктің бітелуіне әкелуі мүмкін.
13. Қуат көзінің шамадан тыс жүктелуін болдырмау үшін үтікті басқа қуатты құрылғылармен бір уақытта пайдаланбаңыз.
14. Құрылғы балалардың және дене, сенсорлық немесе ақыл-ой қабілеті шектеулі адамдардың пайдалануына арналмаған, олардың қауіпсіздігіне жауапты адамдардың бақылауы жүзеге асырылатын жағдайлардан басқа. Балаларға құрылғымен ойнауға рұқсат бермеңіз.
15. Құрылғыны электр желісінен ажырату үшін ешқашан кәбілден тартпаңыз.
16. Үтікті тегіс және тұрақты жерде пайдаланыңыз және қалдырыңыз.
17. Үтікті өз тұғырына қойғанда, тұғыр орнатылған беттің тұрақты екеніне көз жеткізіңіз.

18. Үтікті құлатқаннан кейін, егер ол көрінетіндей зақымдалған болса немесе су ағып кетсе, қолданбаңыз.
19. Бу ағынын адамдарға немесе жануарларға бағыттамаңыз.
20. Сымның ыстық беттермен жанаспайтынына көз жеткізіңіз.
21. Пайдаланғаннан кейін үтікті толығымен суытыңыз.
22. Балалардың айналасында үтікті қолданғанда абай болыңыз.

Техникалық сипаттамалары

- Үлгісі: CE2400SW.
- Сауда белгісі: DEXP.
- Қуат көзі: 220–240 В, 50 Гц.
- Қуаты: 2400 Вт.
- Сымның ұзындығы: 1,8 м.
- Су ыдысының көлемі: 300 мл.
- Табан материалы: керамика.
- Бұдың үздіксіз берілуі.
- Бу соққысы.
- Қаққа қарсы.
- Қуат сымның қондырма түрі: Y.
- Электр тогының соғуынан қорғау класы: I.
- Қолдану саласы: тұрмыстық.

Жинақталым

- Үтік.
- Өлшеуіш шыныаяқ.
- Пайдалану бойынша нұсқаулық.

Құрылғы схемасы

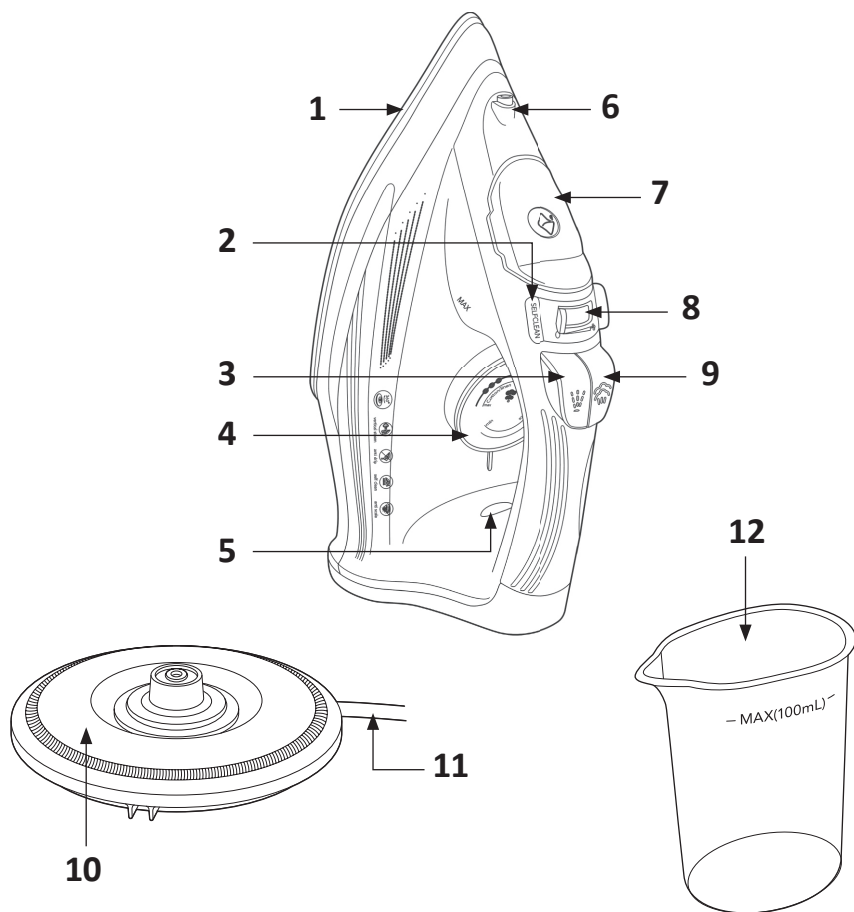

1. Табан.
2. Өзін-өзі тазарту түймесі.
3. Су бүрку түймесі.
4. Температура реттегіші.
5. Жарық индикаторы.
6. Су бүріккіш

7. Су ыдысының қақпағы.
8. Бу беру реттегіші.
9. Бу беру түймесі.
10. Тірек/зарядтау құрылғысы.
11. Қуат сымы.
12. Өлшеуіш шыныаяқ.

Пайдаланушы нұсқаулығы

Бұл үтіктің сымсыз жұмыс уақыты температура мен пайдаланылатын функцияларға байланысты және екі минутқа дейін болуы мүмкін. Үтікті үзілістер кезінде және үтіктегеннен кейін зарядтау үшін әрқашан үтік тұғырына қайтарыңыз. Қыздыру процесі 30–45 секундқа созылады. Үтік қажетті температураға оралған бойда құрылғыдағы индикатор шамы өшеді.

Сумен толтыру

1. Үтікті тұғырдан алыңыз.
2. Бу реттегішті «0» күйіне қойыңыз.
3. Су ыдысының қақпағын ашып, су ыдысын максималды деңгейге дейін толтырыңыз.
4. Ағымдағы су деңгейін су ыдысының мөлдір бөлігі арқылы тексеруге болады. Мұны істеу үшін үтікті тік күйге қойыңыз.
5. Қолданғаннан кейін қалған суды төгіп тастаңыз.

Ескертпе: кәдімгі ағын суды пайдаланыңыз. Әртүрлі қоспалар мен хош иісті заттарды пайдалану су ыдысының корпусын зақымдауы мүмкін. Контейнерді максималды белгіден жоғары сумен толтырмаңыз.

Құрғақ үтіктеу

1. Үтікті тірекке қойыңыз.
2. Құрылғыны электр желісіне қосыңыз.
3. Температура реттегішін ең төменгі күйге қойыңыз.
4. Индикатор сөнгеннен кейін үтіктеуге кірісуге болады.

Бумен үтіктеу

1. Жоғарыдағы нұсқауларды орындай отырып, су ыдысын толтырыңыз.
2. Үтікті тұғырға қойып, оны электр желісіне қосыңыз.
3. Температура реттегішін максималды параметрге қойыңыз.
4. Әйтпесе, су бұға айнала алмайды және табаннан тамшылайды.
5. Индикатор сөнгенше күтіңіз.
6. Бу деңгейін матаның түріне қарай реттегішпен реттеңіз.

Бүрку

Бүріккіш функциясын қолданбас бұрын, киіміңздегі жапсырмаларды арнайы үтіктеу нұсқауларын тексеріңіз, себебі кейбір маталар дымқыл болған кезде дақ қалдыруы мүмкін.

Бүрку күшті қыртыстарды үтіктеуге көмектеседі. Бұл функцияны құрғақ және бумен үтіктеу үшін де пайдалануға болады. Бүрку функциясын пайдалану үшін сәйкес түймені басыңыз.

Бу соққысы

Бұл функцияның көмегімен үтіктеуге қиын болатын қатты қыртыстарды немесе киімнің басқа жерлерін үтіктеуге болады.

- Бұды күшейтуді пайдалану үшін бу түймесін басыңыз. Арна тұрақты болуы үшін оны бірнеше рет басу қажет болуы мүмкін.
- Көбірек бу алу үшін түймені екінші рет баспас бұрын бірнеше секунд күтіңіз.

Ескертпе: оңтайлы бу шығару үшін индикатор сөнгеннен кейін бу ағынын үш реттен артық пайдалану ұсынылмайды.

Қаққа қарсы функция

Қақпен күресу функциясы — су ыдысында орнатылған, судағы қоспаларды кетіретін және әктің пайда болуын болдырмауға көмектесетін жүйе.

Жүйенің тиімді жұмыс істеуін қамтамасыз ету үшін мына қадамдарды орындаңыз:

1. Үтікті электр желісінен ажыратып, суытыңыз.
2. Қаптамадағы стақанды $3/4$ толтырыңыз, бір шай қасық тұз қосыңыз және үтіктегі су ыдысын осы ерітіндімен толтырыңыз.
3. Ерітіндіні контейнерде шамамен 15 минутқа қалдырыңыз, анда-санда шайқаңыз, содан кейін тастаңыз.
4. 2 және 3-қадамдарды қайталаңыз.
5. Су ыдысын ағын сүмен толтырыңыз, оны шайыңыз және суды төгіңіз.

Тамшыға қарсы жүйе

Бұл жүйе табанға судың ағын үнемі бақылайды. Қыздыру температурасы тым төмен болса, су ағыны тоқтайды, бұл тамшылардың матаға түсуіне жол бермейді.

Әрбір қолданғаннан кейін

1. Құрылғыны желіден ажыратыңыз.
2. Қолданғаннан кейін су ыдысын дереу босатыңыз. Ыдыста су қалдырмаңыз.
3. Үтік толығымен суығанша күтіңіз.
4. Үтікті қауіпсіз жерге тік күйде қойыңыз.

Тазалау және күтім жасау

Үтіктің сыртқы беті

- Үтік салқындағаннан кейін оның бетін дымқыл шүберекпен сүртуге болады.
- Қажет болса, жұмсақ жуғыш затты пайдаланыңыз.

Назар аударыңыз: ешқашан агрессивті жуғыш заттарды қолданбаңыз.

Үтік табаны

- Үтік табанындағы кірді кетіру үшін дымқыл шүберекті пайдаланыңыз.
- Сызбаларды болдырмау үшін үтікті тазалау үшін ешқашан темір щеткаларды пайдаланбаңыз.
- Үтікті өрескел беттерге қоймаңыз.
- Үтік табанындағы синтетикалық киімнің күйіп қалған бөлшектерін кетірудің ең жақсы жолы ескі мақта матаны бірнеше минут бойы үтіктеу болып табылады.

Өзін-өзі тазалау функциясы

Назар аударыңыз: пайдалану қарқындылығына байланысты үтікті өзін-өзі тазалауды айына бір рет немесе одан да жиі жүргізу ұсынылады.

1. Ыдысты жартылай сумен толтырып, үтікті тік күйге қойыңыз.
2. Температура реттегішін максималды күйге қойып, үтікті электр желісіне қосыңыз.
3. Үтік толығымен қызғанша күтіңіз. Индикатор өшуі керек.
4. Үтікті электр желісінен ажыратыңыз.
5. Үтікті раковинаның үстінде көлденең ұстаңыз.
6. Өзін-өзі тазалау түймесін басып тұрыңыз. Үтіктің қыздыру элементіндегі саңылаулардан қайнаған су мен бу шығады.
7. Өзін-өзі тазалау түймесін басып тұруды жалғастыра отырып, үтікті алға және артқа жылжытыңыз. Контейнердің бос екенін сезгенде ғана оны босатыңыз.
8. Үтікті электр желісіне қосыңыз.
9. Температура реттегішін максималды күйге қойыңыз, индикатор сөнгенше күтіңіз. Контейнердің ішіндегі қалған су буланып, тесіктер арқылы шығады. Бұл жағдайда ескі қажет емес матаның бір бөлігін үтікпен үтіктеу ұсынылады.

Ықтимал проблемалар және олардың шешімі

Проблема	Ықтимал себеп	Шешім
Үтік жеткіліксіз немесе тым ыстық емес	Температура реттегіші дұрыс емес күйде орнатылған	Температура реттегішін қажетті күйге қойыңыз
Бу жоқ	Температура реттегіші дұрыс емес күйде орнатылған	Температура реттегішін қажетті күйге қойыңыз
	Бу реттегіші дұрыс емес күйде орнатылған.	Бу реттегішті қалаған күйге орнатыңыз
	Ыдыста су тым аз немесе мүлдем жоқ	Контейнерді сумен толтырыңыз
Табан арқылы судың ағуы	Температура реттегіші дұрыс емес күйде орнатылған	Температура реттегішін максимумға орнатыңыз
	Температура жеткіліксіз	Индикатор сөнгеннен кейін бу түймесін басыңыз
	Резервуардағы судың максималды рұқсат етілген деңгейінен асып кетті	Артық суды ағызыңыз
Бу жеткіліксіз	Бу реттегіші дұрыс емес күйде орнатылған	Бу реттегішті қалаған күйге орнатыңыз
	Бу тесігі бітеліп қалды	Бу шығатын жерді тазартылған сумен шайыңыз; тіс тазалағышты пайдаланыңыз
	Контейнерде су тым аз	Контейнерді сумен толтырыңыз
Бүріккіш жұмыс істемейді	Қысымның жеткіліксіз деңгейі	Атомизаторды ұстап тұрып, бүрку түймесін бірнеше рет басыңыз
	Ыдыста су тым аз немесе мүлдем жоқ	Контейнерді сумен толтырыңыз

Жоғарыдағы әдістерді орындағаннан кейін мәселе жойылмаса, уәкілетті қызмет көрсету орталығына хабарласыңыз.

Монтаждау, сақтау, тасымалдау (тасу), өткізу және кәдеге жарату ережелері мен шарттары

- Құрылғы қандай да болмасын монтаждауды немесе бекітуді талап етпейді.
- Құрылғыны қаптамада, өндірушінің және тұтынушының жылытылатын үй-жайларында ауаның 5 және 40 °С аралығындағы температурада және ауаның 80%-дан аспайтын салыстырмалы ылғалдылығында сақтау керек. Үй-жайда жемірілуді тудыратын жегі қоспалар (қышқылдардың, сілтілердің булары) болмауы тиіс.
- Құрылғының тасымалдануы құрғақ ортада жүзеге асырылуы тиіс.
- Құрылғы ұқыпты өңдеуді талап етеді, оны шаң, кір, соққы, ылғал, от және т.б. әсерінен қорғаңыз.
- Құрылғыны сату жергілікті заңнамасына сәйкес жүргізілуі керек.
- Бұйымның қызмет ету мерзімі аяқталғаннан кейін оны қарапайым тұрмыстық қоқыспен бірге тастауға болмайды. Оның орнына, ол федералды немесе жергілікті заңнамаға сәйкес қайта өңдеу және қайта өңдеу үшін электрлік және электронды жабдықты тиісті қабылдау бекетіне қайта өңдеуге жіберіледі. Осы бұйымды дұрыс жоюды қамтамасыз ете отырып, сіз табиғи ресурстарды үнемдеуге және қоршаған ортаға және адамдардың денсаулығына зиян келтірмеуге көмектесесіз. Бұл бұйымды қабылдау және жою бекеттері туралы қосымша ақпаратты жергілікті муниципалды органдардан немесе тұрмыстық қалдықтарды шығаратын кәсіпорыннан алуға болады.
- Құрылғының ақаулығы анықталған жағдайда, тез арада авторландырылған сервистік орталыққа хабарласу немесе құрылғыны кәдеге жарату керек.

Қосымша ақпарат

Өндіруші: Нинбо Шуайвэй Электрик Эпплайнс Ко., Лтд.
Чжоучжи тас жолы 1188, Чжоусян, Цыси, Нинбо қ., Чжэцзян пров., Қытай.

Қытайда жасалған.

Импортер / юр. лицо, принимающее претензии в Республике Казахстан: ТОО «ДНС КАЗАХСТАН», г. Астана, р-н Сарыарқа, пр-т Сарыарқа, зд. 12, Республика Казахстан.

Импорттаушы / Қазақстан Республикасында талаптар қабылдайтын заңды тұлға: «DNS QAZAQSTAN (ДНС КАЗАХСТАН)» ЖШС, Астана қ-ы, Сарыарқа ауданы, Сарыарқа д-лы, 12 Ғ-т, Қазақстан Республикасы.

Адрес электронной почты / электронды пошта мекен-жайы: info@dns-shop.kz

Өнім Кеден одағының техникалық регламентінің талаптарына сәйкес келеді:

- «Техникалық құралдардың электромагниттік үйлесімділігі» КО ТР 020/2011;
- «Төмен вольтты жабдықтың қауіпсіздігі туралы» КО ТР 004/2011.

Тауар Еуразиялық экономикалық одақтың «Электртехника және радиоэлектроника бұйымдарында қауіпті заттарды қолдануды шектеу туралы» ЕАЭО ТР 037/2016 техникалық регламентінің талаптарына сәйкес келеді.

Өнімнің сыртқы түрі мен техникалық сипаттамалары ескертусіз өзгертілуі мүмкін.

Құрылғының мазмұны алдын ала ескертусіз өзгеруі мүмкін.

Интернеттегі мекен-жайы: www.dexp.club

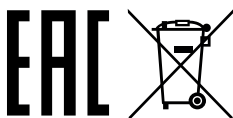

Өндіріс күні пайдаланушы нұсқаулығының орыс тіліндегі нұсқасында көрсетілген. V.1

Кепілдік талоны

SN/IMEI: _____

Кепілдікке қойылған күні: _____

Өндіруші бүкіл кепілдік мерзімі ішінде құрылғының үздіксіз жұмыс істеуіне, сондай-ақ материалдар мен жинақтарда ақаулардың болмауына кепілдік береді. Кепілдік кезеңі бұйымды сатып алған сәттен басталады және тек қана жаңа өнімдерге қолданылады.

Кепілдік қызмет көрсетуге пайдаланушы нұсқаулығына сәйкес бұйымды пайдалану шартымен кепілдік мерзімі ішінде тұтынушының кесірінен істен шықпаған элементтерді тегін жөндеу немесе ауыстыру кіреді. Элементтерді жөндеу немесе ауыстыру уәкілетті сервистік орталықтардың аумағында жүргізіледі.

Кепілдік мерзімі: 24 ай.

Пайдалану мерзімі: 36 ай.

Сервистік орталықтардың өзекті тізімі келесі мекенжай бойынша:
<https://www.dns-shop.kz/service-center/>

Кепілдік міндеттемелер және тегін сервистік қызмет көрсету, егер оларды ауыстыру бұйымды бөлшектеуге байланысты болмаса, тауардың жиынтықтылығына кіретін, төменде аталған керек-жарақтарға қолданылмайды:

- ҚБП (Қашықтан басқару пультіне) арналған қуат элементтері (батареялар).
- Жалғағыш кәбілдер, антенналар және оларға арналған жалғастырғыш тетіктер, құлаққаптар, микрофондар, «HANDS-FREE» құрылғылары; жиынтықта жеткізілетін әртүрлі типтегі ақпарат тасымалдағыштар, бағдарламалық құрал (БҚ) және драйверлер (бұйымның қатты магниттік дискілердегі жинақтағышқа алдын ала орнатылған БҚ-ны қоса алғанда, бірақ онымен шектелмей), сыртқы енгізу-шығару құрылғылары және манипуляторлар.
- Қаптар, сөмкелер, белдіктер, тасымалдауға арналған баулар, монтаждық керек-жарақтар, құрал-саймандар, бұйымға қоса берілетін құжаттама.
- Табиғи тозуға ұшырайтын шығын материалдары мен бөлшектер.



Өндіруші келесі жағдайларда кепілдік міндеттемелерге ие болмайды:

- Кепілдік мерзімі аяқталды.
- Егер жеке (тұрмыстық, отбасылық) қажеттіліктерге арналған бұйым кәсіпкерлік қызметті жүзеге асыру үшін, сондай-ақ оның тікелей міндетіне сәйкес келмейтін басқа мақсаттарда пайдаланылған болса.
- Өндіруші бұйымды пайдалану кезінде пайдаланушы нұсқаулығының талаптарын бұзу, бұйымды орнату және оған қызмет көрсету жөніндегі ұсынымдарды, қосу ережелерін (бұйымның өзіне де, онымен байланысты бұйымдарға да сәйкес келмейтін желілік кернеудің әсері нәтижесінде туындаған қысқа тұйықталулар), бұйымды сақтау және тасымалдау кезінде өнім иесі және/немесе үшінші тұлғалар шеккен ықтимал материалдық, моральдық және өзге де зиян үшін жауапты болмайды.
- Механикалық зақымданудың барлық жағдайлары: өнімді пайдалану кезінде алынған сызаттар, жарықтар, деформациялар, соққы іздері, майысулар, кептелістер және т.б.
- Түрлендірулерді, рұқсат етілмеген жөндеулерді осындай жұмыстарды жүргізуге уәкілетті емес адамдар жүргізген жағдайлар. Егер ақаулық конструкцияны немесе бұйымның схемасын өзгерту, Өндіруші қарастырмаған сыртқы құрылғыларды қосу, Қазақстан Республикасының заңнамасына сай сәйкестік сертификаты жоқ құрылғыны пайдалану салдарынан туындаған болса.
- Егер бұйымның ақауы еңсерілмейтін күштің әсерінен (табиғи элементтер, өрт, су тасқыны, жер сілкінісі, тұрмыстық факторлар және Өндірушіге тәуелді емес басқа жағдайлар) немесе Өндіруші болжай алмаған үшінші тұлғалардың әрекеттерінен туындаса. Бұйымның толық немесе ішінара істен шығуына алып келген бұйымның ішіне бөгде заттардың, өзге денелердің, заттектердің, сұйықтықтардың, жәндіктердің немесе жануарлардың түсуінен, агрессивті ортаның әсерінен, жоғары ылғалдылықтан, жоғары температуралардан туындаған ақау.
- Бұйымды сәйкестендіру (сериялық нөмірі) жоқ немесе сәйкес келмейді. Егер зақымданулар (кемшіліктер) зиянды бағдарламалық қамтаманың; БҚ ұсынушысының осы қызметті ұсынбауына байланысты мүмкіндігінсіз бұйымның бағдарламалық ресурстарына қолжетімділіктің болмауына әкеп соққан құпиясөздерді (кодтарды) оларды жинау/қалпына келтіру мүмкіндігінсіз орнату, ауыстыру немесе жою әсерінен туындаса.
- Егер жұмыстың ақаулықтары қуат беруші, кәбілдік, телекоммуникациялық желілердің, радиосигнал қуатының стандарттарға немесе техникалық регламенттеріне сәйкес келмеуінен, оның ішінде бедер ерекшеліктерінен және басқа да осыған ұқсас сыртқы факторлардан, бұйымның желі әрекет ететін шекарада немесе аймақтан тыс жерде пайдаланылуынан туындаған болса.
- Егер зақымданулар стандартты емес (түпнұсқалық емес) және/немесе сапасыз (зақымданған) шығыс материалдарын, керек-жарақтарды, қосалқы бөлшектерді, қуат беру элементтерін, әртүрлі үлгідегі ақпарат тасымалдағыштарды (CD, DVD дискілерді, жад карталарын, SIM карталарын, картридждерді қоса алғанда) пайдаланудан туындаса.
- Егер кемшіліктер үйлесімсіз контентті (әуендерді, графиканы, бейне және басқа файлдарды, Java қосымшаларын және оларға ұқсас бағдарламаларды) алуға, орнатуға және пайдалануға байланысты туындаған болса.
- Осы бұйыммен жанасып жұмыс істейтін басқа жабдыққа келтірілген залалға.



