

Пайдалану бойынша нұсқаулық

Кофе тартқыш
CG-200S

DEXP

Құрметті сатып алушы!

Біздің өнімді таңдағаныңыз үшін алғыс айтамыз.

Біз Сізге сапалы, функционалды және жоғары талаптарға сәйкес әзірленген және жасалған өнімдер мен құрылғыларды ұсынуға қуаныштымыз. Пайдалануды бастамас бұрын, Сіздің қауіпсіздігіңізге қатысты маңызды ақпаратты, сондай-ақ өнімді дұрыс пайдалану және оған күтім жасау бойынша ұсыныстарды қамтитын осы нұсқаулықты мұқият оқып шығыңыз. Осы Нұсқаулықтың сақталуына назар аударыңыз және оны өнімді одан әрі пайдалану кезінде анықтамалық материал ретінде пайдаланыңыз.

Құрылғы мақсаты

Кофе тартқыш одан әрі қайнату үшін кофе дәндерін ұсақтауға арналған.

Сақтық шаралары

- Құралды пайдаланбас бұрын осы нұсқаулықты мұқият оқып шығыңыз және оны болашақта анықтама үшін сақтап қойыңыз.
- Құрылғы тек тұрмыста қолдануға арналған.
- Құрылғыны электр желісіне қоспас бұрын, оның дұрыс жиналғанына және барлық бөлшектерінің мықтап бекітілгеніне көз жеткізіңіз.
- Ылғал қолмен электр айырын немесе қуат сымын ұстамаңыз.
- Құрылғыны қуат көзіне қоспас бұрын, тұрмыстық қуат көзінің кернеуі техникалық сипаттамаларда көрсетілгенге сәйкес келетініне көз жеткізіңіз.
- Қуат сымы, ашасы немесе басқа бөліктері зақымдалған болса, құрылғыны пайдаланбаңыз. Кәбілдің немесе ашаның ыстық беттерге тимейтініне көз жеткізіңіз.
- Бұл құрылғы ақыл-ой немесе физикалық мүмкіндіктері шектеулі немесе тәжірибесі мен білімі жоқ адамдардың (соның ішінде балалардың) пайдалануына арналмаған, егер олардың қауіпсіздігіне жауапты адам қадағаламаса немесе құрылғыны пайдалану жөнінде нұсқау бермесе.
- Құрылғыны балалардың жанында пайдаланған кезде абай болыңыз, құрылғыны әрқашан балалардың қолы жетпейтін жерде сақтаңыз.
- Кофе тартқышты тазалау алдында оны өшіріп, ашаны розеткадан суырыңыз.
- Құрылғыны тазалау үшін ешқандай еріткіштерді пайдаланбаңыз.
- Кофе тартқышты ағын су астында шаймаңыз.
- Құрылғының немесе оның құрамдас бөліктерінің дұрыс жұмыс істемеуі немесе дұрыс жұмыс істемеуі жағдайында оны өшіріңіз. Құрылғыны өз бетіңізше жөндеуге тырысуға қатаң тыйым салынады. Бұйымды жөндеу тек қана рұқсат етілген қызмет көрсету орталықтарында, ауыстыру үшін тек түпнұсқа бөліктерін пайдалану арқылы жүргізілуі керек.
- Кез келген көрінетін зақым табылса, құрылғыны пайдаланбаңыз және табылған жағдайда дереу уәкілетті қызмет көрсету орталығына хабарласыңыз.
- Құрылғымен бірге берілген керек-жарақтарды ғана пайдаланыңыз. Кез келген басқа компоненттерді пайдалану өмір мен денсаулыққа қауіп төндіруі мүмкін, сонымен қатар сізді тегін кепілдік қызмет көрсету құқығынан айыруы мүмкін.

- Кофе тартқышты ұзақ уақыт пайдаланбаған кезде электр желісінен ажыратыңыз.
- Қосылған құрылғыны қараусыз қалдырмаңыз.
- Құрылғының желдету саңылауларын жаппаңыз және оларға сұйықтық түсуін болдырмаңыз.
- Кофе тартқыш жұмыс істеп тұрғанда, ыдысқа қандай да бір заттарды салуға немесе техникалық қызмет көрсету операцияларын орындауға қатаң тыйым салынады.
- Кофе тартқышты суға батыруға қатаң тыйым салынады.
- Ұнтақтағышты жылжытқанда оны контейнерден ұстамаңыз. Әрқашан контейнер сенімді түрде жабылғанына көз жеткізіңіз.
- Дәнсіз кофе тартқышты пайдаланбаңыз.
- Құрылғының бетіне ешбір зат қоймаңыз.
- Тартқышты бір уақытта 60 секундтан артық пайдаланбаңыз.

Құрылғы схемасы

1. Қарау әйнегі.
2. Қақпақ.
3. Тот баспайтын болаттан жасалған ішкі тостаған.
4. Тот баспайтын болаттан жасалған пышақ.
5. Қуат түймесі.

Техникалық сипаттамалары

- Үлгісі: CG-200S.
- Сауда белгісі: DEXP.
- Қуат параметрлері: 220–240 В, 50 Гц.
- Қуаты: 200 Вт.
- Корпус материалы: тот баспайтын болат.
- Тегістеу жүйесі: айналмалы пышақ.
- Пышақтың айналу жылдамдығы: 17000–25000 айн/мин.
- Ұнтақтау үшін максималды салмақ: 60 г.
- Қақпақсыз инклюзияны блоктау.
- Қуат сымның қондырма түрі: Y.
- Электр тогының соғуынан қорғау класы: II.

Жинақталым

1. Кофе тартқыш.
2. Пайдалану бойынша нұсқаулық.

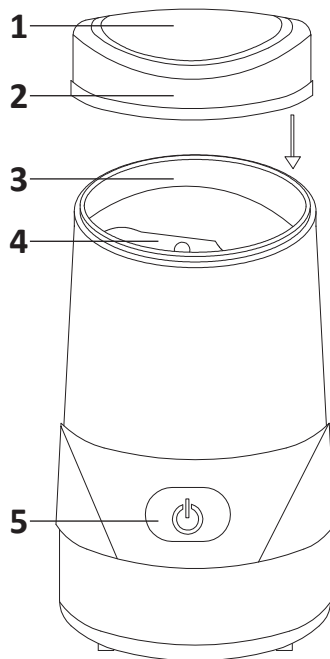

Пайдалану шарттары мен ережелері

1. Алғашқы қолданар алдында құрылғыдан барлық орауыш материалдарын алып тастаңыз.
2. Құрылғыны Техникалық қызмет көрсету және күту бөлімінде сипатталған-дай тазалаңыз. Пышақтарды тазалау кезінде абай болыңыз.
3. Қуат сымын толығымен босатыңыз.
4. Қақпақты жоғары тарту арқылы алыңыз.
5. Кофе дәндерін ыдысқа құйыңыз (ыдысты 2/3 артық толтырмаңыз).
6. Қақпақты қайтадан мотор негізіне салыңыз.
7. Қақпақтан түйреуішті негіздегі тесікке орнатыңыз.
Назар аударыңыз: қаптаманың астындағы корпуста кездейсоқ қосылудан қорғау түймесі бар. Қақпақтың дұрыс жабылғанына көз жеткізіңіз.
8. Кофе тартқышты электр желісіне қосыңыз және ұнтақтауды бастау үшін түймені басыңыз. Тегістеу сапасын процесс барысында реттеуге болады. Құрылғының жұмыс уақыты неғұрлым ұзақ болса, ұнтақтау соғұрлым жақсы болады. Сондай-ақ, жақсырақ ұнтақтау үшін құрылғыны қайта-қайта қосуға болады.
 - Француз пресси үшін дәрекі ұнтақтау (10 секунд) ұсынылады.
 - Тамшылатып кофежайнатқыш үшін — орташа (20–30 секунд).
 - Түріктер үшін — шағын (40–60 секунд).
9. Құрылғының жұмысы кезінде кем дегенде бір минут үзіліс жасаңыз.
10. Үздіксіз жұмыстың максималды ұзақтығы — 60 секунд.
11. Құрылғыны «Қызмет көрсету және күтім» бөліміндегі нұсқауларға сәйкес тазалаңыз.

Қызмет көрсету және күтім

- Құрылғыны тазалау алдында оны электр желісінен ажыратыңыз.
- Құрылғының пышақтары мен тостағандарын дымқыл шүберекпен сүртіңіз, содан кейін құрғатыңыз. Ұнтақтағыш корпусын ешқашан суға немесе басқа сұйықтыққа батырмаңыз.
- Корпусты дымқыл шүберекпен және аздап жуғыш затпен тазалауға болады.
- Ұзақ уақыт сақтау үшін құрылғыны құрғақ, желдетілетін жерге қойыңыз.
- Құрылғыны тазалау үшін өте дымқыл шүберекті немесе қатты тазалағыш заттарды пайдаланбаңыз.

Монтаждау, сақтау, тасымалдау (тасу), өткізу және кәдеге жарату ережелері мен шарттары

- Құрылғы қандай да болмасын монтаждауды немесе бекітуді талап етпейді.
- Құрылғыны қаптамада, өндірушінің және тұтынушының жылытылатын үй-жайларында ауаның 5 және 40 °С аралығындағы температурада және ауаның 80%-дан аспайтын салыстырмалы ылғалдылығында сақтау керек. Үй-жайда жемірілуді тудыратын жегі қоспалар (қышқылдардың, сілтілердің булары) болмауы тиіс.
- Құрылғының тасымалдануы құрғақ ортада жүзеге асырылуы тиіс.
- Құрылғы ұқыпты өңдеуді талап етеді, оны шаң, кір, соққы, ылғал, от және т.б. әсерінен қорғаңыз.

- Құрылғыны сату жергілікті заңнамасына сәйкес жүргізілуі керек.
- Құрылғының ақаулығы анықталған жағдайда, тез арада авторландырылған сервистік орталыққа хабарласу немесе құрылғыны кәдеге жарату керек.
- Бұйымның қызмет ету мерзімі аяқталғаннан кейін оны қарапайым тұрмыстық қоқыспен бірге тастауға болмайды. Оның орнына, ол федералды немесе жергілікті заңнамаға сәйкес қайта өңдеу және қайта өңдеу үшін электрлік және электронды жабдықты тиісті қабылдау бекетіне қайта өңдеуге жіберіледі. Осы бұйымды дұрыс жоюды қамтамасыз ете отырып, сіз табиғи ресурстарды үнемдеуге және қоршаған ортаға және адамдардың денсаулығына зиян келтірмеуге көмектесесіз. Бұл бұйымды қабылдау және жою бекеттері туралы қосымша ақпаратты жергілікті муниципалды органдардан немесе тұрмыстық қалдықтарды шығаратын кәсіпорыннан алуға болады.

Қосымша ақпарат

Өндіруші: Нинбо Нью Спид Электрик Ко., Лтд.

№ 17, Шушань тас жолы, Тунгуан өнеркәсіптік ауданы, Юйяо қ., Чжэцзян пров., Қытай. Қытайда жасалған.

Импортер / юр. лицо, принимающее претензии в Республике Казахстан:

ТОО «ДНС КАЗАХСТАН», г. Астана, р-н Сарыарқа, пр-т Сарыарқа, зд. 12, Республика Казахстан.

Импорттаушы / Қазақстан Республикасында талаптар қабылдайтын заңды

тұлға: «DNS QAZAQSTAN (ДНС КАЗАХСТАН)» ЖШС, Астана қ-ы, Сарыарқа ауданы, Сарыарқа д-лы, 12 Ғ-т, Қазақстан Республикасы.

Адрес электронной почты / электронды пошта мекен-жайы: info@dns-shop.kz

Өнім Кеден одағының техникалық регламентінің талаптарына сәйкес келеді:

- «Техникалық құралдардың электромагниттік үйлесімділігі» КО ТР 020/2011;
- «Төмен вольтты жабдықтың қауіпсіздігі туралы» КО ТР 004/2011.

Тауар Еуразиялық экономикалық одақтың «Электртехника және радиоэлектроника бұйымдарында қауіпті заттарды қолдануды шектеу туралы» ЕАЭО ТР 037/2016 техникалық регламентінің талаптарына сәйкес келеді.

Өнімнің сыртқы түрі мен техникалық сипаттамалары сапаны жақсарту үшін ескертусіз өзгертілуі мүмкін.

Интернеттегі мекен-жайы: www.dexp.club



Өндіріс күні пайдаланушы нұсқаулығының орыс тіліндегі нұсқасында көрсетілген. V.1

Өндіруші келесі жағдайларда кепілдік міндеттемелерге ие болмайды:

- Кепілдік мерзімі аяқталды.
- Егер жеке (тұрмыстық, отбасылық) қажеттіліктерге арналған бұйым кәсіпкерлік қызметті жүзеге асыру үшін, сондай-ақ оның тікелей міндетіне сәйкес келмейтін басқа мақсаттарда пайдаланылған болса.
- Өндіруші бұйымды пайдалану кезінде пайдаланушы нұсқаулығының талаптарын бұзу, бұйымды орнату және оған қызмет көрсету жөніндегі ұсынымдарды, қосу ережелерін (бұйымның өзіне де, онымен байланысты бұйымдарға да сәйкес келмейтін желілік кернеудің әсері нәтижесінде туындаған қысқа тұйықталулар), бұйымды сақтау және тасымалдау кезінде өнім иесі және/немесе үшінші тұлғалар шеккен ықтимал материалдық, моральдық және өзге де зиян үшін жауапты болмайды.
- Механикалық зақымданудың барлық жағдайлары: өнімді пайдалану кезінде алынған сызаттар, жарықтар, деформациялар, соққы іздері, майысулар, кептелістер және т.б.
- Түрлендірулерді, рұқсат етілмеген жөндеулерді осындай жұмыстарды жүргізуге уәкілетті емес адамдар жүргізген жағдайлар. Егер ақаулық конструкцияны немесе бұйымның схемасын өзгерту, Өндіруші қарастырмаған сыртқы құрылғыларды қосу, Қазақстан Республикасының заңнамасына сай сәйкестік сертификаты жоқ құрылғыны пайдалану салдарынан туындаған болса.
- Егер бұйымның ақауы еңсерілмейтін күштің әсерінен (табиғи элементтер, өрт, су тасқыны, жер сілкінісі, тұрмыстық факторлар және Өндірушіге тәуелді емес басқа жағдайлар) немесе Өндіруші болжай алмаған үшінші тұлғалардың әрекеттерінен туындаса. Бұйымның толық немесе ішінара істен шығуына алып келген бұйымның ішіне бөгде заттардың, өзге денелердің, заттектердің, сұйықтықтардың, жәндіктердің немесе жануарлардың түсуінен, агрессивті ортаның әсерінен, жоғары ылғалдылықтан, жоғары температуралардан туындаған ақау.
- Бұйымды сәйкестендіру (сериялық нөмірі) жоқ немесе сәйкес келмейді. Егер зақымданулар (кемшіліктер) зиянды бағдарламалық қамтаманың; БҚ ұсынушысының осы қызметті ұсынбауына байланысты мүмкіндігінсіз бұйымның бағдарламалық ресурстарына қолжетімділіктің болмауына әкеп соққан құпиясөздерді (кодтарды) оларды жинау/қалпына келтіру мүмкіндігінсіз орнату, ауыстыру немесе жою әсерінен туындаса.
- Егер жұмыстың ақаулықтары қуат беруші, кәбілдік, телекоммуникациялық желілердің, радиосигнал қуатының стандарттарға немесе техникалық регламенттеріне сәйкес келмеуінен, оның ішінде бедер ерекшеліктерінен және басқа да осыған ұқсас сыртқы факторлардан, бұйымның желі әрекет ететін шекарада немесе аймақтан тыс жерде пайдаланылуынан туындаған болса.
- Егер зақымданулар стандартты емес (түпнұсқалық емес) және/немесе сапасыз (зақымданған) шығыс материалдарын, керек-жарақтарды, қосалқы бөлшектерді, қуат беру элементтерін, әртүрлі үлгідегі ақпарат тасымалдағыштарды (CD, DVD дискілерді, жад карталарын, SIM карталарын, картридждерді қоса алғанда) пайдаланудан туындаса.
- Егер кемшіліктер үйлесімсіз контентті (әуендерді, графиканы, бейне және басқа файлдарды, Java қосымшаларын және оларға ұқсас бағдарламаларды) алуға, орнатуға және пайдалануға байланысты туындаған болса.
- Осы бұйыммен жанасып жұмыс істейтін басқа жабдыққа келтірілген залалға.



Кепілдік талоны

SN/IMEI: _____

Кепілдікке қойылған күні: _____

Өндіруші бүкіл кепілдік мерзімі ішінде құрылғының үздіксіз жұмыс істеуіне, сондай-ақ материалдар мен жинақтарда ақаулардың болмауына кепілдік береді. Кепілдік кезеңі бұйымды сатып алған сәттен басталады және тек қана жаңа өнімдерге қолданылады.

Кепілдік қызмет көрсетуге пайдаланушы нұсқаулығына сәйкес бұйымды пайдалану шартымен кепілдік мерзімі ішінде тұтынушының кесірінен істен шықпаған элементтерді тегін жөндеу немесе ауыстыру кіреді. Элементтерді жөндеу немесе ауыстыру уәкілетті сервистік орталықтардың аумағында жүргізіледі.

Кепілдік мерзімі: 18 ай.

Пайдалану мерзімі: 24 ай.

Сервистік орталықтардың өзекті тізімі келесі мекенжай бойынша:
<https://www.dns-shop.kz/service-center/>

Кепілдік міндеттемелер және тегін сервистік қызмет көрсету, егер оларды ауыстыру бұйымды бөлшектеуге байланысты болмаса, тауардың жиынтықтылығына кіретін, төменде аталған керек-жарақтарға қолданылмайды:

- ҚБП (Қашықтан басқару пультіне) арналған қуат элементтері (батареялар).
- Жалғағыш кәбілдер, антенналар және оларға арналған жалғастырғыш тетіктер, құлаққаптар, микрофондар, «HANDS-FREE» құрылғылары; жиынтықта жеткізілетін әртүрлі типтегі ақпарат тасымалдағыштар, бағдарламалық құрал (БҚ) және драйверлер (бұйымның қатты магниттік дискілердегі жинақтағышқа алдын ала орнатылған БҚ-ны қоса алғанда, бірақ онымен шектелмей), сыртқы енгізу-шығару құрылғылары және манипуляторлар.
- Қаптар, сөмкелер, белдіктер, тасымалдауға арналған баулар, монтаждық керек-жарақтар, құрал-саймандар, бұйымға қоса берілетін құжаттама.
- Табиғи тозуға ұшырайтын шығын материалдары мен бөлшектер.



