

Пайдалану бойынша нұсқаулық

Конвектор
CH-1500JOY
CH-2000JOY

DEXP

Құрметті сатып алушы!

Біздің өнімді таңдағаныңыз үшін алғыс айтамыз.

Біз Сізге сапалы, функционалды және жоғары талаптарға сәйкес әзірленген және жасалған өнімдер мен құрылғыларды ұсынуға қуаныштымыз. Пайдалануды бастамас бұрын, Сіздің қауіпсіздігіңізге қатысты маңызды ақпаратты, сондай-ақ өнімді дұрыс пайдалану және оған күтім жасау бойынша ұсыныстарды қамтитын осы нұсқаулықты мұқият оқып шығыңыз. Осы Нұсқаулықтың сақталуына назар аударыңыз және оны өнімді одан әрі пайдалану кезінде анықтамалық материал ретінде пайдаланыңыз.

Құрылғы мақсаты

Конвектор ішкі кеңістікті жылытуға арналған.

Сақтық шаралары

- Құрылғыны қуат көзіне қоспас бұрын, үйдегі қуат көзінің кернеуі техникалық сипаттамаларға сәйкес келетініне көз жеткізіңіз.
- Қуат кәбілін құрылғының ыстық бөлігінен мүмкіндігінше алыс ұстаңыз.
- Құрылғыны ваннада, душта немесе бассейннің жанында пайдаланбаңыз.
- Құрылғыны ваннаға немесе суы бар ыдысқа түсіп кетуі мүмкін жерге қоймаңыз.
- Құрылғы қосулы және жұмыс істеп тұрған кезде, құрылғының бетіне және басқару қорабының бетіне ылғал қолмен немесе дененің кез келген бөлігін ұстамаңыз.
- Қызып кетпеу үшін құрылғыны жаппаңыз.
- Құрылғы жұмыс істеп тұрғанда киімді кептірмеңіз.
- Ықтимал өрттің алдын алу үшін ауа кіретін және шығатын жерлерді жаппаңыз.
- Құрылғыны тек үйде пайдалануға болады.
- Құрылғыны ұзын қадалы кілемге қоймаңыз.
- Құрылғыны пайдаланған кезде оны тегіс жерге қойыңыз.
- Өрттің алдын алу үшін құрылғыны перделердің жанына қоймаңыз.
- Жұмыс істейтін құрылғыны розетканың астына қоймаңыз.
- Жұмыс істейтін құрылғыны жанғыш сұйықтықтардың жанына қоймаңыз.
- Құрылғыны жылжитқанда ашаны розеткадан суырыңыз.
- Егер көзге көрінетін зақым болса, құрылғыны пайдаланбаңыз.
- Құрылғы балалардың немесе физикалық, сенсорлық немесе ақыл-ой қабілеттері шектеулі адамдардың қауіпсіздігіне жауапты басқа адамдардың қадағалауынсыз пайдалануына арналмаған. Балаларға құрылғымен ойнауға рұқсат бермеңіз.
- Құрылғыны қараусыз немесе ұйқы кезінде жұмыс істеп тұрған күйде қалдырмаңыз.
- Қысқа тұйықталуды болдырмау үшін қуатты электр құрылғыларын құрылғыға параллель жалғамаңыз.
- Құрылғы ұзақ уақыт бойы пайдаланылмаған кезде оны таза, құрғақ жерге қою керек.
- Жаңа құрылғыны бірінші рет пайдаланған кезде ол ерекше иіс шығаруы мүмкін. Құрылғының жақсы желдетілетін жерде пайдаланылғанына көз жеткізіңіз және иіс кеткенше оны пайдалануды жалғастырыңыз.
- Құрылғыны жалғау кезінде ұзартқыш сымды пайдаланбаңыз, себебі бұл өрт қаупі бар.
- Құрылғыда қандай да бір ақауларды байқасаңыз, оны пайдалануды дереу тоқтатып, уәкілетті қызмет көрсету орталығына хабарласыңыз.

Техникалық сипаттамалары

| | | |
|--------------------------------------|-------------------|-------------------|
| Үлгісі | CH-1500JOY | CH-2000JOY |
| Сауда белгісі | DEXP | |
| Қуат параметрлері | 220–240 В, 50 Гц | |
| Қуаты | 1500 Вт | 2000 Вт |
| Жылыту аймағы | 20 м ² | 25 м ² |
| Қуат сымның қондырма түрі | Y | |
| Электр тогының соғуынан қорғау класы | I | |
| Ылғал мен шаңнан қорғау дәрежесі | IP24 | |
| Айнарудан қорғау | бар | |
| Қызып кетуден қорғау | бар | |
| Қолдану саласы | тұрмыстық | |

Құрылғы схемасы

1. Ыстық ауа шығару.
2. Басқару панелі.
3. Температура датчигі.
4. Аяқтар.
5. Ауа кірісі саңылауы.

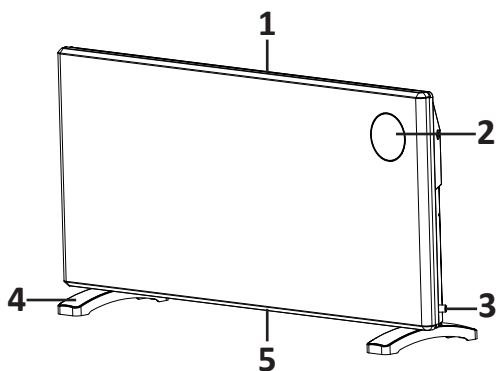

Басқару панелі

1. Қуат батырмасы.
2. Ұлғайту батырмасы.
3. Кішірейту батырмасы.
4. Функция батырмасы.
5. Таймер батырмасы.
6. Терезені ашу функциясы батырмасы.
7. Жылыту индикаторы.
8. Еркін режимнің индикаторы.
9. Таймер индикаторы.
10. Бағдарлама индикаторы.

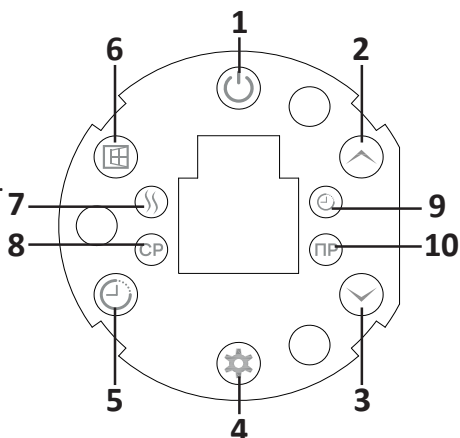

Құрылғыны құрастыру

Құрылғыны берілген аяқтарды бұрап немесе қабырғаға бекіту арқылы пайдалануға болады.

Еденді орнату

1. Құрылғының астыңғы жағы қол жетімді болатындай етіп құрылғыны төңкеріңіз немесе тегіс үстелге қойыңыз.
2. Аяқтарды құрылғыға бекітіңіз, берілген бұрандалармен бекітіңіз.
3. Құрылғыны оң жағын жоғары бұраңыз. Құрылғыны тегіс, тегіс және тұрақты бетке қойыңыз.

ЕСКЕРТУ: құрылғыны аяқтары орнатылмай пайдалануға болмайды.

Қабырғалық орнату

Бұл орнату опциясына екі адам ұсынылады. Құрылғыны орнатпас бұрын осы нұсқаулықта сипатталған барлық қауіпсіздік шаралары сақталғанына көз жеткізіңіз.

Ескерту: кірпіш қабырғалар үшін жинаққа кіретін бұрғылауды пайдаланыңыз. Гипсокартон немесе жалған қабырғалар (шұңқыр) үшін тиісті бұрандалар мен анкерлерді (жинаққа кірмейді) пайдалану ұсынылады.



1. Құрылғыны қабырғаға мықтап бекітпейінше қоспаңыз.
2. Құрылғы мен еден, қабырға және т.б. арасындағы қашықтық кем дегенде 30 см болуы керек.
3. Орнату тесіктерін белгілеңіз.
4. Тесіктерді белгілегеннен кейін оларды қабырғаға 8 мм бұрғылау биті арқылы бұрғылаңыз.
5. Пластикалық анкерлерді бұрғыланған тесіктерге салыңыз.
6. 2 үстіңгі тесікке 2 бұранданы бұраңыз (әр жағынан бір).
7. Қыздырғышты абайлап көтеріп, бұрандаларды қыздырғышқа бекітілген қабырға кронштейнімен туралаңыз. Бұрандалар қабырға кронштейніндегі ойықтарға кіргеннен кейін, құрылғыны оңға сырғытыңыз және қыздырғыштың қауіпсіз екеніне көз жеткізіңіз.
8. Құрылғыны мықтап бекіту үшін 2 бұранданы төменгі 2 тесікке бұраңыз.

Пайдалану бойынша нұсқаулық







1. Құрылғыны қоспас бұрын, одан барлық орауыш материалдың алынғанына көз жеткізіңіз.
2. Құрылғыны тегіс, тұрақты бетке қойыңыз.
3. Құрылғыны электр желісіне қосыңыз. Дыбыстық сигнал естіледі және құрылғы күту режиміне өтеді, қуат индикаторы жанады және дисплейде «OF» пайда болады.
4. Құрылғының 4 жұмыс режимі бар: Еркін/қолмен режим (Fr), апталық әдепкі режим (P1), апта сайынғы бағдарламаланатын режим (P2) және мұздатуға қарсы режим (AF).

Еркін/қолмен режим

Еркін режим — термостатпен басқарылатын температураны орнатуға мүмкіндік беретін құрылғыны пайдалануды бастаудың ең оңай жолы.



1. Қуат батырмасын бір рет басыңыз, құрылғы бос режимге өтеді (ескерту: құрылғы әрқашан күту режимінен бос режимге кіреді) және әдепкі 22 °С температурада жұмыс істейді, дисплейде «Fr» көрсетіледі және 3 секунд жыпылықтайды, содан кейін дисплей әдепкі температура дисплейіне оралады.
2. 5 °С және 35 °С аралығындағы қажетті температураға жету үшін  /  батырмаларын басыңыз. Құрылғы жұмыс істеп тұрған кезде қыздыру индикаторы жанады.
3. Қыздырғышты өшіру үшін қуат батырмасын қайта басыңыз.

Аптаның күні мен уақытын орнату

1. Еркін режимде таймер батырмасын 3 секунд басыңыз, дисплейде «d» көрсетіледі және жыпылықтай бастайды, аптаның ағымдағы күнін таңдау үшін  /  батырмаларын пайдаланыңыз (дүйсенбі–жексенбі d1-d7 түрінде көрсетіледі).
2. Күн параметрін растау үшін таймер батырмасын қайтадан басыңыз және сағатты орнатуға көшіңіз, дисплейде «H» көрсетіледі және жыпылықтайды, ағымдағы уақытты (сағат) 0–24 орнату үшін  /  батырмаларын пайдаланыңыз (дисплейде көрсетіледі. «00–23»).
3. Уақыт (сағат) параметрін растау үшін таймер батырмасын қайтадан басыңыз және минуттарды орнатуға өтіңіз, дисплейде «n» көрсетіледі және жыпылықтайды, ағымдағы уақытты (минуттарды) орнату үшін  /  батырмаларын пайдаланыңыз (дисплейде көрсетіледі. «00–59»).
4. Күн мен уақыт параметрін растау және аяқтау үшін таймер батырмасын қайта басыңыз.

Ескертпе: апта күндері мен уақыт параметрлері құрылғы өшірілгеннен кейін сақталады, бірақ құрылғы желіден ажыратылғанда немесе электр қуаты өшіп қалса, олар қалпына келтіріледі.

Әдепкі апталық режим







1. Әдепкі апталық режимді таңдау үшін  батырмасын басыңыз, дисплейде «P1» көрсетіледі және 3 секунд жыпылықтайды,  батырмасы да 3 секунд жыпылықтайды, P1 индикаторы жанады. Құрылғы аптаның әр күні үшін алдын ала орнатылған күнделікті бағдарлама бойынша жұмыс істейді.
2. P1 режимінде дисплейде әр 3 секунд сайын «P1» және жұмыс температурасы кезекпен көрсетіледі.

Ескертпе: күн мен уақытты орнатпаған болсаңыз, құрылғы P1 режиміне өткеннен кейін дисплейде «P1» көрсетіледі және 3 секунд жыпылықтайды, құрылғы күн мен уақытты орнату режиміне өтеді.

Апталық бағдарламаланатын режим

Құрылғыны сіздің қажеттіліктеріңізге сәйкес күнделікті немесе апта сайынғы қыздыру цикліне бағдарламалауға болады.

1. P1 режимінде P2 режиміне өту үшін  батырмасын бір рет басыңыз, дисплейде «P2» көрсетіледі және 3 секунд жыпылықтайды, бағдарлама индикаторы да 3 секунд жыпылықтайды.

2.  батырмасын 3 секунд басыңыз, дисплейде «d1» көрсетіледі және жыпылықтай бастайды, апта күнін таңдау үшін  батырмасын басыңыз (дүйсенбі–жексенбі d1-d7 түрінде көрсетіледі), растау үшін  батырмасын қайтадан басыңыз. аптаның күні.
 3. Дисплейде «°C» жыпылықтайды, қажетті температураны 5 °C-тан 35 °C-қа дейін орнату үшін  батырмаларын пайдаланыңыз, температура параметрін растау үшін  батырмасын қайтадан басыңыз және қыздыру сағатының параметрін енгізіңіз.
 4. Дисплейде «Н» көрсетіледі және жыпылықтай бастайды, қажетті қыздыру сағаттарын (0–24) орнату үшін  батырмаларын пайдаланыңыз, «d1» (дүйсенбі) параметрін растау және аяқтау үшін  батырмасын басыңыз және «d2» (сейсенбі) тармағына өтіңіз.
 5. Бүкіл апта бойы бағдарламаланғанша осы қадамдарды қайталаңыз (d1–d7).
- Ескертпе:** апта күндері мен уақыт параметрлері құрылғы өшірілгеннен кейін сақталады, бірақ құрылғы желіден ажыратылғанда немесе электр қуаты өшіп қалса, олар қалпына келтіріледі.

Антимұздату режимі

1. Мұздатуға қарсы режимді таңдау үшін  батырмасын басыңыз, дисплейде «AF» көрсетіледі және 3 секунд жыпылықтайды.
2. Құрылғының маңайындағы температура 7 °C төмен түссе, құрылғы автоматты түрде қосылады және қуат индикаторы жанады.
3. Температура 10 °C-тан жоғары көтерілген бойда құрылғы өшіп, дисплей бөлме температурасына оралады.

Ескертпе: бұл мүмкіндік жұмыс істеуі үшін қыздырғыш қосулы болуы керек.

Таймерді орнату (автоматты түрде өшіру)

1. Кез келген режимде таймерді қосу үшін  батырмасын басыңыз, уақытты 1 сағаттан 24 сағатқа дейін орнатуға болады.
2. Бейнебетте орнатылған уақыт көрсетіледі және таймер индикаторы жанады.
3. Орнатылған уақыт бірнеше рет жыпылықтайды, содан кейін дисплей орнатылған температураны көрсетуге оралады.
4. Орнатылған уақыт өткеннен кейін құрылғы автоматты түрде өшеді.

Ескертпе: таймер параметрлері құрылғы өшірілгеннен кейін сақталмайды.



Ашық терезе функциясы

Бұл мүмкіндік қуатты үнемдеуге мүмкіндік береді.



- Құрылғы орналасқан бөлмедегі терезе кең ашылып, температура 2 минут ішінде 2 °C немесе одан да көп төмендесе, датчик температураның күрт төмендеуін анықтайды.
- Осыған жауап ретінде құрылғы автоматты түрде өшеді және дисплейде «FO» көрсетіледі.
- Құрылғы 10 минуттан кейін немесе қоршаған орта температурасы ашық терезе функциясы қосылған кездегіден жоғарырақ температураға көтерілгенде автоматты түрде жұмысын жалғастырады.
- Құрылғыны 10 минут өткенше қайта қосқыңыз келсе,  батырмасын басуға болады. «FO» сөзі өшеді.

Ашық терезе функциясын қосу

Әдепкі бойынша, терезені ашу мүмкіндігі өшірілген.

1.  батырмасын басыңыз, дисплейде «F0» көрсетіледі, ашық терезе функциясын іске қосу үшін  батырмасын басыңыз.
2. Экранда «ON» пайда болады және әрекетті автоматты түрде растау үшін 10 секунд жыпылықтайды.
3. Дереву растау үшін  батырмасын басуға болады.

Ашық терезе функциясын өшіру

1. Ашық терезе функциясы қосылған болса және оны өшіргіңіз келсе,  батырмасын басыңыз, дисплейде «F0» көрсетіледі, ашық терезе функциясын өшіру үшін  батырмасын басыңыз.
2. Әрекетті автоматты түрде растау үшін дисплейде «OF» көрсетіледі және 10 секунд жыпылықтайды.
3. Дереву растау үшін  батырмасын басуға болады.

Ескертпе: ашық терезе функциясының параметрлері құрылғы өшірілгенде сақталады.

Зауыттық параметрлерді қалпына келтіріңіз

1. Барлық жеке параметрлерді қалпына келтіргіңіз келсе, қуат пен таймер батырмаларын бірге 3 секунд басып тұрыңыз.
2. Құрылғыны қосқаннан кейін 10 секунд ішінде дисплейде «11» пен «88» аралығындағы жазулар жыпылықтайды.
3. Құрылғы зауыттық әдепкі параметрлерге қалпына келтіріледі.

Тазалау және күтім

- Тазалау алдында әрқашан құрылғының қуат кәбілін розеткадан суырыңыз және құрылғыны суытып алыңыз.
- Құрылғының бетін дымқыл, талшықсыз шүберекпен тазалаңыз.
- Құрылғыны тазалау үшін абразивті заттарды немесе суды пайдаланбаңыз.

Сақтау

- Сақтау алдында әрқашан құрылғыны өшіріп, оны толығымен суытыңыз.
- Құрылғы ұзақ уақыт бойы пайдаланылмайтын болса, оны пайдаланушы нұсқаулығымен бірге түпнұсқалық қаптамасына салып, құрғақ, желдетілетін жерде сақтаңыз.
- Құрылғыны шаңды ортада сақтамаңыз.

Монтаждау, сақтау, тасымалдау (тасу), өткізу және кәдеге жарату ережелері мен шарттары

- Құрылғыны орнату ережелері мен шарттары осы пайдаланушы нұсқаулығының «Құрылғыны құрастыру» бөлімінде сипатталған.
- Құрылғыны құрғақ жерде сақтау және тасымалдау керек.
- Құрылғыны қаптамада, өндірушінің және тұтынушының жылытылатын үй-жайларында ауаның 5 және 40 °С аралығындағы температурада және ауаның 80%-дан аспайтын салыстырмалы ылғалдылығында сақтау керек. Үй-жайда жемірілуді тудыратын жегі қоспалар (қышқылдардың, сілтілердің булары) болмауы тиіс.
- Құрылғы ұқыпты өңдеуді талап етеді, оны шаң, кір, соққы, ылғал, от және т.б. әсерінен қорғаңыз.
- Құрылғыны сату жергілікті заңнамасына сәйкес жүргізілуі керек.
- Бұйымның қызмет ету мерзімі аяқталғаннан кейін оны қарапайым тұрмыстық қоқыспен бірге тастауға болмайды. Оның орнына, ол федералды немесе жергілікті заңнамаға сәйкес қайта өңдеу және қайта өңдеу үшін электрлік және электронды жабдықты тиісті қабылдау бекетіне қайта өңдеуге жіберіледі. Осы бұйымды дұрыс жоюды қамтамасыз ете отырып, сіз табиғи ресурстарды үнемдеуге және қоршаған ортаға және адамдардың денсаулығына зиян келтірмеуге көмектесесіз. Бұл бұйымды қабылдау және жою бекеттері туралы қосымша ақпаратты жергілікті муниципалды органдардан немесе тұрмыстық қалдықтарды шығаратын кәсіпорыннан алуға болады.
- Құрылғының ақаулығы анықталған жағдайда, тез арада авторландырылған сервистік орталыққа хабарласу немесе құрылғыны кәдеге жарату керек.

Қосымша ақпарат

Өндіруші: Джойо Электрик Эпплайнс ЭмЭфДжи. Лтд.
Шаншэ аулы, Синьпу, Цыси қ., Қытай.
Қытайда жасалған.

Импортер / юр. лицо, принимающее претензии в Республике Казахстан:
ТОО «ДНС КАЗАХСТАН», г. Астана, р-н Сарыарқа, пр-т Сарыарқа, зд. 12, Республика Казахстан.

Импорттаушы / Қазақстан Республикасында талаптар қабылдайтын заңды тұлға: «DNS QAZAQSTAN (ДНС КАЗАХСТАН)» ЖШС, Астана қ-ы, Сарыарқа ауданы, Сарыарқа д-лы, 12 ғ-т, Қазақстан Республикасы.

Адрес электронной почты / электронды пошта мекен-жайы: info@dns-shop.kz

Өнім Кеден одағының техникалық регламентінің талаптарына сәйкес келеді:

- «Техникалық құралдардың электромагниттік үйлесімділігі» КО ТР 020/2011;
- «Төмен вольтты жабдықтың қауіпсіздігі туралы» КО ТР 004/2011.

Тауар Еуразиялық экономикалық одақтың «Электртехника және радиоэлектроника бұйымдарында қауіпті заттарды қолдануды шектеу туралы» ЕАЭО ТР 037/2016 техникалық регламентінің талаптарына сәйкес келеді.

Өнімнің сыртқы түрі, оның сипаттамалары мен қаптамасы алдын ала ескертусіз өзгертілуі мүмкін.

Интернеттегі мекен-жайы: www.dex.p.club



Өндіріс күні пайдаланушы нұсқаулығының орыс тіліндегі нұсқасында көрсетілген. V.1

Кепілдік талоны

SN/IMEI: _____

Кепілдікке қойылған күні: _____

Өндіруші бүкіл кепілдік мерзімі ішінде құрылғының үздіксіз жұмыс істеуіне, сондай-ақ материалдар мен жинақтарда ақаулардың болмауына кепілдік береді. Кепілдік кезеңі бұйымды сатып алған сәттен басталады және тек қана жаңа өнімдерге қолданылады.

Кепілдік қызмет көрсетуге пайдаланушы нұсқаулығына сәйкес бұйымды пайдалану шартымен кепілдік мерзімі ішінде тұтынушының кесірінен істен шықпаған элементтерді тегін жөндеу немесе ауыстыру кіреді. Элементтерді жөндеу немесе ауыстыру уәкілетті сервистік орталықтардың аумағында жүргізіледі.

Кепілдік мерзімі: 12 ай.

Пайдалану мерзімі: 24 ай.

Сервистік орталықтардың өзекті тізімі келесі мекенжай бойынша:

<https://www.dns-shop.kz/service-center/>

Кепілдік міндеттемелер және тегін сервистік қызмет көрсету, егер оларды ауыстыру бұйымды бөлшектеуге байланысты болмаса, тауардың жиынтықтылығына кіретін, төменде аталған керек-жарақтарға қолданылмайды:

- ҚБП (Қашықтан басқару пультіне) арналған қуат элементтері (батареялар).
- Жалғағыш кәбілдер, антенналар және оларға арналған жалғастырғыш тетіктер, құлаққаптар, микрофондар, «HANDS-FREE» құрылғылары; жиынтықта жеткізілетін әртүрлі типтегі ақпарат тасымалдағыштар, бағдарламалық құрал (БҚ) және драйверлер (бұйымның қатты магниттік дискілердегі жинақтағышқа алдын ала орнатылған БҚ-ны қоса алғанда, бірақ онымен шектелмей), сыртқы енгізу-шығару құрылғылары және манипуляторлар.
- Қаптар, сөмкелер, белдіктер, тасымалдауға арналған баулар, монтаждық керек-жарақтар, құрал-саймандар, бұйымға қоса берілетін құжаттама.
- Табиғи тозуға ұшырайтын шығын материалдары мен бөлшектер.

