

Пайдалану бойынша нұсқаулық

Ұсақтағыш
CP-500

DEXP

Мазмұны

Құрылғы мақсаты	4
Сақтық шаралары	4
Техникалық сипаттамалары	5
Құрылғы схемасы	6
Пайдаланушы нұсқаулығы	7
Ықтимал проблемалар және олардың шешімі.....	9
Жинақталым	9
Тазалау және күтім жасау.....	10
Монтаждау, сақтау, тасымалдау (тасу), өткізу және кәдеге жарату ережелері мен шарттары	10
Қосымша ақпарат	11

Құрметті сатып алушы!

Біздің өнімді таңдағаныңыз үшін алғыс айтамыз.

Біз Сізге сапалы, функционалды және жоғары талаптарға сәйкес әзірленген және жасалған өнімдер мен құрылғыларды ұсынуға қуаныштымыз. Пайдалануды бастамас бұрын, Сіздің қауіпсіздігіңізге қатысты маңызды ақпаратты, сондай-ақ өнімді дұрыс пайдалану және оған күтім жасау бойынша ұсыныстарды қамтитын осы нұсқаулықты мұқият оқып шығыңыз. Осы Нұсқаулықтың сақталуына назар аударыңыз және оны өнімді одан әрі пайдалану кезінде анықтамалық материал ретінде пайдаланыңыз.

Құрылғы мақсаты

Ұсақтағыш — шөптерді, пиязды, жемістерді, көкөністерді, ірімшік пен етті (тар-тылған сиыр етіне, майлы және сіңірлі етке, сүйек немесе шеміршек етін жасауға жарамайды) жылдам тұрауға және араластыруға арналған ықшам, әмбебап құрылғы.

Сақтық шаралары

1. Құрылғыны қуат көзіне қоспас бұрын, желідегі кернеу техникалық сипаттамаларға сәйкес келетініне көз жеткізіңіз.
2. Электр тогының соғуын және жарақаттануды болдырмау үшін құрылғыны, сымды, суды немесе басқа сұйықтықтарды розеткаға салмаңыз.
3. Құрылғыны пайдаланбаған кезде, оны тазалаған кезде немесе ақау анықталған кезде электр желісінен ажыратыңыз.
4. Құрылғының қозғалатын бөліктеріне қол тигізбеңіз.
5. Құрылғыны зақымдалған қуат сымы немесе ашасы бар қолданбаңыз. Оларды ауыстыру үшін уәкілетті қызмет көрсету орталығына хабарласыңыз.
6. Құрылғы көзге көрінетіндей зақымдалған болса, оны пайдаланбаңыз. Дереву уәкілетті қызмет көрсету орталығына хабарласыңыз.
7. Құрылғымен бірге берілген керек-жарақтарды ғана пайдаланыңыз. Кез келген басқа компоненттерді пайдалану өмір мен денсаулыққа қауіп төндіруі мүмкін, сонымен қатар сізді тегін кепілдік қызмет көрсету құқығынан айыруы мүмкін.
8. Құрылғыны сыртта пайдаланбаңыз.
9. Қуат сымның жұмыс бетінің (мысалы, үстелдің) шетінен салбырап тұрмағанына көз жеткізіңіз. Сондай-ақ, сымның ыстық беттерге немесе өткір жиектерге тиіп кетпейтінін тексеріңіз.
10. Жарақат алуды және құрылғыны зақымдауды болдырмау үшін ұсақтағыш жұмыс істеп тұрған кезде қолдарды, ыдыстар мен ыдыстарды одан алыс ұстаңыз.
11. Кесетін пышақты ұстаған кезде абай болыңыз. Пышақтың жүзі өте өткір.
12. Құрылғының пышағын үстел үстінде қалдырмаңыз. Сақтау үшін ұсақтағыш пышағын ыдысқа салып, ыдысты қақпақпен жабыңыз.
13. Құрылғыны жылу көздерінің жанында пайдаланбаңыз.
14. Мотор блогын суға батырмаңыз.

15. Ұнтақтағышты ұзақ уақыт үздіксіз пайдаланбаңыз. Үздіксіз жұмыс циклі 15 секундтан аспауы керек. Құрылғыны циклдар арасында салқындатуға мүмкіндік беріңіз.
16. Тостаған бос немесе толған кезде ұнтақтағышты қоспаңыз.
17. Құрылғы тек тағамды ұнтақтауға арналған.
18. Құрылғыны сұйық және жоғары тұтқыр өнімдерді араластыру үшін пайдаланбаңыз.
19. Құрылғыны және оның бөліктерін әр қолданар алдында тексеріңіз.
20. Бұл құрылғы коммерциялық пайдалануға арналмаған.
21. Құрылғы балалардың немесе физикалық, сенсорлық немесе ақыл-ой қабілеттері шектеулі адамдарға, егер олардың қауіпсіздігіне жауапты басқа адамдардың бақылауында болмаса, пайдалануға арналмаған. Балаларға құрылғымен ойнауға рұқсат бермеңіз.
22. Бұл құрылғы тұрмыстық және ұқсас орталарда пайдалануға арналған, атап айтқанда:
 - цехтардағы, кеңселердегі және басқа да өндірістік орталардағы қызметкерлерге арналған ас үй аймақтарында;
 - ауыл шаруашылығы шаруашылықтарында;
 - қонақ үйлердегі, мотельдердегі және тұрғын үй типіндегі басқа да инфрақұрылымдағы тұтынушылар;
 - жеке пансионаттарда.

Назар аударыңыз: құрылғы қызып кетуден қорғаныспен жабдықталған. Қызып кеткен жағдайда құрылғы автоматты түрде өшеді. Құрылғыны розеткадан ажыратып, оны толығымен суытыңыз, содан кейін құрылғыны қосып көріңіз. Құрылғы қосылмаса немесе қызып кетуден қорғау жүйесі құрылғыны қосқаннан кейін бірден өшірсе, уәкілетті қызмет көрсету орталығына хабарласыңыз. Құрылғыны өзіңіз жөндеуге тырыспаңыз!

Техникалық сипаттамалары

- Үлгісі: CP-500.
- Сауда белгісі: DEXP.
- Номиналды қуат: 300 Вт.
- Максималды қуат: 500 Вт дейін.
- Қуат параметрлері: 220–240 В, 50 Гц.
- Ыдыстың көлемі: 1,5 л.
- Жылдамдық саны: 2.
- Корпус материалы: пластик.
- Ыдыс материалы: шыны.
- Қуат сымының қондырма түрі: Y.
- Электр тогының соғуынан қорғау класы: II.
- Қолдану саласы: тұрмыстық.

Құрылғы схемасы

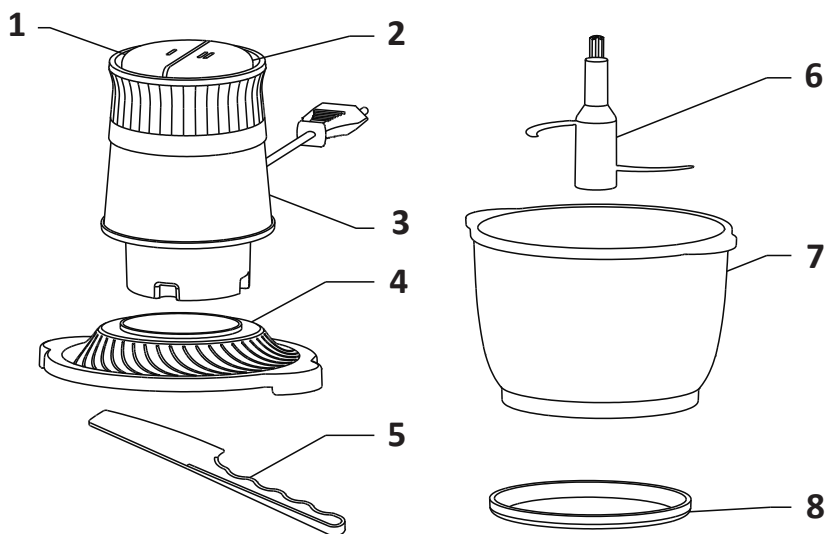

1. Бірінші жылдамдықты қосу түймесі.
2. Екінші жылдамдықты қосу түймесі.
3. Мотор блогы.
4. Қорғаныс қақпағы.
5. Қалақша.
6. Жүз.
7. Шыны тостаған.
8. Сырғыуға қарсы жиек.

Пайдаланушы нұсқаулығы

1. Қолданар алдында мотор бөлігін және корпустың басқа бөліктерін дымқыл шүберекпен сүртіңіз. Пышақтарды және барлық тиісті ұсақтағыш керек-жарақтарын сабынмен және сумен мұқият жуыңыз.
2. Сырғанаққа қарсы жиекті тегіс бетке қойып, оған ұсақтағыш тостағанды бекітіңіз.

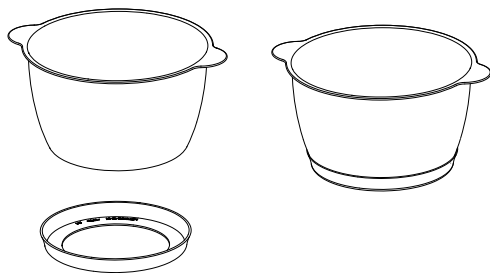

3. Пышақты орнатып, тостағанға тағам қосыңыз.

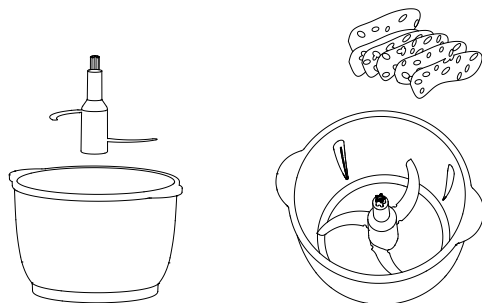

4. Тостағанды қорғаныс қақпағымен жабыңыз.

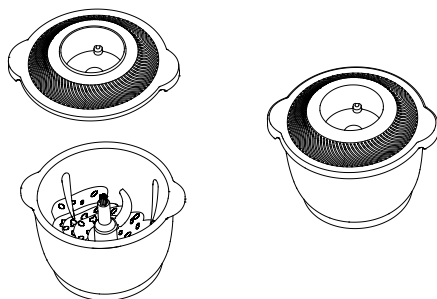

5. Мотор блогын тегістеуіштің қорғаныс қақпағына бекітіңіз.

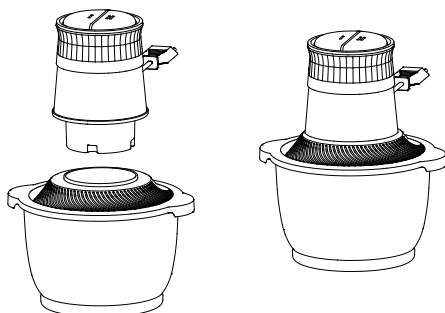

Ескерту: мотор бөлігінің дұрыс орнатылғанына көз жеткізіңіз. Пышақ жүздері мотор блогына дәл сәйкес келуі керек.

6. Құрылғыны электр желісіне қосыңыз.

7. Сізге қандай жылдамдық қажет екенін анықтаңыз, содан кейін тегістеуіштің жоғарғы жағындағы тиісті түймені басып тұрыңыз. Мотор блогын екінші қолыңызбен төмен қарай аздап қысыммен ұстаңыз.

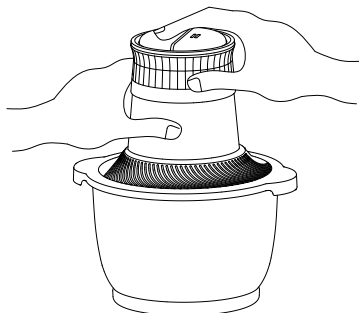

Ескерту: бірінші жылдамдық жұмсақ көкөністер мен жемістерді турау үшін, екіншісі қатты көкөністер мен етті ұсақтау үшін қолданылады.

8. Құрылғыны тоқтату үшін қуат түймесін босатыңыз.

9. Мотор блогын және қорғаныс қақпағын алмас бұрын, ұнтақтағышты электр желісінен ажыратуды ұмытпаңыз. Егер ұсақталған өнім қабырғаларға және пышаққа жабысып қалса, оны қырып алу үшін шпательді пайдаланыңыз.

Назар аударыңыз!

- Етті тураған кезде оның терісін алып тастау керек, сонымен қатар барлық сүйектерді, шеміршектерді және сіңірлерді алып тастаңыз.
- Ұсақтау алдында тағамды 1–2 см кесектерге кесіңіз.
- Ұсақтауыш тостағанының шамадан тыс толтырылмағанына көз жеткізіңіз.
- Құрылғының қызмет ету мерзімін ұзарту үшін ұнтақтағышты 15 секундтан артық үздіксіз пайдаланбаңыз.

Ықтимал проблемалар және олардың шешімі

- Егер әдеттен тыс шу, иіс, түтін және т.б. шықса, жұмысты тоқтатыңыз және құрылғыны дереу желіден ажыратыңыз.
- Жоғарыда аталған әдістердің ешқайсысы мәселені шешпесе, уәкілетті қызмет көрсету орталығына хабарласыңыз.

Проблема	Себеп	Шешім
Қуат түймесі басылған кезде құрылғы жұмыс істемейді	Қорғаныш қақпағы мықтап жабылмаған	Қорғаныс қақпағын тексеріңіз
Құрылғы тағамды ұсақтамайды	Тостаған өнімдерге толы	Жүктелген өнімдердің санын азайтыңыз
	Пышақ ұсақталған массаға кептеліп қалады	Құрылғыны желіден ажыратыңыз, пышақты тағамнан тазалаңыз
Құрылғы күтпеген жерден жұмысын тоқтатты	Желінің кернеуі тым төмен	Желілік кернеуді тексеріңіз
	Үздіксіз жұмыс уақытының асып кетуіне байланысты қозғалтқыш қызып кетті	Құрылғыны 20–30 минут суытыңыз
Құрылғының жұмысы кезінде иіс, түтін пайда болды; құрылғы қатты қызады	Тостаған өнімдерге толы	Жүктелген өнімдердің санын азайтыңыз
	Құрылғының жұмыс уақыты асып кетті	Құрылғыны 20–30 минут суытыңыз
	Жүктелген өнімдердің температурасы жоғары	Жүктелген өнімдердің температурасы 60 °C аспауы керек

Жинақталым

- Мотор блогы.
- Қорғаныс қақпағы.
- Жүз.
- Шыны ыдыс.
- Сырғыуға қарсы жиек.
- Қалақша.
- Пайдалану бойынша нұсқаулық.

Тазалау және күтім жасау

1. Тазалау алдында құрылғыны розеткадан ажыратуды ұмытпаңыз.
2. Құрылғының корпусын дымқыл шүберекпен тазалап, содан кейін мұқият құрғатыңыз.
3. Қорғаныс қақпағын, тостағанды және пышақты су астында шайыңыз. Бөлшектерді орнатпас бұрын оларды жақсылап құрғатыңыз.

Назар аударыңыз:

- бұл құрылғының бөліктерін ыдыс жуғышта жууға болмайды.
 - пышақты тазалау кезінде өте сақ болыңыз, өйткені оның жүздері өте өткір.
4. Кейбір өнімдер құрылғының пластик бөлігін ластауы мүмкін. Боялған бөліктерді тазалау үшін оларды өсімдік майына малынған шүберекпен сүртуге болады.
 5. Ешқашан құрылғыны толығымен суға батырмаңыз. Тазалау үшін қатты губкаларды немесе абразивті тазалағыштарды пайдаланбаңыз.
 6. Құрылғыны құрғақ, желдетілетін жерде сақтаңыз.

Монтаждау, сақтау, тасымалдау (тасу), өткізу және кәдеге жарату ережелері мен шарттары

- Құрылғыны құрастыру процесі осы нұсқаулықтың «Пайдаланушы нұсқаулығы» бөлімінде сипатталған.
- Құрылғыны қаптамада, өндірушінің және тұтынушының жылытылатын үй-жайларында ауаның 5 және 40 °C аралығындағы температурада және ауаның 80%-дан аспайтын салыстырмалы ылғалдылығында сақтау керек. Үй-жайда жемірілуді тудыратын жегі қоспалар (қышқылдардың, сілтілердің булары) болмауы тиіс.
- Құрылғының тасымалдануы құрғақ ортада жүзеге асырылуы тиіс.
- Құрылғы ұқыпты өңдеуді талап етеді, оны шаң, кір, соққы, ылғал, от және т.б. әсерінен қорғаңыз.
- Құрылғыны сату жергілікті заңнамасына сәйкес жүргізілуі керек.
- Құрылғының ақаулығы анықталған жағдайда, тез арада авторландырылған сервистік орталыққа хабарласу немесе құрылғыны кәдеге жарату керек.
- Бұйымның қызмет ету мерзімі аяқталғаннан кейін оны қарапайым тұрмыстық қоқыспен бірге тастауға болмайды. Оның орнына, ол федералды немесе жергілікті заңнамаға сәйкес қайта өңдеу және қайта өңдеу үшін электрлік және электронды жабдықты тиісті қабылдау бекетіне қайта өңдеуге жіберіледі. Осы бұйымды дұрыс жоюды қамтамасыз ете отырып, сіз табиғи ресурстарды үнемдеуге және қоршаған ортаға және адамдардың денсаулығына зиян келтірмеуге көмектесесіз. Бұл бұйымды қабылдау және жою бекеттері туралы қосымша ақпаратты жергілікті муниципалды органдардан немесе тұрмыстық қалдықтарды шығаратын кәсіпорыннан алуға болады.

Қосымша ақпарат

Өндіруші: Чжэцзян Ланьбао Электрикал Эпплайенс Ко., Лтд.

№899, Каифа шығыс тас жолы, Чжоусян, Цыси қ., Нинбо, Чжэцзян пров., Қытай.
Қытайда жасалған.

Импортер / юр. лицо, принимающее претензии в Республике Казахстан:

ТОО «ДНС КАЗАХСТАН», г. Астана, р-н Сарыарқа, пр-т Сарыарқа, з.д. 12, Республика Казахстан.

Импорттаушы / Қазақстан Республикасында талаптар қабылдайтын заңды тұлға: «DNS QAZAQSTAN (ДНС КАЗАХСТАН)» ЖШС, Астана қ-ы, Сарыарқа ауданы, Сарыарқа д-лы, 12 ғ-т, Қазақстан Республикасы.

Адрес электронной почты / электронды пошта мекен-жайы: info@dns-shop.kz

Өнім Кеден одағының техникалық регламентінің талаптарына сәйкес келеді:

- «Техникалық құралдардың электромагниттік үйлесімділігі» КО ТР 020/2011;
- «Төмен вольтты жабдықтың қауіпсіздігі туралы» КО ТР 004/2011.

Тауар Еуразиялық экономикалық одақтың «Электртехника және радиоэлектроника бұйымдарында қауіпті заттарды қолдануды шектеу туралы» ЕАЭО ТР 037/2016 техникалық регламентінің талаптарына сәйкес келеді.

Өнімнің сыртқы түрі мен техникалық сипаттамалары ескертусіз өзгертілуі мүмкін.

Интернеттегі мекен-жайы: www.dexp.club



Өндіріс күні пайдаланушы нұсқаулығының орыс тіліндегі нұсқасында көрсетілген.

V.1

Кепілдік талоны

SN/IMEI: _____

Кепілдікке қойылған күні: _____

Өндіруші бүкіл кепілдік мерзімі ішінде құрылғының үздіксіз жұмыс істеуіне, сондай-ақ материалдар мен жинақтарда ақаулардың болмауына кепілдік береді. Кепілдік кезеңі бұйымды сатып алған сәттен басталады және тек қана жаңа өнімдерге қолданылады.

Кепілдік қызмет көрсетуге пайдаланушы нұсқаулығына сәйкес бұйымды пайдалану шартымен кепілдік мерзімі ішінде тұтынушының кесірінен істен шықпаған элементтерді тегін жөндеу немесе ауыстыру кіреді. Элементтерді жөндеу немесе ауыстыру уәкілетті сервистік орталықтардың аумағында жүргізіледі.

Кепілдік мерзімі: 12 ай.

Пайдалану мерзімі: 24 ай.

Сервистік орталықтардың өзекті тізімі келесі мекенжай бойынша:

<https://www.dns-shop.kz/service-center/>

Кепілдік міндеттемелер және тегін сервистік қызмет көрсету, егер оларды ауыстыру бұйымды бөлшектеуге байланысты болмаса, тауардың жиынтықтылығына кіретін, төменде аталған керек-жарақтарға қолданылмайды:

- ҚБП (Қашықтан басқару пультіне) арналған қуат элементтері (батареялар).
- Жалғағыш кәбілдер, антенналар және оларға арналған жалғастырғыш тетіктер, құлаққаптар, микрофондар, «HANDS-FREE» құрылғылары; жиынтықта жеткізілетін әртүрлі типтегі ақпарат тасымалдағыштар, бағдарламалық құрал (БҚ) және драйверлер (бұйымның қатты магниттік дискілердегі жинақтағышқа алдын ала орнатылған БҚ-ны қоса алғанда, бірақ онымен шектелмей), сыртқы енгізу-шығару құрылғылары және манипуляторлар.
- Қаптар, сөмкелер, белдіктер, тасымалдауға арналған баулар, монтаждық керек-жарақтар, құрал-саймандар, бұйымға қоса берілетін құжаттама.
- Табиғи тозуға ұшырайтын шығын материалдары мен бөлшектер.



Өндіруші келесі жағдайларда кепілдік міндеттемелерге ие болмайды:

- Кепілдік мерзімі аяқталды.
- Егер жеке (тұрмыстық, отбасылық) қажеттіліктерге арналған бұйым кәсіпкерлік қызметті жүзеге асыру үшін, сондай-ақ оның тікелей міндетіне сәйкес келмейтін басқа мақсаттарда пайдаланылған болса.
- Өндіруші бұйымды пайдалану кезінде пайдаланушы нұсқаулығының талаптарын бұзу, бұйымды орнату және оған қызмет көрсету жөніндегі ұсынымдарды, қосу ережелерін (бұйымның өзіне де, онымен байланысты бұйымдарға да сәйкес келмейтін желілік кернеудің әсері нәтижесінде туындаған қысқа тұйықталулар), бұйымды сақтау және тасымалдау кезінде өнім иесі және/немесе үшінші тұлғалар шектен ықтимал материалдық, моральдық және өзге де зиян үшін жауапты болмайды.
- Механикалық зақымданудың барлық жағдайлары: өнімді пайдалану кезінде алынған сызаттар, жарықтар, деформациялар, соққы іздері, майысулар, кептелістер және т.б.
- Түрлендірулерді, рұқсат етілмеген жөндеулерді осындай жұмыстарды жүргізуге уәкілетті емес адамдар жүргізген жағдайлар. Егер ақаулық конструкцияны немесе бұйымның схемасын өзгерту, Өндіруші қарастырмаған сыртқы құрылғыларды қосу, Қазақстан Республикасының заңнамасына сай сәйкестік сертификаты жоқ құрылғыны пайдалану салдарынан туындаған болса.
- Егер бұйымның ақауы еңсерілмейтін күштің әсерінен (табиғи элементтер, өрт, су тасқыны, жер сілкінісі, тұрмыстық факторлар және Өндірушіге тәуелді емес басқа жағдайлар) немесе Өндіруші болжай алмаған үшінші тұлғалардың әрекеттерінен туындаса. Бұйымның толық немесе ішінара істен шығуына алып келген бұйымның ішіне бөгде заттардың, өзге денелердің, заттектердің, сұйықтықтардың, жәндіктердің немесе жануарлардың түсуінен, агрессивті ортаның әсерінен, жоғары ылғалдылықтан, жоғары температуралардан туындаған ақау.
- Бұйымды сәйкестендіру (сериялық нөмірі) жоқ немесе сәйкес келмейді. Егер зақымданулар (кемшіліктер) зиянды бағдарламалық қамтаманың; БҚ ұсынушысының осы қызметті ұсынбауына байланысты мүмкіндігінсіз бұйымның бағдарламалық ресурстарына қолжетімділіктің болмауына әкеп соққан құпиясөздерді (кодтарды) оларды жинау/қалпына келтіру мүмкіндігінсіз орнату, ауыстыру немесе жою әсерінен туындаса.
- Егер жұмыстың ақаулықтары қуат беруші, кәбілдік, телекоммуникациялық желілердің, радиосигнал қуатының стандарттарға немесе техникалық регламенттеріне сәйкес келмеуінен, оның ішінде бедер ерекшеліктерінен және басқа да осыған ұқсас сыртқы факторлардан, бұйымның желі әрекет ететін шекарада немесе аймақтан тыс жерде пайдаланылуынан туындаған болса.
- Егер зақымданулар стандартты емес (түпнұсқалық емес) және/немесе сапасыз (зақымданған) шығыс материалдарын, керек-жарақтарды, қосалқы бөлшектерді, қуат беру элементтерін, әртүрлі үлгідегі ақпарат тасымалдағыштарды (CD, DVD дискілерді, жад карталарын, SIM карталарын, картридждерді қоса алғанда) пайдаланудан туындаса.
- Егер кемшіліктер үйлесімсіз контентті (әуендерді, графиканы, бейне және басқа файлдарды, Java қосымшаларын және оларға ұқсас бағдарламаларды) алуға, орнатуға және пайдалануға байланысты туындаған болса.
- Осы бұйыммен жанасып жұмыс істейтін басқа жабдыққа келтірілген залалға.



