

Пайдалану бойынша нұсқаулық

Қуырғыш
DF-900

DEXP

Мазмұны

Құрылғы мақсаты	4
Сақтық шаралары	4
Құрылғы схемасы.....	5
Пайдалану	6
Алынбалы тұтқа	6
Майды алдын ала қыздыру	6
Қуыру.....	7
Қуырғыш туралы кеңестер	7
Температура режимдерінің кестесі	8
Қызмет көрсету және күтім.....	9
Алынбалы қақпақ.....	9
Қуыру себеті	9
Техникалық сипаттамалары	10
Жинақталым.....	10
Ықтимал проблемалар және олардың шешімі	10
Монтаждау, сақтау, тасымалдау (тасу), өткізу және кәдеге жарату ережелері мен шарттары	11
Қосымша ақпарат	12

Құрметті сатып алушы!

Біздің өнімді таңдағаныңыз үшін алғыс айтамыз.

Біз Сізге сапалы, функционалды және жоғары талаптарға сәйкес әзірленген және жасалған өнімдер мен құрылғыларды ұсынуға қуаныштымыз. Пайдалануды ба-
стамас бұрын, Сіздің қауіпсіздігіңізге қатысты маңызды ақпаратты, сондай-ақ
өнімді дұрыс пайдалану және оған күтім жасау бойынша ұсыныстарды қамти-
тын осы нұсқаулықты мұқият оқып шығыңыз. Осы Нұсқаулықтың сақталуына на-
зар аударыңыз және оны өнімді одан әрі пайдалану кезінде анықтамалық мате-
риал ретінде пайдаланыңыз.

Құрылғы мақсаты

Қуырғыш — қуырылған тағамды дайындауға арналған құрылғы.

Сақтық шаралары

- Құрылғы тек тұрмыста қолдануға арналған.
- Құрылғы балалардың немесе физикалық, сенсорлық немесе ақыл-ой қа-
білеттері шектеулі адамдардың қауіпсіздігіне жауапты басқа адамдардың
қадағалауынсыз пайдалануына арналмаған. Балаларға құрылғымен ойна-
уға рұқсат бермеңіз.
- Егер ол зақымдалған болса, үзіліспен жұмыс істеп тұрса немесе құлап кетсе,
құрылғыны пайдаланбаңыз.
- Қуат сымы немесе ашасы зақымдалған болса, құрылғыны пайдаланбаңыз.
- Құрылғыны өзіңіз жөндеуге тырыспаңыз. Жөндеу үшін уәкілетті қызмет көр-
сету орталығына хабарласыңыз.
- Құрылғыны пайдаланып болғаннан кейін, керек-жарақтарды тазалап, ор-
натпас бұрын оны әрқашан желіден ажыратыңыз.
- Қуат сымын розеткадан суырғанда, сымнан тартпаңыз, ашадан ұстаңыз.
- Құрылғыны қатты қызудан, ылғалдан, тікелей күн сәулесінен және өткір зат-
тардан алыс ұстаңыз.
- Жұмыс істеп тұрған құрылғыны ешқашан қараусыз қалдырмаңыз.
- Құрылғыны сыртта пайдаланбаңыз.
- Құрылғыны судың немесе басқа сұйықтықтардың әсеріне ұшыратпаңыз
және құрылғыны дымқыл қолмен ұстамаңыз.
- Құрылғыны тегіс, тұрақты және ыстыққа төзімді бетке қойыңыз.
- Қолданар алдында май тостағанының дұрыс орнатылғанына көз жеткізіңіз.
- Құрылғыны бос май тостағанымен розеткаға қоспаңыз.
- Құрылғыға зақым келтірмеу үшін тостағандағы май немесе май мөлшерінің
MIN белгісінен төмен немесе MAX белгісінен жоғары болуына ешқашан жол
бермеңіз.
- Құрылғының жұмысы кезінде май өте қызады, күйіп қалмас үшін жұмыс
істейтін құрылғыны жылжытпаңыз.
- Мұз кристалдары бар тағамды немесе алдын ала кептірілмеген тағамды
қайнаған майға батырмаңыз.

- Ыстық немесе жанып тұрған майға ешқашан су құймаңыз. Өрт болған жағдайда бірден қуат ашасын розеткадан ажыратып, жалынды сөндіру үшін құрылғыны қақпақпен/матамен жабыңыз.
- Тостағанға май немесе май құймас бұрын құрылғыны электр желісіне қоспаңыз, әйтпесе қауіпсіздік жүйесі жұмыс істеп, қуырғышты тоқтатады. Құралды розеткаға қоспас бұрын әрқашан шыныаяқты толтырыңыз.

Құрылғы схемасы

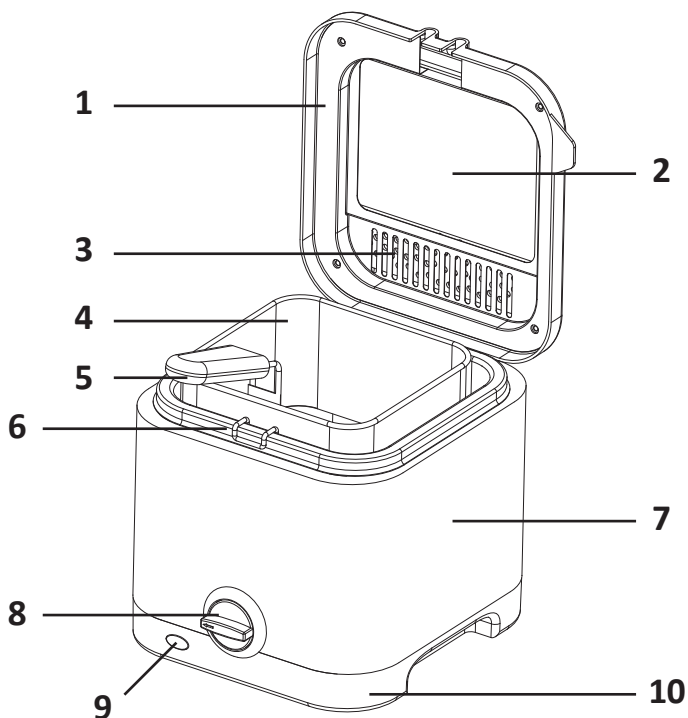

1. Алынбалы қақпақ.
2. Бақылау терезесі.
3. Сүзгі.
4. Қуыруға арналған себет.
5. Гриль себетінің тұтқасы.
6. Май ыдысы.
7. Жақтау.
8. Температура реттегіші.
9. Жарық индикаторы.
10. Негіз.

Пайдалану

Назар аударыңыз: құрылғыны бірінші рет қолданар алдында одан барлық орауыш материалдарын, жарнамалық жапсырмаларды және этикеткаларды алып тастаңыз, сонымен қатар оны толығымен тазалаңыз («Тазалау және күтім» тарауын қараңыз).

Алынбалы тұтқа

1. Алынбалы тұтқаны алып, оның майысқан сым ұштарын аздап қысыңыз, содан кейін оларды қуыру себетінің ішкі қабырғасында орналасқан екі тесікке салыңыз. Тұтқаны себеттің ішкі жағына қарай қисайтылғанына көз жеткізіңіз.
2. Қуыруға арналған кәрзеңкеге екі аяқтың сырт етіп түскенін сезгенше тұтқаны толығымен артқа тартыңыз. Тұтқаны мықтап бекітілгеніне көз жеткізіңіз.

Майды алдын ала қыздыру

1. Құрылғыны құрғақ, тегіс, тайғақ емес, ыстыққа төзімді бетке қойыңыз.
2. Май табаққа жақсы сапалы сұйық май немесе майды құйыңыз. Май деңгейінің MIN және MAX белгілерінің арасында екеніне көз жеткізіңіз.

Назар аударыңыз: зәйтүн майы, сары май және маргарин қуыруға жараммайды және оларды қолдануға болмайды.

3. Құрылғының қақпағын жауып, оны электр желісіне қосыңыз.
4. Температура реттегішін қажетті температураға орнатыңыз (Температура режимдерінің кестесін қараңыз).
5. Құрылғы майды қыздыра бастайды. Процесс бірнеше минутқа созылады және майдың мөлшеріне, сондай-ақ таңдалған температураға байланысты.

Ескертпе: қуырғышты бірінші рет пайдаланған кезде, өндірісте қолданылатын заттар қызған кезде пайда болатын аз уақытқа аздаған иіс пайда болуы мүмкін. Бұл құбылыс ақаулық емес және жақын арада жоғалады.

Температура индикаторы

Құрылғыны желіге қосып, тетіктің көмегімен температураны орнатқанда, индикатор шамы жанып, қыздыру процесі жүріп жатқанын хабарлайды. Орнатылған температураға жеткенде, индикатор сөнеді — содан кейін ғана тағамды қуырғышқа салуға болады.

Қуыру

Назар аударыңыз: қуыруға арналған себетке тағамды ол қызған майға батырылған кезде салмаңыз.

1. Тағамды қуырғышқа салмас бұрын, орнатылған температураны тексеріп, қажет болса, батырманы пайдаланып реттеңіз. Индикатор сөнгенше күтіңіз.
2. Тағамды қуыру себетіне салыңыз (оны 2/3 артық толтырмаңыз). Алдымен олардың құрғақ екеніне көз жеткізіңіз.
3. Қақпақты ашып, себетті қайнап жатқан майға ақырын түсіріп, ыстық шашыраудан сақ болыңыз.
4. Қақпақты жабыңыз. Қақпақтағы осы мақсат үшін берілген ойықтарға тұтқаның мықтап бекітілгеніне және қақпақ толығымен жабылғанына көз жеткізіңіз.
5. Қақпақтағы ыстыққа төзімді қарау терезесі арқылы тағамның қаншалықты қызарғанын көруге болады. Қажетті күйге дейін пісірілген кезде температура реттегішін тоқтағанша сағат тіліне қарсы бұрап, құрылғыны өшіріңіз. Құрылғыны электр желісінен ажыратыңыз.
6. Қақпақты ашыңыз. Қуыруға арналған себетті тұтқасынан көтеріп, май тостағанының шетіндегі арнайы ұстағыштан іліп қойыңыз. Бұл артық майдың/майдың ағып кетуіне мүмкіндік береді.
7. Себетті толығымен алмас бұрын, оны жоғары көтеріп, қалған май мен майды ыдысқа сілкіп тастаңыз. Содан кейін күйіп қалмас үшін қақпақты дереу жабыңыз.
8. Қуырылған тағамдарды дайындалған ыдысқа, мысалы, терең ыдысқа салыңыз.
9. Тазалау алдында құрылғыны бөлме температурасына дейін суытыңыз.

Сүзу және майды ауыстыру

Назар аударыңыз: майды төгу алдында оның суығанына және құрылғының желіден ажыратылғанына көз жеткізіңіз.

- Әр қолданғаннан кейін майды ауыстырудың қажеті жоқ.
- Қуырғыш сирек пайдаланылса, майды ағызып, оны бөлек ыдыста, жақсырақ тоңазытқышта немесе басқа салқын жерде сақтау ұсынылады.
- Контейнерге майды құйып жатқанда, тағам бөлшектерін кетіру үшін оны жұқа електен сүзіңіз.

Қуырғыш туралы кеңестер

- Әрқашан пісіру үшін қуыру себетін пайдаланыңыз.
- Қуырған кезде қақпақты жабық ұстауды ұмытпаңыз.
- Тағамды кішкене қалыңдықтағы, шамамен бірдей өлшемдегі кесектерге кесіңіз. Бұл олардың біркелкі пісіруіне көмектеседі.
- Майдың шашырауын болдырмау үшін тағамды қуырғышқа салмас бұрын оны құрғатып сүртіңіз.

- Кейбір рецепттерде, ыстық майға батырмас бұрын, өнімдерді нан үгіндісіне айналдыру керек. Нанның өнімге мықтап жабысып тұрғанына көз жеткізіңіз: егер қуыру кезінде нан үгінділері түсіп кетсе, бұл майды ластайды.
- Әр түрлі майларды немесе жаңа майды пайдаланылған маймен араластырмаңыз.
- Майыңызды үнемі ауыстырыңыз. Ақуызға бай тағамдарды (мысалы, құс, ет, балық) пісіргенде сары май тез нашарлайды. Егер май негізінен картопты қуыру үшін қолданылса және әр қолданғаннан кейін сүзгіден өткізілсе, оны 8-10 рет қолдануға болады.
- Егер май қара түске айналса, жағымсыз иіс немесе дәм болса, қыздырылған кезде көбіктене бастаса, оны ауыстыру керек.
- Шошқа майды ешқашан қуырғышта ерітпеңіз. Еріген кезде май тамшылары құрылғының бүйірлеріне тамып, құрылғыға зақым келтіруі немесе тіпті өрт шығуы мүмкін. Шошқа майын пайдалану қажет болса, алдымен оны қолайлы кастрюльде ерітіңіз. Содан кейін еріген шошқа майды қуырғыш ыдысқа мұқият құйыңыз.

Температура режимдерінің кестесі

Кестедегі тағамның пісіру уақыты тек анықтама үшін берілген. Нақты пісіру уақыты тағамның мөлшеріне, кесектердің өлшемі мен қалыңдығына, пайдаланылған майға, сондай-ақ сіздің жеке қалауыңызға байланысты.

Өнім	Пісіру уақыты	Температура
Мұздатылған треска (қатқан нан/ұнға аунаған)	10–15 мин.	150 °C
Ұнға аунаған жаңа треска	5–10 мин.	160 °C
Ұнға аунаған шошқа еті	15–25 мин.	150 °C
Мұздатылған бургер	3–5 мин.	150 °C
Жаңа піскен тағамдар	10–15 мин.	160–170 °C
Мұздатылған дайындалған тағамдар	Қаптамадағы нұсқауларды орындаңыз	
Тауық еті (шағын/орта бөлік)	5–15 мин.	170 °C
Тауық еті (үлкен бөлік)	8–15 мин.	170 °C
Саңырауқұлақтар	5 мин.	180 °C
Мұздатылған камбала	5–6 мин.	190 °C

Қызмет көрсету және күтім

Назар аударыңыз: бұл құрылғыда пайдаланушы жөндеуге болатын бөлшектер жоқ. Ақаулық туындаған жағдайда, уәкілетті қызмет көрсету орталығына хабарласыңыз.

1. Құрылғыны электр желісінен ажыратпай ешқашан тазаламаңыз. Кез келген бөлшектерді алмас бұрын қуырғыш пен оның мазмұнын суытыңыз.
2. Қуырғыштың корпусын және тостағанның ішін қағаз сүлгімен тазалаңыз, содан кейін оларды сабынды суға малынған дымқыл шүберекпен сүртіңіз. Құрылғының бүкіл денесін ешқашан суға батырмаңыз.
3. Қуырғыштың сыртын дымқыл шүберекпен үнемі тазалап, жұмсақ, таза сүлгімен құрғатыңыз. Абразивті тазалағыштарды немесе қатты губкаларды қолданбаңыз.
4. Келесі пайдалану немесе сақтау алдында құрылғыны және барлық бөлшектерін толығымен құрғатыңыз.

Алынбалы қақпақ

Құрылғының алынбалы қақпағы май тамшыларынан шығатын буды тазарту үшін сүзгімен жабдықталған. Сүзгіні қажетінше тазалау керек.

- Қақпақты шамамен 45° бұрышпен ашыңыз және оны бір жағынан ұстап, өзіңізге қарай тарту арқылы құрылғыдан шығарыңыз. Осылайша, қақпақ бекітуден босатылады және оны алып тастауға болады.
- Қақпақты жақсы сығымдағы дымқыл шүберекпен тазалаңыз. Қақпақты ауыстырмас бұрын оның толық құрғақ екеніне көз жеткізіңіз.
- Қақпақты қайта бекіту үшін оны 45° бұрышпен қайта еңкейтіп, бағыттаушы шыбықты қондырмаға қарай сырғытыңыз. Содан кейін оны бағыттаушы өзек монтажға толығымен кіргенше басыңыз
- Қақпақтың дұрыс орнатылғанына және оның еркін ашылып-жабылатынына көз жеткізіңіз.

Қуыру себеті

- Тұтқаны қуыру себетінің ішкі жағына мықтап басыңыз.
- Сымның ұштарын тұтқамен бірге қысыңыз және оны себеттен ажырату үшін тартыңыз.
- Себет пен тұтқаны жылы сабынды сумен жуыңыз, содан кейін таза сумен жақсылап шайыңыз және мұқият құрғатыңыз.

Техникалық сипаттамалары

- Үлгісі: DF-900.
- Сауда белгісі: DEXP.
- Кернеу: 220–240В, 50Гц.
- Қуаты: 900 Вт.
- Көлемі: 1,5 л.
- Қызып кетуден қорғау.
- Температура диапазоны: 150-190°C
- Жабысқақ емес жабыны бар май ыдысы.
- Тот баспайтын болаттан жасалған корпус.
- Электр тогының соғуынан қорғау класы: I.
- Қуат сымның қондырма түрі: Y.
- Ылғал мен шаңнан қорғау дәрежесі: IPX0.
- Қолдану саласы: тұрмыстық.

Жинақталым

- Құрылғы.
- Алынбалы қақпақ.
- Май ыдысы.
- Қуыруға арналған себет.
- Қуыру себетінің тұтқасы.
- Пайдалану бойынша нұсқаулық.

Ықтимал проблемалар және олардың шешімі

Проблема	Ықтимал себеп	Шешім
Құрылғы жұмыс істемейді	Құрылғы розеткаға қосылмаған	Құрылғыны розеткаға қосыңыз
	Электр розеткасына қуат қосылмаған	Желілік кернеуді тексеріңіз
	Қызып кетуден қорғаныс істен шықты	Құрылғыны желіден ажыратып, бөлме температурасына дейін суытыңыз
Ыдыстан төгілген май	Ыдыста тым көп май	Құрылғыны өшіріңіз. Майдың суығанын күтіңіз және артық мөлшерін кетіріңіз
	Қуыруға арналған себет толы	Қуыруға арналған себеттен тағамның бір бөлігін алып тастаңыз
	Жиі қолданудың арқасында май көбіктене бастады	Құрылғыны өшіріңіз. Майды суытып, оны ауыстырыңыз

Проблема	Ықтимал себеп	Шешім
Ыдыс шикі немесе тым майлы	Май жеткіліксіз	Белгілі бір өнімді қуыру үшін қажетті температураны орнатыңыз
	Қуыруға арналған себет толы	Кейбір өнімдерді қоржыннан алып тастаңыз
Тамақ қуырылмаған	Тым үлкен кесектер/тілімдер	Тағамды кішкене бөліктерге/тілімдермен кесіңіз
	Пісіру уақыты жеткіліксіз	Қуыруды жалғастырыңыз, мезгіл-мезгіл тағамның дайындығын тексеріңіз
Май көбіктенеді немесе түтіндейді	Май тым жиі қолданылған немесе қуырғышта қолдануға жарамсыз	Майды суытып, оны ауыстырыңыз

Монтаждау, сақтау, тасымалдау (тасу), өткізу және кәдеге жарату ережелері мен шарттары

- Құрылғы қандай да болмасын монтаждауды немесе бекітуді талап етпейді.
- Құрылғыны қаптамада, өндірушінің және тұтынушының жылытылатын үй-жайларында ауаның 5 және 40 °C аралығындағы температурада және ауаның 80%-дан аспайтын салыстырмалы ылғалдылығында сақтау керек. Үй-жайда жемірілуді тудыратын жегі қоспалар (қышқылдардың, сілтілердің булары) болмауы тиіс.
- Құрылғының тасымалдануы құрғақ ортада жүзеге асырылуы тиіс.
- Құрылғы ұқыпты өңдеуді талап етеді, оны шаң, кір, соққы, ылғал, от және т.б. әсерінен қорғаңыз.
- Құрылғыны сату жергілікті заңнамасына сәйкес жүргізілуі керек.
- Бұйымның қызмет ету мерзімі аяқталғаннан кейін оны қарапайым тұрмыстық қоқыспен бірге тастауға болмайды. Оның орнына, ол федералды немесе жергілікті заңнамаға сәйкес қайта өңдеу және қайта өңдеу үшін электрлік және электронды жабдықты тиісті қабылдау бекетіне қайта өңдеуге жіберіледі. Осы бұйымды дұрыс жоюды қамтамасыз ете отырып, сіз табиғи ресурстарды үнемдеуге және қоршаған ортаға және адамдардың денсаулығына зиян келтірмеуге көмектесесіз. Бұл бұйымды қабылдау және жою бекеттері туралы қосымша ақпаратты жергілікті муниципалды органдардан немесе тұрмыстық қалдықтарды шығаратын кәсіпорыннан алуға болады..
- Құрылғының ақаулығы анықталған жағдайда, тез арада авторландырылған сервистік орталыққа хабарласу немесе құрылғыны кәдеге жарату керек.

Қосымша ақпарат

Өндіруші: Чжуншань Фэнъе Электрикал Эпплайнсиз Ко., Лтд.

Ляньфэн тас жолы, Синлун өнеркәсіптік аймағы, Сяолань, Чжуншань қ., Гуандун пров., Қытай.

Қытайда жасалған.

Импортер / юр. лицо, принимающее претензии в Республике Казахстан: ТОО «ДНС КАЗАХСТАН», г. Астана, р-н Сарыарқа, пр-т Сарыарқа, зд. 12, Республика Казахстан.

Импорттаушы / Қазақстан Республикасында талаптар қабылдайтын заңды тұлға: «DNS QAZAQSTAN (ДНС КАЗАХСТАН)» ЖШС, Астана қ-ы, Сарыарқа ауданы, Сарыарқа д-лы, 12 ғ-т, Қазақстан Республикасы.

Адрес электронной почты / электронды пошта мекен-жайы: info@dns-shop.kz

Өнім Кеден одағының техникалық регламентінің талаптарына сәйкес келеді:

- «Техникалық құралдардың электромагниттік үйлесімділігі» КО ТР 020/2011;
- «Төмен вольтты жабдықтың қауіпсіздігі туралы» КО ТР 004/2011.

Тауар Еуразиялық экономикалық одақтың «Электртехника және радиоэлектроника бұйымдарында қауіпті заттарды қолдануды шектеу туралы» ЕАЭО ТР 037/2016 техникалық регламентінің талаптарына сәйкес келеді.

Өнімнің сыртқы түрі және оның сипаттамалары және құрылғының толық жиынтығы алдын ала ескертусіз өзгертілуі мүмкін.

Интернеттегі мекен-жайы: www.dexp.club



Өндіріс күні пайдаланушы нұсқаулығының орыс тіліндегі нұсқасында көрсетілген. V.1

Кепілдік талоны

SN/IMEI: _____

Кепілдікке қойылған күні: _____

Өндіруші бүкіл кепілдік мерзімі ішінде құрылғының үздіксіз жұмыс істеуіне, сондай-ақ материалдар мен жинақтарда ақаулардың болмауына кепілдік береді. Кепілдік кезеңі бұйымды сатып алған сәттен басталады және тек қана жаңа өнімдерге қолданылады.

Кепілдік қызмет көрсетуге пайдаланушы нұсқаулығына сәйкес бұйымды пайдалану шартымен кепілдік мерзімі ішінде тұтынушының кесірінен істен шықпаған элементтерді тегін жөндеу немесе ауыстыру кіреді. Элементтерді жөндеу немесе ауыстыру уәкілетті сервистік орталықтардың аумағында жүргізіледі.

Кепілдік мерзімі: 12 ай.

Пайдалану мерзімі: 24 ай.

Сервистік орталықтардың өзекті тізімі келесі мекенжай бойынша:

<https://www.dns-shop.kz/service-center/>

Кепілдік міндеттемелер және тегін сервистік қызмет көрсету, егер оларды ауыстыру бұйымды бөлшектеуге байланысты болмаса, тауардың жиынтықтылығына кіретін, төменде аталған керек-жарақтарға қолданылмайды:

- ҚБП (Қашықтан басқару пультіне) арналған қуат элементтері (батареялар).
- Жалғағыш кәбілдер, антенналар және оларға арналған жалғастырғыш тетіктер, құлаққаптар, микрофондар, «HANDS-FREE» құрылғылары; жиынтықта жеткізілетін әртүрлі типтегі ақпарат тасымалдағыштар, бағдарламалық құрал (БҚ) және драйверлер (бұйымның қатты магниттік дискілердегі жинақтағышқа алдын ала орнатылған БҚ-ны қоса алғанда, бірақ онымен шектелмей), сыртқы енгізу-шығару құрылғылары және манипуляторлар.
- Қаптар, сөмкелер, белдіктер, тасымалдауға арналған баулар, монтаждық керек-жарақтар, құрал-саймандар, бұйымға қоса берілетін құжаттама.
- Табиғи тозуға ұшырайтын шығын материалдары мен бөлшектер.



Өндіруші келесі жағдайларда кепілдік міндеттемелерге ие болмайды:

- Кепілдік мерзімі аяқталды.
- Егер жеке (тұрмыстық, отбасылық) қажеттіліктерге арналған бұйым кәсіпкерлік қызметті жүзеге асыру үшін, сондай-ақ оның тікелей міндетіне сәйкес келмейтін басқа мақсаттарда пайдаланылған болса.
- Өндіруші бұйымды пайдалану кезінде пайдаланушы нұсқаулығының талаптарын бұзу, бұйымды орнату және оған қызмет көрсету жөніндегі ұсынымдарды, қосу ережелерін (бұйымның өзіне де, онымен байланысты бұйымдарға да сәйкес келмейтін желілік кернеудің әсері нәтижесінде туындаған қысқа тұйықталулар), бұйымды сақтау және тасымалдау кезінде өнім иесі және/немесе үшінші тұлғалар шеккен ықтимал материалдық, моральдық және өзге де зиян үшін жауапты болмайды.
- Механикалық зақымданудың барлық жағдайлары: өнімді пайдалану кезінде алынған сызаттар, жарықтар, деформациялар, соққы іздері, майысулар, кептелістер және т.б.
- Түрлендірулерді, рұқсат етілмеген жөндеулерді осындай жұмыстарды жүргізуге уәкілетті емес адамдар жүргізген жағдайлар. Егер ақаулық конструкцияны немесе бұйымның схемасын өзгерту, Өндіруші қарастырмаған сыртқы құрылғыларды қосу, Қазақстан Республикасының заңнамасына сай сәйкестік сертификаты жоқ құрылғыны пайдалану салдарынан туындаған болса.
- Егер бұйымның ақауы еңсерілмейтін күштің әсерінен (табиғи элементтер, өрт, су тасқыны, жер сілкінісі, тұрмыстық факторлар және Өндірушіге тәуелді емес басқа жағдайлар) немесе Өндіруші болжай алмаған үшінші тұлғалардың әрекеттерінен туындаса. Бұйымның толық немесе ішінара істен шығуына алып келген бұйымның ішіне бөгде заттардың, өзге денелердің, заттектердің, сұйықтықтардың, жәндіктердің немесе жануарлардың түсуінен, агрессивті ортаның әсерінен, жоғары ылғалдылықтан, жоғары температуралардан туындаған ақау.
- Бұйымды сәйкестендіру (сериялық нөмірі) жоқ немесе сәйкес келмейді. Егер зақымданулар (кемшіліктер) зиянды бағдарламалық қамтаманың; БҚ ұсынушысының осы қызметті ұсынбауына байланысты мүмкіндігінсіз бұйымның бағдарламалық ресурстарына қолжетімділіктің болмауына әкеп соққан құпиясөздерді (кодтарды) оларды жинау/қалпына келтіру мүмкіндігінсіз орнату, ауыстыру немесе жою әсерінен туындаса.
- Егер жұмыстың ақаулықтары қуат беруші, кәбілдік, телекоммуникациялық желілердің, радиосигнал қуатының стандарттарға немесе техникалық регламенттеріне сәйкес келмеуінен, оның ішінде бедер ерекшеліктерінен және басқа да осыған ұқсас сыртқы факторлардан, бұйымның желі әрекет ететін шекарада немесе аймақтан тыс жерде пайдаланылуынан туындаған болса.
- Егер зақымданулар стандартты емес (түпнұсқалық емес) және/немесе сапасыз (зақымданған) шығыс материалдарын, керек-жарақтарды, қосалқы бөлшектерді, қуат беру элементтерін, әртүрлі үлгідегі ақпарат тасымалдағыштарды (CD, DVD дискілерді, жад карталарын, SIM карталарын, картридждерді қоса алғанда) пайдаланудан туындаса.
- Егер кемшіліктер үйлесімсіз контентті (әуендерді, графиканы, бейне және басқа файлдарды, Java қосымшаларын және оларға ұқсас бағдарламаларды) алуға, орнатуға және пайдалануға байланысты туындаған болса.
- Осы бұйыммен жанасып жұмыс істейтін басқа жабдыққа келтірілген залалға.



