

Пайдалану бойынша нұсқаулық

DEXP

**Кептіргіш машина
DEXP
DM-F80HDMA/WB**

Мазмұны

Сақтық шаралары	4
Құрылғы сұлбасы	7
Керек-жарақтар	7
Орнату	8
Аяқтарын реттеу	9
Тасымалдау	9
Пайдалану	10
Кептіруді бастау	10
Кептіруге дайындау	10
Құрғақ киім-кешектің салмағы туралы ақпарат	11
Киімнің затбелгілеріндегі символдар	11
Кептіру процесі аяқталғаннан кейін	12
Басқару панелі	12
Индикаторлар	13
Құрылғымен жұмыс	14
Бағдарламаны таңдау	14
Қосымша бағдарламалар мен функциялар	14
Күту және қызмет көрсету	16
Су жинауға арналған бөліктен суды ағызу	16
Түкке арналған сүзгіні тазалау	16
Конденсаторды тазалау	17
Жылу алмастырғышты тазалау	17
Барабанды және есік бөлігіндегі тығыздауышты тазалау	17
Ақаулар және оларды жою әдістері	18
Техникалық сипаттамалар	20
Кептіру режимдерінің кестесі	21
Энергия тиімділігі туралы ақпарат	22
Монтаждау, сақтау, тасымалдау (тасу), өткізу және кәдеге жарату қағидалары мен шарттары	23
Қосымша ақпарат	24

Құрметті сатып алушы!

«DEXP» сауда маркасымен шығарылатын өнімді таңдағаныңыз үшін алғыс білдіреміз.

Біз Сізге сапаға, функционалдыққа және дизайнға қойылатын жоғары талаптарға сәйкес әзірленіп дайындалған бұйымдар мен құрылғыларды ұсынуға құаныштымыз. Пайдалануды бастар алдында осы нұсқаулықты мұқият оқып шығыңыз, онда Сіздің қауіпсіздігіңізге қатысты маңызды ақпарат, сондай-ақ өнімді дұрыс пайдалану және оны күтіп ұстау бойынша ұсынымдар берілген. Осы Нұсқаулықты сақтап қойыңыз және оны бұйымды одан әрі пайдалану кезінде анықтамалық материал ретінде пайдаланыңыз.

Кептіру машинасы үй шаруашылығында машинада кептіруге болатын тоқыма бұйымдары мен сыртқы киімдерді кептіру үшін пайдалануға арналған.

Сақтық шаралары

- Кептіру машинасы тек үй ішінде пайдалануға арналған.
- Бұл құрылғыны 8 жасқа дейінгі балалар, физикалық, сенсорлық немесе ақыл-ой қабілеттері шектеулі және тәжірибесі немесе білімі жеткіліксіз адамдар пайдалана алмайды, егер бұлар олардың қауіпсіздігіне жауап беретін адамның бақылауында болатын жағдайларды немесе олар электр құралын қауіпсіз пайдалануға мүмкіндік беретін және оны пайдаланумен байланысты қауіп туралы түсінік беретін тиісті нұсқаулар алған жағдайларды қоспағанда.
- Кептіру машинасын жуу үшін өнеркәсіптік тағайындалымдағы химиялық заттар пайдаланылған киім-кешек үшін пайдалануға болмайды.
- Кептіру машинасының әрбір немесе бірнеше циклынан кейін сүзгіні тазалау қажет.
- Лас киім-кешекті машинада құрғатпаңыз.
- Жанғыш немесе тез тұтанатын материалдармен (өсімдік майы, ацетон, спирт, жанармай, керосин, дақ кетіргіштер, скипидар, балауыз, бояу, балауыз кетіретін заттар, шашқа арналған лак) тазаланған, жуылған, сіңген немесе ластанған киім-кешекті, егер ол осыған дейін жуғыш заттардың қажетті мөлшерімен ыстық суда жуылмаған болса, ешқашан машинада құрғатпаңыз. Тоқыма бұйымдар жеткіліксіз тазаланбаса, кептіру процесі аяқталғаннан кейін немесе кептіру машинасынан шығарылғаннан кейін де мұндай киім-кешек өздігінен тұтануы мүмкін.
- Машинада резеңке бұйымдарды немесе резеңке табаны немесе резеңке астары бар бұйымдарды, поролонмен, латекспен толтырылған жастықтарды, пластмасса, полиэтилен және қағаз бұйымдарды, душқа арналған қалпақшаларды, су өткізбейтін бұйымдарды, көп реттік жөргектерді, тыстарды құрғатпаңыз.
- Кір жууға арналған кондиционер мен ұқсас күтім құралдарын кондиционерді қолдану жөніндегі нұсқаулықта жазылғандай ғана пайдалану керек.
- Кептіру машинасының соңғы циклі қызусыз жүзеге асырылады (салқындату

циклі).

- Кептіру машинасын ешқашан кептіру циклі соңына жетпейінше тоқтатпаңыз, егер тек барлық киім-кешек бірден шығарылып, салқындату үшін ілінбесе.
- Кептіру машинасын жабылып қалуы мүмкін есіктің артына, жылжымалы есіктің артына, сондай-ақ ашылу бағыты құрылғы есігінің ашылу бағытына қарама-қарсы есіктің артына орнатуға болмайды. Үйге кептіру машинасын орнатуды есік міндетті түрде кедергісіз ашылатындай етіп жүргізген жөн.
- Құрылғыны пайдалану немесе техникалық қызмет көрсету кезінде оны ешқандай жағдайда аударыстырмаңыз.
- Кептіру машинасына жанғыш және тез тұтанатын заттардың буы сіңген ауаның келуіне жол бермеңіз. Тұтану қаупі бар!
- Кірді кептіру машинасына салмас бұрын, киімнің қалталарын бөгде заттардан (мысалы, оттықтан, сіріңкелерден) босатыңыз.
- Егер түгінің биіктігі машинаның түбіндегі ауа айналымына кедергі келтіретін болса, кептіру машинасын кілемшеге қоймаңыз.
- Қауіпті жағдайларды болдырмау үшін зақымдалған қуат көзі сымын оның өндірушісі, оның сервистік техникалық қызмет көрсету жөніндегі өкілі немесе тиісті біліктілігі бар өзге маман ауыстыруға тиіс.
- Үш жасқа дейінгі балалар кептіру машинасының жанында тек ересектердің қадағалауымен ғана бола алады.
- Орнату толығымен аяқталғаннан кейін ғана құрылғыны қуат көзіне қосыңыз.
- Тазалау немесе техникалық қызмет көрсету алдында кептіру машинасын қуат көзі желісінен ажырату керек.
- Егер құрылғы ұзақ уақыт пайдаланылмаса, оны қуат көзінен ажыратыңыз.
- Құрылғының есігіне сүйенбеңіз. Жұмыс кезінде әйнекті есік қатты қызып кетуі мүмкін. Жұмыс істеп тұрған құрылғыға балалар мен үй жануарларының тікелей жақындауына жол бермеңіз.
- Электр желісінің кернеуі мен жиілігі құрылғының сипаттамаларына сәйкес келуі тиіс екенін ескеріңіз.
- Құрылғыны электр желісіне құрылғының сипаттамаларында көрсетілгеннен аз кернеумен қоспаңыз.
- Қуат кабелінің айырын дымқыл қолмен ұстамаңыз.
- Сіздің қауіпсіздігіңіз үшін қуат көзі кабелінің қосқышы жерге тұйықтау түйіспесі бар қос полюсті розеткаға қосылуы тиіс. қуат көзі желісіндегі розеткаңыздың дұрыс әрі сенімді жерге тұйықталуы бар болуын мұқият тексеріп, көз жеткізіңіз.
- Бұл кептіру машинасы тек тұрмыстық пайдалануға ғана арналған.
- Қуат көзі сымының тиісінше қорғалуын қамтамасыз етіңіз. Қуат көзі сымы адамдарға және басқа заттарға тимейтіндей етіп және бүлінбейтіндей етіп жақсы бекітілуі тиіс. Қуат көзі желісіне ерекше назар аудару керек. Айыры розеткаға оңай тығылатын болуы тиіс. Сондай-ақ, розетканың орналасу орнына және оған қол жеткізудің ыңғайлылығына ерекше назар аудару керек.
- Розетканың шамадан тыс жүктелуіне жол бермеңіз және кабельді ұзартпаңыз. Сымды ұзарту өртке немесе электр тогының соғуына әкелуі мүмкін. Қуат көзі сымын дымқыл қолмен тартпаңыз.
- Кептіру машинасын оған елеулі зақым келтіруі және кепілдіктің күшін жоюы

мүмкін төмен температура, су немесе басқа да ауа райы әсеріне ұшырамайтын үй-жайда орнатыңыз және сақтаңыз.

- Кептіру машинасының айналасында тиісті желдету қамтамасыз етілуі тиіс. Желдету тесігі аймағында мамық, шаң мен кір жиналмағанына көз жеткізіңіз. Тесіктің бітелуі салдарынан ауа ағынының күші азаяды.
- Кірді кептіру машинасына салмас бұрын, оны кір жуғыш машинада мұқият сығыңыз. Осылайша, Сіз кептіру үшін қажетті уақытты, демек, электр энергиясын тұтынуды азайта аласыз.
- Кептіру машинасын қолданар алдында жақын жерде тез тұтанатын заттар мен спрейлер жоқ екеніне көз жеткізіңіз. Мұндай құрал кездейсоқ ағып кеткен жағдайда ешқандай жағдайда розеткаға қол тигізбеңіз, «кідірту» батырмасын басып, машинаның жұмысын тоқтатыңыз.
- Кептіргіш машинаны, егер ол зақымдалған болса, іркіліспен жұмыс істесе, жартылай бөлшектелсе, оның қандай да бір бөлшектері ақаулы болса немесе мүлде болмаса, соның ішінде қуат көзі сымы мен розеткасы зақымдалған болса, пайдаланбаңыз.
- Бұл құрылғы коммерциялық мақсатта пайдалануға арналмаған.

Құрылғы сұлбасы

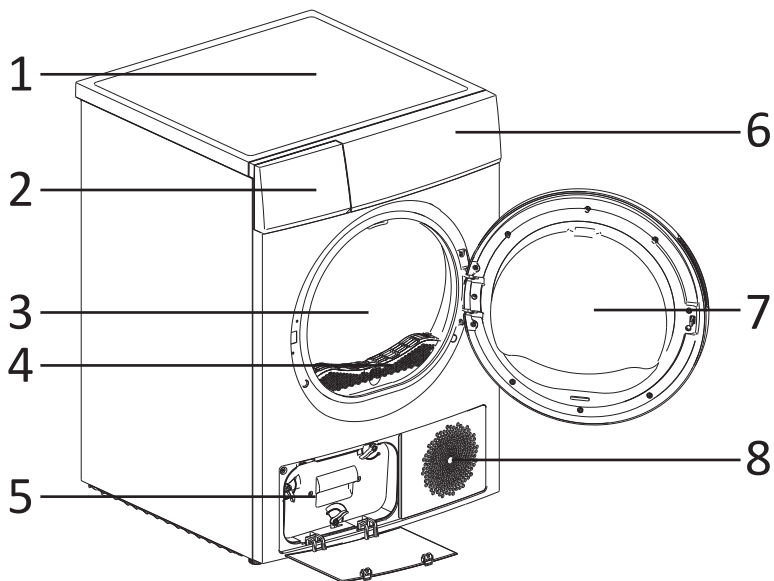

1. Жоғарғы қақпағы
2. Су жинауға арналған бөлік
3. Барабан.
4. Сүзгі.
5. Конденсатор бөлігі.
6. Басқару панелі.
7. Есік.
8. Ауа тартқыш.

Керек-жарақтар

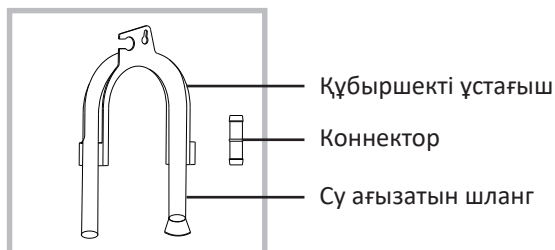

Бұл керек-жарақтар опциялық болып табылады.

Орнату

Назар аударыңыз: су ағызатын құбыршекті орнату міндетті емес. Модель конструкциясында су жинауға арналған бөлік бар.

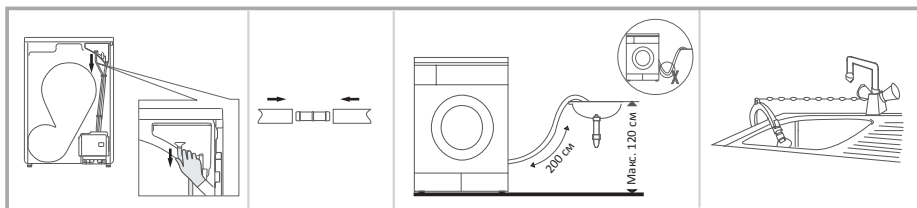

Су ағызатын құбыршекті құбыршек бекітпесінен шешіп алыңыз.

Су ағызатын құбыршек пен сыртқы кәріздеу құбыршегін коннекторға жалғаңыз.

Су ағызатын құбыршекті шұңғылшаға шығарыңыз.

Ескерту: су ағызатын құбыршекті биіктігінен 120 см-ден жоғары орналастырмаған жөн.

1. Сізге ыңғайлы болу үшін кептіру машинасын кір жуғыш машинаның жанына қойған жөн.
2. Кептіру машинасы кір жиналмайтын таза жерге орнатылуы тиіс. Ауа бүкіл құрылғы бойымен еркін айналуы тиіс. Алдыңғы ауа тартқышты немесе машинаның артқы бөлігіндегі ауа тартқыштың торларын жаппаңыз.
3. Құрылғыны пайдалану кезінде діріл мен шуылды барынша азайту үшін оны қатты әрі тегіс жерге орналастыру керек.
4. Кептіру машинасының аяқтарын шешпеңіз. Құрылғыны кілем төсеміне және құрылғының түбіндегі ауаның еркін айналымына кедергі келтіруі мүмкін басқа да еден түрлеріне орнатпаңыз.

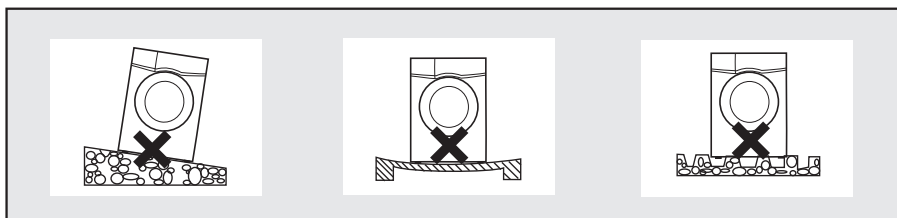

Аяқтарын реттеу

Кептіру машинасын теңестіру үшін оның аяқтарын қолмен немесе сомын кілтпен реттеңіз.

Кептіру машинасын орнатқаннан кейін оның корпусының төрт бұрышының әрқайсысын кезек-кезек басыңыз. Егер басу кезінде құрылғының орнықты тұрмағаны анықталса, сәйкесінше аяғын қайта реттеу керек.

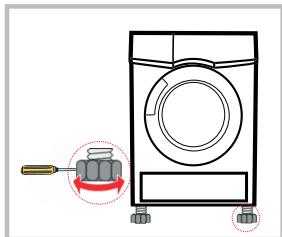

Тасымалдау

Құрылғыны дұрыс тасымалдауды қамтамасыз ету үшін мынадай талаптарды сақтау қажет:

- құрылғыдан барлық ішкі керек-жарақтарды, егер олар бар болса, шығарып алып, бөлек қаптаңыз;
- құрылғының жұмыс қабілеттілігі мен сыртқы түрін сақтау үшін оның дұрыс қапталғанына көз жеткізіңіз (ірі габаритті техниканы күрделі жерлерінде гофрленген картоннан жасалған астары бар полиэтилен немесе көпіршікті үлдірге орау қажет);
- көлік құралы ішінде жылжып кету мүмкіндігін болдырмау үшін, құрылғыны белдіктермен мықтап бекітіңіз;
- сыртқы ортаның әсерін мүлде болдырмау үшін тек жабық көлікті пайдаланыңыз;
- тиеу-түсіру жұмыстарын орындау кезінде қаптамамен аса абай күтіп ұстауды қамтамасыз етіңіз.

Назар аударыңыз:

- Құрылғыны жылжыту кезінде абай болыңыз.
- Құрылғыны тек тік күйінде жылжытыңыз, ерекше жағдайларда 30°-тан асырмай қисайтуға болады.
- Аспапты ашық есігінен немесе шығыңқы бөліктерінен тартып жылжытпаңыз.

Пайдалану

Кептіруді бастау

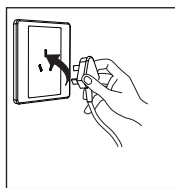

Қуат көзіне
қосыңыз

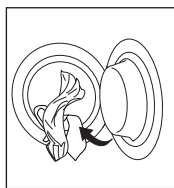

Кірді са-
лыңыз

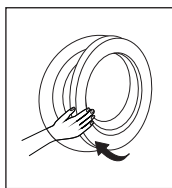

Есікті жа-
быңыз



Құрылғыны
қосыңыз



Бағдарлама-
ны таңдаңыз



Функцияны
таңдаңыз
(егер қажет
болса)



«Бастау»
батырмасын
басыңыз

Кептіруге дайындық

Назар аударыңыз:

- Тасымалдаудан кейін құрылғыны 2 сағат қоспай ұстай тұрыңыз.
 - Алғашқы қолданар алдында барабанды жұмсақ шүберекпен тазалаңыз.
 - Таза киім-кешекті барабанға салыңыз.
 - Қоректендіру сымын электр желісіне қосып, Қосу/Өшіру батырмасын басыңыз.
 - «Жаңарту» бағдарламасын таңдап, Бастау/Кідірту батырмасын басыңыз.
 - Бағдарлама аяқталғаннан кейін сүзгіні тазалаңыз («Түкке арналған сүзгіні тазалау» және «Конденсаторды тазалау» бөлімдерін қараңыз).
 - Кептіру кезінде құрылғы компрессордың жұмысына байланысты шуылдауы мүмкін. Бұл қалыпты құбылыс.
1. Кірді кептіру машинасына салмас бұрын, оны кір жуғыш машинада мұқият сығыңыз. Осылайша, сіз кептіру үшін қажетті уақытты, демек, электр энергиясын тұтынуды азайта аласыз.
 2. Қажетті нәтижеге қол жеткізу үшін киім-кешекті матаның түріне және кептіру бағдарламасына сәйкес сұрыптаңыз.
 3. Киім-кешекті кептіру машинасына салмас бұрын, сыдырмаларын, ілмектерін, түймелерін, шыртылдықтарын және т.б. түймелеңіз.
 4. Кірді шамадан тыс кептірмеңіз, себебі бұл матаның қыртыстануына әкелуі мүмкін.
 5. Машинада резеңке бұйымдар мен басқа да серпімді материалдардан жасалған бұйымдарды кептірмеңіз.

6. Құрылғы жұмысы кезінде оның айналасындағы кеңістікті таза ұстаңыз. Көмір шаңының, ұнның және т.б. жиналуы жарылысқа әкелуі мүмкін.
7. Кептіру машинасының есігін оның жұмыс циклі толығымен аяқталғаннан кейін ғана ашыңыз. Егер есігін жұмыс аяқталғанға дейін жабатын болсаңыз, ыстық буға немесе жұмыс кезінде қызып кететін машинаның өзінен термиялық күйік алу қаупі бар.
8. Циклдің ұзақтығына және электр энергиясының шығынына әсер етпеуі үшін, әрбір циклден кейін сүзгіні тазалап, суға арналған контейнерді босатыңыз.
9. Химиялық тазартуға ұшыраған киім-кешекті кептіру машинасына салмаңыз.
10. Бұйымдарды және жүнді кептіру үшін сәйкесінше бағдарламаны таңдаңыз.

Құрғақ киім-кешектің салмағы туралы ақпарат

- Кептіру машинасына тым көп киім-кешек салмаңыз.
- Машинаға суы ағып тұрған су киім-кешекті салуға болмайды. Бұл кептіру машинасының зақымдалуына немесе тіпті тұтануына әкелуі мүмкін.
- Машинаға жібек бұйымдарды салмаңыз.
- Кірді машинаға салмас бұрын, затбелгілеріндегі таңбаларға назар аударыңыз.

 Смешанные ткани (около 800 г)	 Кофта (около 800 г хлопка)	 Джинсы (около 800 г)	 Полотенца (около 900 г хлопка)
 Односпальное постельное бельё (около 600 г хлопка)	 Рабочая одежда (около 1120 г хлопка)	 Ночная рубашка (около 200 г)	 Рубашка с длинным рукавом (около 300 г хлопка)
 Рубашка с коротким рукавом (около 180 г хлопка)	 Нижнее бельё (около 70 г хлопка)	 Носки (около 50 г)	

Киімнің затбелгілеріндегі символдар

 Сушка	 Сушка и отжим	 Сушка и отжим запрещены	 Сушка запрещена
 Вертикальная сушка	 Сушка без отжима	 Горизонтальная сушка	 Сушка в тени
 Химическая чистка	 Химчистка запрещена	 Химчистка с растворителем любого типа	 Химчистка с использованием углеводородов

Кептіру процесі аяқталғаннан кейін



Басқару панелі

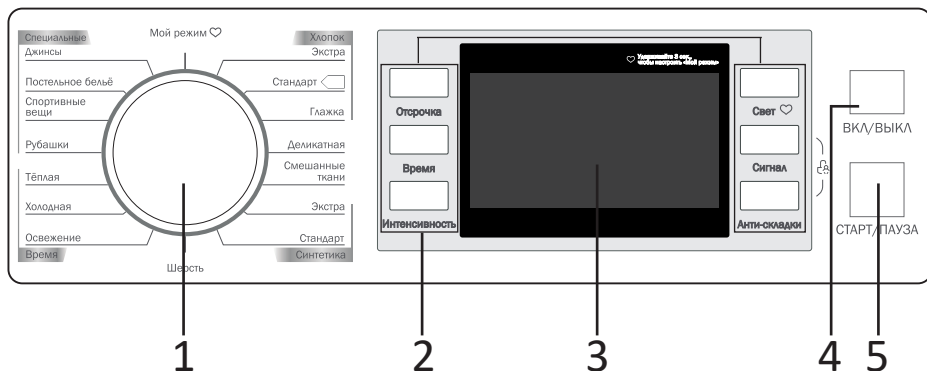

1. Бағдарламаларды таңдаудың айналмалы реттегіші.
2. Қосымша функциялардың батырмалары.
3. Дисплей.
4. Қосу/Өшіру батырмасы.
5. Бастау/Кідірту батырмасы.

Қосу/Өшіру батырмасы.

Құрылғыны қосу/өшіру үшін қолданылады.













Бастау/Кідірту батырмасы.

Кептіру бағдарламасын іске қосу/тоқтата тұру үшін қолданылады.

Қосымша функциялар батырмалары.

Қосымша кептіру функцияларын қосу үшін қолданылады.

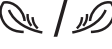
Индикаторлар

-  Бастауды кейінге қалдыру.
-  Уақыт.
-  Балалардан бұғаттау.
-  Уақыт/қатенің коды.
-  Кептіру циклының статусы
-  **Filter** Сүзгіні тазалаңыз.
-  **Full** Суға арналған бөлікті тазалаңыз.
- 
 Кептіру деңгейі.
-  Барабанның ішкі жарықтандыру индикаторы.
-  Дыбыстық сигнал индикаторы.
-  «Қыртыстануға қарсы» режимінің индикаторы.
-  «Менің режимім» режимінің индикаторы.

Құрылғымен жұмыс

Бағдарламаны таңдау

1. Құрылғыны қосу үшін «Қосу/Өшіру» батырмасын басыңыз.
2. Қажетті кептіру бағдарламасын таңдау үшін айналмалы реттегішті қолданыңыз.
3. Қажет болса, қосымша функцияны таңдаңыз.
4. «Бастау/Кідірту» батырмасын басыңыз.

Қосымша бағдарламалар мен функциялар

Сигнал

Ол жұмыстың аяқталуы/батырмалардың басылып қалуы/берілген бағдарлама параметрлерінің дұрыс еместігі туралы дыбыстық сигналды қосу/өшіру үшін қолданылады (мысалы, құрылғы жұмыс істеп тұрған кезде бағдарламаны өзгерткен кезде). Әдепкі қалпы бойынша сигнал қосулы тұрады. Дыбыстық сигналды өшіруге арналған батырманы басыңыз.

Кейінге қалдыру

Бағдарламаның басталуын 24 сағатқа дейін кейінге қалдыру үшін қолданылады.

1. Кірді кептіру машинасына салып, есікті жабыңыз.
2. «Қосу/Өшіру» батырмасын басып, айналмалы реттегіш көмегімен қажетті бағдарламаны таңдаңыз.
3. «Қыртыстануға қарсы» қосымша бағдарламасын немесе дыбыстық сигналды қоса аласыз.
4. «Кейінге қалдыру» батырмасын басыңыз.
5. Қажетті уақытты таңдау үшін «Кейінге қалдыру» түймесін басыңыз.
6. Жұмысты бастау үшін «Бастау/Кідірту» батырмасын басыңыз. Уақыттың кері санақ таймері қосылады.
7. Бағдарламаның орындалуын тоқтата тұру үшін «Бастау/Кідірту» батырмасын басыңыз.
8. Бастауды кейінге қалдыру бағдарламасын болдырмау үшін «Қосу/Өшіру» батырмасын басыңыз.

Уақыт

«Жылы» / «Суық» / «Жаңарту» бағдарламасын таңдау кезінде кептіру циклының жұмыс уақытын реттеу үшін қолданылады. Әрбір басу бағдарламаны орындау ұзақтығын 10 минутқа арттырады.

Қарқындылығы

Кептіру деңгейін баптау үшін қолданылады. Барлығы 4 деңгей бар. Әрбір деңгей бағдарламаны орындау ұзақтығын

10 минутқа арттырады.

Кептіру қарқындылығының деңгейін өзгерту негізгі кептіру бағдарламасын орындау басталғанға дейін ғана мүмкін болады.

1. Кірді кептіру машинасына салып, есікті жабыңыз.
2. «Қосу/Өшіру» батырмасын басып, айналмалы реттегіш көмегімен қажетті бағдарламаны таңдаңыз.
3. Кептіру уақытын таңдау үшін «Қарқындылық» түймесін басыңыз.
4. Кептіру деңгейін теңшеуді «Үтіктеу», «Жұмсақ», «Жүн», «Жылы», «Суық», «Жаңарту» бағдарламалары қолдамайды.

Қыртыстануға қарсы

Кептіруден кейін киім-кешекті үтіктеуді жеңілдету үшін қолданылады.

Әдепкі қалпы бойынша, операцияны орындау уақыты – 30 минут (120 минутқа дейін ұзартылуы мүмкін).

«Суық», «Жүн» және «Жаңарту» бағдарламаларынан басқаларының барлығы осы режимді қолдайды.

Менің режимім

Ең жиі қолданылатын жұмыс режиміне жылдам қол жеткізу үшін қолданылады.

1. Қажетті бағдарлама мен қосымша функцияларды таңдаңыз.
2. «Жылдам кептіру» батырмасын басып, 3 секунд ұстап тұрыңыз. Бағдарлама құрылғының жадына енгізілгенін білдіретін дыбыстық сигнал естіледі.
3. Баптауларды өзгерту үшін алдыңғы қадамдарды қайталаңыз.

Балалардан бұғаттау

Құрылғының жұмысы кезінде «Қыртыстануға қарсы» және «Сигнал» батырмаларын басып, 3 секунд ұстап тұрыңыз.

Қосқан кезде «Қосу/Өшіру» батырмаларынан басқаларының барлығы бұғатталады.

Бұғаттауды өшіру үшін «Қыртыстануға қарсы» және «Сигнал» батырмаларын қайтадан басып, 3 секунд ұстап тұрыңыз.

Жарық

Барабанның ішкі жарықтануын қосады/сөндіреді.

Ішкі жарықтандыру 2 режимде жұмыс істейді:

1. Ішкі жарықтандыру сәйкесінше батырмаға басқаннан кейін 3 минут бойы жұмыс істеп тұрады.
2. Ішкі жарықтандыру құрылғының есігін ашқан кезде 1 минутқа автоматты түрде қосылады.

Күтіп ұстау және қызмет көрсету

Су жинауға арналған бөліктен суды ағызу

Кептіру барысында кірден ылғал кетіп, конденсацияланады, осының нәтижесінде пайда болған су су жинағышқа жиналады. Әрбір кептіру циклынан кейін суды ағызыңыз.

Назар аударыңыз!

Су конденсаты – ауыз суы емес!

Ешқандай жағдайда бағдарлама орындалып жатқан кезде су жинағышты алып тастамаңыз!

Егер Сіз су жинағышты босатуды ұмытып кетсеңіз, кептіру автоматы ескерту индикаторы жанған кезде келесі кептіру циклдері барысында тоқтайды. Бұл жағдайда су конденсаты бағын босатқаннан кейін, бағдарламаны орындауды жаңғырту үшін «Бастау/Кідірту» батырмасын басыңыз.

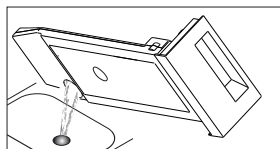
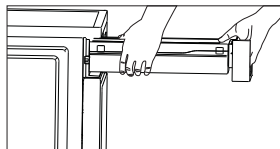

Су конденсатының бағын босату үшін:

1. Жәшікті ашып, суға арналған бакты абайлап шығарыңыз.
2. Бактағы суды ағызып жіберіңіз.
3. Егер құйғышта түк қабаты болса, оны ағынды сумен шайыңыз.
4. Бакты орнына қойыңыз.

Түкке арналған сүзгіні тазалау

Түкке арналған сүзгіні әрбір циклден кейін тазалап отырыңыз:

- Машинаның есігін ашыңыз.
- Жоғарыға тарта отырып, сүзгіні шығарып алыңыз.
- Сүзгіні түктен тазалап, сумен шайыңыз.
- Сүзгіні орнына салыңыз.

Егер сүзгіні дымқыл шүберекпен немесе сумен тазаласаңыз, толығымен кепкен соң ғана, орнына салыңыз.

Ескерту: сүзгіні дұрыс бағытында орнатыңыз.

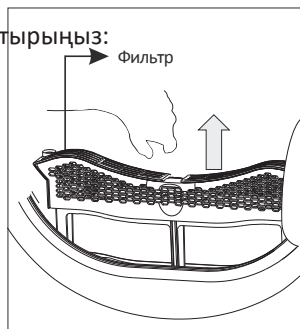

Конденсаторды тазалау

1. Тазалау алдында құрылғыны электр желісінен ажыратыңыз.
2. Конденсатор бөлігінің қақпағын ашыңыз.
3. 3 тетікті ағытып, конденсаторды тұтқасынан тартып шығарыңыз.
4. Сүзгіні шешіп алып, тазартыңыз. Егер сүзгіде түк көп болса, оны ағынды сумен шайыңыз. Орнатар алдында сүзгіні мұқият кептіріңіз.
5. Сүзгі мен тұтқадағы резеңке тығыздауыштарды тазалаңыз.
6. Конденсаторды орнына салыңыз. 3 құлыптау тетігін жауып, олардың мықтап жабылғанына көз жеткізіңіз.
7. Бөліктің қақпағын тырс еткізіп жабыңыз.

Ескертулер:

- Сүзгіге түктің жиналуы ауа айналымын қиындатады, бұл циклдің ұзақтығына және электр энергиясын тұтынуға әсер етуі мүмкін. сүзгіні әрбір циклден кейін тазалап отырыңыз:
- Құрылғыны сүзгісіз пайдаланбаңыз.

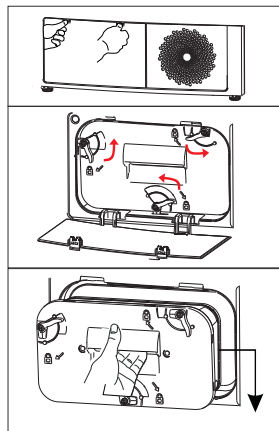

Жылу алмастырғышты тазалау

Назар аударыңыз: жарақаттанып қалмау үшін жылу алмастырғышты қолыңызбен ұстамаңыз. Жылу алмастырғышты әр 2 ай сайын шаң кетіретін шаңсорғышпен тазалап отырыңыз. Жылу алмастырғышты зақымдамау үшін оны тазалау кезінде шамадан көп күш жұмсамаңыз.

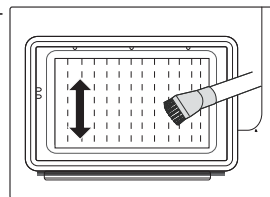

Барабанды және есік бөлігіндегі тығыздауышты тазалау

Назар аударыңыз:

- Тазалау алдында құрылғыны электр желісінен ажыратыңыз.
 - Тазалау үшін таза сумен суланған ылғалды матаны пайдаланыңыз.
 - Құрылғының пластикалық беттері мен бөлшектеріне зақым келтірмеу үшін химиялық тазартқыштарды пайдаланбаңыз.
 - Тазалауды қолғаппен жүргізіңіз.
1. Есікті ішкі жағынан және барабанның тығыздауышын тазалаңыз.
 2. Барабанның бүйірінде орналасқан ылғал тетігін тазалаңыз.
 3. Барлық сүзгілерді алып тастап, тығыздауыштар мен ауа тартқышты тазалаңыз.
 4. Құрылғыны қайта қолданар алдында барлық бөлшектерін құрғақ шүберекпен сүртіңіз.

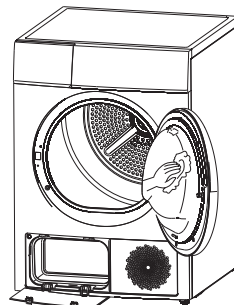

Ақаулар және оларды жою әдістері

Проблема	Себебі	Шешімі
Кептіру машинасы қосылмайды.	<ol style="list-style-type: none"> 1. Айыры розеткаға дұрыс қойылмаған. 2. Тым көп киім-кешек салынған. 3. Машина есігі ашық. 4. Кептіру бағдарламасы таңдалмаған. 5. Қуат көзі батырмасы басылмаған. 	<ol style="list-style-type: none"> 1. Айырды розеткаға қосыңыз. 2. Киім-кешек жақсы сығылған болуы тиіс, киім-кешектің салмағы 8 кг-нан аспауы тиіс. 3. Машинаның есігін жабыңыз. 4. Кептіру бағдарламасын таңдаңыз. 5. Қуат көзі батырмасын басыңыз.
Кептіру машинасы қызып кетеді.	<ol style="list-style-type: none"> 1. Сүзгі бітеліп қалған. 2. Желдету шығысы бұғатталып қалған. 	<ol style="list-style-type: none"> 1. Сүзгіні тексеріп, тазалаңыз. 2. Желдету шығысын босатыңыз.
Киім-кешек жеткілікті құрғақ емес немесе кептіру циклі тым ұзақ.	<ol style="list-style-type: none"> 1. Түкке арналған сүзгі мен жылу алмастырғыш бітеліп қалған. 2. Су жинағыш толып кеткен. 3. Су ағызатын құбыршектің ақаулығы 4. Құрылғының айналасында бос орын жеткіліксіз. 5. Ылғал тетігі ластанған. 6. Ауа жинағыш тесік ластанған. 7. Бағдарламаның төмен қарқындылығы орнатылған немесе кептіру уақыты жеткіліксіз. 	<ol style="list-style-type: none"> 1. Түкке арналған сүзгі мен жылу алмастырғышты тазалаңыз. 2. Су жинағышты босатыңыз. 3. Су ағызатын құбыршекті тексеріңіз. 4. Құрылғының айналасындағы кеңістікті қамтамасыз етіңіз. 5. Ылғал тетігін тазартыңыз. 6. Ауа тартқышты тазалаңыз. 7. Жоғары қарқындылық деңгейін орнатыңыз немесе кептіру уақытын ұзартыңыз.

Киім-кешек отырып қалды.	Кептіру циклі тым ұзақ.	Киім-кешек затбелгілеріндегі символдарды тексеріңіз. Егер зат оңай отырып қалатын болса, оны машинада дымқыл күйіне дейін ғана кептіріңіз, содан кейін іліп қойып, соңына дейін кептіріңіз.
Киім-кешектегі түйіртпектер.	Мұндай проблема синтетикалық киім-кешекпен және қыртыстанбайтын материалдардан жасалған киім-кешекпен болады.	Материалды жұмсартатын, кір жууға арналған кондиционерді пайдаланыңыз. Киім-кешекті үтіктемес бұрын, жеңдері мен жағасын арнайы құралмен өңдеңіз. Киім-кешекті аударыңыз.
Жұмыс кезінде қатты шуылдайды.	Машинаға тым көп ауыр дымқыл заттар салынған.	Машинаға шамадан көп кір салмаңыз.
Ауа гүрілі дыбысы.		Жұмыс кезінде машина бу шығарады, ол түтіктен шығуы мүмкін.
E32 қатесі.	Ылғал тетігінің қатесі.	Сервистік орталыққа жүгініңіз.
E33 қатесі.	Температура тетігінің қатесі.	
E64 қатесі.	Мотор жұмысының қатесі.	
E82 қатесі.	Бас платаның қатесі.	
Дисплей жұмыс істемейді.	Электр қуат көзі желісінің проблемасы.	Электр қуат көзі берілісін тексеріңіз.
	Айыры розеткаға дұрыс қойылмаған.	Айырды розеткаға қосыңыз.
	Кептіру бағдарламасы таңдалмаған.	Бағдарламаны таңдаңыз.
	Қуат көзі батырмасы басылмаған.	«Қосу/Өшіру» қуат көзі батырмасын басыңыз.
Дисплейде индикатор жанып тұр  .	Су жинау бөлігі толып кеткен.	Су жинау бөлігіндегі суды ағызып жіберіңіз.
		Сервистік орталыққа жүгініңіз.
Дисплейде индикатор жанып тұр  .	Жылу алмастырғыш бітеліп қалған.	Жылу алмастырғышты тазалаңыз.
	Түкке арналған сүзгі бітеліп қалған.	Түкке арналған сүзгіні тазалаңыз.

Егер жоғарыда аталған тәсілдерді орындағаннан кейін мәселе шешілмесе, құрылғыны өшіріңіз, электр желісінен ажыратыңыз және авторландырылған сервис орталығына хабарласыңыз.

Техникалық сипаттамалары

Үлгісі	DM-F80HDMI/WB
Номиналды кернеуі	220-240 В
Номиналды жиілігі	50 Гц
Номиналды ток күші	4.5 А
Номиналды қуаты	750 Вт
Салынатын киім-кешектің максималды салмағы	8 кг
Жұмыс кезіндегі тұтынылатын қуат (P1)	0.70 Вт
Өшіп тұрған кездегі тұтынылатын қуат (P0)	0.48 Вт
Қозғалтқыштың қуаты	150 Вт
Дисплей түрі	LED
Дисплей түсі	Ақ
Кептіру түрі	Конденсация
Кептіруді бақылау	Электрондық
Ішкі жарықтандыру	Бар
қуат көзі сымының ұзындығы	1.5 м
Мөлдір терезе	Бар
Дыбыстық сигнал	Бар
Жарамдылығын тексеру индикаторы	Бар
Балалардан қорғау	Бар
Сақтандырғыш термостат	Бар
Энергия тұтыну класы	A+++
Бір жылдағы энергия тұтынуы	176 кВт-сағ./цикл
Энергия тұтынуы (толық жүктелгенде)	1.43 кВт-сағ./цикл
Энергия тұтынуы (толық емес жүктелгенде)	0.81 кВт-сағ./цикл
Жартылай жүктелген кездегі жұмыс уақыты	95 минут
Жұмыс уақыты ("Мақта-мата" программасы)	125 минут
Толық жүктелген кездегі жұмыс уақыты	159 минут
Шу деңгейі	65 дБ
Барабан көлемі	125 л
Барабан жабыны	Мырышталған
Есігінің ашылу бұрышы	180 градус
Өлшемдері (ені x тереңдігі x биіктігі)	595 x 640 x 845
Құрылғының салмағы	50 кг

Кептіру режимдерінің кестесі

Бағдарлама		Бұйымдар салмағы (макс.) 8кг	Қасиеттері	Кейінге қалдыру	Уақыт
Мата немесе зырырдан жасалған мақта немесе түрлі-түсті бұйымдар үшін					
Мақта	Экстра	8 кг	Мақтадан жасалған бұйымдарды кептіру үшін. Кептіру деңгейі: максималді	Иә	Жоқ
	Стандарт Үтіктеу		Мақтадан жасалған бұйымдарды кептіру үшін. Сақтау үшін мақтадан жасалған бұйымдарды кептіру үшін. Үтіктеу үшін жарамды	Иә	Жоқ
Аса ұяқты жуу		1 кг	Үтіктемейтін жұқа синтетикалық маталарды кептіру үшін, мысалы, жейде, Достархан, Балалар киімі, шулық	Иә	Жоқ
Аралас маталар		3.5 кг	Әр түрлі мата түрінен жасалған киімдерді кептіру үшін	Иә	Жоқ
Мақта, синтетика мен үтіктеуге арналмаған аралас матадан жасалған бұйымдар үшін					
Синтетика	Экстра	3.5 кг	Тығыз немесе көп қабатты синтетикалық маталарды кептіру үшін. Кептіру деңгейі: өте құрғақ	Иә	Жоқ
	Стандарт		Үтіктемейтін жұқа синтетикалық маталарды кептіру үшін, мысалы, жейде, Достархан, Балалар киімі, шулық	Иә	Жоқ
Жүн		1 кг	Әр түрлі мата түрінен жасалған киімдерді кептіру үшін	Иә	Жоқ
Арнайы	Джинсы	4 кг	Әр түрлі мата түрінен жасалған киімдерді кептіру үшін Кір жуу машинасында сығылған джинс киімі мен басқа да киімді кептіру үшін	Иә	Иә
	Төсек жабығы Спорт киімі-кешек Жейде	4 кг 3 кг 1 кг	Төсек-орын жабығы мен басқа да ірі бұйымдарды кептіру үшін Үтіктеуді талап етпейтін спорттық киім, жұқа маталар, полиасерді кептіру үшін Үтіктеуді талап етпейтін жейде мен блузаларды кептіру үшін	Иә	Жоқ
Менің тәртібім		—		Иә	—
Уақыт	Жылы	—	Жылы ауамен кептіру (10 минуттан бастап 120 минутқа дейін)		
	Суық	—	Салқын ауамен кептіру (10 минуттан бастап 30 минутқа дейін).	Иә	Иә
	Серптіу	1 кг	Бұйымдарды серптіу үшін		

Энергия тиімділігі туралы ақпарат

Кептіру машинасының
энергетикалық тиімділігі

Өндіруші
Үлгісі

DEXP

DM-F80HDMA/WB



A+++

ТҰТЫНЫЛАТЫН
ЭНЕРГИЯНЫҢ ОРТАША
ӨЛШЕНГЕН МӨЛШЕРІ

176
кВт·ч/жыл

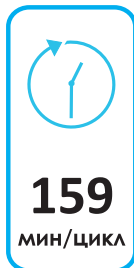
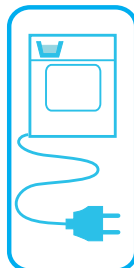

Монтаждау, сақтау, тасымалдау (тасу), өткізу және кәдеге жарату қағидалары мен шарттары

- Құрылғы қандай да бір монтаждауды немесе тұрақты бекітіп қоюды қажет етпейді.
- Құрылғы дайындаушы мен тұтынушының жылытылатын үй-жайларында 5 °С-тан 40 °С-қа дейінгі ауа температурасында және 80%-тен аспайтын салыстырмалы ауа ылғалдылығында қаптамада сақталуы тиіс. Үй-жайларда коррозияны тудыратын жемір қоспалар (қышқылдар, сілтілер булары) болмауға тиіс.
- Құрылғы мұқият ұстауды қажет етеді, оны шаң, кір, соққы, ылғал, от және т.б. әсерінен қорғаңыз.
- Құрылғыны өткізу ҚР қолданыстағы заңнамасына сәйкес жүргізілуі тиіс.
- Бұйымның қызмет ету мерзімі аяқталғаннан кейін оны кәдімгі тұрмыстық қоқыспен бірге тастауға болмайды. Бұның орнына, ол федералдық немесе жергілікті заңнамаға сәйкес кейіннен қайта өңдеу және кәдеге жарату үшін электр және электрондық жабдықты қабылдайтын тиісті орынға кәдеге жаратуға тапсыруға жатады. Осы өнімнің кәдеге дұрыс жаратылуын қамтамасыз ете отырып, сіз табиғи ресурстарды үнемдеуге және қоршаған ортаға және адамдардың денсаулығына зиян келтірмеуге көмектесесіз. Бұл өнімді қабылдау және кәдеге жарату пункттері туралы толығырақ ақпаратты жергілікті муниципалдық органдардан немесе тұрмыстық қоқысты шығаратын кәсіпорынан алуға болады.
- Құрылғының ақаулығы анықталған жағдайда, дереу авторландырылған сервис орталығына хабарласыңыз немесе құрылғыны кәдеге жаратыңыз.

Қосымша ақпарат

Өндіруші: Уси Литтл Суон Электрик Компани Лимитед
№18 Оңтүстік Чанцзян тас жолы, Уси, Цзянсу, Қытай.
Қытайда жасалған.

Импортер / юр.лицо, принимающее претензии в Казахстане:

ТОО «DNS KAZAKHSTAN» г. Нур-Сұлтан, пр. Сарыарка, дом 12, офис 301С, Казахстан.

Импорттаушы / Қазақстан шағымдар қабылдайтын заңды тұлға:

«DNS KAZAKHSTAN» ЖШС, Нұр-Сұлтан қ., Сарыарқа даңғ., 12-үй, 301С-кеңсе, Қазақстан.

Тауар Кеден одағының техникалық регламентінің талаптарына сәйкес келеді:

- КО ТР 004/2011 «Төмен вольтты жабдықтардың қауіпсіздігі туралы»;
- КО ТР 020/2011 «Техникалық құралдардың электромагниттік үйлесімділігі».

Тауар Еуразиялық экономикалық одақтың «Электротехника және радиоэлектроника бұйымдарында қауіпті заттарды қолдануды шектеу туралы» 037/2016 ЕАЭО ТР техникалық регламентінің талаптарына сәйкес келеді.

Бұйымның сыртқы түрі және оның сипаттамалары алдын ала ескертусіз өзгерістерге ұшырауы мүмкін.

Құрылғының нақты интерфейсі осы нұсқаулықта көрсетілгеннен өзгеше болуы мүмкін.

Интернеттегі адрес: www.dexp.club

Кепілдік талоны

SN/IMEI: _____

Кепілдікке қойылған күні: _____

Өндіруші бүкіл кепілдік мерзімі ішінде құрылғының үздіксіз жұмыс істейтініне, сондай-ақ материалдар мен құрастырымда ақаулар болмайтынына кепілдік береді. Кепілдік мерзімі бұйым сатып алынған сәттен бастап есептеледі және жаңа өнімдерге ғана қолданылады.

Кепілдікті қызмет көрсетуге бұйымды пайдаланушы нұсқаулығына сәйкес пайдаланылған жағдайда, кепілдік мерзімі ішінде тұтынушының кінәсіз істен шыққан элементтерді тегін жөндеу немесе ауыстыру кіреді. Элементтерді жөндеу немесе ауыстыру уәкілетті сервис орталықтарының аумағында жүргізіледі.

Кепілдік мерзімі: 12 ай.

Пайдалану мерзімі: 24 ай.

Сервистік орталықтардың өзекті тізімі мына адрес бойынша:

<https://www.dns-shop.ru/service-center/>



www.dexp.club