

# Пайдалану бойынша нұсқаулық

---

DEXP СТН60В  
ауа сорғышы

**DEXP**

# Мазмұны

<b>Құрылғы мақсаты .....</b>	<b>3</b>
<b>Сақтық шаралары .....</b>	<b>3</b>
<b>Техникалық сипаттамалары.....</b>	<b>4</b>
<b>Жинақталым.....</b>	<b>5</b>
<b>Құрылғы өлшемдері .....</b>	<b>6</b>
<b>Орнату.....</b>	<b>7</b>
Орнату алдында .....	7
Жұмыс режимін таңдау .....	7
Орнатуға дайындық.....	8
Ауа сорғыш корпусын құрастыру .....	10
Сәндік қораптың төменгі бөлігін орнату .....	10
Сәндік қораптың үстіңгі бөлігін орнату.....	10
<b>Пайдаланушы нұсқаулығы.....</b>	<b>11</b>
Сенсорлық басқару панелі .....	11
Батырма функциялары .....	11
<b>Қызмет көрсету және күтім.....</b>	<b>12</b>
Металл сүзгіні тазалау .....	12
Көмір сүзгісін ауыстыру .....	12
Шамды ауыстыру .....	13
<b>Ықтимал проблемалар және олардың шешімі .....</b>	<b>14</b>
<b>Монтаждау, сақтау, тасымалдау (тасу), өткізу және кәдеге жарату ережелері мен шарттары .....</b>	<b>15</b>
Қосымша ақпарат.....	16

# Құрметті сатып алушы!

Біздің өнімді таңдағаныңыз үшін алғыс айтамыз.

Біз Сізге сапалы, функционалды және жоғары талаптарға сәйкес әзірленген және жасалған өнімдер мен құрылғыларды ұсынуға қуаныштымыз. Пайдалануды бастамас бұрын, Сіздің қауіпсіздігіңізге қатысты маңызды ақпаратты, сондай-ақ өнімді дұрыс пайдалану және оған күтім жасау бойынша ұсыныстарды қамтитын осы нұсқаулықты мұқият оқып шығыңыз. Осы Нұсқаулықтың сақталуына назар аударыңыз және оны өнімді одан әрі пайдалану кезінде анықтамалық материал ретінде пайдаланыңыз.

## Құрылғы мақсаты

Ас үйге арналған сорғыш — ауаны түтіннен, жану өнімдерінен, түтіндерден, иістерден және өнімдерді термиялық өңдеу кезінде пайда болатын басқа да жағымсыз қоспалардан тазартуға арналған құрылғы.

## Сақтық шаралары

- Өндіруші құрылғыны дұрыс орнатпау және пайдалану салдарынан болған зақым үшін жауапты емес.
- Сорғыш пен плита арасындағы ең аз қашықтық 650 мм болуы керек.
- Сорғышты қоспас бұрын, электрлік параметрлердің техникалық талаптарға сай келетініне көз жеткізіңіз.
- Диаметрі кемінде 120 мм құбырды пайдаланып сорғышты сорғышқа қосыңыз. Құбырдың ұзындығы ең аз болуы керек.
- Сорғышты жану өнімдерін (қазандар, каминдер және т.б.) шығару үшін пайдаланбаңыз.
- Сорғышты электрлік емес құрылғылармен (мысалы, газ плитасы) пайдаланған кезде пайдаланылған газдың кері тартылуын болдырмау үшін бөлменің жеткілікті түрде желдетілуін қамтамасыз етіңіз. Бөлмеге таза ауа көшеден жеткізілуі керек.
- Қуат сымы зақымдалған болса, оны өкілетті қызмет көрсету орталығының білікті техника ауыстыруы керек.
- Бұл құрылғы тек үйде пайдалануға арналған.
- Құрылғыны тек мақсаты бойынша пайдаланыңыз.
- Сорғыштың астындағы ашық отты болдырмаңыз. Газ плитасын пайдаланған кезде жалынның биіктігін ол тек ыдыстың түбіне тиіп, ыдыстың шеттерінен асып кетпейтіндей етіп реттеңіз.
- Қуырғышты пайдаланған кезде абай болыңыз, себебі қызып кеткен май тұтанып кетуі мүмкін.
- Ас үй сорғышының астында жанып кетпеңіз.
- Сақ болыңыз, құрылғының кейбір ашық бөліктері жұмыс кезінде қызып кетуі мүмкін.
- Құрылғы балалардың және дене, сенсорлық немесе ақыл-ой қабілеті шектелулі адамдардың пайдалануына арналмаған, олардың қауіпсіздігіне жауапты адамдардың бақылауы жүзеге асырылатын жағдайлардан басқа. Балаларға құрылғымен ойнауға рұқсат бермеңіз.

- Балалар тазалау және техникалық қызмет көрсетуді бақылаусыз орындамауы керек.
- Құрылғыға техникалық қызмет көрсету немесе тазалау алдында оның жұмысын тоқтатыңыз және оны электр желісінен ажыратыңыз.
- Өрт қаупін болдырмау үшін көрсетілген мерзімнен кейін сүзгілерді тазалаңыз және ауыстырыңыз.
- Ұсынылған уақыт аралығында сорғышты үнемі тазалап, сүзгіні ауыстыру маңызды. Бұлай істемеу құрылғыда май шөгінділерінің пайда болуына, нәтижесінде өртке әкелуі мүмкін.
- Сорғыш жұмыс істеп тұрған кезде сүзгілердің күйін тексермеңіз.
- Сорғыш жұмыс істеп болғаннан кейін бірден шамды ұстамаңыз.
- Үстінде кәстрөл жоқ кезде газ плитасын қоспаңыз, себебі бұл сорғыш сүзгілерін зақымдауы және өрт қаупін тудыруы мүмкін.
- Құрылғы коммерциялық мақсатта пайдалануға арналмаған.

## Техникалық сипаттамалары

- Үлгісі: СТН60В.
- Сауда белгісі: DEXP.
- Желі параметрлері: 220–240 В, 50 Гц.
- Қозғалтқыштың тұтынылатын қуаты: 290 Вт.
- Жалпы тұтынылатын қуат: 293 Вт.
- Жарықтандыру: 1,5 Вт жарықдиодты шам (2 дана).
- Өлшемдері: 600 × 500 × 430 мм.
- Ауа қабылдау: 800 м<sup>3</sup>.
- Ауа шығару құбырының диаметрі: 150 мм.
- Басқару: сенсорлық.
- Жылдамдық саны: 3.
- Қорғау дәрежесі: IPX0.
- Қорғау класы: I.
- Қуат сымының қондырма түрі: Y.
- Қолдану саласы: тұрмыстық.

# Жинақталым

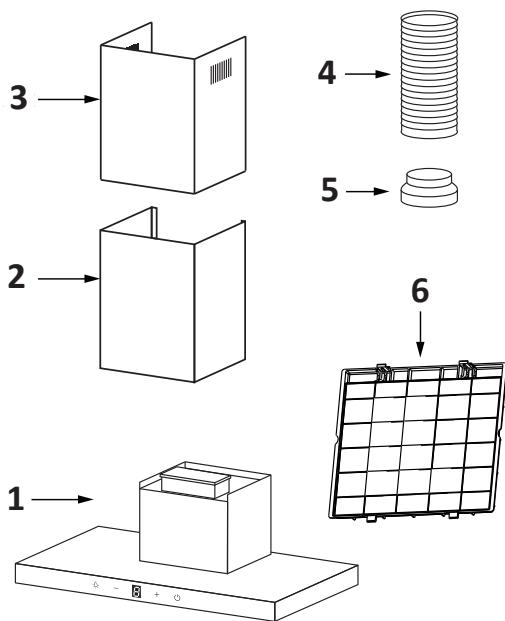

1. Құрылғы.
2. Сәндік қораптың төменгі бөлігі.
3. Сәндік қораптың жоғарғы бөлігі.
4. Ауа құбыры.
5. Ауа шығару құбырына арналған адаптер.
6. Көмір сүзгісі (2 дана).
7. Сорғышты орнатуға арналған кронштейн.
8. Бұрандалы 4,2 x 9,5 мм (6 дана).
9. Сәндік қорапты бекітуге арналған кронштейн (2 дана).
10. Дюбель (7 дана).
11. 5 мм x 50 мм бұранда (7 дана).
12. Пайдалану бойынша нұсқаулық.

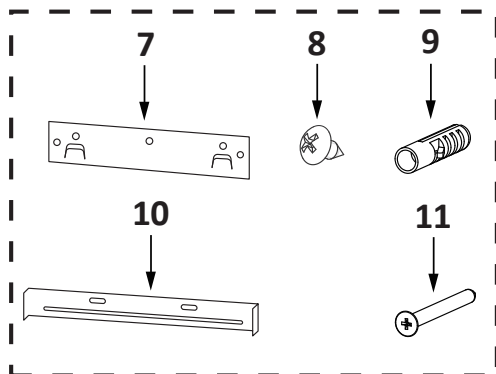

## Құрылғы өлшемдері

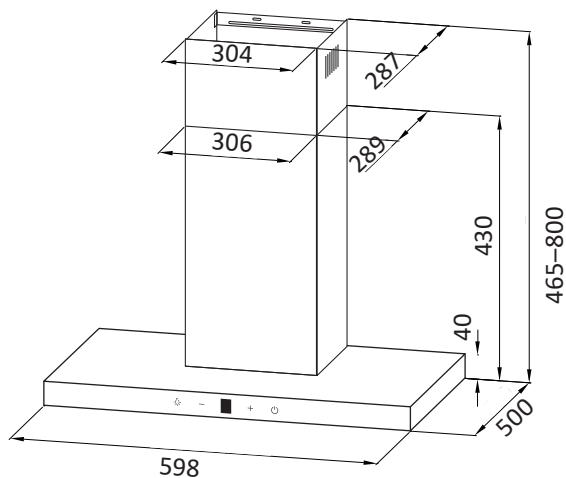
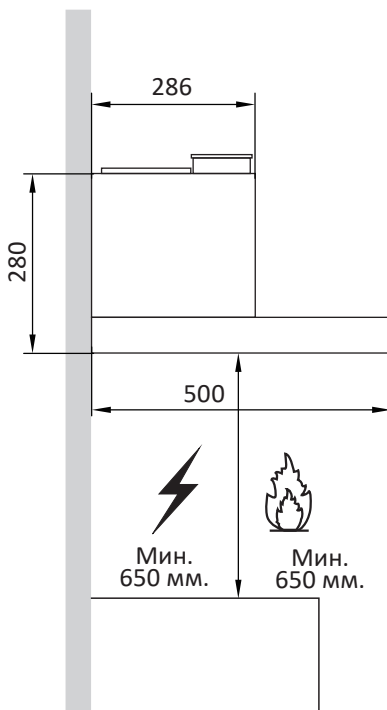
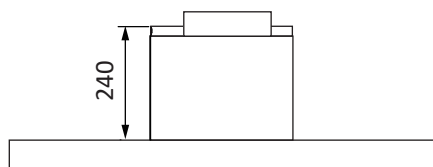
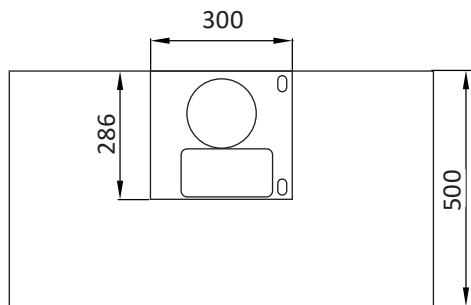

**Ескерту:** диаграммадағы барлық мәндер миллиметрмен берілген.

# Орнату

## Орнату алдында

- Нұсқауларды мұқият оқып шығыңыз.
- Ауа сорғышты қаптамадан шығарып, барлық функциялардың жұмыс істейтініне көз жеткізіңіз. Құрылғыда және пайдаланушы нұсқаулығында көрсетілген кернеу (В) және жиілік (Гц) орнату орнындағы желі кернеуі мен жиілікке сәйкес келетініне көз жеткізіңіз.
- Бұрғылауға арналған монтаждау бетінің артындағы кеңістікте электр кабельдері, құбырлар және т.б. жоқ екенін тексеріңіз.
- Құрылғының металл және шыны беттерін орнату кезінде құралдармен соғу арқылы зақымдау өте оңай. Сақ болыңыз.
- Үстіне шатырды орнату кезінде ықтимал зақымдануды болдырмау үшін плитаны картон немесе көбікпен қорғаңыз.
- Өндіруші электр бөлшектерінің дұрыс және қалыпты жұмыс істеуі үшін қолданыстағы барлық қауіпсіздік ережелерінің сақталмауы үшін жауапты емес.

## Жұмыс режимін таңдау

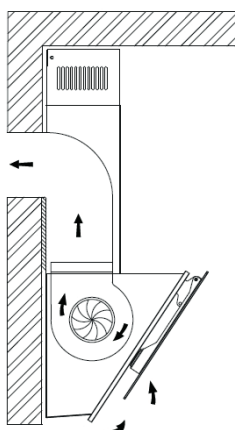

Ауаны шығару режимі

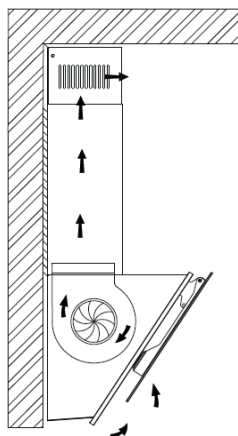

Рециркуляция режимі

## Ауаны шығару режимі

Бұл режимде ауа сорғышты желдету арнасына қатты пластикалық ауа өткізгішпен немесе диаметрі 120 мм (жинақтағы адаптер көмегімен орнатылған) немесе 150 мм гофрленген шлангпен қосу арқылы бөлмеден шығарылады.

Бұл жұмыс режимінде көміртекті сүзгілерді орнатудың қажеті жоқ.

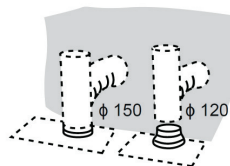

## Ауаның рециркуляция режимі

Рециркуляция режимінде ауа көмір сүзгілері арқылы ішке айналады. Бұл жағдайда сорғыш желдету білігіне қосылмаған және ауа жай ас үй ішіндегі сорғыш арқылы өтеді.

**Ескертпе:** көмір сүзгілерін кем дегенде 3–4 ай сайын ауыстыру керек. Сорғышты рециркуляция режимінде пайдалану оның өнімділігін төмендетеді.

## Орнатуға дайындық

Орнатуды бастамас бұрын қуат өшірілгеніне көз жеткізіңіз. Ашаны оңай қосуға және ажыратуға мүмкіндік беретін жерге жинау керек. Ауа сорғышты орнату үшін кемінде үш адам қажет.

Сондай-ақ сізге келесі құралдар қажет болады:

- қабырғаға жарамды бұрғылау;
- бұрағыш;
- рулетка;
- деңгейі;
- қарындаш.

Орнату жұмыстарын және электр сымдарын барлық қолданыстағы кодтар мен стандарттарға, соның ішінде өртке қарсы кедергілерге сәйкес білікті электрик орындауы керек.

Ауа сорғыш плитадан кемінде 60 см және 75 см жоғары орналасуы керек.

## Тесіктерді таңбалау және бұрғылау

1. Ауа сорғыш орнатылатын аймақтың ортасын анықтаңыз және ол арқылы төбеге дейін тік сызық сызыңыз.
2. Тік түзуге перпендикуляр А, Б және В сызықтарын келесідей сызыңыз:
  - А сызығы плитаның үстінде 970–1070 мм биіктікте.
  - Б сызығы А көлденең сызығынан 160–500 мм қашықтықта (биіктігі сәндік қораптың жоғарғы бөлігінің орналасуына байланысты).
  - В сызығы А көлденеңінен 243 мм төмен.
3. Келесі нүктелерді белгілеңіз:
  - А көлденең сызығындағы нүкте (1), тік негізгі сызықтан 80 мм.
  - Б көлденең сызығында (2) нүкте, тік негіз сызығынан 60 мм қашықтықта.
  - Б көлденең сызығындағы (3) нүкте, тік негізгі сызықтан 100 мм.
4. Тік негізгі сызықтың екінші жағында бірдей үш нүктені белгілеңіз.



5. Кронштейндерді төмендегідей бекітіңіз:

- Белгіленген жерлерде 10 мм бұрғымен тесіктер жасаңыз.
- Дюбельдерді бұрғыланған тесіктерге салыңыз.
- Ауа сорғыш кронштейнін үш 5 x 50 мм бұрандамен А көлденең сызығына орнатыңыз.
- Сәндік қорапты 5 x 50 мм екі бұрандамен бекітуге арналған кронштейнді Б көлденең сызығына орнатыңыз.

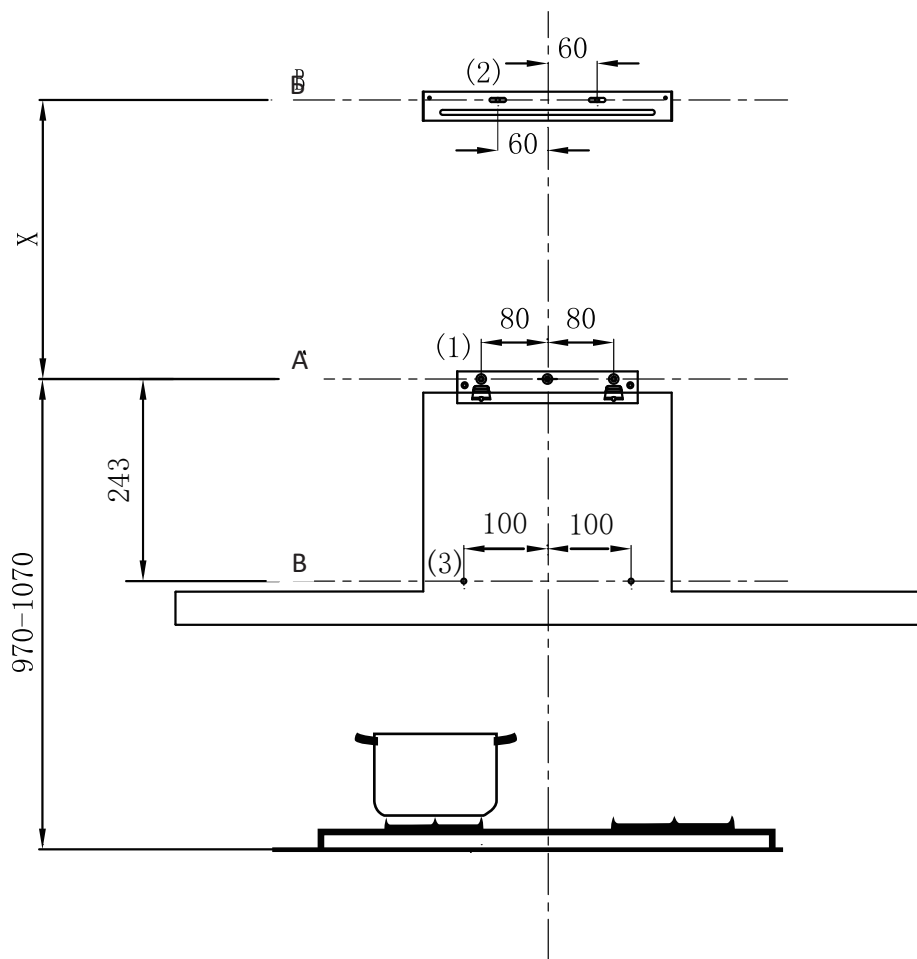

**Ескерту:** схемадағы мәндер миллиметрде көрсетілген.

## Ауа сорғыш корпусын құрастыру

1. Ауа сорғыштың корпусын кронштейнге орнатыңыз және оны туралаңыз.
2. Металл сүзгіні алып тастаңыз және (3) нүктелеріндегі дюбельдерге 5 x 50 мм бұрандаларды бұрап, корпусты қабырғаға ішкі жағынан бұраңыз (алдыңғы бетті қараңыз).
3. Сүзгіні орнына салыңыз.

## Сәндік қораптың төменгі бөлігін орнату

1. Желдеткіш құбырды ауа сорғыш корпусына бекітіңіз.
2. Сәндік қорапты құрылғыға бұрау үшін 4,2 x 9,5 мм екі бұранданы пайдаланыңыз.
3. Сәндік қорапты кронштейнге бұрау үшін 4,2 x 9,5 мм екі бұранданы пайдаланыңыз.

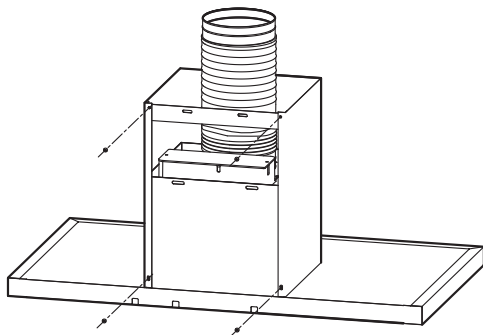

## Сәндік қораптың үстіңгі бөлігін орнату

1. Сәндік қораптың үстіңгі жағын төменгі жағына салыңыз, содан кейін оның үстіңгі жиегін Б көлденең сызығымен туралаңыз.
2. Сәндік қорапты кронштейнге бұрау үшін 4,2 x 9,5 мм екі бұранданы пайдаланыңыз.

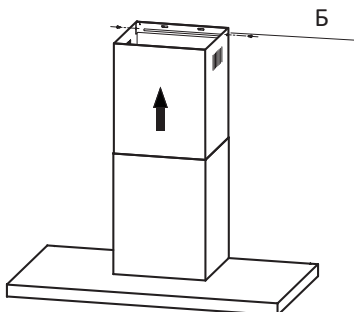

## Пайдалану бойынша нұсқаулық



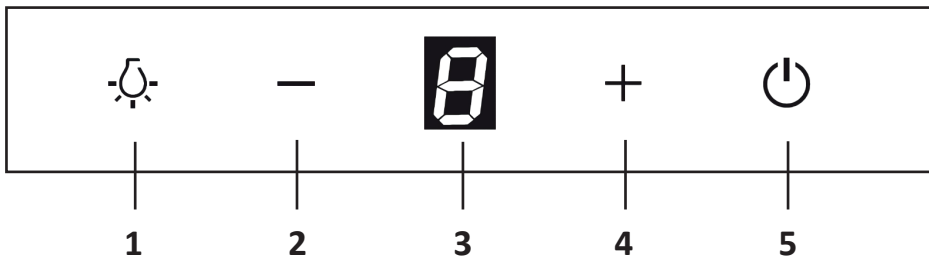

Ауа сорғышты қосқаннан кейін дыбыстық сигнал естіледі және барлық батырмалар бір секундқа жанады, бұл құрылғының сәтті қосылғанын көрсетеді.

### Сенсорлық басқару панелі



1. Жарықты қосу/өшіру батырмасы.
2. Қозғалтқыштың жылдамдығын төмендету батырмасы.
3. Дисплей.
4. Қозғалтқыштың жылдамдығын арттыру батырмасы.
5. Қуат батырмасы.

### Батырмалар функциялары

	<p>Құрылғыны электр желісіне қосқаннан кейін осы батырманы басыңыз, ол жанады және қозғалтқыш төмен жылдамдықпен жұмыс істей бастайды. Бейнебетте «1» жылдамдық режимі көрсетіледі.</p> <p>Ауа сорғыш жұмыс істеп тұрған кезде батырманы басу кешіктірілген өшіру режимін іске қосады: батырма жыпылықтайды, қозғалтқыш төмен жылдамдық режиміне өтеді және 3 минуттан кейін автоматты түрде өшеді. Қозғалтқышты дереу тоқтату қажет болса, батырманы қайта басыңыз.</p>
	<p>Жарықты қосу үшін батырманы басыңыз. Жарықты өшіру үшін батырманы қайтадан басыңыз.</p> <p>Жарық қозғалтқыштың қай режимде екеніне қарамастан жұмыс істейді.</p>
	<p>Ауа сорғыш жұмыс істеп тұрғанда, қозғалтқыштың жылдамдығын арттыру үшін осы батырманы басыңыз. Ағымдағы жылдамдық режимі дисплейде көрсетіледі.</p>
	<p>Ауа сорғыш жұмыс істеп тұрғанда, қозғалтқыш жылдамдығын азайту үшін осы түймені басыңыз. Ағымдағы жылдамдық режимі дисплейде көрсетіледі.</p>

## Қызмет көрсету және күтім

- Тазалау немесе техникалық қызмет көрсету алдында сорғышты қуат көзінен ажыратыңыз.
- Ауа сорғыштың бетін жүйелі түрде тазалаңыз. Ауа сорғышты тазалау үшін жұмсақ сабын ерітіндісін немесе жуғыш затты пайдаланыңыз.
- Қатты сілтілерді немесе абразивтерді, тазартқыш ұнтақтарды немесе ыдыс жууға арналған қоспаларды қолданбаңыз.
- Металл сүзгіні жұмсақ сабын ерітіндісімен немесе жуғыш затпен жууға болады (егер қатты майды кетіру мүмкін болмаса, сүзгіні ауыстыру керек).
- Көміртекті сүзгіні тазалау мүмкін емес және оны үнемі ауыстырып тұру керек.

**Назар аударыңыз:** тазалау кезінде моторға, ажыратқыштарға және басқа электр бөлшектеріне су түспеуі керек.

## Металл сүзгіні тазалау

Төмендегі нұсқауларды орындай отырып, екі ай сайын металл сүзгіні тазалау ұсынылады:

- Ауа сорғыштың корпусынан металл сүзгіні бір уақытта итеріп және төмен тарту арқылы алыңыз. Сүзгіні қолмен немесе ыдыс жуғышта жуыңыз.
- Сүзгі толығымен құрғағанша күтіңіз.
- Тұтқаны сыртқа қаратып дұрыс салғаныңызға көз жеткізіп, сүзгіні қайта орнатыңыз.

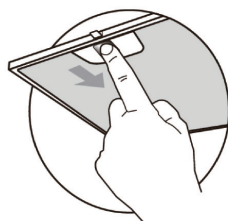

**Назар аударыңыз:** металл сүзгі бірнеше жуудан кейін түсін өзгертуі мүмкін. Бұл сүзгіні талап етуге немесе ауыстыруға себеп емес.

**Назар аударыңыз:**

- Желдеткіштерді жүйелі түрде тазалаңыз.
- Желдеткіште немесе сүзгіде майдың жиналуына жол бермеңіз.

## Көмір сүзгісін ауыстыру

Көмір сүзгісі шамамен 4 ай сайын немесе сорғыш көп пайдаланылса, жиірек ауыстырылуы керек.

- Металл сүзгіні алып тастаңыз.
- Көміртекті сүзгіні жаңасымен ауыстырыңыз.
- Металл сүзгіні ауыстырыңыз.

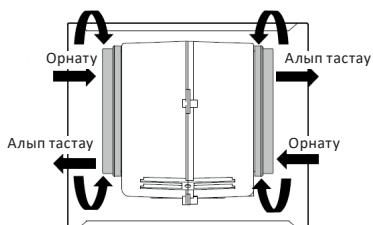

## Шамды ауыстыру

### Назар аударыңыз:

- Жарық диодты шамдарды ішінара ауыстыру мүмкін емес, сынған жағдайда шам толығымен ауыстырылады. Бұл операцияны тек білікті техник орындауы керек.
  - Шамды ауыстыру кезінде контактілерге қуат беріледі.
  - Шамды ауыстырмас бұрын, сорғышты қуат көзінен толығымен ажыратыңыз.
1. Металл сүзгіні алып тастап, сорғыштың алдыңғы жағындағы екі бұранданы абайлап бұрап алыңыз (бұрандаларды алу үшін сізге бұрағыш қажет болады).
  2. Жарықдиодты шамның сымын ажыратыңыз.
  3. Шамды алдыңғы панельдің артқы жағынан итеріп, шығарып алыңыз.

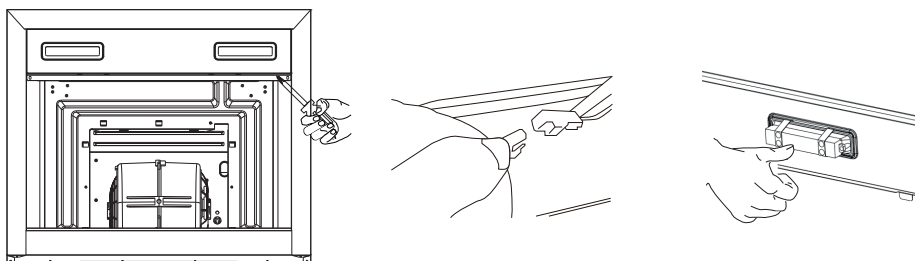

4. Ескі шаммен бірдей жаңа шамды алыңыз да, оны панельдің алдына салыңыз.
5. Сымды жалғаңыз.
6. Алдыңғы панельдегі 2 бұранданы абайлап бекітіп, металл сүзгіні орнына қойыңыз.

Шам түрі	Макс. қуат	Кернеу	Көрініс	Өлшем
Тәуелсіз басқарылатын LED модулі	1,5 Вт	220–240 В		33,2 × 120 мм

## Ықтимал проблемалар және олардың шешімі

Проблемалар	Себеп	Шешім
Жарық қосылады, бірақ қозғалтқыш іске қосылмайды	Қалақтар бұғатталған	Кедергіні алып тастаңыз
	Конденсатор зақымдалған	Конденсаторды ауыстырыңыз
	Мотор зақымдалған	Моторды ауыстырыңыз
	Мотордың ішкі сымдары үзілген немесе ажыратылған. Бұл жағымсыз иіс тудыруы мүмкін	Моторды ауыстырыңыз
Шамдар мен мотор қосылмайды	Шам зақымдалған	Шамды ауыстырыңыз
	Қуат кәбілі ажыратылған	Маманды шақырыңыз
Майдың ағуы	Құрылғының шығысы мен желдету жүйесінің кірісінің түйіскен жері ағып кеткен	Шығару және кіріс саңылауларының түйіскен жерін мықтап жабыстырыңыз
Діріл	Қалақ зақымдалған	Пышақты ауыстырыңыз
	Мотор қауіпсіз орнатылмаған	Моторды сенімді түрде орнатыңыз
	Ауа сорғыш сенімді түрде бекітілмеген	Ауа сорғышты мықтап бекітіңіз
Ауа қабылдаудың жеткіліксіздігі	Ауа сорғыш пен плита арасындағы қашықтық тым үлкен	Қашықтықты реттеңіз
	Ашық есіктер немесе терезелер тым көп желдетуді қамтамасыз етеді	Бірнеше есікті/терезені жабыңыз немесе сорғыш үшін басқа орынды таңдаңыз
Құрал бастапқы күйден ауытқиды	Құрылғыны іліп қоюға және бекітуге арналған бұрандалар жеткілікті түрде тартылмаған	Бұрандаларды қатайтыңыз

## Монтаждау, сақтау, тасымалдау (тасу), өткізу және кәдеге жарату ережелері мен шарттары

- Құрылғыны орнату ережелері мен шарттары пайдалану нұсқаулығының «Орнату» бөлімінде сипатталған.
- Құрылғыны қаптамада, өндірушінің және тұтынушының жылытылатын үй-жайларында ауаның 5 және 40 °С аралығындағы температурада және ауаның 80%-дан аспайтын салыстырмалы ылғалдылығында сақтау керек. Үй-жайда жемірілуді тудыратын жегі қоспалар (қышқылдардың, сілтілердің булары) болмауы тиіс.
- Құрылғының дұрыс тасымалдануын қамтамасыз ету үшін келесі талаптарды орындау қажет:
  - құрылғыдан барлық ішкі керек-жарақтарды, егер бар болса, алып тастаңыз және оларды бөлек ораңыз;
  - оның өнімділігі мен сыртқы түрін сақтау үшін құрылғының дұрыс оралғанына көз жеткізіңіз (үлкен өлшемді жабдықты полиэтиленмен немесе маңызды жерлерде гофр картон төсемімен көпіршікті орамамен орау керек);
  - құрылғыны көліктің айналасында қозғалмауы үшін белдіктермен мықтап бекітіңіз;
  - сыртқы ортаның әсерін толығымен жою үшін тек ішкі көлікті пайдаланыңыз;
  - өңдеу кезінде қаптаманың аса сақтықпен өңделуін қамтамасыз етіңіз.
- Құрылғы ұқыпты өңдеуді талап етеді, оны шаң, кір, соққы, ылғал, от және т.б. әсерінен қорғаңыз.
- Құрылғыны сату жергілікті заңнамасына сәйкес жүргізілуі керек.
- Бұйымның қызмет ету мерзімі аяқталғаннан кейін оны қарапайым тұрмыстық қоқыспен бірге тастауға болмайды. Оның орнына, ол федералды немесе жергілікті заңнамаға сәйкес қайта өңдеу және қайта өңдеу үшін электрлік және электронды жабдықты тиісті қабылдау бекетіне қайта өңдеуге жіберіледі. Осы бұйымды дұрыс жоюды қамтамасыз ете отырып, сіз табиғи ресурстарды үнемдеуге және қоршаған ортаға және адамдардың денсаулығына зиян келтірмеуге көмектесесіз. Бұл бұйымды қабылдау және жою бекеттері туралы қосымша ақпаратты жергілікті муниципалды органдардан немесе тұрмыстық қалдықтарды шығаратын кәсіпорыннан алуға болады.
- Құрылғының ақаулығы анықталған жағдайда, тез арада авторландырылған сервистік орталыққа хабарласу немесе құрылғыны кәдеге жарату керек.

## Қосымша ақпарат

**Өндіруші:** Уху Мидэа Смарт Китчен Эпплайнс Мэньюфэкчеринг Ко., Лтд.  
Ваньчунь шығыс тас жолы, экономикалық және технологиялық даму аймағы,  
Уху қ., Аньхой пров., Қытай.

Қытайда жасалған.

**Импортер / юр. лицо, принимающее претензии в Республике Казахстан:**  
ТОО «ДНС КАЗАХСТАН», г. Астана, р-н Сарыарқа, пр-т Сарыарқа, зд. 12, Республика  
Казахстан.

**Импорттаушы / Қазақстан Республикасында талаптар қабылдайтын заңды тұлға:** «DNS QAZAQSTAN (ДНС КАЗАХСТАН)» ЖШС, Астана қ-ы, Сарыарқа ауданы,  
Сарыарқа д-лы, 12 Ғ-т, Қазақстан Республикасы.

**Адрес электронной почты / электронды пошта мекен-жайы:** info@dns-shop.kz

Өнім Кеден одағының техникалық регламентінің талаптарына сәйкес келеді:

- «Төмен вольтты жабдықтың қауіпсіздігі туралы» КО ТР 004/2011;
- «Техникалық құралдардың электромагниттік үйлесімділігі» КО ТР 020/2011.

Тауар Еуразиялық экономикалық одақтың «Электртехника және радиоэлектроника бұйымдарында қауіпті заттарды қолдануды шектеу туралы» ЕАЭО ТР 037/2016 техникалық регламентінің талаптарына сәйкес келеді.

Өнімнің сапасын жақсарту үшін ерекшеліктер, өнім туралы ақпарат және оның сыртқы түрі пайдаланушыға алдын ала ескертусіз өзгертілуі мүмкін.

**Интернеттегі мекен-жайы:** www.dexp.club



Өндіріс күні пайдаланушы нұсқаулығының орыс тіліндегі нұсқасында көрсетілген. V.1



# Кепілдік талоны

SN/IMEI: \_\_\_\_\_

Кепілдікке қойылған күні: \_\_\_\_\_

Өндіруші бүкіл кепілдік мерзімі ішінде құрылғының үздіксіз жұмыс істеуіне, сондай-ақ материалдар мен жинақтарда ақаулардың болмауына кепілдік береді. Кепілдік кезеңі бұйымды сатып алған сәттен басталады және тек қана жаңа өнімдерге қолданылады.

Кепілдік қызмет көрсетуге пайдаланушы нұсқаулығына сәйкес бұйымды пайдалану шартымен кепілдік мерзімі ішінде тұтынушының кесірінен істен шықпаған элементтерді тегін жөндеу немесе ауыстыру кіреді. Элементтерді жөндеу немесе ауыстыру уәкілетті сервистік орталықтардың аумағында жүргізіледі.

Кепілдік мерзімі: 12 ай.

Пайдалану мерзімі: 24 ай.

Сервистік орталықтардың өзекті тізімі келесі мекенжай бойынша:

<https://www.dns-shop.kz/service-center/>

**Кепілдік міндеттемелер және тегін сервистік қызмет көрсету, егер оларды ауыстыру бұйымды бөлшектеуге байланысты болмаса, тауардың жиынтықтылығына кіретін, төменде аталған керек-жарақтарға қолданылмайды:**

- ҚБП (Қашықтан басқару пультіне) арналған қуат элементтері (батареялар).
- Жалғағыш кәбілдер, антенналар және оларға арналған жалғастырғыш тетіктер, құлаққаптар, микрофондар, «HANDS-FREE» құрылғылары; жиынтықта жеткізілетін әртүрлі типтегі ақпарат тасымалдағыштар, бағдарламалық құрал (БҚ) және драйверлер (бұйымның қатты магниттік дискілердегі жинақтағышқа алдын ала орнатылған БҚ-ны қоса алғанда, бірақ онымен шектелмей), сыртқы енгізу-шығару құрылғылары және манипуляторлар.
- Қаптар, сөмкелер, белдіктер, тасымалдауға арналған баулар, монтаждық керек-жарақтар, құрал-саймандар, бұйымға қоса берілетін құжаттама.
- Табиғи тозуға ұшырайтын шығын материалдары мен бөлшектер.



## **Өндіруші келесі жағдайларда кепілдік міндеттемелерге ие болмайды:**

- Кепілдік мерзімі аяқталды.
- Егер жеке (тұрмыстық, отбасылық) қажеттіліктерге арналған бұйым кәсіпкерлік қызметті жүзеге асыру үшін, сондай-ақ оның тікелей міндетіне сәйкес келмейтін басқа мақсаттарда пайдаланылған болса.
- Өндіруші бұйымды пайдалану кезінде пайдаланушы нұсқаулығының талаптарын бұзу, бұйымды орнату және оған қызмет көрсету жөніндегі ұсынымдарды, қосу ережелерін (бұйымның өзіне де, онымен байланысты бұйымдарға да сәйкес келмейтін желілік кернеудің әсері нәтижесінде туындаған қысқа тұйықталулар), бұйымды сақтау және тасымалдау кезінде өнім иесі және/немесе үшінші тұлғалар шектен ықтимал материалдық, моральдық және өзге де зиян үшін жауапты болмайды.
- Механикалық зақымданудың барлық жағдайлары: өнімді пайдалану кезінде алынған сызаттар, жарықтар, деформациялар, соққы іздері, майысулар, кептелістер және т.б.
- Түрлендірулерді, рұқсат етілмеген жөндеулерді осындай жұмыстарды жүргізуге уәкілетті емес адамдар жүргізген жағдайлар. Егер ақаулық конструкцияны немесе бұйымның схемасын өзгерту, Өндіруші қарастырмаған сыртқы құрылғыларды қосу, Қазақстан Республикасының заңнамасына сай сәйкестік сертификаты жоқ құрылғыны пайдалану салдарынан туындаған болса.
- Егер бұйымның ақауы еңсерілмейтін күштің әсерінен (табиғи элементтер, өрт, су тасқыны, жер сілкінісі, тұрмыстық факторлар және Өндірушіге тәуелді емес басқа жағдайлар) немесе Өндіруші болжай алмаған үшінші тұлғалардың әрекеттерінен туындаса. Бұйымның толық немесе ішінара істен шығуына алып келген бұйымның ішіне бөгде заттардың, өзге денелердің, заттектердің, сұйықтықтардың, жәндіктердің немесе жануарлардың түсуінен, агрессивті ортаның әсерінен, жоғары ылғалдылықтан, жоғары температуралардан туындаған ақау.
- Бұйымды сәйкестендіру (сериялық нөмірі) жоқ немесе сәйкес келмейді. Егер зақымданулар (кемшіліктер) зиянды бағдарламалық қамтаманың; БҚ ұсынушысының осы қызметті ұсынбауына байланысты мүмкіндігінсіз бұйымның бағдарламалық ресурстарына қолжетімділіктің болмауына әкеп соққан құпиясөздерді (кодтарды) оларды жинау/қалпына келтіру мүмкіндігінсіз орнату, ауыстыру немесе жою әсерінен туындаса.
- Егер жұмыстың ақаулықтары қуат беруші, кәбілдік, телекоммуникациялық желілердің, радиосигнал қуатының стандарттарға немесе техникалық регламенттеріне сәйкес келмеуінен, оның ішінде бедер ерекшеліктерінен және басқа да осыған ұқсас сыртқы факторлардан, бұйымның желі әрекет ететін шекарада немесе аймақтан тыс жерде пайдаланылуынан туындаған болса.
- Егер зақымданулар стандартты емес (түпнұсқалық емес) және/немесе сапасыз (зақымданған) шығыс материалдарын, керек-жарақтарды, қосалқы бөлшектерді, қуат беру элементтерін, әртүрлі үлгідегі ақпарат тасымалдағыштарды (CD, DVD дискілерді, жад карталарын, SIM карталарын, картридждерді қоса алғанда) пайдаланудан туындаса.
- Егер кемшіліктер үйлесімсіз контентті (әуендерді, графиканы, бейне және басқа файлдарды, Java қосымшаларын және оларға ұқсас бағдарламаларды) алуға, орнатуға және пайдалануға байланысты туындаған болса.
- Осы бұйыммен жанасып жұмыс істейтін басқа жабдыққа келтірілген залалға.





