

Пайдалану бойынша нұсқаулық

Индукциялық пісіру беті
EH-12MB/B

DEXP

Оглавление

Қауіпсіздік ережелері	4
Орнату	6
Орнатуға дейінгі ұсыныстар	6
Орнатқаннан кейінгі ұсыныстар	7
Кронштейндерді орнату	9
Кронштейндерді реттеу	9
Құрылғы схемасы	11
Басқару панелі	11
Құрылғымен жұмыс	12
Сенсорлық басқару	12
Қолайлы ыдыстарды таңдау	13
Жарамсыз ыдыс	13
Ыдыс өлшемі	14
Жұмыстың басталуы	14
Жұмысты аяқталуы	15
Басқару түймелерін құлыптау	16
Таймер	16
Жылдам қыздыру функциясы	18
Қауіпсіз жұмыс уақыты	19
Пісіруге бойынша кеңестер	20
Ұсақ заттарды анықтау	20
Жылыту параметрі	20
Құрылғыны тазалау	21
Ықтимал проблемалар және оларды шешу	22
Қате кодтары және диагностикасы	25
Пайдалану кезінде пайда болатын қателер және олардың ықтимал шешімі	25
Техникалық сипаттамалары	26
Монтаждау, сақтау, тасымалдау (тасу), өткізу және кәдеге жарату ережелері мен шарттары	27
Қосымша ақпарат	28

Құрметті сатып алушы!

Біздің өнімдерді таңдағаныңызға рахмет.

Біз сізге жоғары сапа, функционалдылық және дизайн талаптарына сәйкес жасалған және жасалған өнімдер мен құрылғыларды ұсынуға қуаныштымыз. Қолданар алдында осы нұсқаулықты мұқият оқып шығыңыз, өйткені онда сіздің қауіпсіздігіңізге қатысты маңызды ақпарат, сондай-ақ өнімді дұрыс пайдалану және күту бойынша ұсыныстар бар. Осы нұсқаулықты сақтап, өнімді әрі қарай пайдалану үшін анықтама ретінде пайдаланыңыз.

Пісіру тағам дайындауға, сондай-ақ дайын тағам өнімдері мен ыдыс-аяқтарды жылытуға арналған.

Қауіпсіздік ережелері

1. Кез келген жұмысты немесе техникалық қызмет көрсетуді орындамас бұрын құрылғыны электр желісінен ажыратыңыз.
2. Құрылғы жерге тұйықталған болуы керек.
3. Құрылғыны орнатуды және жерге қосуды білікті адам жүзеге асыруы керек.
4. Құрылғы қуат көзінен толық ажыратуды қамтамасыз ететін қосқышы бар тізбекке қосылуы керек.
5. Техникалық қызмет көрсету және тазалау алдында құрылғыны розеткадан ажыратыңыз.
6. Бұл құрылғы электромагниттік қауіпсіздік стандарттарына сәйкес келеді. Дегенмен, кардиостимуляторы немесе басқа электрлік имплантты (мысалы, инсулин сорғылары) бар адамдар импланттың электромагниттік өрістің әсер етпейтініне көз жеткізу үшін құрылғыны қолданбас бұрын дәрігерімен немесе имплант өндірушісімен кеңесуі керек. Бұл ұсынысты орындамау өлімге әкелуі мүмкін.
7. Қуат сымы зақымдалған болса, оны өндіруші немесе білікті адам ауыстыруы керек.
8. Сақ болыңыз — пісіру беттері өткір, олар өзіңізді кесіп тастауы мүмкін.
9. Құрылғының жанына жанғыш заттарды қоймаңыз.
10. Жарақат алмау үшін бұл құрылғыны осы нұсқауларға сәйкес орнату керек. Қате орнату кепілдікті жоюы мүмкін.
11. Жарықтар мен сынықтар болған кезде тағамды пісіру бетінде пісірмеңіз. Егер беті сынған немесе жарылған болса, дереу қуатты өшіріп, уәкілетті қызмет көрсету орталығына хабарласыңыз.
12. Пайдалану кезінде пісіру бетінің бөліктері қызады, күйіп қалмас үшін абай болыңыз.
13. Дененің немесе киімнің индукциялық әйнектің бетімен беті толық салқын-дағанша жанасуына жол бермеңіз.
14. Пышақтар, шанышқылар, қасықтар, қақпақтар сияқты металл заттарды пісіру бетіне қоюға болмайды, өйткені олар қызып кетеді.

15. Пісіру бетін тазалауға арналған қырғыш (жинаққа кірмейді) өткір, оны абайлап қолданыңыз және балалардың қолы жетпейтін жерде сақтаңыз.
16. Кәстрөлдің тұтқалары қызып кетуі мүмкін. Тұтқалар қосылған басқа пісіру алаңдарының үстінде тұрмағанына көз жеткізіңіз. Балалардың кастрюль тұтқаларын ұстауына жол бермеңіз.
17. Пісіру кезінде плитаны қараусыз қалдырмаңыз, қайнаған сұйықтықты плитаға құю түтін мен өртке әкелуі мүмкін.
18. Құрылғыны жұмыс немесе сақтау орны ретінде пайдаланбаңыз.
19. Пісіру бетінде заттарды немесе ас үй ыдыстарын қалдырмаңыз.
20. Магниттелген заттарды (банк карталары, жад карталары) немесе электронды құрылғыларды (ноутбуктер, смартфондар, планшеттер, және т.б.) пештің жанына қоймаңыз, себебі олар шамадан тыс электромагниттік әсерге ұшырап, істен шығуы мүмкін.
21. Бөлмені жылыту үшін құрылғыны пайдаланбаңыз.
22. Пісіру аяқталғаннан кейін әрқашан нұсқаулыққа сәйкес пісіру алаңдары мен пісіру бетін өшіріңіз (басқару түймелері арқылы).
23. Балаларға плитамен ойнауға, отыруға, тұруға немесе көтерілуге жол бермеңіз.
24. Пісіру бетін пайдалану кезінде балаларды қараусыз қалдырмаңыз.
25. Құрылғы балалар мен физикалық, сенсорлық немесе ақыл-ой қабілеті шектеулі адамдар үшін, олардың қауіпсіздігіне жауапты басқа адамдар бақылайтын жағдайларды қоспағанда, пайдалануға арналмаған.
26. Құрылғының бөліктерін өзіңіз жөндеуге, конфигурациялауға немесе ауыстыруға тырыспаңыз, ішінде пайдаланушы қызмет көрсететін бөліктер жоқ. Жөндеу үшін уәкілетті қызмет көрсету орталығына хабарласыңыз.
27. Құрылғының бетін тазалау үшін бу тазалағышты пайдаланбаңыз.
28. Құрылғының бетіне ауыр заттарды қоймаңыз немесе түсірмеңіз.
29. Пісіру бетіне тұрмаңыз.
30. Жиіктері біркелкі емес ыдыстарды пайдаланбаңыз.
31. Ыдыстарды пісіру бетіне жылжитпаңыз. Бұл бетті сызып тастауы мүмкін, бұл құрылғының жұмыс сапасының төмендеуіне әкеледі.
32. Бетті тазалау үшін металл щеткаларды және/немесе абразивті тазалағыштарды пайдаланбаңыз.
33. Май мен майды бақылаусыз пісіру қауіпті және өртке әкелуі мүмкін. Ешқашан жалынды сумен сөндіруге тырыспаңыз, дереу электр қуатын өшіріп, жалынды қақпақпен немесе өрт сөндіргішпен жабыңыз.
34. Бұл құрылғы үйде немесе сол сияқты жағдайларда, мысалы, дүкендерде, кеңселерде және басқа жұмыс бөлмелерінде, саяжайларда, қонақ үйлерде, қонақ үйлерде, жатақханаларда және басқа да тұрғын үйлерде қызметкерлерге арналған ас үй аймақтарында пайдалануға арналған.
35. Бұл құрылғы коммерциялық мақсатта пайдалануға арналмаған.
36. Бұл құрылғы сыртқы таймер немесе бөлек қашықтан басқару жүйесі арқылы басқаруға арналмаған.

Орнату

Сызбада көрсетілген өлшемдерге сәйкес плитаға арналған тесікті кесіңіз. Орнату және пайдалану үшін әр жағынан кемінде 5 см төзімділік қажет. Жұмыс бетінің қалыңдығы кем дегенде 30 мм екеніне көз жеткізіңіз. Электр тогының соғуын және оттықтан жылу сәулеленуінен туындаған деформацияны болдырмау үшін ыстыққа төзімді материалдарды таңдаңыз.

Назар аударыңыз!

- Плитаны білікті қызметкерлер немесе техниктер орнатуы керек. Құрылғыға зақым келтірмеу және жарақат алмау үшін пешті өзіңіз орнатпаңыз.
- Плитаны тоңазытқыш құрылғыларға, ыдыс жуғыштарға және кептіргіштерге орнатуға болмайды, себебі жоғары ылғалдылық электрониканы зақымдауы мүмкін.
- Плитаны оңтайлы жылу таратуды қамтамасыз ететін етіп орнату керек.
- Жұмыс бетінің үстіндегі қабырға мен жылыту аймағы жоғары температураға төтеп беруі керек.
- Кез келген зақымдануды болдырмау үшін құрылғы бекітілген бет, желім және басқа материалдар жоғары температураға төтеп беруі керек.

Орнатуға дейінгі ұсыныстар

- Жұмыс беті тікбұрышты және тегіс болуы керек.
- Жұмыс беті ыстыққа төзімді және оқшауланған материалдан жасалған болуы керек.
- Плита пештің үстіне орнатылған болса, пеште салқындату желдеткіші бар екеніне көз жеткізіңіз.
- Орнату барлық талаптарға, қолданыстағы стандарттар мен ережелерге сәйкес болуы керек.
- Тұрақты сымға электр желісінен толық ажыратуды қамтамасыз ететін сәйкес оқшаулағыш қосқыш орнатылып, жергілікті сымдар ережелері мен ережелеріне сәйкес орнатылуы және орналасуы керек.
- Оқшаулағыш ажыратқыш бекітілген типті болуы керек және барлық полюстерде (немесе жергілікті сымдар ережелері талаптарды осындай өзгертуге мүмкіндік берсе, барлық белсенді [фазалық] өткізгіштерде) 3 мм ауа саңылауы бар контактілерді бөлуді қамтамасыз етуі керек. Оқшаулағыш қосқыш қолжетімді болуы керек.
- Плитаның айналасындағы қабырға беттері үшін ыстыққа төзімді және оңай тазартылатын жабындарды (керамикалық плиткалар сияқты) пайдаланыңыз.

Орнатқаннан кейінгі ұсыныстар

- Кабельге зақым келтірмеу үшін қуат кабеліне шкаф есіктері немесе жәшіктер арқылы қол жеткізуге болмайтынын тексеріңіз.
- Шкафтың сыртынан плита негізіне жеткілікті таза ауа ағыны бар екеніне көз жеткізіңіз.
- Егер пісіру панелі тартпаның немесе шкафтың үстіне орнатылса, пісіру түбінен төмен жылу тосқауылы орнатыңыз.

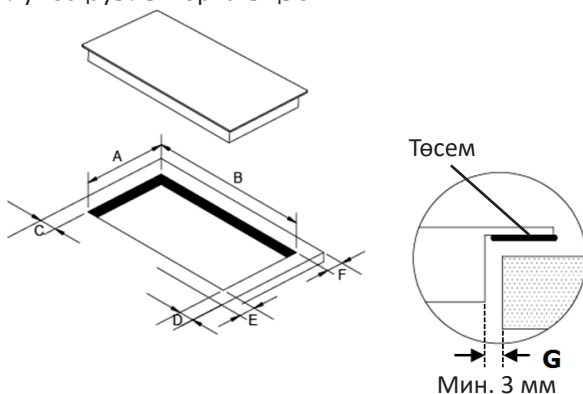

Назар аударыңыз! Плитаның бүйірлері мен жұмыс үстелінің ішкі беттері арасындағы қауіпсіздік қашықтығы кемінде 3 мм болуы керек.

A (мм)	B (мм)	C (мм)	D (мм)	E (мм)	F (мм)	G (мм)
268+4-0	500+4-0	Мин. 50	Мин. 50	Мин. 50	Мин. 50	Мин. 3

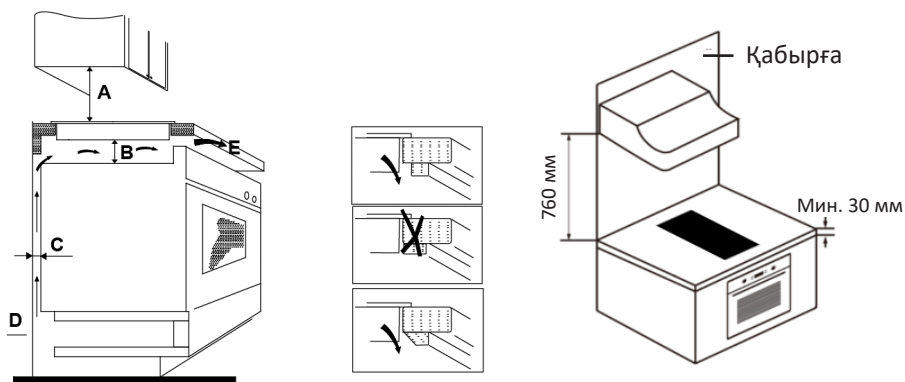

A (мм)	B (мм)	C (мм)	D (мм)	E (мм)
760	Мин. 50	Мин. 20	Ауа кіретін тесік	Ауа шығысы, 5 мм

Назар аударыңыз! Пеш пен шкафтың арасындағы пісіру бетінің үстіндегі қауіпсіз қашықтық кемінде 760 мм болуы керек.

Назар аударыңыз!

- Плитаның жақсы желдетілгеніне және ауа саңылауларының бітелмегеніне көз жеткізіңіз. Плитаның төменгі бөлігімен кездейсоқ жанасуды немесе жұмыс кезінде күтпеген электр тогының соғуын болдырмау үшін бұрандалармен бекітілген ағаш кірістіруді пісіру бетінің төменгі жағынан кемінде 50 мм қашықтықта қою керек.

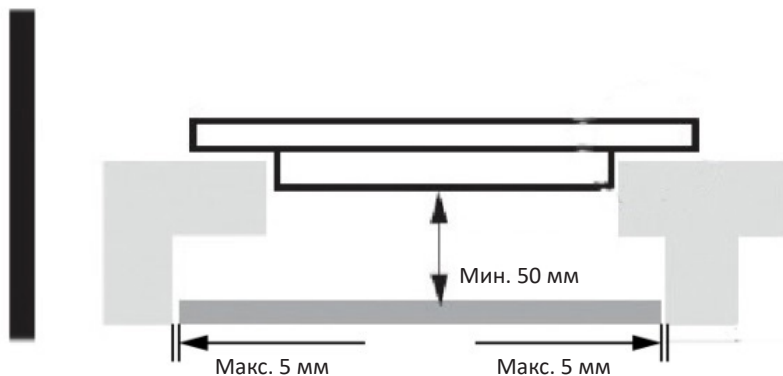

- Пісіру бетінің сыртқы периметрі бойынша желдеткіш саңылаулар бар. Пісіру бетін орнатқаннан кейін, бұл тесіктер үстелдің үстіңгі тақтайымен жабылмағанына көз жеткізіңіз.
- Қаптаманың қабығын кетірмеу үшін желім кем дегенде 150 °C температураға төтеп беруі керек екенін есте сақтаңыз.
- Артқы қабырға, іргелес және қоршаған беттер кем дегенде 90 °C температураға төтеп бере алуы керек.

Кронштейндерді орнату

Плитаны тегіс, тұрақты бетке қойыңыз. Пісіру тақтасының басқару түймелерін баспаңыз.

Кронштейндерді реттеу

Пісіру бетін 4 кронштейнмен бекітіңіз (төмендегі суретті қараңыз). Кронштейндердің орналасуын үстелдің қалыңдығына қарай реттеңіз.

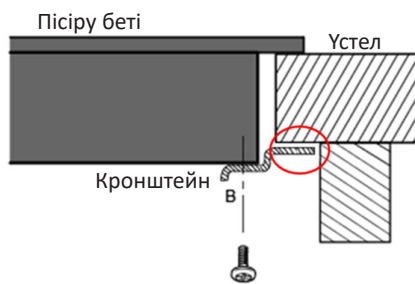
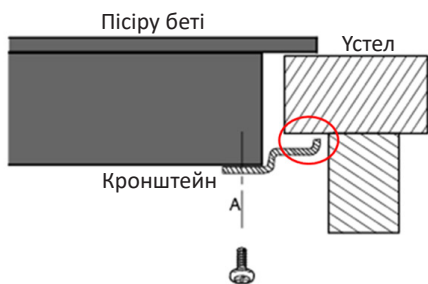
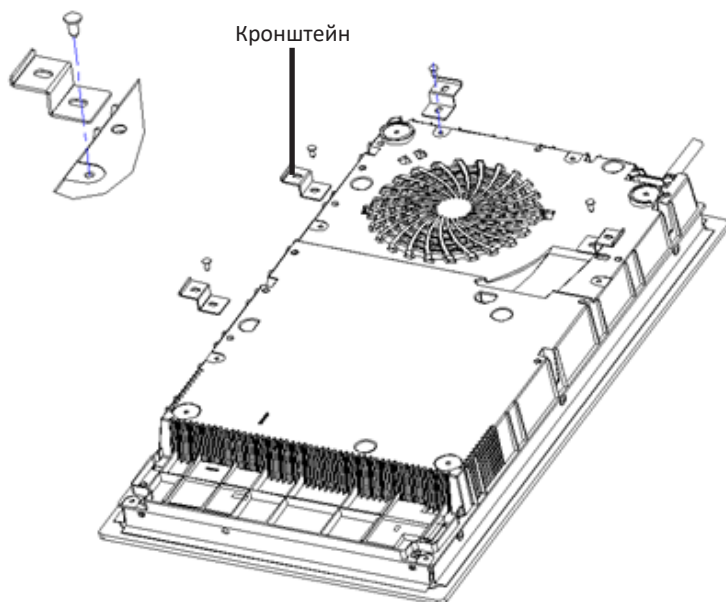

Орнатқаннан кейін кронштейндер үстелдің ішкі бетіне тиіп кетпеуі керек (жоғарыдағы суретті қараңыз).

Қуат көзіне қосылу

Назар аударыңыз!

Плитаны қуат көзіне қосу тек білікті маманмен жүзеге асырылуы керек.

Қосылу алдындағы ұсыныстар

1. Тұрмыстық электр сымдары плита тұтынатын қуатқа сәйкес келуі керек.
2. Кернеу тақтада көрсетілген мәнге сәйкес келуі керек.
3. Қуат кәбілдерінің бөліктері тақтада көрсетілген жүктемеге төтеп бере алатынына көз жеткізіңіз.
4. Плитаны электр желісіне қосу үшін адаптерлерді, адаптерлерді немесе ұзартқыш сымдарды пайдаланбаңыз, себебі олар қызып кетуі және өртенуі мүмкін.
5. Қуат кәбілі ыстық беттерге тиіп кетпеуі керек және оның температурасы кез-келген жерде 75 °С-тан аспайтындай етіп орналастырылуы керек.

Электр желісіне қосылу

Стандартты аша көмегімен қосылу (қуаты 3,5 кВт-тан аспайтын және ток күші 16 А-ға дейінгі барлық үлгілер үшін сыммен бірге келеді). Электр қалқанында өз автоматы бар жеке розетканы жүргізіп, шығарған дұрыс. Бұл жағдайда қуат розеткасы қажет емес, құрылғыны стандартты аша арқылы кәдімгі розеткаға қосуға болады.

Құрылғы схемасы

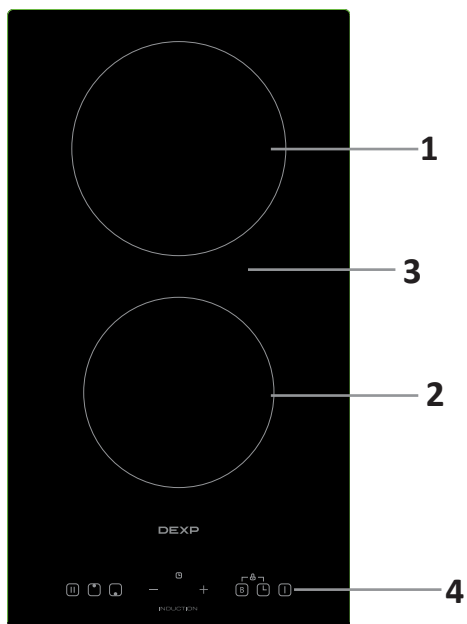

1. Оттық 1. Максималды қуат — 2000 ватт.
2. Оттық 2. Максималды қуат — 1500 ватт.
3. Шыны панель.
4. Басқару панелі.

Басқару панелі

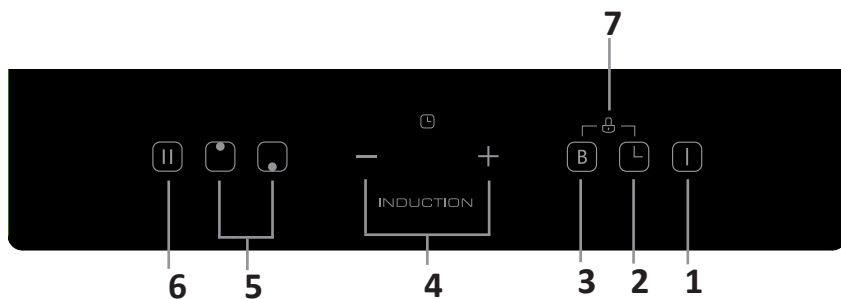

1. «Қосу/өшіру» түймесі.
2. Таймерді орнату түймелері.
3. Жылдам қыздыру функциясын басқару түймесі.
4. Қуатты реттеу түймелері.
5. Жылыту аймақтарын басқаруға арналған түймелер.
6. Кідірту түймесі.
7. Құлыптауға арналған пернелер тіркесімі.

Құрылғымен жұмыс

Индукциялық пісіру панелінің жұмыс принципі

Индукциялық пісіру беті-қауіпсіз, заманауи, тиімді және үнемді пісіру технологиясы. Панель панельдің шыны бетін қыздыру арқылы емес, тікелей ыдыста жылу шығаратын электромагниттік тербелістер арқылы жұмыс істейді. Шыны қызады, өйткені ыдыс оған жылуын береді.

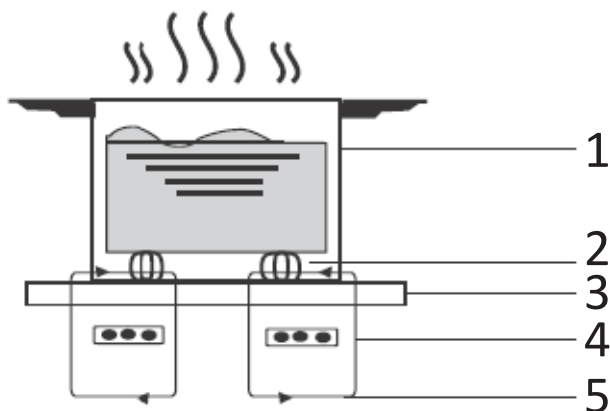

1. Металл сыйымдылығы.
2. Магниттік тізбек.
3. Керамикалық шыны панель.
4. Индукциялық катушка.
5. Индукциялық ток

Сенсорлық басқару

- Басқару түймелері түртуге жауап береді, түймелерді басқан кезде күш салудың қажеті жоқ.
- Түймелерді саусақтарыңызбен басыңыз.
- Әр түрткенде сіз дыбыстық сигнал естисіз.
- Түймелер әрқашан таза және құрғақ екеніне көз жеткізіңіз.
Тіпті жұқа су пленкасының болуы басқаруда қиындықтарға әкеледі.

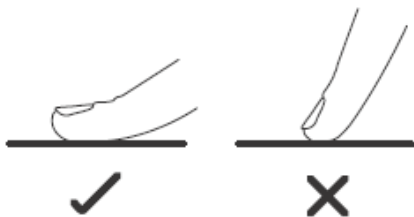

Қолайлы ыдыстарды таңдау

Индукциялық пісіруге қолайлы түбі бар ыдысты таңдаңыз. Қаптамадағы немесе кәстрөлдің түбіндегі белгілерді қараңыз. Табаның жарамдылығын магниттік сынақ жүргізу арқылы тексеруге болады.

Магнитті табаға бағыттаңыз, егер ол тартылса, бұл оның индукциялық плитада қолдануға жарамды екенін білдіреді.



Егер сізде магнит болмаса, сіз:

1. Тексергіңіз келетін кәстрөлге су құйыңыз.
2. Ыстық плитаны қойыңыз, егер панельде «U» белгішесі пайда болмаса және су қызып тұрса, онда кастрюль пайдалануға жарамды.

Жарамсыз ыдыс

- Келесі материалдардан жасалған ыдыс-аяқ пайдалануға жарамсыз: таза баспайтын болат, алюминий немесе мыс, шыны, ағаш, фарфор, керамика және саз.
- Түбі біркелкі емес немесе қисық ыдысты пайдаланбаңыз.
- Кейбір кәстрөлдер мен кастрюльдер индукциялық пештерге жарамайды, өйткені олардың түбінің бір бөлігі ғана ферромагниттік материалдан жасалған. Нәтижесінде әртүрлі материалдардан тұратын аймақтар басқаша қызады. Кейбір жағдайларда оттықтар бетінде ферромагниттік түбі бар ыдыстарды таппаса, жай қосылмайды.



Кәстрөліңіздің табанының тегіс, плитаға нық тұратынын және пісіру алаңдарымен бірдей екенін тексеріңіз. Кәстрөлді әрқашан оттық ортасына қойыңыз.

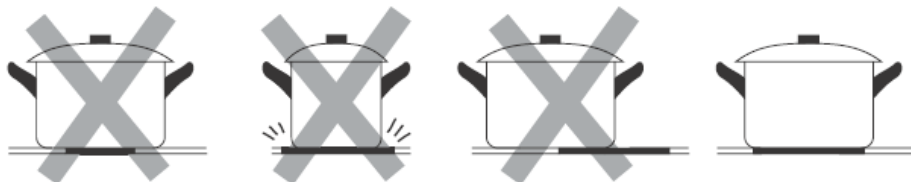

Назар аударыңыз!

Ыдысты плитаның үстіне жылжитпаңыз. Бұл бетті сызып тастауы мүмкін, нәтижесінде құрылғы нашар жұмыс істейді.

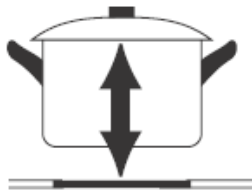



Ыдыс өлшемі

Белгілі бір шекке дейін қыздырғыштар ыдыстың диаметріне автоматты түрде бейімделеді. Дегенмен, ыдыстың төменгі диаметрі тиісті конфорканың минималды диаметрінен кем болмауы керек. Жабдықты барынша тиімді пайдалану үшін ыдысты оттық ортасына қоюды ұсынамыз.

Жылыту аймағының диаметрі (мм)	Ыдыс түбінің диаметрі (мм)	
	Мин.	Макс.
160	120	160
180	140	180

Жұмыстың басталуы

<p>Қосу/Өшіру түймесін 3 секунд ішінде басып тұрыңыз. Қосқаннан кейін дыбыстық сигнал естіледі, дисплейде «—» немесе «— —» белгішесі пайда болады, бұл плитаның күту режимінде екенін көрсетеді.</p>	
<p>Оттыққа сәйкес ыдысты қойыңыз. Ыдыс пен плитаның түбі құрғақ және таза екеніне көз жеткізіңіз.</p>	

<p>Аймақты басқару түймесін басыңыз, түйменің жанындағы индикатор жыпылықтайды.</p>	
<p>Қыздыру қуатын «-» немесе «+» түймелерін басу арқылы орнатыңыз. Егер Сіз 1 минут ішінде қыздыру қуатын таңдамасаңыз, онда ас пісіру панелі автоматты түрде өшеді. Сіз тамақ дайындау кезінде қыздыру қуатын өзгерте аласыз.</p>	



Ескертпе: Егер дисплейде « $\geq \underline{U} \leq$ » белгішесі кезектесіп жыпылықтаса, бұл келесіні білдіреді:

- Ыдыстарды пісіру алаңына қоймағансыз;
- пайдаланылатын ыдыс индукциялық плитаға жарамайды;
- ыдыс тым кішкентай немесе оттыққа дұрыс қойылмаған.

Оттықта қолайлы ыдыс болмаса, плита қызбайды.

Ыстық плитаға таба қойылмаса, дисплей 2 минуттан кейін автоматты түрде өшеді.

Жұмысты аяқталуы

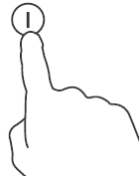
<p>Өшіргіңіз келетінін таңдау үшін конфорка таңдау түймесін басыңыз.</p>	
<p>Ас пісіру бетін сөндіру үшін қыздыру мәнін «-» түймесінің көмегімен «0» күйіне орнатыңыз немесе «-» және «+» түймелерін бір уақытта басыңыз. Дисплейде «0» көрсетілгеніне көз жеткізіңіз.</p>	
<p>Панельді толығымен өшіру үшін «Қосу/Өшіру» түймесін басыңыз.</p>	

Ыстық беттермен абай болыңыз. «Н» таңбасы қай плитаның ыстық екенін көрсетеді. Пісіру алаңы қауіпсіз температураға дейін суыған кезде белгіше өшеді. Оны әлі де ыстық пісіру алаңын пайдаланып тағамды қайта қыздырғыңыз келсе, қуат үнемдеу режимі ретінде де пайдалануға болады.



Басқару түймелерін құлыптау

Балалардың пісіру алаңдарын байқаусызда қосуы сияқты мақсатсыз пайдалануды болдырмау үшін басқару түймелерін құлыптауға болады. Құлып қосулы кезде, «Қосу/Өшіру» басқа барлық түймелер белсенді емес.

Құлыптау үшін	
Жылдам қыздыру функциясы батырмасын (№3 схемада) және таймерді орнату батырмасын (№2 схемада) бір уақытта басыңыз.	Таймер көрсеткіші «Lo» белгішесін көрсетеді
Құлыпты алып тастау үшін	
Жылдам қыздыру функциясы батырмасын (№3 схемада) және таймерді орнату батырмасын (№2 схемада) бір уақытта басып тұрыңыз.	

Құлыпталған күйде құрылғыны «Қосу/Өшіру» түймесін басу арқылы өшіруге болады, бірақ оны қосқан кезде алдымен плитаның құлпын ашу керек.







Таймер

Таймерді келесідей пайдалануға болады:

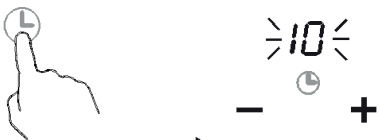
- ескерту таймері — бұл жағдайда таймер уақыт өткеннен кейін пісіру аймақтарын өшірмейді;
- өшіру таймері — белгіленген уақыттан кейін бір немесе одан да көп пісіру аймақтары өшіріледі

Ескерту: таймердің максималды уақыты — 99 минут.

Ескерту таймері

<p>Плитаның қосулы екеніне көз жеткізіңіз. Пісіру алаңдарының ешқайсысы қосылмаған болса да, кері санақ таймерін пайдалануға болады.</p>	
<p>«Таймер» түймесін басыңыз. Кері санақ индикаторы жыпылықтайды және таймер дисплейінде «10» көрсетіледі.</p>	
<p>Уақытты «-» немесе «+» түймелерін басу арқылы орнатыңыз. Уақытты 1 минутқа азайту/ұлғайту үшін «-» немесе «+» түймелерін бір рет басыңыз. Уақытты 10 минутқа азайту/ұлғайту үшін «-» немесе «+» түймелерін басып тұрыңыз.</p>	
<p>«-» және «+» түймелерін бір уақытта басу арқылы таймер қалпына келтіріледі. Бейнебетте «00» көрсетіледі.</p>	
<p>Кері санақ уақыт орнатылғаннан кейін бірден басталады. Бейнебетте қалған уақыт көрсетіледі, таймер индикаторы 5 секунд бойы жыпылықтайды.</p>	
<p>Уақыт аяқталғаннан кейін сигнал 30 секундқа беріледі. Бейнебетте «- -» көрсетіледі.</p>	

Өшіру таймері

<h3>Бір оттықты өшіру</h3>	
<p>Таймерді орнатқыңыз келетінін таңдау үшін оттықты таңдау түймесін басыңыз.</p>	

<p>«Таймер» түймесін басыңыз. Кері санақ индикаторы жыпылықтайды және таймер дисплейінде «10» көрсетіледі</p>	
<p>Уақытты «-» немесе «+» түймелерін басу арқылы орнатыңыз. Уақытты 1 минутқа азайту/ұлғайту үшін «-» немесе «+» түймелерін бір рет басыңыз. Уақытты 10 минутқа азайту/ұлғайту үшін «-» немесе «+» түймелерін басып тұрыңыз.</p>	
<p>«-» және «+» түймелерін бір уақытта басу арқылы таймер қалпына келтіріледі. Бейнебетте «00» көрсетіледі.</p>	
<p>Кері санақ уақыт орнатылғаннан кейін бірден басталады. Бейнебетте қалған уақыт көрсетіледі, таймер индикаторы 5 секунд бойы жыпылықтайды. Ескертпе: қыздыру қуаты деңгейі индикаторының жанындағы қызыл нүкте қай конфорканың таңдалғанын көрсетеді.</p>	
<p>Таймер біткен кезде сәйкес конфорка автоматты түрде өшеді. Бейнебетте «- -» көрсетіледі.</p>	

Қалған жылыту аймақтары қосылған болса, жұмысын жалғастырады

Жылдам қыздыру функциясы

Жылдам қыздыру функциясын қосу

<p>Басқару тақтасындағы сәйкес түймелерді пайдаланып жылыту аймағын таңдаңыз.</p>	
---	---

<p>Жылдам қыздыру функциясы түймешігін басыңыз, дисплейде «Р» белгішесі көрсетіледі. Жылыту қуаты максимумға жетеді.</p>	
--	---

Жылдам қыздыру функциясын өшіру

<p>Басқару панеліндегі сәйкес түймелерді пайдаланып жылыту аймағын таңдаңыз.</p>	
<p>Жылдам қыздыру функциясы түймешігін басыңыз, дисплейде «0» көрсетіледі.</p>	

Ескерту

- Бұл функция кез келген пісіру алаңына қолданылады.
- Жылдам қыздыру функциясы қосылғаннан кейін 5 минуттан кейін конфорка бастапқы параметрлеріне оралады.
- Егер бастапқы қыздыру қуаты 0 болса, конфорка жылдам қыздыру функциясы қосылғаннан кейін 9 5 минуттан кейін қуатқа ауысады.

Қауіпсіз жұмыс уақыты

Құрылғыда автоматты өшіру функциясы бар. Құрылғыны өшіруді ұмытып қалсаңыз, құрылғы төмендегі кестеге сәйкес автоматты түрде өшеді:

Жылыту қуатының деңгейі	1	2	3	4	5	6	7	8	9
Әдепкі жұмыс уақыты (сағат)	8	8	8	4	4	4	2	2	2

Егер Сіз оттықтан ыдыстарды алып тастасаңыз, индукциялық қыздырғыш қызуды тоқтатады және 2 минуттан кейін автоматты түрде өшеді.

Пісіруге бойынша кеңестер

- Тағамды қуырған кезде абай болыңыз, өйткені май мен май тез қызады, әсіресе жоғары қуатта. Өте жоғары температурада май мен май тұтанып, үлкен өрт қаупін тудыруы мүмкін.
- Тағам қайнаған кезде қыздыру қуатын азайтыңыз.
- Қақпақты пайдалану жылуды сақтау арқылы пісіру уақытын және қуат тұтынуды азайтады.
- Пісіру уақытын қысқарту үшін сұйықтықты немесе майды мүмкіндігінше аз пайдаланыңыз.
- Ең жоғары қуатпен пісіруді бастаңыз және пісіру кезінде оны азайтыңыз.

Ұсақ заттарды анықтау

Егер Сіз дұрыс емес ыдыстарды (мысалы, алюминий) қолдансаңыз немесе панельде кішкене заттарды (пышақтар, шанышқылар, кілттер) қалдырсаңыз, плита 1 минуттан кейін автоматты түрде күту режиміне өтеді. Желдеткіш бетінің температурасын 1 минут ішінде төмендетеді.

Жылыту параметрі

Төмендегі параметрлер тек нұсқаулық үшін берілген. Нақты қуат көрсеткіштері бірнеше факторларға, соның ішінде ыдыс-аяқ пен пісіріп жатқан тағам мөлшеріне байланысты болады.

Жылыту қуаты	Қолайлы:
1–2	<ul style="list-style-type: none">• аз мөлшердегі тағамды баяу қыздыру;• балқытылған шоколад, сары май және тез күйіп кететін тағамдар;• баяу қайнатыңыз;• баяу қыздыру;
3–4	<ul style="list-style-type: none">• жылыну;• жылдам қайнау;• күріш пісіру;
5–6	<ul style="list-style-type: none">• құймақ жасау;
7–8	<ul style="list-style-type: none">• өткізу;• макарон пісіру;
9	<ul style="list-style-type: none">• қуыру;• қуыру;• сорпалар қайнауы;• су қайнауы.

Құрылғыны тазалау

Ластану түрі	Тазалау әдісі	Ескерту
<p>Күнделікті ластану (саусақ іздері, іздер, тамақтан қалған дақтар немесе стақандағы қайнаған дәмді тағамдардың іздері).</p>	<ol style="list-style-type: none"> 1. Пісіру бетін электр желісінен ажыратыңыз. 2. Тазартқышты жылы (бірақ ыстық емес!) беті. 3. Таза шүберекпен немесе қағаз сүлгімен шайыңыз және құрғатыңыз. 4. Пісіру бетін электр желісіне қосыңыз. 	<ul style="list-style-type: none"> • Пісіру беті электр желісінен ажыратылған кезде, оттықтың әлі де ыстық болғанына қарамастан, беті ыстық екенін ескертетін басқару тақтасында шам жанбайды. • Металл щеткалар мен абразивті тазартқыштар пісіру бетін сызып тастауы мүмкін. • Жұғыш заттың қалдықтарын ешқашан пісіру бетінде қалдырмаңыз: онда дақтар қалуы мүмкін.
<p>Қайнау іздері және қант мөлшері жоғары тағамдардың іздері.</p>	<p>Мұндай іздерді керамикалық пісіру беттеріне арналған арнайы қырғышпен алып тастаңыз.</p> <ol style="list-style-type: none"> 1. Пісіру бетін электр желісінен ажыратыңыз. 2. Қырғыштың жүзін пісіру бетіне 30° бұрышта ұстаңыз және оттықтағы кірді немесе қайнау белгілерін тазалаңыз. 3. Қалдықтарды жұмсақ шүберекпен немесе сүлгімен құрғатыңыз. 4. Алдыңғы тармақтың 2–4 тармақтарының нұсқауларын орындаңыз. 	<p>Қайнаған дақтарды немесе тәтті іздерді мүмкіндігінше тезірек тазартуға тырысыңыз. Салқындағаннан кейін оларды тазарту әлдеқайда қиын болады. Қырғышпен жұмыс жасағанда абай болыңыз.</p>

Ластану түрі	Тазалау әдісі	Ескерту
Басқару тақтасындағы ластану.	<ol style="list-style-type: none"> 1. Пісіру бетін электр желісінен ажыратыңыз. 2. Төгілу белгілерін сүртіңіз 3. Басқару тақтасын жұмсақ шүберекпен немесе губкамен сүртіңіз. 4. Басқару панелін қағаз сүлгімен құрғатып сүртіңіз. 5. Пісіру бетін электр желісіне қосыңыз. 	Тазалағаннан кейін басқару тақтасын құрғатыңыз. Егер сұйықтық қалса, сенсорлық тақта дұрыс жұмыс істемеуі мүмкін.

Ықтимал проблемалар және оларды шешу

Проблема	Ықтимал себеп	Мүмкін шешім
Пісіру беті қосылмайды.	Нет напряжения в электрической сети.	Пештің электр желісіне қосылып қосылғанын тексеріңіз.
		Электр желісіндегі кернеуді тексеріңіз.
Электр желісінде кернеу жоқ.	Құлыптау қосылды.	Құлыпты алып тастаңыз. «Басқару түймелерін құлыптау» бөлімін қараңыз.
Сенсорлық тақта тұртуге жауап бермейді.	Панельдің бетіне су тиді немесе саусағыңыздың ұшымен бастыңыз.	Панельдің құрғақ екеніне көз жеткізіңіз; құрылғының түймелерін саусақтарыңызбен басыңыз.
Индукциялық әйнек сызылған.	Өткір жиектері бар ыдыстарды пайдалану.	Жазық және түбі бар ыдыстарды қолданыңыз. «Дұрыс ыдыс-аяқты таңдау» бөлімін қараңыз.
	Сәйкес емес абразивті тазалау құралдарын пайдалану.	«Құрылғыны тазалау» бөлімін қараңыз.

Проблема	Ықтимал себеп	Мүмкін шешім
Кейбір ыдыс-аяқтар шерткен дыбыстарды шығарады.	Бұл ыдыстың құрылысына байланысты болуы мүмкін (әртүрлі металдардың қабаттары әртүрлі дірілдейді).	Бұл қалыпты жағдай. Панельдің ақауы емес.
Пісіру тақтасы жоғары қуаттылықта пісіру кезінде тыныш дыбыс шығарады.	Бұл индукциялық пісіру технологиясына байланысты.	Бұл қалыпты жағдай, алайда төмен қуатқа ауысқан кезде шу жоғалып кетуі немесе тынышталуы керек.
Салқындату желдеткішінің шуы естіледі.	Пешке салынған салқындату желдеткіші қызып кетуден қорғауға арналған. Егер сіз пешті өшірсеңіз де, ол жұмысын жалғастыра алады	Бұл қалыпты жағдай және ешқандай әрекетті қажет етпейді. Желдеткіш жұмыс істеп тұрғанша қабырғадағы плитаның қуатын өшірмеңіз.
Ыдыс қызбайды және дисплейде пайда болмайды.	Пісіру панелі ыдысты тани алмайды, өйткені ол онымен бірге қолдануға жарамайды.	Тиісті ыдыстарды қолданыңыз. «Ыдыс-аяқты таңдау» бөлімін қараңыз.
	Пісіру панелі ыдыс-аяқты тани алмайды, себебі оның мөлшері аз немесе оттықта дұрыс орналаспаған.	Ыдысты оттықтың ортасына қойыңыз, оның мөлшері оттықтың өлшеміне сәйкес келетініне көз жеткізіңіз
Плита немесе оттық күтпеген жерден сөніп қалды, дыбыстық сигнал естілді, дисплейде қате коды бар хабарлама пайда болды (әдетте пісіру таймерінің дисплейіндегі ауыспалы сандар).	Техникалық қате.	Қате кодының әріптері мен сандарын есте сақтаңыз. Пісіру панелін қуат көзінен ажыратыңыз. Қызмет көрсету орталығының маманына хабарласыңыз.

Проблема	Ықтимал себеп	Мүмкін шешім
Панель розеткаға қосылған кезде LED дисплей жанбайды.	Қуат жоқ.	Ашаның розеткаға мықтап қосылғанын, розетканың жұмыс істеп тұрғанын тексеріңіз.
	Қосымша қуат көзі мен дисплей тақтасын қосу қатесі.	Қосылымды тексеріңіз.
	Қосымша қуат көзі зақымдалған.	Құрылғыны электр желісінен ажыратып, уәкілетті қызмет көрсету орталығына хабарласыңыз
	Плата дисплея повреждена.	
Кейбір түймелер жұмыс істемейді, LED дисплей дұрыс жұмыс істемейді.	Дисплей тақтасы зақымдалған.	Құрылғыны электр желісінен ажыратып, уәкілетті қызмет көрсету орталығына хабарласыңыз.
Пісіру индикатор шамы жанады, бірақ конфорка қызбайды	Плитаның қызып кетуі.	Плитаны өшіріп, суығанша күтіңіз.
	Тым жоғары қоршаған орта температурасы.	Құрылғыны қоршаған орта температурасы төмендегенде пайдаланыңыз.
	Желдету саңылаулары бітеліп қалған.	Желдету тесіктерін ашыңыз
	Желдеткіш ақауы.	Құрылғыны электр желісінен ажыратып, уәкілетті қызмет көрсету орталығына хабарласыңыз.
	Қуат көзі зақымдалған.	
Қыздыру аймақтары үшін бір жағында (мысалы, бірінші және екінші аймақ) «и» белгішесі көрсетіледі.	Қуат көзі мен дисплей тақтасын қосу қатесі.	Құрылғыны электр желісінен ажыратып, уәкілетті қызмет көрсету орталығына хабарласыңыз.
	Дисплей тақтасы зақымдалған.	
	Негізгі қуат көзі зақымдалған.	

Қате кодтары және диагностикасы

Пісіру панелі өзін-өзі диагностикалау функциясымен жабдықталған. Оның көмегімен техник плитаны демонтаждауға және бөлшектеуге жүгінбестен жеке компоненттердің функционалдығын тексере алады.

Пайдалану кезінде пайда болатын қателер және олардың ықтимал шешімі

Қате коды	Ықтимал себеп	Мүмкін шешім
E1	Шыны керамикалық панельдің температура сенсорының қатесі (ашық тізбек).	Құрылғыны электр желісінен ажыратып, уәкілетті қызмет көрсету орталығына хабарласыңыз.
E2	Шыны керамикалық плитаның температура сенсорының қатесі (қысқа тұйықталу).	
E7	Шыны керамикалық панельдің температура сенсорының қатесі.	
C1	Жоғары температуралы шыны керамикалық панельдік сенсор.	Құрылғыны өшіріп, керамикалық плита суығанша күтіңіз.
E3	IGBT температура сенсорының қатесі (ашық тізбек).	Құрылғыны желіден ажыратыңыз және уәкілетті қызмет көрсету орталығына хабарласыңыз.
E4	IGBT температура сенсорының қатесі (қысқа тұйықталу).	
C2	Жоғары температура IGBT.	<ul style="list-style-type: none">• IGBT температурасы қалыпқа келгенше күтіңіз.• «Қосу/Өшіру» түймесін қайта жүктеу үшін басыңыз.• Желдеткіш жұмысын тексеріңіз.• Желдеткіш дұрыс жұмыс істемесе, ауыстырыңыз. Ауыстыру үшін уәкілетті қызмет көрсету орталығына хабарласыңыз.

EL	Қуат кернеуі номиналды кернеуден төмен	Желінің кернеуін тексеріңіз.
EH	Қуат кернеуі номиналды кернеуден жоғары.	Кернеу тураланғаннан кейін панельді қосыңыз.
EU	Байланыс қатесі	Құрылғыны электр желісінен ажыратып, уәкілетті қызмет көрсету орталығына хабарласыңыз.

Техникалық сипаттамалары

- Үлгісі: EH-I2MB/B.
- Сауда белгісі: DEXP.
- Пісіру бетін жасау материалы: шыны керамика.
- Желі кернеуі/жиілігі: 220–240 В / 50 Гц.
- Құрылғының өлшемдері: 288 x 520 x 59 мм.
- Басқару: сенсорлық.
- Жылыту аймақтарының қуаты: 1x2000 Вт, 1x1500 Вт.
- Қалдық жылу сенсоры.
- Оттықтарды автоматты түрде өшіру.
- Басқару элементтерін құлыптау.
- 9 деңгейлі қуатты басқару.
- Жылдам қыздыру функциясы
- 2 жылыту аймағы.
- Әр қыздыру аймағына арналған таймер.
- Қуат сымын бекіту түрі: Y.
- Қолдану саласы: тұрмыстық.

Монтаждау, сақтау, тасымалдау (тасу), өткізу және кәдеге жарату ережелері мен шарттары

- Құрылғыны орнату ережелері мен шарттары осы нұсқаулықта «Орнату» бөлімінде сипатталған.
- Құрылғыны қаптамада, өндірушінің және тұтынушының жылытылатын үй-жайларында ауаның 5 және 40 °С аралығындағы температурада және ауаның 80%-дан аспайтын салыстырмалы ылғалдылығында сақтау керек. Үй-жайда жемірілуді тудыратын жегі қоспалар (қышқылдардың, сілтілердің бұлары) болмауы тиіс.
- Құрылғының дұрыс тасымалдануын қамтамасыз ету үшін келесі талаптарды орындау қажет:
 - құрылғыдан барлық ішкі керек-жарақтарды, егер бар болса, алып тастаңыз және оларды бөлек ораңыз;
 - оның өнімділігі мен сыртқы түрін сақтау үшін құрылғының дұрыс оралғанына көз жеткізіңіз (үлкен өлшемді жабдықты полиэтиленмен немесе қиын жерлерде гофр картон төсемімен көпіршікпен орау керек);
 - құрылғыны көліктің айналасында қозғалмауы үшін белдіктермен мықтап бекітіңіз;
 - сыртқы ортаның әсерін толығымен жою үшін тек ішкі көлікті пайдаланыңыз;
 - өңдеу кезінде қаптаманың аса сақтықпен өңделуін қамтамасыз етіңіз.
- Құрылғы қандай да болмасын монтаждауды немесе бекітуді талап етпейді.
- Құрылғыны сату жергілікті заңнамасына сәйкес жүргізілуі керек.
- Бұйымның қызмет ету мерзімі аяқталғаннан кейін оны қарапайым тұрмыстық қоқыспен бірге тастауға болмайды. Оның орнына, ол федералды немесе жергілікті заңнамаға сәйкес қайта өңдеу және қайта өңдеу үшін электрлік және электронды жабдықты тиісті қабылдау бекетіне қайта өңдеуге жіберіледі. Осы бұйымды дұрыс жоюды қамтамасыз ете отырып, сіз табиғи ресурстарды үнемдеуге және қоршаған ортаға және адамдардың денсаулығына зиян келтірмеуге көмектесесіз. Бұл бұйымды қабылдау және жою бекеттері туралы қосымша ақпаратты жергілікті муниципалды органдардан немесе тұрмыстық қалдықтарды шығаратын кәсіпорыннан алуға болады.
- Құрылғының ақаулығы анықталған жағдайда, тез арада авторландырылған сервистік орталыққа хабарласу немесе құрылғыны кәдеге жарату керек.

Қосымша ақпарат

Өндіруші: Фошань Шуньдэ Мидеа Электрикал Хитинг Эпплайнсиз Мэньюфэчуринг Компани Лимитед.

№ 19 Саньлэ тас жолы, Бэйцзяо, Шуньдэ, Фошань қ., Гуандун пров., Қытай.

Қытайда жасалған.

Импортер / юр. лицо, принимающее претензии в Республике Казахстан:

ТОО «ДНС КАЗАХСТАН», г. Астана, р-н Сарыарқа, пр-т Сарыарқа, зд. 12, Республика Казахстан.

Импорттаушы / Қазақстан Республикасында талаптар қабылдайтын заңды

тұлға: «DNS QAZAQSTAN (ДНС КАЗАХСТАН)» ЖШС, Астана қ-ы, Сарыарқа ауданы, Сарыарқа д-лы, 12 ғ-т, Қазақстан Республикасы.

Адрес электронной почты / электронды пошта мекен-жайы: info@dns-shop.kz

Өнім Кеден одағының техникалық регламентінің талаптарына сәйкес келеді:

- «Төмен вольтты жабдықтың қауіпсіздігі туралы» КО ТР 004/2011;
- «Техникалық құралдардың электромагниттік үйлесімділігі» КО ТР 020/2011.

Тауар Еуразиялық экономикалық одақтың «Электртехника және радиоэлектроника бұйымдарында қауіпті заттарды қолдануды шектеу туралы» ЕАЭО ТР 037/2016 техникалық регламентінің талаптарына сәйкес келеді.

Өнімнің сыртқы түрі және оның сипаттамалары ескертусіз өзгертілуі мүмкін. Құрылғының жинақталымы ескертусіз өзгеруі мүмкін.

Интернеттегі мекен-жай: www.dexp.club



Өндіріс күні пайдаланушы нұсқаулығының орыс тіліндегі нұсқасында көрсетілген.

Кепілдік талоны

SN/IMEI: _____

Кепілдік мерзімі: _____

Өндіруші кепілдік мерзімі ішінде құрылғының үздіксіз жұмыс істеуіне, сондай-ақ материалдар мен құрастыруда ақаулардың болмауына кепілдік береді. Кепілдік кезеңі өнімді сатып алған сәттен бастап есептеледі және тек жаңа өнімдерге қолданылады. Кепілдік қызмет көрсету пайдаланушы нұсқаулығына сәйкес өнімді пайдалану шартымен кепілдік мерзімі ішінде Тұтынушының кінәсінен емес істен шыққан элементтерді тегін жөндеуді немесе ауыстыруды қамтиды. Элементтерді жөндеу немесе ауыстыру уәкілетті сервистік орталықтардың аумағында жүргізіледі.

Кепілдік мерзімі: 12 ай.
Пайдалану мерзімі: 36 ай.

Сервистік орталықтардың ағымдағы тізімі:
<https://www.dns-shop.kz/service-center/>

Кепілдік міндеттемелері және тегін қызмет көрсету, егер оларды ауыстыру өнімді бөлшектеуге байланысты болмаса, өнім пакетіне кіретін келесі керек-жарақтарға қолданылмайды:

- ҚБП (қашықтан басқару пульті) үшін қуат элементтері (батареялар).
- Қосылатын кәбілдер, антенналар және оларға арналған адаптерлер, құлаққаптар, микрофондар, HANDS FREE құрылғылары; әртүрлі типтегі тасымалдағыштар, бағдарламалық қамтамасыз ету (бағдарламалық қамтамасыз ету) және жинақта жеткізілетін драйверлер (оның ішінде, бірақ олармен шектелмей, өнімнің қатты дискісінде алдын ала орнатылған бағдарламалық құрал), сыртқы енгізу/шығару құрылғылары мен манипуляторлар.
- Қораптар, сөмкелер, белдіктер, тасымалдау шнурлары, монтаждау жабдықтары, құралдар, өніммен бірге келетін құжаттама.
- Табиғи тозуға ұшырайтын шығын материалдары мен бөлшектер.



Өндіруші келесі жағдайларда кепілдік міндеттемелерін көтермейді:

- Кепілдік мерзімі бітті.
- Жеке (тұрмыстық, отбасылық) қажеттіліктерге арналған өнім кәсіпкерлік қызметке, сондай-ақ оның мақсатына сәйкес келмейтін басқа да мақсаттарға пайдаланылған болса.
- Өндіруші өнім иесінің және/немесе үшінші тұлғалардың пайдаланған кезде пайдаланушы басшылығының талаптарын бұзуы, өнімді орнату және қызмет көрсету жөніндегі ұсынымдарды, қосылу ережелерін сақтамауы салдарынан болуы мүмкін материалдық, моральдық және өзге де зиян үшін жауап бермейді (сәйкес келмейтін желілік кернеудің әсерінен туындайтын қысқа тұйықталулар, өнімнің өзіне де, өнімге де онымен ұштасқан бұйымдар), бұйымды сақтау және тасымалдау.
- Механикалық зақымданудың барлық жағдайлары: бұйымды пайдалану кезінде алынған жоңқалар, жарықтар, деформациялар, соққы белгілері, ойықтар, кептелулер және т.б.
- Мұндай жұмыстарды орындауға рұқсаты жоқ тұлғалардың бөгде өзгертулердің, рұқсатсыз жөндеудің іздері бар. Егер ақау өнімнің дизайнын немесе сұлбасын өзгертуден, Өндіруші қамтамасыз етпеген сыртқы құрылғыларды қосудан, Ресей Федерациясының заңнамасына сәйкес сәйкестік сертификаты жоқ құрылғыны пайдаланудан туындаса.
- Өнім ақауы форс-мажорлық жағдайлардың (табиғи апаттар, өрттер, су тасқыны, жер сілкінісі, тұрмыстық факторлар және Өндірушінің бақылауынан тыс басқа да жағдайлар) немесе Өндіруші болжай алмайтын үшінші тұлғалардың әрекеттерінен туындаса.
- Бұйымға бөгде заттардың, бөгде заттардың, заттардың, сұйықтықтардың, жәндіктердің немесе жануарлардың түсуінен, агрессивті ортаның, жоғары ылғалдылықтың, жоғары температураның әсерінен өнімнің толық немесе ішінара істен шығуына әкелетін ақау болады.
- Өнім идентификациясы (сериялық нөмірі) жоқ немесе сәйкес келмейді. Егер зиян (кемшіліктер) зиянды бағдарламалық қамтамасыз етудің әсерінен туындаса; бағдарламалық қамтамасыз ету провайдері осы қызметті ұсынбағандықтан, оларды қалпына келтіру/қалпына келтіру мүмкіндігінсіз өнімнің бағдарламалық ресурстарына қол жеткізудің болмауына әкелген парольдерді (кодтарды) орнату, өзгерту немесе жою.
- Егер пайдаланудағы ақаулар энергетикалық, кәбілдік, телекоммуникациялық желілердің, радиосигнал күшінің стандарттарына немесе техникалық регламенттеріне сәйкес келмеуінен, оның ішінде жер бедерінің ерекшеліктеріне және басқа да осыған ұқсас сыртқы факторларға байланысты болса, өнімді шекарада немесе желіден тыс жерде пайдалану қамту аймағы.
- Зақым стандартты емес (түпнұсқа емес) және/немесе сапасыз (бүлінген) шығын материалдарын, керек-жарақтарды, қосалқы бөлшектерді, аккумуляторларды, әртүрлі типтегі тасымалдаушыларды (соның ішінде CD, DVD, жад карталары, SIM карталары, картридждер).
- Егер кемшіліктер сәйкес келмейтін мазмұнды (тондар, графика, бейнелер және басқа файлдар, Java қолданбалары және ұқсас бағдарламалар) алу, орнату және пайдалану нәтижесінде туындаса.
- Осы өнімге қосылған басқа жабдықтың зақымдануы.



