

Пайдалану бойынша нұсқаулық

Индукциялық пісіру беті
EH-I4MS/B
EH-I4MS/W

DEXP

Мазмұны

Құрылғы мақсаты	3
Қауіпсіздік техникасы ережелері.....	3
Орнату.....	5
Орнатуға дейінгі ұсыныстар.....	5
Орнатқаннан кейінгі ұсыныстар	6
Кронштейндерді орнату.....	8
Кронштейнді реттеу.....	8
Электр қуатына қосылым.....	9
Қосылу алдында ұсыныстар	9
Электр қосу схемасы.....	9
Құрылғы схемасы.....	11
Басқару панелі.....	11
Құрылғымен жұмыс	12
Ыдысты дұрыс таңдау	12
Жарамсыз ыдыстар.....	13
Сенсорлық басқару	14
Жұмыстың басталуы	15
Жылдам қыздыру функциясы.....	15
Басқару батырмасының құлпы	16
Таймер.....	17
Қауіпсіз жұмыс уақыты	20
Шағын элементті анықтау	20
Жылыту параметрі	20
Жұмысты тоқтату	21
Құрылғыны тазалау	22
Ықтимал проблемалар және олардың шешімі.....	23
Қате кодтары және диагностика	26
Техникалық сипаттамалары.....	27
Жинақталым.....	27
Монтаждау, сақтау, тасымалдау (тасу), өткізу және кәдеге жарату ережелері мен шарттары	28
Қосымша ақпарат	29

Құрметті сатып алушы!

Біздің өнімді таңдағаныңыз үшін алғыс айтамыз.

Біз Сізге сапалы, функционалды және жоғары талаптарға сәйкес әзірленген және жасалған өнімдер мен құрылғыларды ұсынуға қуаныштымыз. Пайдалануды бағамас бұрын, Сіздің қауіпсіздігіңізге қатысты маңызды ақпаратты, сондай-ақ өнімді дұрыс пайдалану және оған күтім жасау бойынша ұсыныстарды қамтитын осы нұсқаулықты мұқият оқып шығыңыз. Осы Нұсқаулықтың сақталуына назар аударыңыз және оны өнімді одан әрі пайдалану кезінде анықтамалық материал ретінде пайдаланыңыз.

Құрылғы мақсаты

Пісіру беті тағам дайындауға, сондай-ақ дайын тағам өнімдері мен ыдыс-аяқтарды жылытуға арналған.

Қауіпсіздік техникасы ережелері

1. Кез келген жұмысты немесе техникалық қызмет көрсетуді орындамас бұрын құрылғыны электр желісінен ажыратыңыз.
2. Құрылғы жерге тұйықталған болуы керек.
3. Құрылғыны орнатуды және жерге қосуды білікті адам жүзеге асыруы керек.
4. Құрылғы қуат көзінен толық ажыратуды қамтамасыз ететін қосқышы бар тізбекке қосылуы керек.
5. Техникалық қызмет көрсету және тазалау алдында құрылғыны розеткадан ажыратыңыз.
6. Бұл құрылғы электромагниттік қауіпсіздік стандарттарына сәйкес келеді. Дегенмен, кардиостимуляторы немесе басқа электрлік имплантты (мысалы, инсулин сорғылары) бар адамдар импланттың электромагниттік өрістің әсер етпейтініне көз жеткізу үшін құрылғыны қолданбас бұрын дәрігерімен немесе имплант өндірушісімен кеңесуі керек. Бұл ұсынысты орындамау өлімге әкелуі мүмкін.
7. Қуат сымы зақымдалған болса, оны өндіруші немесе білікті адам ауыстыруы керек.
8. Сақ болыңыз - плитаның шеттері өткір, олар өзіңізді кесіп тастауы мүмкін.
9. Құрылғының жанына жанғыш заттарды қоймаңыз.
10. Жарақат алмау үшін бұл құрылғыны осы нұсқауларға сәйкес орнату керек. Қате орнату кепілдікті жоюы мүмкін.
11. Плита жарылған немесе сынған тағамды пісірмеңіз. Егер беті сынған немесе жарылған болса, қуатты дереу өшіріп, уәкілетті қызмет көрсету орталығына хабарласыңыз.
12. Плитаның бөліктері пайдалану кезінде қызып кетеді, өзіңізді күйдірмеңіз.
13. Дененің немесе киімнің беті толығымен салқындағанша индукциялық шыны бетіне тиюіне жол бермеңіз.

14. Пышақтар, шанышқылар, қасықтар, қақпақтар сияқты металл заттарды плитаға қоюға болмайды, өйткені олар қызып кетеді.
15. плитаның қырғышы өткір, оны абайлап пайдаланыңыз және балалардың қолы жетпейтін жерде сақтаңыз.
16. Кәстрөлдің тұтқалары қызып кетуі мүмкін. Тұтқалар қосылған басқа пісіру алаңдарының үстінде тұрмағанына көз жеткізіңіз. Балалардың кастрюль тұтқаларын ұстауына жол бермеңіз.
17. Пісіру кезінде плитаны қараусыз қалдырмаңыз, қайнаған сұйықтықты плитаға құю түгін мен өртке әкелуі мүмкін.
18. Құрылғыны жұмыс немесе сақтау орны ретінде пайдаланбаңыз.
19. Плитада заттарды немесе ас үй ыдыстарын қалдырмаңыз.
20. Магниттелген заттарды (банк карталары, жад карталары) немесе электрондық құрылғыларды (ноутбуктер, смартфондар, планшеттер, т.б.) плитаның жанына қоймаңыз, өйткені олар шамадан тыс электромагниттік әсерге ұшырауы және дұрыс жұмыс істемеуі мүмкін.
21. Құрылғыны бөлмені жылыту үшін пайдаланбаңыз.
22. Пісіргеннен кейін әрқашан нұсқауларға сәйкес пісіру алаңдары мен плитаны өшіріңіз (басқару түймелерін пайдалану).
23. Балаларға плитамен ойнауға, отыруға, тұруға немесе үстіне шығуға рұқсат бермеңіз.
24. Плитаны пайдалану кезінде балаларды қараусыз қалдырмаңыз.
25. Құрылғы балалардың және дене, сенсорлық немесе ақыл-ой қабілеті шектеулі адамдардың пайдалануына арналмаған, олардың қауіпсіздігіне жауапты адамдардың бақылауы жүзеге асырылатын жағдайлардан басқа. Балаларға құрылғымен ойнауға рұқсат бермеңіз.
26. Құрылғының бөліктерін өзіңіз жөндеуге, реттеуге немесе ауыстыруға әрекеттенбеңіз, ішінде пайдаланушы жөндеуге болатын бөлшектер жоқ. Жөндеу үшін уәкілетті қызмет көрсету орталығына хабарласыңыз.
27. Құрылғының бетін тазалау үшін бу тазалағышты пайдаланбаңыз.
28. Құрылғының бетіне ауыр заттарды қоймаңыз немесе тастамаңыз.
29. Плита үстінде тұрмаңыз.
30. Жиіктері тегіс емес ыдыстарды пайдаланбаңыз.
31. Ыдысты плитаның үстіне жылжытпаңыз. Бұл бетті сызып тастауы мүмкін, нәтижесінде құрылғы нашар жұмыс істейді.
32. Бетті тазалау үшін металл щеткаларды және/немесе абразивті тазалағыштарды пайдаланбаңыз.
33. Майы мен майы қосылған тағамды қадағалаусыз пісіру қауіпті және өрт тудыруы мүмкін. Жалынды ешқашан сумен сөндіруге тырыспаңыз, дереу электр қуатын өшіріп, жалынды қақпақпен немесе өртке қарсы көрпемен жабыңыз.
34. Бұл құрылғы дүкендердегі, кеңселердегі және басқа жұмыс орталарындағы, коттеждердегі, қонақ үйлердегі, қонақ үйлердегі, жатақханалардағы және басқа тұрғын аудандардағы қызметкерлердің асханалары сияқты тұрмыстық немесе ұқсас орталарда пайдалануға арналған.
35. Құрылғы коммерциялық мақсатта пайдалануға арналмаған.
36. Бұл құрылғы сыртқы таймер немесе бөлек қашықтан басқару жүйесі арқылы басқаруға арналмаған.

Орнату

Сызбада көрсетілген өлшемдерге сәйкес плитаға арналған тесікті кесіңіз. Орнату және пайдалану үшін әр жағынан кемінде 5 см төзімділік қажет. Жұмыс бетінің қалыңдығы кем дегенде 30 мм екеніне көз жеткізіңіз. Электр тогының соғуын және оттықтан жылу сәулеленуінен туындаған деформацияны болдырмау үшін ыстыққа төзімді материалдарды таңдаңыз.

Назар аударыңыз!

- Пісіру бетінің бүйірлері мен жұмыс бетінің ішкі беті арасындағы қауіпсіздік қашықтығы кемінде 3 мм болуы керек.
- Пісіру бетін білікті қызметкерлер немесе техниктер орнатуы керек. Құрылғыға зақым келтірмеу және жарақат алмау үшін пешті өзіңіз орнатаңыз.
- Пісіру бетін тоңазытқыш құрылғыларға, ыдыс жұғыштарға және кептіргіштерге орнатуға болмайды, себебі жоғары ылғалдылық электрониканы зақымдауы мүмкін.
- Пісіру бетін оңтайлы жылу таратуды қамтамасыз ететін етіп орнату керек.
- Жұмыс бетінің үстіндегі қабырға мен жылыту аймағы жоғары температураға төтеп беруі керек.
- Кез келген зақымдануды болдырмау үшін құрылғы бекітілген бет, желім және басқа материалдар жоғары температураға төтеп беруі керек.
- Панельді тазалау үшін бу тазалағышты пайдаланбаңыз.

Орнатуға дейінгі ұсыныстар

- Жұмыс беті тікбұрышты және тегіс болуы керек.
- Жұмыс беті ыстыққа төзімді және оқшауланған материалдан жасалған болуы керек.
- Пісіру беті пештің үстіне орнатылған болса, пеште салқындату желдеткіші бар екеніне көз жеткізіңіз.
- Орнату барлық талаптарға, қолданыстағы стандарттар мен ережелерге сәйкес болуы керек.
- Тұрақты сымға электр желісінен толық ажыратуды қамтамасыз ететін сәйкес оқшаулағыш қосқыш орнатылып, жергілікті сымдар ережелері мен ережелеріне сәйкес орнатылуы және орналасуы керек.
- Оқшаулағыш ажыратқыш бекітілген типті болуы керек және барлық полюстерде (немесе жергілікті сымдар ережелері талаптарды осындай өзгертуге мүмкіндік берсе, барлық белсенді [фазалық] өткізгіштерде) 3 мм ауа саңылауы бар контактілерді бөлуді қамтамасыз етуі керек. Оқшаулағыш қосқыш қолжетімді болуы керек.
- Пісіру бетінің айналасындағы қабырға беттері үшін ыстыққа төзімді және оңай тазартылатын жабындарды (керамикалық плиткалар сияқты) пайдаланыңыз.

Орнатқаннан кейінгі ұсыныстар

- Қуат сымына шкаф есіктері немесе жәшіктер арқылы кіруге болмайтынын тексеріңіз.
- Шкафтың сыртынан пісіру беті негізіне жеткілікті таза ауа ағыны бар екеніне көз жеткізіңіз.
- Пісіру беті тартпаның немесе шкафтың үстіне орнатылса, пісіру бетінің табанының астына жылу қалқанын орнатыңыз.

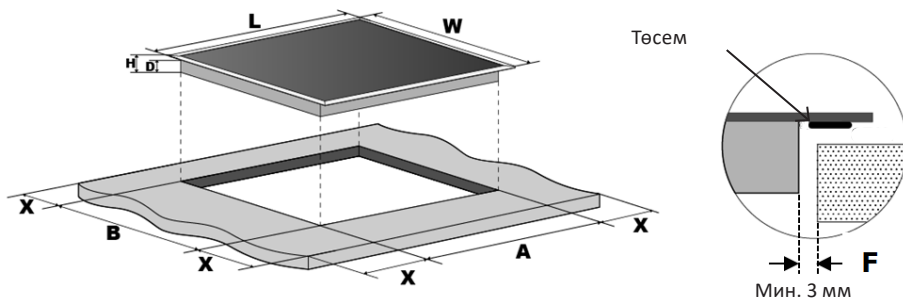

L (мм)	W (мм)	H (мм)	D (мм)	A (мм)	B (мм)	X (мм)	F (мм)
590	520	62	58	560+4 +1	490+4 +1	Мин. 50	Мин. 3

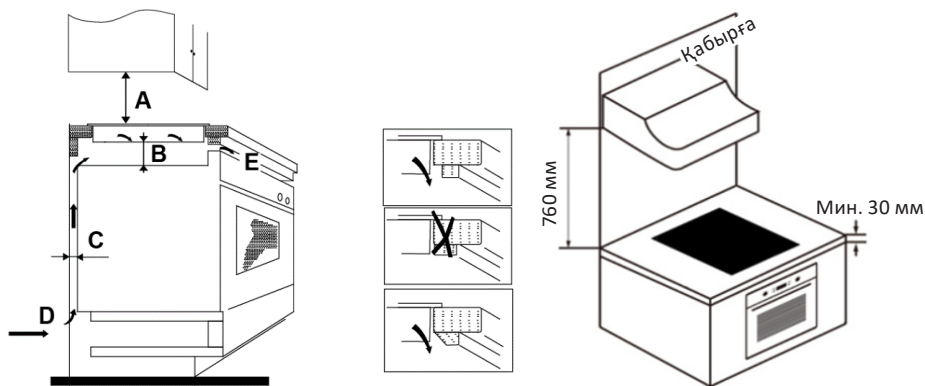

A (мм)	B (мм)	C (мм)	D (мм)	E (мм)
760	Мин. 50	Мин. 20	Ауа кіретін тесік	Ауа шығысы, 5 мм

Назар аударыңыз!

- Пісіру бетінің үстіндегі пеш пен шкаф арасындағы қауіпсіздік қашықтығы кемінде 760 мм болуы керек.
- Пісіру бетінің жақсы желдетілгенін және ауа саңылауларының бітеліп қалмағанын тексеріңіз. Кездейсоқ жанасуды болдырмау үшін плитаның түбімен немесе жұмыс кезінде күтпеген электр тогының соғуын алған кезде, плитаның түбінен кемінде 50 мм қашықтықта бұрандалармен бекітілген ағаш кірістіруді орналастыру керек.

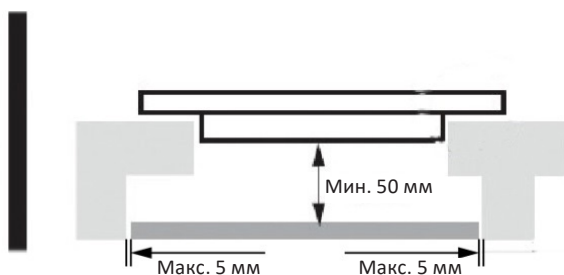

- Пісіру бетінің сыртқы жағының периметрі бойынша желдету тесіктері бар. Пісіру бетін орнатқаннан кейін бұл саңылаулардың жұмыс үстелі жабылмағанына көз жеткізіңіз.
- Теріні пиллингке жол бермеу үшін желім кем дегенде 150 °C температураға төтеп беруі керек екенін есте сақтаңыз.
- Артқы қабырға, іргелес және айналасындағы беттер кем дегенде 90 °C температураға төтеп беруі керек.

Кронштейндерді орнату

Пісіру бетін тегіс, тұрақты бетке қойыңыз. Пісіру бетін басқару батырмаларын баспаңыз.

Кронштейнді реттеу

Пісіру бетін 4 жақшамен бекітіңіз (төмендегі суретті қараңыз). Үстелдің қалыңдығына байланысты кронштейндердің орнын реттеңіз.

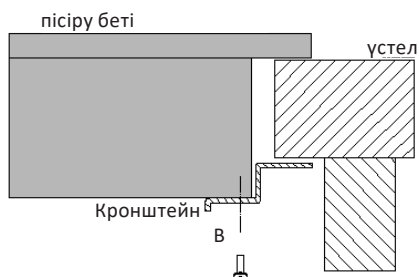
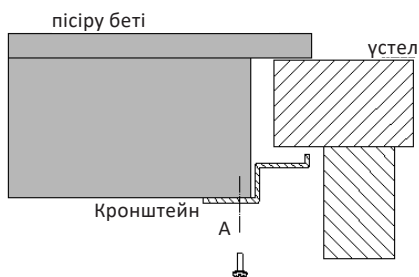
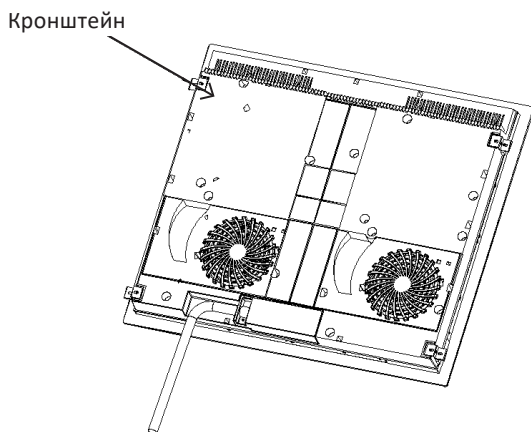

Орнатқаннан кейін кронштейндер үстелдің ішкі бетіне тиіп кетпеуі керек (жоғарыдағы суретті қараңыз).

Электр қуатына қосылым

Назар аударыңыз!

Пісіру бетін қуат көзіне тек білікті адам қосуы керек.

Қосылу алдында ұсыныстар

1. Тұрмыстық сымдар пісіру панелі тұтынатын қуатқа сәйкес болуы керек.
2. Кернеу техникалық ақпарат тақтайшасында көрсетілген мәнге сәйкес келуі керек.
3. Қуат кәбілінің бөліктері зауыт тақтайшасында көрсетілген жүктемеге төтеп бере алатынына көз жеткізіңіз.
4. Пісіру бетін электр желісіне қосу үшін адаптерлерді, қосқыштарды немесе ұзартқыштарды пайдаланбаңыз, себебі олар қызып кетуге және өртке әкелуі мүмкін.
5. Қуат кәбілі ыстық беттерге тиіп кетпеуі керек және оның температурасы кез келген нүктеде 75 °C аспайтындай орналасуы керек.
6. Пеш үшін бөлек 32 А станок бөлінген және сым қимасы кемінде 4/6 мм² болатын кәбілмен бөлек желі жүргізіледі.

Қажетті материалдар мен құралдар:

- индикаторлық бұрағыш;
- электрлік кескіштер;
- аралас қысқыштар — сығымдау;
- розетка мен аша 32 А – 40 А қосылған;
- ТТҰ ұштары (түйреуіш тығын);

Электр қосу схемасы

Желіге кәбіл арқылы қосылу (қуаты 3,5 кВт және ток күші 32 А кем емес)

Қуат розеткасын орнату және кәбілді тиісті ашамен толықтыру қажет. Кәбілді ашаға қосу үшін (1 фазаға 220 В) 3 істікшелі қуат ашасын таңдау керек.

- Розеткадан пешке дейінгі кәбіл розетканың өзі қосылған кәбілден **үлкен** болмауы керек (сымдар еріп кетпеуі немесе күйіп қалмауы үшін).
- Фазаның нақты орнын индикаторлық бұрағыш арқылы тексеруге болады (фазамен жанасқанда шам жанады).
- Жіңішке сымдардан тұратын сымды кәбілді арнайы құлақшаларға (байланыс сапасын жақсарту үшін) қысу керек.

Кәбілдің 3 өзегі бар:

- Жерге қосу — Жасыл-сары өзек (PE)
- Нөл — Көгілдір/көк/сұр өзек (N)
- Фаза (қуат) — Қара/қоңыр/қызыл өзек (L1)

Кәбілді ашаға қосу (1 фазаға 220 В):

- жақсы контактіні қорғау және қамтамасыз ету үшін тамырларды ТТҰ ұшымен қысу керек (L-мен белгіленген 2 өзек, ұшымен біреуіне қосылу керек; n-мен белгіленген 2 өзек, ұшымен біреуіне қосылу керек);
- N1-ге таңбаланған N бейтарап сымын қосыңыз;
- L1-ге таңбаланған I фазалық сымын қосыңыз.

Қуат ашасының артқы жағы

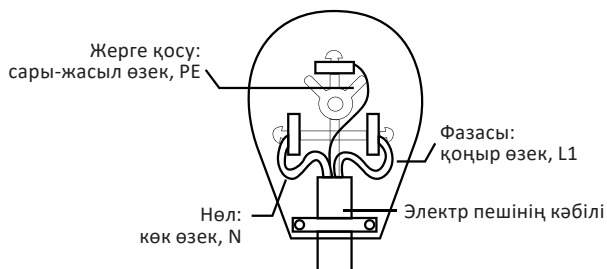

Кіріс қорабынан тікелей платаға розеткамен ашасыз қосу

Жөндеу кезінде кәбіл алынып тасталса, қосылуға болады. Бұл байланыс ең сенімді болып табылады.

- Пісіру бетінің артқы жағында өзек терминалдарын жабатын қақпақты тартып, бұрап алу керек.
- Осыдан кейін, кәбілді пластинадан кездейсоқ тартып алмау үшін кәбілді бекіту керек. Кәбілді салып, арнайы қысқышта пештің корпусына бекітіңіз.
- Қуат фазаларының санына байланысты өзектер әртүрлі тәсілдермен қосылады. Пластинаның әртүрлі электр желілеріне қосылуын дұрыс үйлестіру үшін терминал блогымен арнайы мыс секіргіштері бар. Сіз таңдаған схемаға сәйкес, блокқа секіргіштерді орнатыңыз және сымдар қосылмайтын бұрандаларды қатайтыңыз.
- Сіздің корпусыңызға сәйкес келетін схемаға сәйкес сымдарды терминалдарға қосыңыз. Өзектердің түсі аша мен розеткадағы қосылымға сәйкес болуы керек. Алдымен жер сымын қосыңыз — сары-жасыл (PE), содан кейін бейтарап сым — көк (N). Содан кейін фазалық сымдар, қоңыр және екі қара (L1 \ L2 \ L3).

Бір фаза:

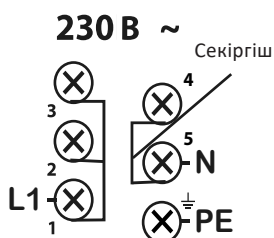

Екі фаза:

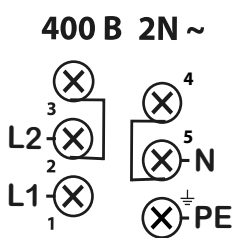

Үш фаза:

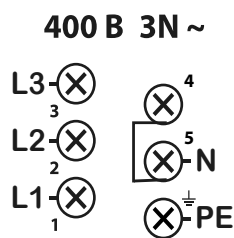

Құрылғы схемасы

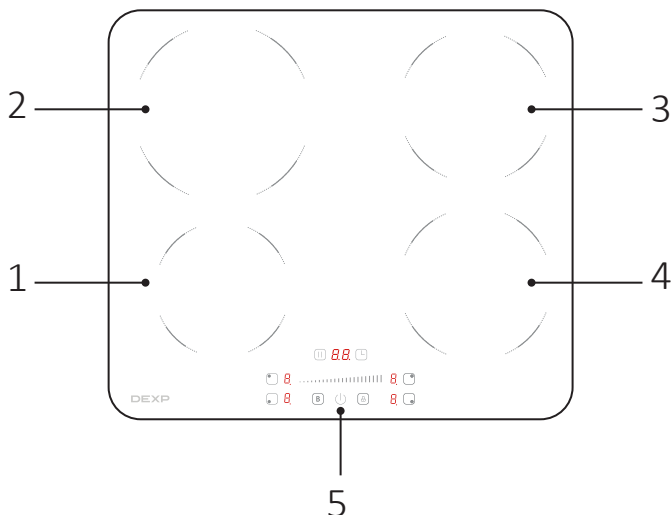

1. Оттық 1. Макс. қуаты 1400/1500 Вт.
2. Оттық 2. Макс. қуаты 2400/2600 Вт.
3. Оттық 3. Макс. қуаты 1800/2000 Вт.
4. Оттық 4. Макс. қуаты 1800/2000 Вт.
5. Басқару панелі.

Басқару панелі

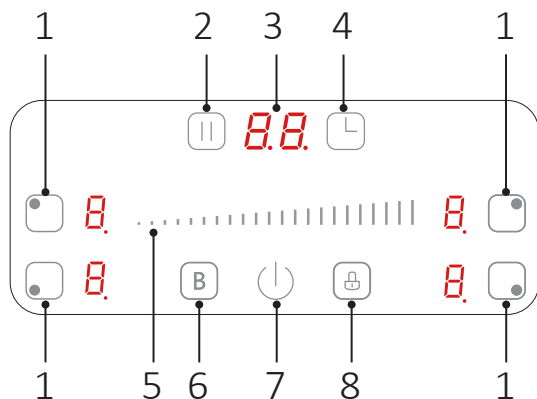

1. Оттықты басқару батырмалары.
2. Кідірту батырмасы.
3. Дисплей.
4. Таймерді басқару батырмасы.
5. Жылыту деңгейін реттегіш.
6. Жылдам қыздыру функциясын басқару батырмасы.
7. «Қосу/Өшіру» батырмасы.
8. Құлыптау батырмасы.

Құрылғымен жұмыс

Индукциялық пісіру панелінің жұмыс істеу принципі

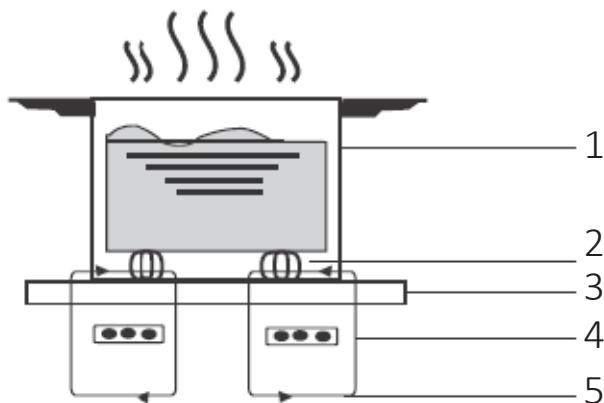

1. Металл контейнер.
2. Магниттік шынжыр.
3. Керамикалық шыны табақ.
4. Индукциялық катушкалар.
5. Индукциялық ток.

Ыдысты дұрыс таңдау

Индукциялық пісіруге жарамды түбі бар ыдысты таңдаңыз. Қаптамадағы немесе кәстрөлдің түбіндегі белгілерді қараңыз. Табаның жарамдылығын магниттік сынақ жүргізу арқылы тексеруге болады:



Магнитті кастрюльге қаратыңыз, егер ол тартылса, ол индукциялық пісіру бетінде қолдануға жарамды.

Егер сізде магнит болмаса, сіз:

1. сынағыңыз келетін табаға су құйыңыз;
2. оттыққа қойыңыз, егер панельде «» белгішесі пайда болмаса және су қызып тұрса, табаны пайдалануға жарамды.

Жарамсыз ыдыстар

- Келесі материалдардан жасалған ыдыстар қолдануға жарамайды: таза баспайтын болат, алюминий немесе мыс, шыны, ағаш, фарфор, керамика және саз.
- Түбі біркелкі емес немесе қисық ыдысты пайдаланбаңыз.



Кәстрөліңіздің табанының тегіс, плитаға нық тұрғанын және пісіру алаңдарымен бірдей екенін тексеріңіз. Табаны әрқашан оттықтың ортасына қойыңыз.

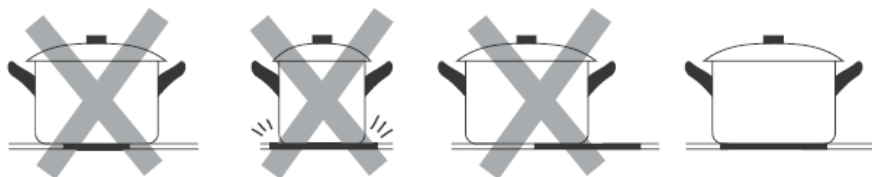

Назар аударыңыз!

Ыдысты пісіру панелінің үстіне жылжытпаңыз. Бұл бетті сызып тастауы мүмкін, нәтижесінде құрылғы нашар жұмыс істейді.

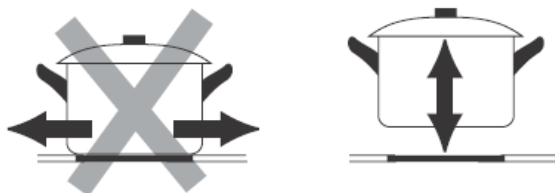

Сенсорлық басқару

- Басқару батырмалары түртуге жауап береді, батырмаларды басқан кезде күш қолданудың қажеті жоқ.
- Батырмаларды саусақ ұшымен басыңыз.
- Түрткен сайын дыбыстық сигнал естисіз.
- Батырмалардың әрқашан таза және құрғақ екеніне көз жеткізіңіз.
- Тіпті жұқа су пленкасының болуы өңдеуде қиындықтарға әкеледі.

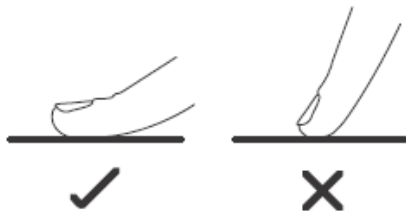

Ескерту



Егер дисплейде « $\geq \underline{U} \leq$ » белгішесі кезектесіп жыпылықтаса, бұл мынаны білдіреді:

1. Ыдыстарды пісіру алаңына қоймағансыз;
2. Қолданылатын ыдыс индукциялық пісіру панеліне жарамайды;
3. Ыдыс тым кішкентай немесе оттыққа дұрыс қойылмаған.

Оттықта қолайлы ыдыс болмаса, пісіру беті қызбайды.

Ыстық оттыққа таба қойылмаса, дисплей 1 минуттан кейін автоматты түрде өшеді.

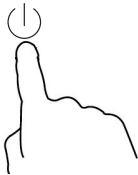
Жұмыстың басталуы

<p>«Қосу/Өшіру» батырмасын басыңыз. Қосқаннан кейін дыбыстық сигнал естіледі, дисплейде «—» немесе «— —» белгішесі пайда болады, бұл плитаның күту режимінде екенін көрсетеді.</p>	
<p>Оттыққа сәйкес ыдысты қойыңыз. Ыдыс пен плитаның түбі құрғақ және таза екеніне көз жеткізіңіз.</p>	
<p>Сәйкес батырманы басу арқылы конфорканы таңдаңыз. Батырманың жанындағы қуат деңгейінің индикаторы жанады.</p>	
<p>Саусағыңызды таразы бойымен сырғыту арқылы қыздыру қуатын орнатыңыз. 1 минут ішінде қыздыру қуатын таңдамасаңыз, плита автоматты түрде өшеді. Пісіру кезінде қыздыру қуатын өзгертуге болады.</p>	

Жылдам қыздыру функциясы

Жылдам қыздыру функциясын қосу

<p>Сәйкес батырманы басу арқылы жылыту аймағын таңдаңыз.</p>	
<p>Жылдам қыздыру функциясы түймешігін басыңыз, дисплейде «P» белгішесі пайда болады. Жылыту қуаты максимумға жетеді.</p>	

Жылдам қыздыру функциясын өшіру

<p>Жылдам қыздыру функциясын өшіргіңіз келетін конфорканың батырмасын басыңыз.</p>	
<p>Жылдам қыздыру батырмасын басыңыз. Оттық бастапқы параметрлеріне оралады.</p>	

Ескерту

- Бұл функция кез келген пісіру алаңына қолданылады.
- Жылдам қыздыру функциясы іске қосылғаннан кейін 5 минуттан кейін конфорка бастапқы параметрлеріне оралады.
- Егер бастапқы қыздыру қуаты 0 болса, қыздырғыш жылдам қыздыру функциясын іске қосқаннан кейін 5 минуттан кейін максималды қуатқа ауысады.

Басқару батырмасының құлпы

Балалардың пісіру алаңдарын байқаусызда қосуы сияқты мақсатсыз пайдалануды болдырмау үшін басқару батырмаларын құлыптауға болады. Құлып қосұлы кезде, «Қосу/Өшіру» басқа барлық батырмалар белсенді емес.



Блоктау үшін	
Құлыптау батырмасын басыңыз.	Таймер индикаторы «Lo» белгішесін көрсетеді.
Құлыпты ашу үшін	
Кідірту батырмасын бірнеше секунд басып тұрыңыз.	

Таймер



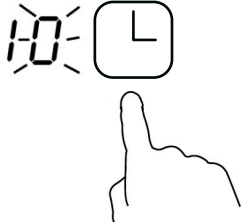
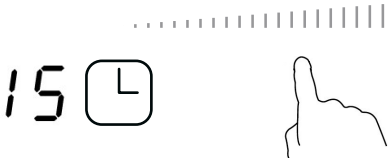

Таймерді келесідей пайдалануға болады:

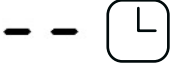
1. Ескерту таймері. Бұл жағдайда уақыт өткеннен кейін таймер пісіру алаңдарын өшірмейді.
2. Өшіру таймері. Орнатылған уақыт өткеннен кейін бір немесе бірнеше пісіру алаңдары өшеді. Таймердің максималды уақыты — 99 минут.

Ескерту таймері

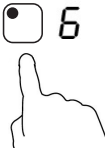
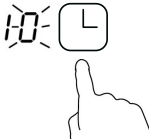
<p>Плитаның қосулы екеніне көз жеткізіңіз. Оттықтардың кем дегенде біреуі қосулы болса, кері санақ таймерін пайдалануға болады.</p>	
<p>Таймер батырмасын басыңыз. Таймер дисплейінде «10» мәні көрсетіледі, онда «0» жыпылықтайды.</p>	
<p>Таймер батырмасын қайта басыңыз, «1» жыпылықтайды.</p>	
<p>Жүгірткіні түрту арқылы уақытты орнатыңыз (мысалы, «9»). Осылайша, таймер 95 минутқа орнатылған. Уақытты орнатқаннан кейін кері санақ бірден басталады.</p>	
<p>Орнатылған уақыт өткенде, 30 секунд бойы дыбыстық сигнал естіледі. Бейнебетте «- -» көрсетіледі.</p>	

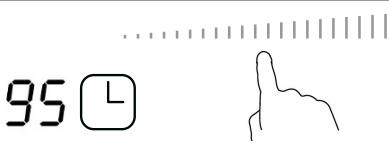
Ұйқы таймері

Бір оттықты өшіру	
Таймерді орнатқыңыз келетін сәйкес пісіру алаңының батырмасын басыңыз.	
Таймер батырмасын басыңыз. Таймер дисплейінде «10» мәні көрсетіледі, онда «0» жыпылықтайды.	
Жүгірткіні түрту арқылы уақытты орнатыңыз (мысалы, «5»).	
Таймер батырмасын қайта басыңыз, «1» жыпылықтайды.	
Жүгірткіні түрту арқылы уақытты орнатыңыз (мысалы, «9»). Осылайша, таймер 95 минутқа орнатылған. Уақытты орнатқаннан кейін кері санақ бірден басталады.	
Бейнебетте қалған уақыт көрсетіледі және таңдалған оттық жанындағы қызыл шам жанады.	
Таймердің мерзімі аяқталғанда, сәйкес оттық автоматты түрде өшеді.	

Бірнеше оттықтарды өшіру

Таймер бірнеше пісіру алаңдарына орнатылғанда, олардың әрқайсысының жанындағы басқару тақтасында қызыл индикатор шамы жанады. Белгілі бір конфорканың түймешігін басқан кезде қызыл индикатор жыпылықтайды және таймер индикаторы қалған уақытты көрсетеді.

Мысалы:



Таймер 15 минутқа орнатылды



Таймердің индикаторы



Таймер 95 минутқа орнатылды

Орнатылған пісіру уақыты өткеннен кейін сәйкес пісіру алаңы автоматты түрде өшеді.

Таймер индикаторы басқа конфорканың қалған уақытын көрсетуді жалғастырады және оның қуат көрсеткішінің жанындағы қызыл нүкте жыпылықтайды.

Мысалы:



Таймер 95 минутқа орнатылды



Таймердің индикаторы

Таймерден бас тарту

Таймерден бас тартқыңыз келетін сәйкес пісіру алаңының батырмасын басыңыз.

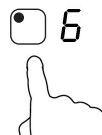

Таймер батырмасын басыңыз, оның индикаторы жыпылықтайды. Таймер мәнін «00» мәніне орнату үшін тұтқаны сырғытыңыз. Таймер тоқтатылды.



Қауіпсіз жұмыс уақыты

Пісіру бетінде оттықты өшіруді ұмытып қалсаңыз, автоматты түрде өшетін таймер бар.

Жылыту қуатының деңгейі	1	2	3	4	5	6	7	8	9
Әдепкі жұмыс уақыты (сағат)	8	8	8	4	4	4	2	2	2

Шағын элементті анықтау

Егер сіз жарамсыз ыдыстарды (мысалы, алюминий) пайдалансаңыз немесе плитада кішкене заттарды (пышақ, шанышқы, кілттер) қалдырсаңыз, пісіру бетінде 1 минут ішінде автоматты түрде күту режиміне өтеді.

Өшірілгеннен кейін желдеткіш 1 минут бойы жұмысын жалғастырады, содан кейін автоматты түрде өшеді.

Жылыту параметрі

Төмендегі параметрлер тек нұсқаулық үшін берілген. Нақты қуат көрсеткіштері бірнеше факторларға, соның ішінде ыдыс-аяқ пен пісіріп жатқан тағам мөлшеріне байланысты болады.

Жылыту қуаты	Қолайлы:
1–2	<ul style="list-style-type: none">• аз мөлшердегі тағамды баяу қыздыру;• балқытылған шоколад, сары май және тез күйіп кететін тағамдар;• баяу қайнатыңыз;• баяу қыздыру;
3–4	<ul style="list-style-type: none">• жылыну;• жылдам қайнау;• күріш пісіру;
5–6	<ul style="list-style-type: none">• құймақ жасау;
7–8	<ul style="list-style-type: none">• өту;• макарон пісіру;
9	<ul style="list-style-type: none">• қуырымдар;• қуыру;• қайнаған сорпалар;• қайнаған су.

Жұмысты тоқтату

<p>Өшіргіңіз келетін оттықтың батырмасын басыңыз.</p>

Құрылғыны тазалау

Ластану түрі	Тазалау әдісі	Ескертпе
<p>Қант мөлшері жоғары тағамдардан таңбалар мен белгілерді қайна-тыңыз.</p>	<ol style="list-style-type: none"> 1. Плитаны электр желісінен ажыратыңыз. 2. Тазалағышты жылы (бірақ ыстық емес!) бетке жағыңыз. 3. Таза шүберекпен немесе қағаз сүлгімен шайыңыз және құрғатыңыз. 4. Плитаны электр желісіне қосыңыз. 	<ul style="list-style-type: none"> • Пісіру бетіне электр желісінен ажыратқанда, пли-та әлі ыстық бол-са да, пісіру бетінің ыстық екенін ескер-тетін басқару па-неліндегі индика-тор жанбайды. • Металл щеткалар мен абразивті та-залағыштар пли-таны сызып та-стауы мүмкін. • Пісіру бетінде жуғыш заттың қалдығын ешқашан қалдыр-маңыз, ол дақ қал-дыруы мүмкін.
<p>Қант мөлшері жоғары тағамдардан таңбалар мен белгілерді қайна-тыңыз.</p>	<p>Мұндай белгілерді ке-рамикалық плиталарға арналған арнайы қы-рғышпен алып тастаңыз.</p> <ol style="list-style-type: none"> 1. Пісіру бетін электр желісінен ажыратыңыз. 2. Қырғыш пы-шағын пісіру беті-не 30° бұрыш жа-сап ұстаңыз және оттықтағы кір не-месе қайнау із-дерін тазалаңыз. 3. Қалдықтарды жұмсақ шүбе-рекпен немесе сүл-гімен сүртіңіз. 4. Алдыңғы абза-цтың 2–4 тармақта-рының нұсқаула-рын орындаңыз. 	<p>Қайнаған дақтарды немесе тәтті іздерді тазалауға тырысыңыз. Салқындағаннан кейін оларды тазалау әлдеқай-да қиын болады. Қырғышты ұстаған кезде абай болыңыз.</p>

Ластану түрі	Тазалау әдісі	Ескертпе
Басқару панеліндегі кір.	<ol style="list-style-type: none"> 1. Пісіру бетін электр желісінен ажыратыңыз. 2. Төгілген жерлерді сүртіңіз. 3. Басқару панелін жұмсақ шүберекпен немесе губкамен сүртіңіз. 4. Басқару панелін қағаз сүлгімен құрғатып сүртіңіз. 5. Пісіру бетін электр желісіне қосыңыз. 	<p>Басқару панелін тазалағаннан кейін құрғатып сүртіңіз.</p> <p>Егер оның үстінде сұйықтық қалса, сенсорлық тақта дұрыс жұмыс істемеуі мүмкін.</p>

Ықтимал проблемалар және олардың шешімі

Проблема	Ықтимал себеп	Мүмкін шешім
Пісіру беті қосылмайды.	Электр желісінде кернеу жоқ.	Пісіру бетінің розеткаға қосылғанын және қосылғанын тексеріңіз.
		Желілік кернеуді тексеріңіз.
Сенсорлық панель түртуге жауап бермейді.	Блоктау қосылды.	Құлыпты алып тастаңыз. «Басқару батырмаларын құлыптау» бөлімін қараңыз.
Индукциялық шыны сызылған.	Өткір жиектері бар ыдыстарды пайдалану.	Асты тегіс және тегіс ыдысты пайдаланыңыз. «Дұрыс ыдысты таңдау» бөлімін қараңыз.
	Жарамсыз абразивті тазартқыштарды қолдану.	«Құрылғыны тазалау» бөлімін қараңыз.
Кейбір ыдыс-аяқтар шерткен дыбыстарды шығарады.	Бұл ыдыстың құрылысына байланысты болуы мүмкін (әртүрлі металдардың қабаттары әртүрлі дірілдейді).	Бұл қалыпты жағдай. Панельдің ақауы емес.

Проблема	Ықтимал себеп	Мүмкін шешім
Жоғары қуатта пісірген кезде пісіру бетіне төмен дыбыс шығарады.	Бұл индукциялық пісіру технологиясына байланысты.	Бұл қалыпты жағдай, дегенмен, төмен қуатқа ауысқанда шу жоғалуы немесе тыныш болуы керек.
Салқындату желдеткішінің шуы естіледі.	Пісіру бетіне орнатылған салқындату желдеткіші қызып кетуден қорғауға арналған. Ол пісіру бетін өшірсеңіз де жұмысын жалғастыра береді.	Бұл қалыпты жағдай және ешқандай әрекетті қажет етпейді. Желдеткіш жұмыс істеп тұрған кезде қабырғадағы плитаның қуатын өшірмеңіз.
Ыдыс қызбайды және дисплейде көрсетілмейді.	Пісіру беті ыдысты тани алмайды, себебі ол пайдалануға жарамсыз.	Тиісті ыдыстарды пайдаланыңыз. «Ыдыстарды таңдау» бөлімін қараңыз.
	Пісіру бетінің өлшемі кішкентай болғандықтан немесе оттықтағы дұрыс орналаспағандықтан, ыдысты тани алмайды.	Ыдысты қыздырғыштың ортасына орналастырып, оның оттық үшін дұрыс өлшем екеніне көз жеткізіңіз.
Пісіру беті немесе конфорка күтпеген жерден сөніп қалды, дыбыстық сигнал естіледі, дисплейде қате коды хабары пайда болады (әдетте пісіру таймерінің дисплейіндегі ауыспалы сандар).	Техникалық қате.	Қате кодының әріптері мен сандарын есте сақтаңыз. Пісіру бетін электр желісінен ажыратыңыз. Қызмет көрсету орталығының маманына хабарласыңыз.
Панель розеткаға қосылған кезде LED дисплей жанбайды.	Тамақ жоқ.	Ашаның розеткаға мықтап қосылғанын, розетка жұмыс істеп тұрғанын тексеріңіз.
	Қосымша қуат көзі мен дисплей панелін қосу қатесі.	Қосылымды тексеріңіз.
	Қосымша қуат көзі зақымдалған.	Құрылғыны электр желісінен ажыратып, уәкілетті қызмет көрсету орталығына хабарласыңыз.
	Дисплей панелі зақымдалған.	

Проблема	Ықтимал себеп	Мүмкін шешім
Кейбір батырмалар жұмыс істемейді, LED дисплей дұрыс жұмыс істемейді.	Дисплей панелі зақымдалған.	Құрылғыны электр желісінен ажыратып, уәкілетті қызмет көрсету орталығына хабарласыңыз.
Пісіру индикатор шамы жанады, бірақ оттық қызбайды.	Пісіру бетінің қызып кетуі.	Пісіру бетін өшіріп, суығанша күтіңіз.
	Тым жоғары қоршаған орта температурасы.	Құрылғыны қоршаған орта температурасы төмендегенде пайдаланыңыз.
	Желдету саңылаулары бітеліп қалған.	Желдету тесіктерін ашыңыз.
	Желдеткіш ақауы.	Құрылғыны электр желісінен ажыратып, уәкілетті қызмет көрсету орталығына хабарласыңыз.
	Қуат көзі зақымдалған.	
Бір жағындағы пісіру алаңдары үшін (мысалы, бірінші және екінші аймақтар) «и» белгішесі көрсетіледі.	Қуат көзі мен дисплей тақтасын қосу қатесі.	Құрылғыны электр желісінен ажыратып, уәкілетті қызмет көрсету орталығына хабарласыңыз.
	Дисплей панелі зақымдалған.	
	Негізгі қуат көзі зақымдалған.	
Желдеткіш өте шулы.	Желдеткіш моторының зақымдануы.	Құрылғыны электр желісінен ажыратып, уәкілетті қызмет көрсету орталығына хабарласыңыз.
Пісіру кезінде қыздыру күтпеген жерден тоқтанды, дисплейде «и» пайда болады.	Жарамсыз ыдыстар.	Сәйкес ыдысты пайдаланыңыз (нұсқаулықты қараңыз).
	Тостағанның диаметрі тым кішкентай.	
	Панель қызып кетті.	Құрылғыны электр желісінен ажыратып, суығанша күтіңіз.
	Мәселе шешілмесе, құрылғыны желіден ажыратып, уәкілетті қызмет көрсету орталығына хабарласыңыз.	

Қате кодтары және диагностика

Пісіру беті өзін-өзі диагностикалау функциясымен жабдықталған. Ол техникке плитаны бөлшектемей және бөлшектемей-ақ жеке құрамдастардың функционалдығын тексеруге мүмкіндік береді.

Жұмыс кезінде пайда болатын қателер және олардың мүмкін болатын шешімі

Қате коды	Ықтимал себеп	Мүмкін шешім
E1	Шыны керамикалық плитаның температура сенсорының қатесі (ашық тізбек).	Құрылғыны электр желісінен ажыратып, уәкілетті қызмет көрсету орталығына хабарласыңыз.
E2	Шыны керамикалық плитаның температура датчигінің қатесі (қысқа тұйықталу).	
Eb	Шыны керамикалық плитаның температура датчигінің қатесі.	
E3	Жоғары температура-лы шыны керамикалық панель.	Құрылғыны өшіріп, керамикалық плита суығанша күтіңіз.
E4	БТИЗ (IGBT) температура датчигінің қатесі (ашық тізбек).	Құрылғыны электр желісінен ажыратып, уәкілетті қызмет көрсету орталығына хабарласыңыз.
E5	БТИЗ (IGBT) температура датчигінің қатесі (қысқа тұйықталу).	
E6	Жоғары температура БТИЗ (IGBT).	<ul style="list-style-type: none">• БТИЗ температурасы қалыпқа келгенше күтіңіз.• «Қосу/Өшіру» батырмасын басыңыз қайта жүктеу.• Желдеткіш жұмысын тексеріңіз.• Желдеткіш дұрыс жұмыс істемесе, ауыстырыңыз. Ауыстыру үшін уәкілетті қызмет көрсету орталығына хабарласыңыз.

Қате коды	Ықтимал себеп	Мүмкін шешім
E7	Қуат кернеуі номиналды кернеуден төмен.	Желілік кернеуді тексеріңіз. Кернеу теңестірілгеннен кейін панельді қосыңыз.
E8	Қуат кернеуі номиналды кернеуден жоғары.	
U1	Байланыс қатесі.	Құрылғыны электр желісінен ажыратып, уәкілетті қызмет көрсету орталығына хабарласыңыз.

Техникалық сипаттамалары

Үлгісі	EH-I4MS/B EH-I4MS/W
Сауда белгісі	DEXP
Беткі материал	шыны керамика
Қуат көзі параметрлері	220–240 В / 50 Гц
Өлшемдері (ЕхТхБ)	590 × 520 × 62 мм
Салмағы	7,9 кг
Басқару түрі	сенсорлық
Оттықтар саны	4
Оттықтардың қуаты қалыпты режимде / Boost режимінде	1 × 1400/1500 Вт 2 × 1800/2000 Вт 1 × 2400/2600 Вт
Қуат деңгейлерінің саны	9
Қолдану саласы	тұрмыстық
Қуат сымның қондырма түрі	Ү
Қорғаныс класы	I

Жинақталым

- Құрылғы.
- Соққыларды сіңіретін поролон таспа.
- Бекіткіштер.
- Пайдалану бойынша нұсқаулық

Монтаждау, сақтау, тасымалдау (тасу), өткізу және кәдеге жарату ережелері мен шарттары

- Құрылғыны орнату ережелері мен шарттары осы пайдалану бойынша нұсқаулықтың «Орнату» бөлімінде сипатталған.
- Құрылғыны қаптамада, өндірушінің және тұтынушының жылытылатын үй-жайларында ауаның 5 және 40 °С аралығындағы температурада және ауаның 80%-дан аспайтын салыстырмалы ылғалдылығында сақтау керек. Үй-жайда жемірілуді тудыратын жегі қоспалар (қышқылдардың, сілтілердің булары) болмауы тиіс.
- Құрылғының дұрыс тасымалдануын қамтамасыз ету үшін келесі талаптарды орындау қажет:
 - құрылғыдан барлық ішкі керек-жарақтарды, егер бар болса, алып тастаңыз және оларды бөлек ораңыз;
 - өнімділігі мен сыртқы түрін сақтау үшін құрылғының дұрыс оралғанына көз жеткізіңіз (үлкен өлшемді жабдықты полиэтиленмен немесе маңызды жерлерде гофрленген картон төсемімен көпіршікпен орау керек);
 - құрылғыны көліктің айналасында қозғалмауы үшін белдіктермен мықтап бекітіңіз;
 - сыртқы ортаның әсерін толығымен жою үшін тек ішкі көлікті пайдаланыңыз;
 - өңдеу кезінде қаптаманың аса сақтықпен өңделуін қамтамасыз етіңіз.
- Құрылғы ұқыпты өңдеуді талап етеді, оны шаң, кір, соққы, ылғал, от және т.б. әсерінен қорғаңыз.
- Құрылғыны сату жергілікті заңнамасына сәйкес жүргізілуі керек.
- Бұйымның қызмет ету мерзімі аяқталғаннан кейін оны қарапайым тұрмыстық қоқыспен бірге тастауға болмайды. Оның орнына, ол федералды немесе жергілікті заңнамаға сәйкес қайта өңдеу және қайта өңдеу үшін электрлік және электронды жабдықты тиісті қабылдау бекетіне қайта өңдеуге жіберіледі. Осы бұйымды дұрыс жоюды қамтамасыз ете отырып, сіз табиғи ресурстарды үнемдеуге және қоршаған ортаға және адамдардың денсаулығына зиян келтірмеуге көмектесесіз. Бұл бұйымды қабылдау және жою бекеттері туралы қосымша ақпаратты жергілікті муниципалды органдардан немесе тұрмыстық қалдықтарды шығаратын кәсіпорыннан алуға болады.
- Құрылғының ақаулығы анықталған жағдайда, тез арада авторландырылған сервистік орталыққа хабарласу немесе құрылғыны кәдеге жарату керек.

Қосымша ақпарат

Өндіруші: Фошань Шуньдэ Мидеа Электрикал Хитинг Эпплайнсиз Мэньюфэкчуринг Компани Лимитед.
№ 19 Саньлэ тас жолы, Бэйцзяо, Шуньдэ, Фошань қ., Гуандун пров., Қытай.

Қытайда жасалған.

Импортер / юр. лицо, принимающее претензии в Республике Казахстан:
ТОО «ДНС КАЗАХСТАН», г. Астана, р-н Сарыарқа, пр-т Сарыарқа, зд. 12, Республика Казахстан.

Импорттаушы / Қазақстан Республикасында талаптар қабылдайтын заңды тұлға: «DNS QAZAQSTAN (ДНС КАЗАХСТАН)» ЖШС, Астана қ-ы, Сарыарқа ауданы, Сарыарқа д-лы, 12 ғ-т, Қазақстан Республикасы.

Адрес электронной почты / электронды пошта мекен-жайы: info@dns-shop.kz

Өнім Кеден одағының техникалық регламентінің талаптарына сәйкес келеді:

- «Төмен вольтты жабдықтың қауіпсіздігі туралы» КО ТР 004/2011;
- «Техникалық құралдардың электромагниттік үйлесімділігі» КО ТР 020/2011.

Тауар Еуразиялық экономикалық одақтың «Электртехника және радиоэлектроника бұйымдарында қауіпті заттарды қолдануды шектеу туралы» ЕАЭО ТР 037/2016 техникалық регламентінің талаптарына сәйкес келеді.

Құрылғының сыртқы түрі, оның техникалық сипаттамалары және қаптамасы алдын ала ескертусіз өзгертілуі мүмкін.

Интернеттегі мекен-жайы: www.dexp.club



Өндіріс күні пайдаланушы нұсқаулығының орыс тіліндегі нұсқасында көрсетілген. V.3

Өндіруші келесі жағдайларда кепілдік міндеттемелерге ие болмайды:

- Кепілдік мерзімі аяқталды.
- Егер жеке (тұрмыстық, отбасылық) қажеттіліктерге арналған бұйым кәсіпкерлік қызметті жүзеге асыру үшін, сондай-ақ оның тікелей міндетіне сәйкес келмейтін басқа мақсаттарда пайдаланылған болса.
- Өндіруші бұйымды пайдалану кезінде пайдаланушы нұсқаулығының талаптарын бұзу, бұйымды орнату және оған қызмет көрсету жөніндегі ұсынымдарды, қосу ережелерін (бұйымның өзіне де, онымен байланысты бұйымдарға да сәйкес келмейтін желілік кернеудің әсері нәтижесінде туындаған қысқа тұйықталулар), бұйымды сақтау және тасымалдау кезінде өнім иесі және/немесе үшінші тұлғалар шеккен ықтимал материалдық, моральдық және өзге де зиян үшін жауапты болмайды.
- Механикалық зақымданудың барлық жағдайлары: өнімді пайдалану кезінде алынған сызаттар, жарықтар, деформациялар, соққы іздері, майысулар, кептелістер және т.б.
- Түрлендірулерді, рұқсат етілмеген жөндеулерді осындай жұмыстарды жүргізуге уәкілетті емес адамдар жүргізген жағдайлар. Егер ақаулық конструкцияны немесе бұйымның схемасын өзгерту, Өндіруші қарастырмаған сыртқы құрылғыларды қосу, Қазақстан Республикасының заңнамасына сай сәйкестік сертификаты жоқ құрылғыны пайдалану салдарынан туындаған болса.
- Егер бұйымның ақауы еңсерілмейтін күштің әсерінен (табиғи элементтер, өрт, су тасқыны, жер сілкінісі, тұрмыстық факторлар және Өндірушіге тәуелді емес басқа жағдайлар) немесе Өндіруші болжай алмаған үшінші тұлғалардың әрекеттерінен туындаса. Бұйымның толық немесе ішінара істен шығуына алып келген бұйымның ішіне бөгде заттардың, өзге денелердің, заттектердің, сұйықтықтардың, жәндіктердің немесе жануарлардың түсуінен, агрессивті ортаның әсерінен, жоғары ылғалдылықтан, жоғары температуралардан туындаған ақау.
- Бұйымды сәйкестендіру (сериялық нөмірі) жоқ немесе сәйкес келмейді. Егер зақымданулар (кемшіліктер) зиянды бағдарламалық қамтаманың; БҚ ұсынушысының осы қызметті ұсынбауына байланысты мүмкіндігінсіз бұйымның бағдарламалық ресурстарына қолжетімділіктің болмауына әкеп соққан құпиясөздерді (кодтарды) оларды жинау/қалпына келтіру мүмкіндігінсіз орнату, ауыстыру немесе жою әсерінен туындаса.
- Егер жұмыстың ақаулықтары қуат беруші, кәбілдік, телекоммуникациялық желілердің, радиосигнал қуатының стандарттарға немесе техникалық регламенттеріне сәйкес келмеуінен, оның ішінде бедер ерекшеліктерінен және басқа да осыған ұқсас сыртқы факторлардан, бұйымның желі әрекет ететін шекарада немесе аймақтан тыс жерде пайдаланылуынан туындаған болса.
- Егер зақымданулар стандартты емес (түпнұсқалық емес) және/немесе сапасыз (зақымданған) шығыс материалдарын, керек-жарақтарды, қосалқы бөлшектерді, қуат беру элементтерін, әртүрлі үлгідегі ақпарат тасымалдағыштарды (CD, DVD дискілерді, жад карталарын, SIM карталарын, картридждерді қоса алғанда) пайдаланудан туындаса.
- Егер кемшіліктер үйлесімсіз контентті (әуендерді, графиканы, бейне және басқа файлдарды, Java қосымшаларын және оларға ұқсас бағдарламаларды) алуға, орнатуға және пайдалануға байланысты туындаған болса.
- Осы бұйыммен жанасып жұмыс істейтін басқа жабдыққа келтірілген залалға.



Кепілдік талоны

SN/IMEI: _____

Кепілдікке қойылған күні: _____

Өндіруші бүкіл кепілдік мерзімі ішінде құрылғының үздіксіз жұмыс істеуіне, сондай-ақ материалдар мен жинақтарда ақаулардың болмауына кепілдік береді. Кепілдік кезеңі бұйымды сатып алған сәттен басталады және тек қана жаңа өнімдерге қолданылады.

Кепілдік қызмет көрсетуге пайдаланушы нұсқаулығына сәйкес бұйымды пайдалану шартымен кепілдік мерзімі ішінде тұтынушының кесірінен істен шықпаған элементтерді тегін жөндеу немесе ауыстыру кіреді. Элементтерді жөндеу немесе ауыстыру уәкілетті сервистік орталықтардың аумағында жүргізіледі.

Кепілдік мерзімі: 12 ай.

Пайдалану мерзімі: 36 ай.

Сервистік орталықтардың өзекті тізімі келесі мекенжай бойынша:

<https://www.dns-shop.kz/service-center/>

Кепілдік міндеттемелер және тегін сервистік қызмет көрсету, егер оларды ауыстыру бұйымды бөлшектеуге байланысты болмаса, тауардың жиынтықтылығына кіретін, төменде аталған керек-жарақтарға қолданылмайды:

- ҚБП (Қашықтан басқару пультіне) арналған қуат элементтері (батареялар).
- Жалғағыш кәбілдер, антенналар және оларға арналған жалғастырғыш тетіктер, құлаққаптар, микрофондар, «HANDS-FREE» құрылғылары; жиынтықта жеткізілетін әртүрлі типтегі ақпарат тасымалдағыштар, бағдарламалық құрал (БҚ) және драйверлер (бұйымның қатты магниттік дискілердегі жинақтағышқа алдын ала орнатылған БҚ-ны қоса алғанда, бірақ онымен шектелмей), сыртқы енгізу-шығару құрылғылары және манипуляторлар.
- Қаптар, сөмкелер, белдіктер, тасымалдауға арналған баулар, монтаждық керек-жарақтар, құрал-саймандар, бұйымға қоса берілетін құжаттама.
- Табиғи тозуға ұшырайтын шығын материалдары мен бөлшектер.



