

Пайдалану бойынша нұсқаулық

Мүйізшелі кофеқайнатқыш
EM-900

DEXP

Мазмұны

Құрылғы мақсаты	5
Сақтық шаралары	5
Құрылғы схемасы.....	6
Пайдаланушы нұсқаулығы.....	7
Алғаш қолданар алдында	7
Эспрессо дайындау.....	7
Капучино дайындау / сүтті көпірту	8
Қызмет көрсету және күту	8
Қақтан тазалау.....	8
Ықтимал проблемалар және олардың шешімі	9
Жинақталым.....	10
Техникалық сипаттамалары	10
Монтаждау, сақтау, тасымалдау (тасу), өткізу және	
кәдеге жарату ережелері мен шарттары	11
Қосымша ақпарат	12

Құрметті сатып алушы!

Біздің өнімді таңдағаныңыз үшін алғыс айтамыз.

Біз Сізге сапалы, функционалды және жоғары талаптарға сәйкес әзірленген және жасалған өнімдер мен құрылғыларды ұсынуға қуаныштымыз. Пайдалануды бастамас бұрын, Сіздің қауіпсіздігіңізге қатысты маңызды ақпаратты, сондай-ақ өнімді дұрыс пайдалану және оған күтім жасау бойынша ұсыныстарды қамтитын осы нұсқаулықты мұқият оқып шығыңыз. Осы Нұсқаулықтың сақталуына назар аударыңыз және оны өнімді одан әрі пайдалану кезінде анықтамалық материал ретінде пайдаланыңыз.

Құрылғы мақсаты

Құрылғы кофе мен кофе сусындарын дайындауға арналған.

Сақтық шаралары

- Құрылғыны сыртта пайдаланбаңыз. Оны ыстықтан, тікелей күн сәулесінен және ылғалдан қорғаңыз. Құрылғыны газ және жылыту құрылғыларының жанына қоймаңыз. Құрылғы зақымдалған болса, оны пайдаланбаңыз.
- Құрылғыны тек тұрмыстық мақсаттарда пайдалануға болады, ол өнеркәсіптік пайдалануға арналмаған.
- Құрылғы балалардың және дене, сенсорлық немесе ақыл-ой қабілеті шектеулі адамдардың пайдалануына арналмаған, олардың қауіпсіздігіне жауапты адамдардың бақылауы жүзеге асырылатын жағдайлардан басқа. Балаларға құрылғымен ойнауға рұқсат бермеңіз.
- Бірінші рет қосар алдында құрылғының электрлік параметрлері сіздің электр желіңіздің параметрлеріне сәйкес келетініне көз жеткізіңіз. Құрылғыны тек жерге қосу тізбегі бар желіге қосыңыз.
- Құрылғының кейбір бөліктері жұмыс кезінде қатты қызады. Ыстық беттерді қолыңызбен ұстамаңыз, құрылғының тұтқаларын пайдаланыңыз. Бұдан күйіп қалмас үшін құрылғыны ұстаған кезде абай болыңыз.
- Электр тогының соғуын және жарақаттануды болдырмау үшін құрылғыны, сымды, суды немесе басқа сұйықтықтарды розеткаға салмаңыз.
- Құрылғыны зақымдалған қуат сымы немесе ашасы бар қолданбаңыз. Қуат сымын ауыстыру үшін уәкілетті қызмет көрсету орталығына хабарласыңыз.
- Құрылғыны тегіс, тұрақты бетке қойыңыз. Қуат сымын беттің (мысалы, үстелдің) шетіне іліп қоюдан сақ болыңыз. Сымның құрылғының ыстық бетіне тиіп тұрмағанына көз жеткізіңіз.
- Кофеқайнатқышты ешқашан сусыз пайдаланбаңыз. Құрылғыны сумен шамадан тыс толтырмаңыз. Су деңгейінің шкаласын қараңыз.
- Құрылғының үстіне заттарды қоймаңыз. Құрылғыны жаппаңыз.
- Құрылғыны электр желісінен ажыратқан кезде ашаны қолыңызбен ұстаңыз, қуат сымынан тартпаңыз.
- Құрылғыны пайдаланбаған кезде, оны тазалаған кезде немесе ақау анықталған кезде электр желісінен ажыратыңыз.

- Құрылғыны өзіңіз бөлшектеуге және жөндеуге әрекеттенбеңіз. Жөндеу үшін уәкілетті қызмет көрсету орталығына хабарласыңыз. Білікті емес жөндеу құрылғыны зақымдауы және пайдаланушыға зиян келтіруі мүмкін.
- Құрылғыны құрғақ жерде сақтаңыз.

Құрылғы схемасы

1. Су резервуарының қақпағы.
2. Бу беру реттегіші.
3. Жұмыс индикаторы.
4. Бу шүмегі.
5. Сүзгі.
6. Мүйізше.
7. Капучиноға арналған саптама.
8. Мүйізше тұтқасы.
9. Алынбалы тамшы науасы торы.
10. Тамшылау науасы.
11. Кофе ыдысының қақпағы.
12. Кофе ыдысының тұтқасы.
13. Кофе ыдысы.

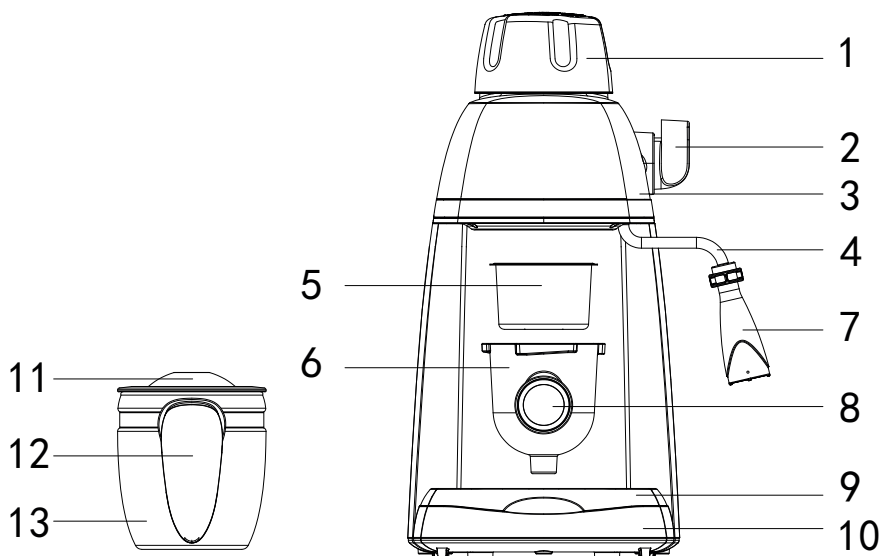

Пайдаланушы нұсқаулығы

Пайдаланушы нұсқаулығы

1. Барлық алынбалы бөлшектерді тазалаңыз (Қызмет көрсету және күту бөлімі). Барлық бөлшектерді орнына орнатыңыз.
2. Сүзгінің дұрыс орнатылғанын тексеріңіз. Кофе ыдысын алынбалы сөреге қойыңыз.
3. Кофе қайнату процесін кофе қоспай «Эспрессо дайындау» және «Капучино дайындау» бөлімдерінде сипатталғандай орындаңыз. Құрылғыны мұқият тазалау үшін процедураны 2–3 рет қайталаңыз.

Эспрессо дайындау

1. Кофеқайнатқыштың электр желісінен ажыратылғанын және бу реттегішінің өшірулі күйде екенін тексеріңіз.
2. Су ыдысының қақпағын сағат тіліне қарсы бұрап ашыңыз. Кофе ыдысын пайдаланып резервуарға судың қажетті мөлшерін құйыңыз. Суды максималды деңгейден жоғары толтырмаңыз. Кофе ыдысында су деңгейінің белгілері бар: максимум — 4 кесе, ең аз — 2 кесе.
3. Резервуардың қақпағын тоқтағанша сағат тілімен бұрап орнына салыңыз.
4. Сүзгіні мүйізшеге салыңыз, сүзгіні өлшеуіш қасық арқылы ұнтақталған кофемен толтырыңыз. Сүзгіде белгілер бар: 2 кесе және 4 кесе. Бір кесе кофеге бір қасық жеткілікті. Кофені сығымдағышпен орап алыңыз. Ұнтақталған кофені пайдалану құрылғыны зақымдауы мүмкін болғандықтан, ұнтақталған кофені пайдаланыңыз.
5. Мүйізшелі кофеқайнатқыштағы сүзгімен бірге орнатыңыз. Мұны істеу үшін оны кофеқайнатқыштың корпусындағы мүйізше ұяшығына төменнен жоғары қарай, мүйізше «ВСТАВИТЬ» (КІРУ) жазуының астында орналасатындай етіп салыңыз да, мүйізшелі сағат тіліне қарсы «ЗАФИКСИРОВАТЬ» (ТҮЗЕТУ) белгісіне бұрап бекітіңіз.
6. Кофе ыдысын тамшы науасы торына қойыңыз.
7. Қуат сымын желіге қосыңыз. Бу реттегішті «☺•» күйіне бұрыңыз, индикатор жанады. Шамамен 2 минуттан кейін кофе кофе ыдысына ағып кете бастайды.
8. Кофенің қажетті мөлшері алынғанда, бу тұтқасын «☺» күйіне бұраңыз, индикатор өшеді және кофе кофе ыдысына бұдан былай ағып кетпейді. Кофе ыдысын тамшы науасынан алыңыз және бұды резервуардан шығару үшін тұтқаны «өшіру» күйге бұраңыз.

НАЗАР АУДАРЫҢЫЗ: кофе қайнату кезінде кофеқайнатқышты қараусыз қалдырмаңыз, мысалы құрылғы қолмен басқаруды қажет етеді!

9. Сүзгіні алу немесе резервуардың қақпағын ашу алдында резервуардың қысымы төмендегеніне көз жеткізіңіз. Ол үшін бу реттегішті «Өшірулі» күйіне бұраңыз, бу саптамасынан бу шығады. Қысым босатылғаннан кейін сүзгінің салқындағанын күтіңіз, содан кейін сүзгіні алыңыз немесе резервуардың қақпағын ашыңыз.

10. Кофе дайындауды аяқтаған кезде, сағат тілімен бұрап мүйізшесін алыңыз, содан кейін сүзгі құлпын басу арқылы сүзгіден кофе қалдықтарын төгіңіз. Бөлшектердің толық суығанын күтіп, сумен шайыңыз (сүзгіні кері орнату үшін ысырманы бастапқы орнына қайтару керек).

Капучино дайындау / сүтті көпірту

Эспрессоға жылытылған сүтті қосу арқылы бір кесе капучино аласыз.

1. Эспрессоны «Эспрессо дайындау» бөлімінде сипатталғандай дайындаңыз.
2. Сүттің қажетті мөлшерін контейнерге құйыңыз. Тоңазытқыштағы толық сүтті (ыстық емес) пайдалану ұсынылады. Диаметрі кемінде 70 ± 5 мм контейнерді пайдаланыңыз. Сүт кеңейеді, сондықтан контейнер жеткілікті биіктікте екеніне көз жеткізіңіз.
3. Бу реттегішті «☞» күйіне бұрыңыз, индикатор жанады. Бу шүмегінің астына сүт құйылған ыдысты қойыңыз. Капучинатор сүт сауытына шамамен 2 см салыңыз. Шамамен 2 минуттан кейін саптамасыз бу шығады. Сүт сауытын қажетті көлемге жеткенше ақырын жылжыту арқылы көпірту процесін басқарыңыз.
4. Жұмысты аяқтау үшін бу реттегішті «☞» күйіне бұраңыз. Контейнерді алып, контейнердегі буды шығару үшін тұтқаны өшірулі күйге бұраңыз.
5. Бу беруді тоқтатқаннан кейін абайлап, бу саптамасын дереу дымқыл жөкемен тазалаңыз. Резервуардың қақпағын су буын төгіп, қысымды босатқаннан кейін ғана аша аласыз.
6. Дайындалған эспрессоға көпіртілген сүтті қосыңыз. Қаласаңыз, қант қосып, үстіне үгітілген какао себіңіз.

ЕСКЕРТПЕ: кофенің күйіп кетуіне жол бермеу үшін қайта пісірер алдында құрылғыны суытып алыңыз.

Қызмет көрсету және күту

НАЗАР АУДАРЫҢЫЗ: тазалау алдында құрылғыны розеткадан ажыратып, суығанша күтіңіз. Ток соғу қаупін азайту үшін сымды, ашаны немесе құрылғыны суға немесе сұйықтыққа батырмаңыз.

1. Дақтарды кетіру үшін құрылғының корпусын дымқыл жұмсақ шүберекпен тазалаңыз. Тазалау үшін спиртті немесе сұйылтқышты қолданбаңыз.
2. Мүйізді сағат тілімен бұрап алыңыз, одан кофе қалдықтарын алып тастаңыз және сумен шайыңыз.
3. Барлық алынбалы бөлшектерді сумен шайып, мұқият құрғатыңыз.

Қақтан тазалау

Кофеқайнатқыштың тиімді жұмыс істеуі үшін оны 2–3 ай сайын қақтан тазалаңыз.

1. Резервуарды сумен және қақтан тазарту құралымен максималды деңгейге дейін толтырыңыз (судың қақтан тазарту қатынасы 4:1). Қақ түсіретін агенттің орнына лимон қышқылын қолдануға болады (судың 100 бөлігі лимон қышқылының 3 бөлігіне дейін).
2. Мүйізшелі (кофе қоспаңыз) және кофе ыдысын қайта орнатып, «Эспрессо дайындау» бөлімінде сипатталғандай кофе дайындаңыз.
3. Бу тұтқасын «☺•» күйіне бұраңыз, индикатор жанады, 2 кесе кофе дайындаңыз (шамамен 60 мл). Бу реттегішін өшіру күйіне бұрап, 5 секунд күтіңіз.
4. Бу реттегішін «☺» күйіне бұраңыз және бұды 2 минутқа босатыңыз, содан кейін машинаны тоқтату үшін бу реттегішін «Өшіру» күйіне бұраңыз. Қақтан тазалау құралын резервуардың ішінде шамамен 15 минутқа қалдырыңыз.
5. Құрылғыны қосыңыз және 3–4 қадамдарды кем дегенде 3 рет қайталаңыз.
6. Бу реттегішті «☺•» күйіне бұрап, ерітіндісі бар су толығымен кеткенше тазалау процесін жүргізіңіз.
7. Резервуарды сумен максималды деңгейге дейін толтырыңыз және резервуардағы су толығымен кеткенше 4–5 қадамдарды кем дегенде 3 рет қайталаңыз (4-қадамда сипатталғандай 15 минут күтпей).
8. Құрылғының таза екеніне көз жеткізу үшін 7-қадамды кемінде 3 рет қайталаңыз.

Ықтимал проблемалар және олардың шешімі

Проблема	Себеп	Шешім
Кофе ыдысынан немесе қақпақтың астынан су ағып жатыр	Кофе ыдысы дұрыс орнатылмаған	Кофе ыдысын кофе ыдысының орталық нүктесі мүйіздегі тесікке сәйкес келетіндей етіп орналастырыңыз
	Резервуардағы су деңгейі «MAX» белгісінен жоғары	Резервуардағы су «MIN» және «MAX» деңгейінде болуы керек
Резервуардың металл бөліктерінде тот	Қақтан тазалау құралы жарамсыз, себебі металл бөлшектерді тоттандырды	Өндіруші ұсынған қақтан тазалау құралын пайдаланыңыз
Кофе қайнатқыштың түбінен су ағып жатыр	Су науасы толы	Науадағы суды төгіп тастаңыз
	Құрылғы ақаулы.	Өкілетті қызмет көрсету орталығына хабарласыңыз.
Мүйізшеден су ағадды	Кофе фильтрдің шетіне түсті	Сүзгінің шеттерін тазалаңыз

Проблема	Себеп	Шешім
Эспрессоның қышқыл (сірке суы) дәмі бар	Қақтан тазартқаннан кейін шаю жеткіліксіз	Құрылғыны «Алғаш рет қолданар алдында» бөлімінде сипатталғандай жуыңыз
	Кофенің дұрыс сақталмауы	Жаңа кофені пайдаланыңыз және оны салқын, құрғақ жерде сақтаңыз. Кофе ыдысын мықтап жабыңыз және оны тоңазытқышта сақтаңыз
Құрылғы жұмыс істемейді	Желілік аша розеткаға толық кірмеген	Қуат сымын розеткаға қосыңыз. Шешім құрылғының жұмыс істеуіне әкелмесе, уәкілетті қызмет көрсету орталығына хабарласыңыз
Бу саптамасы сүтті көбіктендірмейді	Бу дайын индикаторы (жасыл индикатор) жанбайды	Бу дайын индикаторы (жасыл индикатор) жанғаннан кейін сүтті көбіктендіріңіз
	Контейнер тым үлкен немесе өлшемі дұрыс емес	Сүтті көпірту үшін тар, биік ыдысты пайдаланыңыз
	Сіз майсыздандырылған сүтті қолдандыңыз	Толық немесе жартылай майсыз сүтті пайдаланыңыз

Мәселені шешудің жоғарыда аталған әдістерінің ешқайсысы көмектеспесе, уәкілетті қызмет көрсету орталығына хабарласыңыз. Құрылғыны өзіңіз бөлшектемеңіз.

Жинақталым

Құрылғы, кофе ыдысы, өлшеуіш қасық, пайдалану бойынша нұсқаулық.

Техникалық сипаттамалары

- Сауда белгісі: DEXP.
- Үлгісі: EM-900.
- Желі параметрлері: 220–240 В, 50 Гц.
- Қуаты: 800 Вт.
- Қысым: 3,5 бар.
- Кофе ыдысының көлемі: 240 мл.
- Су ыдысының көлемі: 400 мл.
- Құрылғы өлшемдері: 220 × 301 × 150 мм.
- Қолдық капучинатор.
- Қолдану саласы: тұрмыстық.

- Қуат сыманың қондырма түрі: Ү.
- Электр тогының соғуынан қорғау класы: I.

Монтаждау, сақтау, тасымалдау (тасу), өткізу және кәдеге жарату ережелері мен шарттары

- Құрылғы қандай да болмасын монтаждауды немесе бекітуді талап етпейді.
- Құрылғыны қаптамада, өндірушінің және тұтынушының жылытылатын үй-жайларында ауаның 5 және 40 °С аралығындағы температурада және ауаның 80%-дан аспайтын салыстырмалы ылғалдылығында сақтау керек. Үй-жайда жемірілуді тудыратын жегі қоспалар (қышқылдардың, сілтілердің булары) болмауы тиіс.
- Құрылғының тасымалдануы құрғақ ортада жүзеге асырылуы тиіс.
- Құрылғы ұқыпты өңдеуді талап етеді, оны шаң, кір, соққы, ылғал, от және т.б. әсерінен қорғаңыз.
- Құрылғыны сату жергілікті заңнамасына сәйкес жүргізілуі керек.
- Құрылғының ақаулығы анықталған жағдайда, тез арада авторландырылған сервистік орталыққа хабарласу немесе құрылғыны кәдеге жарату керек.
- Бұйымның қызмет ету мерзімі аяқталғаннан кейін оны қарапайым тұрмыстық қоқыспен бірге тастауға болмайды. Оның орнына, ол федералды немесе жергілікті заңнамаға сәйкес қайта өңдеу және қайта өңдеу үшін электрлік және электронды жабдықты тиісті қабылдау бекетіне қайта өңдеуге жіберіледі. Осы бұйымды дұрыс жоюды қамтамасыз ете отырып, сіз табиғи ресурстарды үнемдеуге және қоршаған ортаға және адамдардың денсаулығына зиян келтірмеуге көмектесесіз. Бұл бұйымды қабылдау және жою бекеттері туралы қосымша ақпаратты жергілікті муниципалды органдардан немесе тұрмыстық қалдықтарды шығаратын кәсіпорыннан алуға болады.

Қосымша ақпарат

Өндіруші: Фошань Сити Шуньдэ Дистрикт Донлим Интэллидженд Электрикал Эпплайенсис Тэкнолоджи Ко., ЛТД.

№26 Шунье шығыс тас жолы, Синтань, Шуньдэ ауд-ы, Фошань қ., Гуандун пров., Қытай.

Қытайда жасалған.

Импортер / юр. лицо, принимающее претензии в Республике Казахстан:

ТОО «ДНС КАЗАХСТАН», г. Астана, р-н Сарыарқа, пр-т Сарыарқа, зд. 12, Республика Казахстан.

Импорттаушы / Қазақстан Республикасында талаптар қабылдайтын заңды тұлға: «DNS QAZAQSTAN (ДНС КАЗАХСТАН)» ЖШС, Астана қ-ы, Сарыарқа ауданы, Сарыарқа д-лы, 12 Ғ-т, Қазақстан Республикасы.

Адрес электронной почты / электронды пошта мекен-жайы: info@dns-shop.kz

Өнім Кеден одағының техникалық регламентінің талаптарына сәйкес келеді:

«Техникалық құралдардың электромагниттік үйлесімділігі» КО ТР 020/2011;

«Төмен вольтты жабдықтың қауіпсіздігі туралы» КО ТР 004/2011.

Тауар Еуразиялық экономикалық одақтың «Электртехника және радиоэлектроника бұйымдарында қауіпті заттарды қолдануды шектеу туралы» ЕАЭО ТР 037/2016 техникалық регламентінің талаптарына сәйкес келеді.

Өнімнің сыртқы түрі мен техникалық сипаттамалары ескертусіз өзгертілуі мүмкін. Құрылығның қаптамасының мазмұны алдын ала ескертусіз өзгеруі мүмкін.

Интернеттегі мекен-жайы: www.dexr.club



Өндіріс күні пайдаланушы нұсқаулығының орыс тіліндегі нұсқасында көрсетілген. V.1

Кепілдік талоны

SN/IMEI: _____

Кепілдікке қойылған күні: _____

Өндіруші бүкіл кепілдік мерзімі ішінде құрылғының үздіксіз жұмыс істеуіне, сондай-ақ материалдар мен жинақтарда ақаулардың болмауына кепілдік береді. Кепілдік кезеңі бұйымды сатып алған сәттен басталады және тек қана жаңа өнімдерге қолданылады.

Кепілдік қызмет көрсетуге пайдаланушы нұсқаулығына сәйкес бұйымды пайдалану шартымен кепілдік мерзімі ішінде тұтынушының кесірінен істен шықпаған элементтерді тегін жөндеу немесе ауыстыру кіреді. Элементтерді жөндеу немесе ауыстыру уәкілетті сервистік орталықтардың аумағында жүргізіледі.

Кепілдік мерзімі: 18 ай.

Пайдалану мерзімі: 36 ай.

Сервистік орталықтардың өзекті тізімі келесі мекенжай бойынша:

<https://www.dns-shop.kz/service-center/>

Кепілдік міндеттемелер және тегін сервистік қызмет көрсету, егер оларды ауыстыру бұйымды бөлшектеуге байланысты болмаса, тауардың жиынтықтылығына кіретін, төменде аталған керек-жарақтарға қолданылмайды:

- ҚБП (Қашықтан басқару пультіне) арналған қуат элементтері (батареялар).
- Жалғағыш кәбілдер, антенналар және оларға арналған жалғастырғыш тетіктер, құлаққаптар, микрофондар, «HANDS-FREE» құрылғылары; жиынтықта жеткізілетін әртүрлі типтегі ақпарат тасымалдағыштар, бағдарламалық құрал (БҚ) және драйверлер (бұйымның қатты магниттік дискілердегі жинақтағышқа алдын ала орнатылған БҚ-ны қоса алғанда, бірақ онымен шектелмей), сыртқы енгізу-шығару құрылғылары және манипуляторлар.
- Қаптар, сөмкелер, белдіктер, тасымалдауға арналған баулар, монтаждық керек-жарақтар, құрал-саймандар, бұйымға қоса берілетін құжаттама.
- Табиғи тозуға ұшырайтын шығын материалдары мен бөлшектер.



Өндіруші келесі жағдайларда кепілдік міндеттемелерге ие болмайды:

- Кепілдік мерзімі аяқталды.
- Егер жеке (тұрмыстық, отбасылық) қажеттіліктерге арналған бұйым кәсіпкерлік қызметті жүзеге асыру үшін, сондай-ақ оның тікелей міндетіне сәйкес келмейтін басқа мақсаттарда пайдаланылған болса.
- Өндіруші бұйымды пайдалану кезінде пайдаланушы нұсқаулығының талаптарын бұзу, бұйымды орнату және оған қызмет көрсету жөніндегі ұсынымдарды, қосу ережелерін (бұйымның өзіне де, онымен байланысты бұйымдарға да сәйкес келмейтін желілік кернеудің әсері нәтижесінде туындаған қысқа тұйықталулар), бұйымды сақтау және тасымалдау кезінде өнім иесі және/немесе үшінші тұлғалар шеккен ықтимал материалдық, моральдық және өзге де зиян үшін жауапты болмайды.
- Механикалық зақымданудың барлық жағдайлары: өнімді пайдалану кезінде алынған сызаттар, жарықтар, деформациялар, соққы іздері, майысулар, кептелістер және т.б.
- Түрлендірулерді, рұқсат етілмеген жөндеулерді осындай жұмыстарды жүргізуге уәкілетті емес адамдар жүргізген жағдайлар. Егер ақаулық конструкцияны немесе бұйымның схемасын өзгерту, Өндіруші қарастырмаған сыртқы құрылғыларды қосу, Қазақстан Республикасының заңнамасына сай сәйкестік сертификаты жоқ құрылғыны пайдалану салдарынан туындаған болса.
- Егер бұйымның ақауы еңсерілмейтін күштің әсерінен (табиғи элементтер, өрт, су тасқыны, жер сілкінісі, тұрмыстық факторлар және Өндірушіге тәуелді емес басқа жағдайлар) немесе Өндіруші болжай алмаған үшінші тұлғалардың әрекеттерінен туындаса. Бұйымның толық немесе ішінара істен шығуына алып келген бұйымның ішіне бөгде заттардың, өзге денелердің, заттектердің, сұйықтықтардың, жәндіктердің немесе жануарлардың түсуінен, агрессивті ортаның әсерінен, жоғары ылғалдылықтан, жоғары температуралардан туындаған ақау.
- Бұйымды сәйкестендіру (сериялық нөмірі) жоқ немесе сәйкес келмейді. Егер зақымданулар (кемшіліктер) зиянды бағдарламалық қамтаманың; БҚ ұсынушысының осы қызметті ұсынбауына байланысты мүмкіндігінсіз бұйымның бағдарламалық ресурстарына қолжетімділіктің болмауына әкеп соққан құпиясөздерді (кодтарды) оларды жинау/қалпына келтіру мүмкіндігінсіз орнату, ауыстыру немесе жою әсерінен туындаса.
- Егер жұмыстың ақаулықтары қуат беруші, кәбілдік, телекоммуникациялық желілердің, радиосигнал қуатының стандарттарға немесе техникалық регламенттеріне сәйкес келмеуінен, оның ішінде бедер ерекшеліктерінен және басқа да осыған ұқсас сыртқы факторлардан, бұйымның желі әрекет ететін шекарада немесе аймақтан тыс жерде пайдаланылуынан туындаған болса.
- Егер зақымданулар стандартты емес (түпнұсқалық емес) және/немесе сапасыз (зақымданған) шығыс материалдарын, керек-жарақтарды, қосалқы бөлшектерді, қуат беру элементтерін, әртүрлі үлгідегі ақпарат тасымалдағыштарды (CD, DVD дискілерді, жад карталарын, SIM карталарын, картридждерді қоса алғанда) пайдаланудан туындаса.
- Егер кемшіліктер үйлесімсіз контентті (әуендерді, графиканы, бейне және басқа файлдарды, Java қосымшаларын және оларға ұқсас бағдарламаларды) алуға, орнатуға және пайдалануға байланысты туындаған болса.
- Осы бұйыммен жанасып жұмыс істейтін басқа жабдыққа келтірілген залалға.



