

Пайдалану бойынша нұсқаулық

Электр пеші
EO-D1635

DEXP

Мазмұны

Құрылғы мақсаты	4
Сақтық шаралары	4
Техникалық сипаттамалары	5
Жинақталым.....	5
Құрылғы схемасы.....	6
Басқару панелі	7
Бірінші қолданар алдында.....	8
Пайдалану бойынша нұсқаулық	8
Әдепкі бағдарламаны таңдау	8
Пайдаланушы бағдарламасын таңдау.....	9
Күту режимі	9
Тазалау және күтім	10
Сақтау	10
Монтаждау, сақтау, тасымалдау (тасу), өткізу және кәдеге жарату ережелері мен шарттары	11
Қосымша ақпарат	12

Құрметті сатып алушы!

Біздің өнімді таңдағаныңыз үшін алғыс айтамыз.

Біз Сізге сапалы, функционалды және жоғары талаптарға сәйкес әзірленген және жасалған өнімдер мен құрылғыларды ұсынуға қуаныштымыз. Пайдалануды бастамас бұрын, Сіздің қауіпсіздігіңізге қатысты маңызды ақпаратты, сондай-ақ өнімді дұрыс пайдалану және оған күтім жасау бойынша ұсыныстарды қамтитын осы нұсқаулықты мұқият оқып шығыңыз. Осы Нұсқаулықтың сақталуына назар аударыңыз және оны өнімді одан әрі пайдалану кезінде анықтамалық материал ретінде пайдаланыңыз.

Құрылғы мақсаты

Электр пеші — тағамды пісіруге арналған жылыту құрылғысы.

Сақтық шаралары

- Құрылғыны қоспас бұрын, құрылғыда көрсетілген кернеу жергілікті жерге қосылған қуат көзінің кернеуіне сәйкес келетініне көз жеткізіңіз.
- Ыстық элементтерге немесе тағамдарға қол тигізбеңіз. Ыстыққа төзімді қолғапты немесе ұстағышты пайдаланыңыз.
- Құрылғыны балалардың айналасында пайдаланған кезде абай болыңыз және мұқият болыңыз.
- Электр тогының соғу қаупін азайту үшін құрылғыны, қуат сымын немесе ашаны суға немесе басқа сұйықтықтарға батырмаңыз.
- Қуат сымының беттің (мысалы, үстелдің) шетінен салбырап тұрмағанына көз жеткізіңіз. Сымның ыстық беттерге немесе өткір жиектерге тимейтініне көз жеткізіңіз.
- Ақаулық орын алса немесе сым зақымдалған болса, құрылғыны пайдаланбаңыз.
- Құрылғыны өзіңіз жөндеуге тырыспаңыз. Құрылғының жұмысында қандай да бір ақауларды байқасаңыз, оны пайдалануды дереу тоқтатып, уәкілетті қызмет көрсету орталығына хабарласыңыз. Біліктілігі жоқ адам жүргізген жөндеу пайдаланушы үшін аса қауіпті жағдайларға әкелуі мүмкін.
- Құрылғыны жылу көздеріне (жылытқыштар, радиаторлар және т.б.) немесе ыстық беттерге (электр немесе газ плиталары) жақын қоймаңыз.
- Құрылғыны пайдаланған кезде ауаның дұрыс айналымын қамтамасыз ету үшін әр жағынан кемінде 10 сантиметр бос орын қалдырыңыз.
- Құрылғыны пайдаланбаған кезде және тазалау алдында қуат көзінен ажыратыңыз.
- Құрылғымен кез келген манипуляциялар жасамас бұрын оны суытыңыз.
- Құрылғыны қуат көзінен ажыратқанда, ашаны қолыңызбен ұстаңыз және қуат сымынан тартпаңыз.
- Жылжыту, науаларды, сөрелерді алу немесе ыстық майды және басқа ыстық сұйықтықтарды тастау кезінде өте сақ болыңыз.
- Құрылғы тек үйде пайдалануға арналған.
- Қызып кетпес үшін пештің кез келген бөлігін металл фольгамен жаппаңыз.
- Құрылғы жұмыс істеп тұрған кезде оны қараусыз қалдырмаңыз.

- Құрылғының беттерін металл губкалармен тазаламаңыз, өйткені олар тығыздағыштарды зақымдауы және электр тогының соғу қаупін тудыруы мүмкін.
- Бұл құрылғы балалардың немесе физикалық, сенсорлық немесе ақыл-ой қабілеттері шектеулі адамдардың қауіпсіздігіне жауапты біреудің қадағалауынсыз пайдаланылуына арналмаған. Балалардың құрылғымен ойнамауын қадағалаңыз.
- Құрылғыға ешбір зат қоймаңыз. Құрылғыны қосулы және жанғыш заттар мен материалдардан алыс ұстаңыз.
- Пешке келесі материалдарды қоймаңыз: картон, пластик, қағаз және т.б.
- Пеште өндіруші ұсынбаған заттарды немесе керек-жарақтарды сақтамаңыз.
- Құрылғыны осы нұсқаулықта сипатталғандардан басқа мақсаттарда пайдаланбаңыз.

Техникалық сипаттамалары

- Үлгісі: EO-D1635.
- Сауда белгісі: DEXP.
- Көлемі: 35 л.
- Қуат көзі: 220–240 В, 50–60 Гц.
- Пештің қуаты: 1600 Вт.
- Температураны реттеу: 40 °С-тан 230 °С-қа дейін.
- Қыздыру элементі: тот баспайтын болаттан жасалған 4 элемент.
- Таймер: 180 минутқа дейін.
- Камера жабыны: жабыспайтын.
- Электрлік қорғаныс класы электр тогының соғуы: I.
- Қуат сымын бекіту түрі: Y.
- Қуат сымының ұзындығы: 90 см.
- Ылғал мен шаңнан қорғау дәрежесі: IPX0.
- Қолдану аясы: тұрмыстық.
- Аксессуарлар: пісіру науасы, сым тартпа, науа ұстағыш, түкіргіш, үгінді науасы.

Жинақталым

- Құрылғы.
- Пісіру науасы.
- Тор.
- Науа ұстағыш.
- Істік.
- Үгіткіш науасы.
- Пайдалану бойынша нұсқаулық.

Құрылғы схемасы

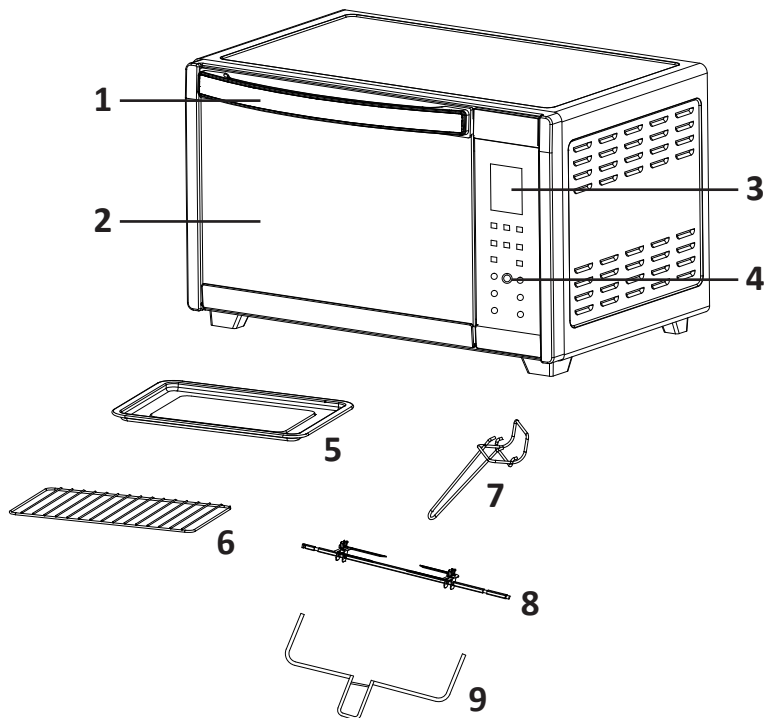

1. Есік тұтқасы.
2. Шыны есік.
3. Дисплей.
4. Басқару панелі.
5. Пісіру науасы.
6. Тор.
7. Науа ұстағыш.
8. Істік.
9. Істік ұстаушы.

Басқару панелі

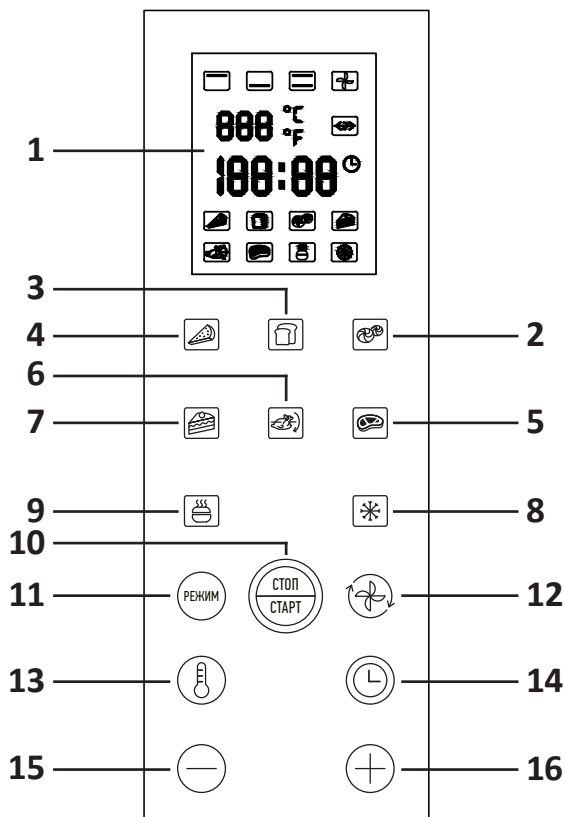

1. Дисплей.
2. «Печенье» бағдарламасының батырмасы.
3. «Тост» бағдарламасының батырмасы.
4. «Пицца» бағдарламасының батырмасы.
5. «Стейк» бағдарламасының батырмасы.
6. «Грилденген тауық еті» бағдарламасының батырмасы.
7. «Десерт» бағдарламасы батырмасы.
8. «Жібіту» бағдарламасы батырмасы.
9. «Жылыту» бағдарламасының батырмасы.
10. «Стоп/Старт» (Тоқтату/Бастау) батырмасы.
11. Қыздыру элементтерінің жұмыс режимін таңдау батырмасы.
12. Конвекция батырмасы.
13. Температураны реттеу батырмасы.
14. Уақытты реттеу батырмасы.
15. Уақытты/температураны азайту батырмасы.
16. Уақытты/температураны арттыру батырмасы.

Бірінші қолданар алдында

1. Құрылғыны бірінші рет пайдаланбас бұрын, қаптама материалдарының барлығы жойылғанына және кез келген жапсырмалардың жойылғанына көз жеткізіңіз.
2. Құрылғының қуысынан барлық керек-жарақтарды алып тастаңыз. Барлық керек-жарақтарды жылы сабынды суда немесе ыдыс жуғышта жуыңыз.
3. Барлық керек-жарақтарды пешке салмас бұрын жақсылап құрғатыңыз.
4. Құрылғыны электр желісіне қосыңыз.
5. Пешке ештеңе салмай, оны қосып, температураны максималды мәнге қойыңыз. Құрылғыны 15 минут жұмыс істеп тұрыңыз. Алғаш рет қосылған кезде жаңа қыздыру элементтері ерекше иіс пен аздаған түтін шығаруы мүмкін. Бұл қалыпты жағдай және ақаулықты көрсетпейді.

Пайдалану бойынша нұсқаулық

Назар аударыңыз: пісіру кезінде құрылғы мен тағам қатты қызады. Күйіп қалмау үшін абай болыңыз.

Әдепкі бағдарламаны таңдау

Қуат қосулы кезде дисплей көк фонда «0:00» уақытын көрсетеді.

1. Төмендегілердің ішінен қажетті бағдарлама батырмасын басыңыз және бастау үшін «Стоп/Старт» батырмасын басыңыз.
2. «Стоп/Старт» батырмасын қайта басқан кезде, пеш кідірітіліп, батырманың фоны жыпылықтай бастайды.
3. «Стоп/Старт» батырмасын қайта басу пештің жұмысын қалпына келтіреді.
4. Бағдарламадан бас тарту үшін «Стоп/Старт» батырмасын 3 секунд басыңыз.

Программа	Әдепкі уақыт	Әдепкі температура	Уақытты орнату	Температураны орнату	Режим
	25 мин	200 °C	+	+	Үстіңгі және астыңғы жылыту. эл., конвекция, электр шамы
	-	230 °C	Дайындықтың 1-5 дәрежесі	-	Үстіңгі және астыңғы жылыту. элемент., шам
	20 мин	170 °C	+	-	Үстіңгі және астыңғы жылыту. элемент., шам
	60 мин	140 °C	+	+	Үстіңгі және астыңғы жылыту. элемент., шам
	20 мин	200 °C	+	+	Үстіңгі және астыңғы жылыту. эл., конвекция, электр шамы
	60 мин	80 °C	+	-	Төменгі жылыту элемент., шам
	120 мин	40 °C	+	-	Үстіңгі және астыңғы жылыту. эл., конвекция, электр шамы

Пайдаланушы бағдарламасын таңдау

Қуат қосулы кезде дисплей көк фонда «0:00» уақытын көрсетеді.

1. Қыздыру элементтерінің жұмыс режимін таңдау үшін режимді таңдау батырмасын басыңыз. Әдепкі уақыт — 30 минут, әдепкі температура — 150 °С.
2. Конвекция функциясын таңдау үшін конвекция батырмасын басыңыз, одан бас тарту үшін қайтадан басыңыз. Бұл батырма режим батырмасын басылғанда ғана жұмыс істейді.
3. Қажетті температураны орнату үшін температураны реттеу батырмасын басыңыз, содан кейін температураны реттеу үшін «+» және «-» батырмаларын басыңыз; қадам басу үшін 5 °С; «+» және «-» батырмаларын 2 секунд басып тұрсаңыз, жылдам орнату режимі секундына 2 бірлік жылдамдықпен қолжетімді болады. Орнату диапазоны 40–230 °С.
4. Қажетті пісіру уақытын орнату үшін уақытты реттеу батырмасын басыңыз, содан кейін уақытты реттеу үшін «+» және «-» батырмаларын басыңыз; белгіленген уақыт 30 минуттан аз болса, қадам басу үшін 1 минут, ал белгіленген уақыт 30 минуттан көп болса 5 минут; «+» және «-» батырмаларын 2 секунд басып тұрсаңыз, жылдам орнату режимі секундына 2 бірлік жылдамдықпен қолжетімді болады. Параметр диапазоны 0–180 минут.
5. Барлық параметрлерді орнатқаннан кейін жұмысты бастау үшін «Стоп/Старт» батырмасын басыңыз.
6. «Стоп/Старт» батырмасын қайта басқан кезде, пеш кідіріліп, батырманың фоны жыпылықтай бастайды.
7. «Стоп/Старт» батырмасын қайта басу пештің жұмысын қалпына келтіреді.
8. Бағдарламадан бас тарту үшін «Стоп/Старт» батырмасын 3 секунд басыңыз.

Күту режимі

Қуат қосулы кезде дисплей көк фонда «0:00» уақытын көрсетеді.

1. Пеш автоматты түрде күту режиміне өтеді. Дисплейде секундына бір рет «:» таңбасы жыпылықтайды.
2. Ұйқы режимінде пешті күту режиміне қою үшін кез келген батырманы басыңыз, шам жанады және ешқандай әрекет жасалмаса, 60 секундтан кейін автоматты түрде өшеді.
3. Күту режимінде жұмыс режиміне өту үшін кез келген бағдарлама батырмасын немесе режим түймесін басыңыз.
4. Ұйқы режимінде температураны немесе уақытты реттеу батырмаларын, «+» және «-» батырмаларын басқанда, тек дисплей жанады, дыбыс сигналдары және басқа функциялар қолжетімсіз болады.

Тазалау және күтім

Назар аударыңыз: майдың жиналуын болдырмау және жағымсыз иістерді болдырмау үшін құрылғыны әр қолданғаннан кейін тазалау маңызды.

1. Тазалау алдында құрылғыны розеткадан ажыратып, толық суытыңыз.
2. Пештің қуысынан барлық керек-жарақтарды шығарып, оларды сабынды жылы суда немесе ыдыс жуғышта тазалаңыз.
3. Құрылғының ішін дымқыл шүберекпен тазалап, құрғатып сүртіңіз.
4. Құрылғы корпусын дымқыл шүберекпен тазалаңыз.
5. Құралды қолданар алдында пеш пен керек-жарақтардың толық құрғақ екеніне көз жеткізіңіз.

Ескертпелер:

- Құрылғыны суға немесе басқа сұйықтықтарға батырмаңыз.
- Құрылғының бетіне зақым келтірмеу үшін абразивті тазартқыштарды, химиялық заттарды немесе болат жүнді пайдаланбаңыз.
- Бұл құрылғыда пайдаланушы жөндеуге болатын бөлшектер жоқ. Құрылғы дұрыс жұмыс істемесе, уәкілетті қызмет көрсету орталығына хабарласыңыз.

Сақтау

- Құрылғыны сақтамас бұрын әрқашан желіден ажыратыңыз және оны толығымен суытып алыңыз.
- Құрылғыны және барлық керек-жарақтарды тазалаңыз.
- Құрылғы ұзақ уақыт бойы пайдаланылмайтын болса, оны түпнұсқалық қап-тамаға салып, құрғақ, желдетілетін жерде сақтаңыз.
- Қуат сымын құрылғының айналасына орамаңыз.

Монтаждау, сақтау, тасымалдау (тасу), өткізу және кәдеге жарату ережелері мен шарттары

- Құрылғы қандай да болмасын монтаждауды немесе бекітуді талап етпейді.
- Құрылғыны қаптамада, өндірушінің және тұтынушының жылытылатын үй-жайларында ауаның 5 және 40 °С аралығындағы температурада және ауаның 80%-дан аспайтын салыстырмалы ылғалдылығында сақтау керек. Үй-жайда жемірілуді тудыратын жегі қоспалар (қышқылдардың, сілтілердің булары) болмауы тиіс.
- Құрылғының тасымалдануы құрғақ ортада жүзеге асырылуы тиіс.
- Құрылғы ұқыпты өңдеуді талап етеді, оны шаң, кір, соққы, ылғал, от және т.б. әсерінен қорғаңыз.
- Құрылғыны сату жергілікті заңнамасына сәйкес жүргізілуі керек.
- Құрылғының ақаулығы анықталған жағдайда, тез арада авторландырылған сервистік орталыққа хабарласу немесе құрылғыны кәдеге жарату керек.
- Бұйымның қызмет ету мерзімі аяқталғаннан кейін оны қарапайым тұрмыстық қоқыспен бірге тастауға болмайды. Оның орнына, ол федералды немесе жергілікті заңнамаға сәйкес қайта өңдеу және қайта өңдеу үшін электрлік және электронды жабдықты тиісті қабылдау бекетіне қайта өңдеуге жіберіледі. Осы бұйымды дұрыс жоюды қамтамасыз ете отырып, сіз табиғи ресурстарды үнемдеуге және қоршаған ортаға және адамдардың денсаулығына зиян келтірмеуге көмектесесіз. Бұл бұйымды қабылдау және жою бекеттері туралы қосымша ақпаратты жергілікті муниципалды органдардан немесе тұрмыстық қалдықтарды шығаратын кәсіпорыннан алуға болады.

Қосымша ақпарат

Өндіруші: Фошань Саньшуй Дуннань Электрик Эпплайнс Ко., Лтд.
№28, Цзиньган тас жолы, Синань, Саньшуй аймағы, Фошань қ., Гуандун пров., Қытай.
Қытайда жасалған.

Импортер / юр. лицо, принимающее претензии в Республике Казахстан:
ТОО «ДНС КАЗАХСТАН», г. Астана, р-н Сарыарқа, пр-т Сарыарқа, зд. 12, Республика
Казахстан.

Импорттаушы / Қазақстан Республикасында талаптар қабылдайтын заңды тұлға: «DNS QAZAQSTAN (ДНС КАЗАХСТАН)» ЖШС, Астана қ-ы, Сарыарқа ауданы, Сарыарқа д-лы, 12 Ғ-т, Қазақстан Республикасы.

Адрес электронной почты / электронды пошта мекен-жайы: info@dns-shop.kz

Өнім Кеден одағының техникалық регламентінің талаптарына сәйкес келеді:

- «Техникалық құралдардың электромагниттік үйлесімділігі» КО ТР 020/2011;
- «Төмен вольтты жабдықтың қауіпсіздігі туралы» КО ТР 004/2011.

Тауар Еуразиялық экономикалық одақтың «Электртехника және радиоэлектроника бұйымдарында қауіпті заттарды қолдануды шектеу туралы» ЕАЭО ТР 037/2016 техникалық регламентінің талаптарына сәйкес келеді.

Өнімнің сыртқы түрі, оның техникалық сипаттамалары және керек-жарақтары алдын ала ескертусіз өзгертілуі мүмкін.

Интернеттегі мекен-жайы: www.dexp.club



Өндіріс күні пайдаланушы нұсқаулығының орыс тіліндегі нұсқасында көрсетілген. V.1

Кепілдік талоны

SN/IMEI: _____

Кепілдікке қойылған күні: _____

Өндіруші бүкіл кепілдік мерзімі ішінде құрылғының үздіксіз жұмыс істеуіне, сондай-ақ материалдар мен жинақтарда ақаулардың болмауына кепілдік береді. Кепілдік кезеңі бұйымды сатып алған сәттен басталады және тек қана жаңа өнімдерге қолданылады.

Кепілдік қызмет көрсетуге пайдаланушы нұсқаулығына сәйкес бұйымды пайдалану шартымен кепілдік мерзімі ішінде тұтынушының кесірінен істен шықпаған элементтерді тегін жөндеу немесе ауыстыру кіреді. Элементтерді жөндеу немесе ауыстыру уәкілетті сервистік орталықтардың аумағында жүргізіледі.

Кепілдік мерзімі: 24 ай.

Пайдалану мерзімі: 36 ай.

Сервистік орталықтардың өзекті тізімі келесі мекенжай бойынша:

<https://www.dns-shop.kz/service-center/>

Кепілдік міндеттемелер және тегін сервистік қызмет көрсету, егер оларды ауыстыру бұйымды бөлшектеуге байланысты болмаса, тауардың жиынтықтылығына кіретін, төменде аталған керек-жарақтарға қолданылмайды:

- ҚБП (Қашықтан басқару пультіне) арналған қуат элементтері (батареялар).
- Жалғағыш кәбілдер, антенналар және оларға арналған жалғастырғыш тетіктер, құлаққаптар, микрофондар, «HANDS-FREE» құрылғылары; жиынтықта жеткізілетін әртүрлі типтегі ақпарат тасымалдағыштар, бағдарламалық құрал (БҚ) және драйверлер (бұйымның қатты магниттік дискілердегі жинақтағышқа алдын ала орнатылған БҚ-ны қоса алғанда, бірақ онымен шектелмей), сыртқы енгізу-шығару құрылғылары және манипуляторлар.
- Қаптар, сөмкелер, белдіктер, тасымалдауға арналған баулар, монтаждық керек-жарақтар, құрал-саймандар, бұйымға қоса берілетін құжаттама.
- Табиғи тозуға ұшырайтын шығын материалдары мен бөлшектер.



Өндіруші келесі жағдайларда кепілдік міндеттемелерге ие болмайды:

- Кепілдік мерзімі аяқталды.
- Егер жеке (тұрмыстық, отбасылық) қажеттіліктерге арналған бұйым кәсіпкерлік қызметті жүзеге асыру үшін, сондай-ақ оның тікелей міндетіне сәйкес келмейтін басқа мақсаттарда пайдаланылған болса.
- Өндіруші бұйымды пайдалану кезінде пайдаланушы нұсқаулығының талаптарын бұзу, бұйымды орнату және оған қызмет көрсету жөніндегі ұсынымдарды, қосу ережелерін (бұйымның өзіне де, онымен байланысты бұйымдарға да сәйкес келмейтін желілік кернеудің әсері нәтижесінде туындаған қысқа тұйықталулар), бұйымды сақтау және тасымалдау кезінде өнім иесі және/немесе үшінші тұлғалар шеккен ықтимал материалдық, моральдық және өзге де зиян үшін жауапты болмайды.
- Механикалық зақымданудың барлық жағдайлары: өнімді пайдалану кезінде алынған сызаттар, жарықтар, деформациялар, соққы іздері, майысулар, кептелістер және т.б.
- Түрлендірулерді, рұқсат етілмеген жөндеулерді осындай жұмыстарды жүргізуге уәкілетті емес адамдар жүргізген жағдайлар. Егер ақаулық конструкцияны немесе бұйымның схемасын өзгерту, Өндіруші қарастырмаған сыртқы құрылғыларды қосу, Қазақстан Республикасының заңнамасына сай сәйкестік сертификаты жоқ құрылғыны пайдалану салдарынан туындаған болса.
- Егер бұйымның ақауы еңсерілмейтін күштің әсерінен (табиғи элементтер, өрт, су тасқыны, жер сілкінісі, тұрмыстық факторлар және Өндірушіге тәуелді емес басқа жағдайлар) немесе Өндіруші болжай алмаған үшінші тұлғалардың әрекеттерінен туындаса. Бұйымның толық немесе ішінара істен шығуына алып келген бұйымның ішіне бөгде заттардың, өзге денелердің, заттектердің, сұйықтықтардың, жәндіктердің немесе жануарлардың түсуінен, агрессивті ортаның әсерінен, жоғары ылғалдылықтан, жоғары температуралардан туындаған ақау.
- Бұйымды сәйкестендіру (сериялық нөмірі) жоқ немесе сәйкес келмейді. Егер зақымданулар (кемшіліктер) зиянды бағдарламалық қамтаманың; БҚ ұсынушысының осы қызметті ұсынбауына байланысты мүмкіндігінсіз бұйымның бағдарламалық ресурстарына қолжетімділіктің болмауына әкеп соққан құпиясөздерді (кодтарды) оларды жинау/қалпына келтіру мүмкіндігінсіз орнату, ауыстыру немесе жою әсерінен туындаса.
- Егер жұмыстың ақаулықтары қуат беруші, кәбілдік, телекоммуникациялық желілердің, радиосигнал қуатының стандарттарға немесе техникалық регламенттеріне сәйкес келмеуінен, оның ішінде бедер ерекшеліктерінен және басқа да осыған ұқсас сыртқы факторлардан, бұйымның желі әрекет ететін шекарада немесе аймақтан тыс жерде пайдаланылуынан туындаған болса.
- Егер зақымданулар стандартты емес (түпнұсқалық емес) және/немесе сапасыз (зақымданған) шығыс материалдарын, керек-жарақтарды, қосалқы бөлшектерді, қуат беру элементтерін, әртүрлі үлгідегі ақпарат тасымалдағыштарды (CD, DVD дискілерді, жад карталарын, SIM карталарын, картридждерді қоса алғанда) пайдаланудан туындаса.
- Егер кемшіліктер үйлесімсіз контентті (әуендерді, графиканы, бейне және басқа файлдарды, Java қосымшаларын және оларға ұқсас бағдарламаларды) алуға, орнатуға және пайдалануға байланысты туындаған болса.
- Осы бұйыммен жанасып жұмыс істейтін басқа жабдыққа келтірілген залалға.



