

# Пайдалану бойынша нұсқаулық

---

Гриль  
GRL-2062

**DEXP**



# Мазмұны

Құрылғы мақсаты.....	4
Сақтық шаралары.....	4
Құрылғы схемасы.....	6
Басқару панелі.....	7
Пісіру режимдері.....	8
Бірінші қолданар алдында.....	8
Пайдалану.....	9
Қызмет көрсету және күтім.....	9
Техникалық сипаттамалары.....	10
Жинақталым.....	10
Монтаждау, сақтау, тасымалдау (тасу), өткізу және кәдеге жарату ережелері мен шарттары.....	11
Қосымша ақпарат.....	12

# Құрметті сатып алушы!

Біздің өнімді таңдағаныңыз үшін алғыс айтамыз.

Біз Сізге сапалы, функционалды және жоғары талаптарға сәйкес әзірленген және жасалған өнімдер мен құрылғыларды ұсынуға қуаныштымыз. Пайдалануды бастамас бұрын, Сіздің қауіпсіздігіңізге қатысты маңызды ақпаратты, сондай-ақ өнімді дұрыс пайдалану және оған күтім жасау бойынша ұсыныстарды қамтитын осы нұсқаулықты мұқият оқып шығыңыз. Осы нұсқаулықтың сақталуына назар аударыңыз және оны өнімді одан әрі пайдалану кезінде анықтамалық материал ретінде пайдаланыңыз.

## Құрылғы мақсаты

Гриль ыстықта ыдыстарды пісіруге арналған.

## Сақтық шаралары

- Құрылғыны қоспас бұрын, құрылғыда көрсетілген кернеу жергілікті жерге қосылған қуат көзінің кернеуіне сәйкес келетініне көз жеткізіңіз.
- Өрт қаупін болдырмау үшін құрылғыны электр розеткасына қосқанда адаптерлерді пайдаланбаңыз.
- Құрылғыны сыртта пайдаланбаңыз.
- Өртті болдырмау үшін құрылғыны жұмыс істеп тұрған кезде ешқашан қараусыз қалдырмаңыз.
- Қуат розеткасына кіру әрқашан бос болуы үшін құрылғыны ылғал, жылу және ашық от көздерінен алыс, тегіс, тұрақты, ыстыққа төзімді бетке қойыңыз.
- Құрылғыны жылу кернеуіне ұшырайтын заттардың жанында орнатпаңыз немесе пайдаланбаңыз.
- Өрт қаупін азайту үшін құрылғыны ешқашан перделердің немесе перделердің жанына қоймаңыз немесе жұмыс кезінде оны жаппаңыз.
- Жұмыс кезінде құрылғының корпусы қатты қызады, күйіп қалмас үшін ыстық беттерге қол тигізбеңіз.
- Күйіп қалмас үшін, жұмыс беттерінің арасындағы саңылаулардан будың шығуынан сақ болыңыз және қолыңызды немесе денеңіздің басқа ашық жерлерін жұмыс беттерінің шеттеріне жақын қоймаңыз.
- Тағамды пісіргеннен кейін дереу алып тастаңыз; тағамды құрылғыда ұзақ уақыт қалдырсаңыз, оның өртеніп кетуі мүмкін.
- Ыстық құрылғыны жылжытпаңыз, ол толығымен суығанша күтіңіз.
- Электр тогының соғу қаупін азайту үшін құрылғыны судың жанында пайдаланбаңыз немесе құрылғыны суға немесе басқа сұйықтықтарға батырмаңыз.
- Жұмыс беттерінің жабыспайтын жабынына зақым келтіруі мүмкін өткір металл заттармен пісірілген тағамдарды алып тастауға тыйым салынады. Әрқашан жабыспайтын ыдыстарға арналған керек-жарақтарды пайдаланыңыз.
- Тазалау, жинау немесе бөлшектеу алдында құрылғыны пайдаланбаған кезде әрқашан желіден ажыратыңыз.

- Қуат сымының үстел үстінде салбырап тұруына немесе ас үй жиһазының ыстық беттеріне немесе өткір жиектеріне тиюіне жол бермеңіз.
- Қуат ашасын электр розеткасынан суырған кезде, сымнан тартпаңыз, ашаны қолыңызбен ұстаңыз.
- Қуат ашасын ылғал қолмен ұстамаңыз.
- Басқа өндірушілер шығарған аксессуарларды немесе бөлшектерді пайдаланбаңыз. Мұндай аксессуарлар мен бөлшектерді пайдалану кепілдіктің күшін жояды.
- Бұл құрылғы балалардың немесе физикалық, сенсорлық немесе ақыл-ой қабілеттері шектеулі адамдардың қауіпсіздігіне жауапты біреудің қадағалауынсыз пайдаланылуына арналмаған. Балаларға құрылғымен ойнауға рұқсат бермеңіз.
- Балалардың қауіпсіздігі үшін орау үшін пайдаланылатын пластик пакеттерді қараусыз қалдырмаңыз.
- Қуат сымы немесе ашасы зақымдалған болса, үзіліспен жұмыс істеп тұрса немесе құлап кеткен болса, құрылғыны пайдаланбаңыз. Құрылғыны өзіңіз жөндеуге тырыспаңыз. Барлық жөндеу сұрақтары бойынша уәкілетті қызмет көрсету орталығына хабарласыңыз.
- Бұл жабдық тұрмыстық және басқа ұқсас орталарда пайдалануға арналған, мысалы: дүкендердегі, кеңселердегі және басқа жұмыс аймақтарындағы қызметкерлердің асханаларында; фермаларда, қонақүйлерде, мотельдерде және басқа да тұрғын үй-жайларда; шағын қонақ үйлерде (төсек және таңғы ас түрі); тамақтандыру мекемелерінде.
- Құрылғыны әрқашан жақсы желдетілетін жерлерде пайдаланыңыз.
- Жұмыс кезінде құрылғы қатты қызып кетуі мүмкін. Құрылғының корпусын ұстамаңыз және тек осы мақсат үшін берілген тұтқаларды ұстаңыз.
- Қуыруға арналған панельдер электр желісіне қосылмас бұрын жабық күйде болуы керек.
- Құрылғыны ашық ауада пайдаланбаңыз, оны ыстықтан, тікелей күн сәулесінен, ашық оттан немесе жоғары ылғалдылықтан алыс ұстаңыз және оны ешқашан дымқыл қолмен ұстамаңыз.
- Құрылғы коммерциялық мақсатта пайдалануға арналмаған.

## Құрылғы схемасы

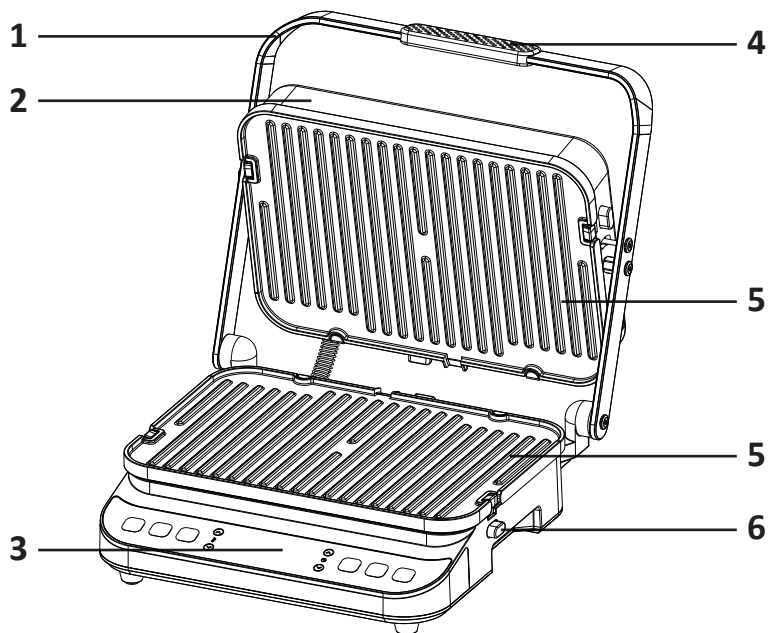

1. Тұтқа.
2. Жоғарғы қақпақ.
3. Басқару панелі.
4. Силикон тұтқасы.
5. Екі жақты гриль панелі.
6. Панельді бекіту батырмасы.

## Басқару панелі



1. Жібіту.
2. Астыңғы гриль (тек астыңғы гриль панелін қыздырады).
3. Менің режимім.
4. Пісіру температурасын арттыру.
5. Пісіру температурасын төмендету.
6. Температура.
7. Уақыт.
8. Автоматты мәзір бағдарламалары.
9. Пісіру уақытын көбейту.
10. Пісіру уақытын азайту.
11. Мәзір.
12. Старт/Отмена (Бастау/Болдырмау) (бағдарламаны бастау немесе тоқтату).
13. Индикатор:
  - көк жанады: алдын ала қыздыру басталады;
  - жасыл жанады: алдын ала қыздыру аяқталды;
  - сары жанады: пісіру басталды;
  - қызыл жанады: пісіру аяқталды.

## Пісіру режимдері

Бағдарлама	Әдепкі индикатор	Температуралық жағдайлар	Уақыт режимдері
Жібіту	80 °C, 15 мин.	80–120 °C (қадам 5 °C)	1–60 мин. (қадам 30 сек.)
Төменгі панель	200 °C, 10 мин.	80–220 °C (қадам 5 °C)	30 сек. — 60 мин. (қадам 30 сек.)
Менің режимім	230 °C, 5 мин.	80–230 °C (қадам 5 °C)	
Ет		210 °C, 5 мин.	200–230 °C (қадам 5 °C)
Балық	180 °C, 5 мин.		160–200 °C (қадам 5 °C)
Тауық		3–10 мин. (қадам 30 сек.)	
Шұжықтар	160 °C, 5 мин.		
Гамбургер	150 °C, 8 мин.	150–200 °C (қадам 5 °C)	5–15 мин. (қадам 30 сек.)
Бекон	180 °C, 5 мин.	160–200 °C (қадам 5 °C)	3–10 мин. (қадам 30 сек.)

## Бірінші қолданар алдында

- Құрылғыны қораптан шығарып, барлық қаптама материалдарын алып тастаңыз. Барлық қажетті бөлшектердің бар екенін тексеріңіз.
- Панельді босату батырмасын басу арқылы гриль панельдерін алыңыз.
- Бірінші қолданар алдында панельдерді жылы сумен және жұмсақ тазартқышпен тазалаңыз, содан кейін оларды жақсылап құрғатыңыз.
- Құрылғының астыңғы және жоғарғы жағындағы панельдердің қалаған түрін бекітіңіз.
- Майлау науасын төмендегі суретте көрсетілгендей орнатыңыз.

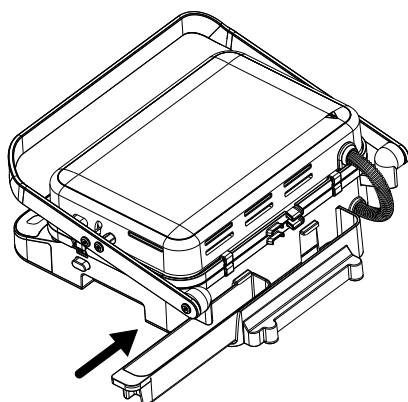



## Пайдалану

1. Құрылғыны желіге қосыңыз, дыбыстық сигнал естіледі. Барлық индикаторлар қосылады және өшеді және дисплейде «OFF» көрсетіледі.
2. Қажетті пісіру функциясын таңдап, сәйкес түймені басыңыз.
3. Сәйкес түймелерді басу арқылы пісіру уақыты мен температурасын орнатыңыз. Батырманы басқан кезде құрылғы дыбыстық сигнал береді.
4. Алдын ала қыздыруды бастау үшін «Старт/Отмена» батырмасын басыңыз. Құрылғы қыза бастағанда дисплейде «PRE» жазуы пайда болады және индикатор шамы көк болып жанады. Алдын ала қыздыру кезінде гриль табақшаларын жабыңыз. Қыздыру процесінің соңында құрылғы 5 дыбыстық сигнал шығарады және индикатор жасыл болып жанады.
5. Тамақты гриль панеліне қойып, «Старт/Отмена» батырмасын басыңыз.
6. Құрылғы кері санауды бастайды және индикатор сарыға айналады.

**Ескерту:** «Старт/Отмена» батырмасын 30 минут ішінде баспасаңыз, құрылғы күту режиміне өтеді және дисплейде «OFF» көрсетіледі.

7. Пісіру кезінде мәзір бағдарламасын өзгерту үшін «Старт/Отмена» батырмасын басыңыз, содан кейін қажетті бағдарламаның түймесін басыңыз.
8. Пісіру кезінде уақытты немесе температураны өзгерту үшін арттыру немесе азайту батырмаларын басу керек. 3 секунд ішінде құрылғы жаңа мәндерде пісіруді бастайды.
9. Пісіру уақыты біткен кезде құрылғы бес рет сигнал беріп, күту режиміне өтеді. Дисплейде «Дайын» жазуы пайда болады және индикатор қызыл болып жанады.
10. «Старт/Отмена» батырмасын басыңыз, дисплейде «OFF» пайда болады.
11. Пісіргеннен кейін пісірілген тағамды ағаш немесе пластик қалақшамен алыңыз. Жабысқақ емес жабынды зақымдамау үшін ешқашан металл ыдыстарды қолданбаңыз.
12. Қолданғаннан кейін құрылғыны электр желісінен ажыратыңыз және үстіңгі қақпақты ашыңыз, тазалау және сақтау алдында суытыңыз.

## Қызмет көрсету және күтім

- Құрылғының бөліктері жұмыс кезінде қатты қызып кететінін ескеріңіз. Тазалау немесе сақтау алдында құрылғының өшірілгеніне көз жеткізіңіз, оны розеткадан ажыратыңыз және толығымен суығанша күтіңіз.
- Гриль панельдері мен май табағын жылы, сабынды суда немесе ыдыс жуғышта тазалаңыз.

## Техникалық сипаттамалары

- Үлгісі: GRL-2062.
- Сауда белгісі: DEXP.
- Қуат параметрлері: 220–240 В, 50–60 Гц.
- Максималды қуат тұтыну: 2000 Вт.
- Электр тогынан қорғану класы: I.
- Қуат сымын бекіту түрі: Y.
- Ылғал мен шаңнан қорғау дәрежесі: IPX0.
- Корпус материалы: металл, пластик.
- Панельді жабу түрі: жабыспайтын.
- Панельдердің 2 түрі.
- Панель өлшемі: 320 × 220 мм.
- Қуат сымының ұзындығы: 1 м.
- Қолдану аясы: тұрмыстық.

## Жинақталым

- Гриль — 1 дана.
- Екі жақты гриль панелі — 2 дана.
- Вафлиді дайындауға арналған панель — 2 дана.
- Май мен шырынды жинауға арналған науа — 1 дана.
- Силикон тұтқасы — 1 дана.
- Пайдалану бойынша нұсқаулық — 1 дана.

## **Монтаждау, сақтау, тасымалдау (тасу), өткізу және кәдеге жарату ережелері мен шарттары**

- Құрылғы қандай да болмасын монтаждауды немесе бекітуді талап етпейді.
- Құрылғыны қаптамада, өндірушінің және тұтынушының жылытылатын үй-жайларында ауаның 5 және 40 °С аралығындағы температурада және ауаның 80%-дан аспайтын салыстырмалы ылғалдылығында сақтау керек. Үй-жайда жемірілуді тудыратын жегі қоспалар (қышқылдардың, сілтілердің булары) болмауы тиіс.
- Құрылғының тасымалдануы құрғақ ортада жүзеге асырылуы тиіс.
- Құрылғы ұқыпты өңдеуді талап етеді, оны шаң, кір, соққы, ылғал, от және т.б. әсерінен қорғаңыз.
- Құрылғыны сату жергілікті заңнамасына сәйкес жүргізілуі керек.
- Бұйымның қызмет ету мерзімі аяқталғаннан кейін оны қарапайым тұрмыстық қоқыспен бірге тастауға болмайды. Оның орнына, ол федералды немесе жергілікті заңнамаға сәйкес қайта өңдеу және қайта өңдеу үшін электрлік және электронды жабдықты тиісті қабылдау бекетіне қайта өңдеуге жіберіледі. Осы бұйымды дұрыс жоюды қамтамасыз ете отырып, сіз табиғи ресурстарды үнемдеуге және қоршаған ортаға және адамдардың денсаулығына зиян келтірмеуге көмектесесіз. Бұл бұйымды қабылдау және жою бекеттері туралы қосымша ақпаратты жергілікті муниципалды органдардан немесе тұрмыстық қалдықтарды шығаратын кәсіпорыннан алуға болады.
- Құрылғының ақаулығы анықталған жағдайда, тез арада авторландырылған сервистік орталыққа хабарласу немесе құрылғыны кәдеге жарату керек.

## Қосымша ақпарат

**Өндіруші:** ФОШАНЬ ЛИНЬШАЙН ТЭКНОЛОДЖИ КО., ЛТД.

2/F-4/F, №5-2-4, Фуань Цзиюэ өндірістік аймағы, Фуюй ау., Лэлю, Шунде ауд-ы, Фошань қ., Гуандун пров., Қытай.

Қытайда жасалған.

**Импортер / юр. лицо, принимающее претензии в Республике Казахстан:**

ТОО «ДНС КАЗАХСТАН», г. Астана, р-н Сарыарқа, пр-т Сарыарқа, зд. 12, Республика Казахстан.

**Импорттаушы / Қазақстан Республикасында талаптар қабылдайтын заңды тұлға:** «DNS QAZAQSTAN (ДНС КАЗАХСТАН)» ЖШС, Астана қ-ы, Сарыарқа ауданы, Сарыарқа д-лы, 12 ғ-т, Қазақстан Республикасы.

**Адрес электронной почты / электронды пошта мекен-жайы:** info@dns-shop.kz

Өнім Кеден одағының техникалық регламентінің талаптарына сәйкес келеді:

- «Техникалық құралдардың электромагниттік үйлесімділігі» КО ТР 020/2011;
- «Төмен вольтты жабдықтың қауіпсіздігі туралы» КО ТР 004/2011.

Тауар Еуразиялық экономикалық одақтың «Электртехника және радиоэлектроника бұйымдарында қауіпті заттарды қолдануды шектеу туралы» ЕАЭО ТР 037/2016 техникалық регламентінің талаптарына сәйкес келеді.

Өнімнің сапасын жақсарту үшін ерекшеліктер, өнім туралы ақпарат және оның сыртқы түрі пайдаланушыға алдын ала ескертусіз өзгертілуі мүмкін.

**Интернеттегі мекен-жайы:** www.dexp.club



Өндіріс күні пайдаланушы нұсқаулығының орыс тіліндегі нұсқасында көрсетілген. V.1

# Кепілдік талоны

SN/IMEI: \_\_\_\_\_

Кепілдікке қойылған күні: \_\_\_\_\_

Өндіруші бүкіл кепілдік мерзімі ішінде құрылғының үздіксіз жұмыс істеуіне, сондай-ақ материалдар мен жинақтарда ақаулардың болмауына кепілдік береді. Кепілдік кезеңі бұйымды сатып алған сәттен басталады және тек қана жаңа өнімдерге қолданылады.

Кепілдік қызмет көрсетуге пайдаланушы нұсқаулығына сәйкес бұйымды пайдалану шартымен кепілдік мерзімі ішінде тұтынушының кесірінен істен шықпаған элементтерді тегін жөндеу немесе ауыстыру кіреді. Элементтерді жөндеу немесе ауыстыру уәкілетті сервистік орталықтардың аумағында жүргізіледі.

Кепілдік мерзімі: 24 ай.

Пайдалану мерзімі: 36 ай.

Сервистік орталықтардың өзекті тізімі келесі мекенжай бойынша:

<https://www.dns-shop.kz/service-center/>

**Кепілдік міндеттемелер және тегін сервистік қызмет көрсету, егер оларды ауыстыру бұйымды бөлшектеуге байланысты болмаса, тауардың жиынтықтылығына кіретін, төменде аталған керек-жарақтарға қолданылмайды:**

- ҚБП (Қашықтан басқару пультіне) арналған қуат элементтері (батареялар).
- Жалғағыш кәбілдер, антенналар және оларға арналған жалғастырғыш тетіктер, құлаққаптар, микрофондар, «HANDS-FREE» құрылғылары; жиынтықта жеткізілетін әртүрлі типтегі ақпарат тасымалдағыштар, бағдарламалық құрал (БҚ) және драйверлер (бұйымның қатты магниттік дискілердегі жинақтағышқа алдын ала орнатылған БҚ-ны қоса алғанда, бірақ онымен шектелмей), сыртқы енгізу-шығару құрылғылары және манипуляторлар.
- Қаптар, сөмкелер, белдіктер, тасымалдауға арналған баулар, монтаждық керек-жарақтар, құрал-саймандар, бұйымға қоса берілетін құжаттама.
- Табиғи тозуға ұшырайтын шығын материалдары мен бөлшектер.



## Өндіруші келесі жағдайларда кепілдік міндеттемелерге ие болмайды:

- Кепілдік мерзімі аяқталды.
- Егер жеке (тұрмыстық, отбасылық) қажеттіліктерге арналған бұйым кәсіпкерлік қызметті жүзеге асыру үшін, сондай-ақ оның тікелей міндетіне сәйкес келмейтін басқа мақсаттарда пайдаланылған болса.
- Өндіруші бұйымды пайдалану кезінде пайдаланушы нұсқаулығының талаптарын бұзу, бұйымды орнату және оған қызмет көрсету жөніндегі ұсынымдарды, қосу ережелерін (бұйымның өзіне де, онымен байланысты бұйымдарға да сәйкес келмейтін желілік кернеудің әсері нәтижесінде туындаған қысқа тұйықталулар), бұйымды сақтау және тасымалдау кезінде өнім иесі және/немесе үшінші тұлғалар шеккен ықтимал материалдық, моральдық және өзге де зиян үшін жауапты болмайды.
- Механикалық зақымданудың барлық жағдайлары: өнімді пайдалану кезінде алынған сызаттар, жарықтар, деформациялар, соққы іздері, майысулар, кептелістер және т.б.
- Түрлендірулерді, рұқсат етілмеген жөндеулерді осындай жұмыстарды жүргізуге уәкілетті емес адамдар жүргізген жағдайлар. Егер ақаулық конструкцияны немесе бұйымның схемасын өзгерту, Өндіруші қарастырмаған сыртқы құрылғыларды қосу, Қазақстан Республикасының заңнамасына сай сәйкестік сертификаты жоқ құрылғыны пайдалану салдарынан туындаған болса.
- Егер бұйымның ақауы еңсерілмейтін күштің әсерінен (табиғи элементтер, өрт, су тасқыны, жер сілкінісі, тұрмыстық факторлар және Өндірушіге тәуелді емес басқа жағдайлар) немесе Өндіруші болжай алмаған үшінші тұлғалардың әрекеттерінен туындаса. Бұйымның толық немесе ішінара істен шығуына алып келген бұйымның ішіне бөгде заттардың, өзге денелердің, заттектердің, сұйықтықтардың, жәндіктердің немесе жануарлардың түсуінен, агрессивті ортаның әсерінен, жоғары ылғалдылықтан, жоғары температуралардан туындаған ақау.
- Бұйымды сәйкестендіру (сериялық нөмірі) жоқ немесе сәйкес келмейді. Егер зақымданулар (кемшіліктер) зиянды бағдарламалық қамтаманың; БҚ ұсынушысының осы қызметті ұсынбауына байланысты мүмкіндігінсіз бұйымның бағдарламалық ресурстарына қолжетімділіктің болмауына әкеп соққан құпиясөздерді (кодтарды) оларды жинау/қалпына келтіру мүмкіндігінсіз орнату, ауыстыру немесе жою әсерінен туындаса.
- Егер жұмыстың ақаулықтары қуат беруші, кәбілдік, телекоммуникациялық желілердің, радиосигнал қуатының стандарттарға немесе техникалық регламенттеріне сәйкес келмеуінен, оның ішінде бедер ерекшеліктерінен және басқа да осыған ұқсас сыртқы факторлардан, бұйымның желі әрекет ететін шекарада немесе аймақтан тыс жерде пайдаланылуынан туындаған болса.
- Егер зақымданулар стандартты емес (түпнұсқалық емес) және/немесе сапасыз (зақымданған) шығыс материалдарын, керек-жарақтарды, қосалқы бөлшектерді, қуат беру элементтерін, әртүрлі үлгідегі ақпарат тасымалдағыштарды (CD, DVD дискілерді, жад карталарын, SIM карталарын, картридждерді қоса алғанда) пайдаланудан туындаса.
- Егер кемшіліктер үйлесімсіз контентті (әуендерді, графиканы, бейне және басқа файлдарды, Java қосымшаларын және оларға ұқсас бағдарламаларды) алуға, орнатуға және пайдалануға байланысты туындаған болса.
- Осы бұйыммен жанасып жұмыс істейтін басқа жабдыққа келтірілген залалға.





