

Пайдалану бойынша нұсқаулық

Гриль
GRL-CB20

DEXP

Мазмұны

Құрылғы мақсаты	4
Сақтық шаралары	4
Техникалық сипаттамалары	5
Жинақталым.....	5
Құрылғы схемасы.....	6
Жұмысқа дайындалу.....	7
Қалпын таңдау.....	7
Панельдерді орнату және алу	9
Пайдалану	10
Бірінші қолданар алдында	10
Панельдік индикаторлар мен батырмасы.....	10
Грильді пайдалану	11
Температуралық зонды пайдалану.....	12
Қызмет көрсету және күтім.....	13
Ұзақ мерзімді сақтау алдында.....	13
Ықтимал проблемалар және олардың шешімі	13
Монтаждау, сақтау, тасымалдау (тасу), өткізу және кәдеге жарату ережелері мен шарттары	15
Қосымша ақпарат	16

Құрметті сатып алушы!

Біздің өнімді таңдағаныңыз үшін алғыс айтамыз.

Біз Сізге сапалы, функционалды және жоғары талаптарға сәйкес әзірленген және жасалған өнімдер мен құрылғыларды ұсынуға қуаныштымыз. Пайдалануды бастамас бұрын, Сіздің қауіпсіздігіңізге қатысты маңызды ақпаратты, сондай-ақ өнімді дұрыс пайдалану және оған күтім жасау бойынша ұсыныстарды қамтитын осы нұсқаулықты мұқият оқып шығыңыз. Осы нұсқаулықтың сақталуына назар аударыңыз және оны өнімді одан әрі пайдалану кезінде анықтамалық материал ретінде пайдаланыңыз.

Құрылғы мақсаты

Гриль ыстықта әртүрлі тағамдарды пісіруге арналған.

Сақтық шаралары

- Құрылғыны қоспас бұрын, құрылғыда көрсетілген кернеу жергілікті жерге қосылған қуат көзінің кернеуіне сәйкес келетініне көз жеткізіңіз.
- Қуат сымының үстел үстінде салбырап тұруына немесе ас үй жиһазының ыстық беттеріне немесе өткір жиектеріне тиюіне жол бермеңіз.
- Қуат ашасын электр розеткасынан суырған кезде, сымнан тартпаңыз, ашаны қолыңызбен ұстаңыз.
- Бұл құрылғыны су көздерінің жанында пайдаланбаңыз. Құрылғыны ешқашан ағын суға қалдырмаңыз немесе оны толығымен суға батырмаңыз.
- Қуат ашасын ылғал қолмен ұстамаңыз.
- Құрылғыны сыртта пайдаланбаңыз.
- Жұмыс істеп тұрған құрылғыны ешқашан қараусыз қалдырмаңыз.
- Қуат розеткасына кіру әрқашан бос болуы үшін құрылғыны ылғал, жылу және ашық от көздерінен алыс, тегіс, тұрақты, ыстыққа төзімді бетке қойыңыз.
- Құрылғы қабырғалардан немесе басқа құрылғылардан артқы және бүйірлердегі қашықтық кемінде 10 см болатындай етіп орнатылуы керек.
- Құрылғының үстіне ештеңе қоймаңыз.
- Құрылғы қосұлы кезде оны жылжитпаңыз.
- Өрттің алдын алу үшін құрылғыны ешқашан перделердің немесе перделердің жанына қоймаңыз немесе жұмыс кезінде оны жаппаңыз.
- Жұмыс кезінде құрылғының корпусы қатты қызады. Күйіп қалмас үшін ыстық беттерге қол тигізбеңіз.
- Жұмыс беттерінің арасындағы саңылаулардан будың шығуына жол бермеу үшін абай болыңыз, қолыңызды немесе денеңіздің басқа ашық жерлерін жұмыс беттерінің шеттеріне жақын қоймаңыз.
- Құрылғыны мұздатылған тағамды дайындау үшін пайдаланбаңыз; Тағамды пісірер алдында жібіту керек.
- Тағамды пісіргеннен кейін дереу алып тастаңыз. Құрылғыда тағам ұзақ уақыт қалса, ол өртеніп кетуі мүмкін.
- Құрылғының ішіне келесі заттарды немесе материалдарды қоймаңыз: қағаз, картон, пластик, киім, т.б.

- Пісірілген тағамдарды өткір металл заттармен алып тастауға тыйым салынады, өйткені олар жұмыс беттерінің жабыспайтын жабынына зақым келтіруі мүмкін. Әрқашан жабыспайтын ыдыстарға арналған керек-жарақтарды пайдаланыңыз.
- Басқа өндірушілер шығарған аксессуарларды немесе бөлшектерді пайдаланбаңыз. Мұндай аксессуарлар мен бөлшектерді пайдалану кепілдіктің күшін жояды.
- Бұл құрылғы сыртқы таймермен пайдалануға арналмаған және бөлек қашықтан басқару жүйесі арқылы басқарылмайды.
- Бұл құрылғы балалардың немесе физикалық, сенсорлық немесе ақыл-ой қабілеттері шектеулі адамдардың қауіпсіздігіне жауапты біреудің қадағалауынсыз пайдаланылуына арналмаған. Балаларға құрылғымен ойнауға рұқсат бермеңіз.
- Қуат сымы немесе ашасы зақымдалған болса, үзіліспен жұмыс істеп тұрса немесе құлап кеткен болса, құрылғыны пайдаланбаңыз. Құрылғыны өзіңіз жөндеуге тырыспаңыз. Барлық жөндеу сұрақтары бойынша уәкілетті қызмет көрсету орталығына хабарласыңыз.
- Бұл құрылғы коммерциялық пайдалануға арналмаған.

Техникалық сипаттамалары

- Үлгісі: GRL-CB20.
- Сауда белгісі: DEXP.
- Қуат параметрлері: 220–240 В, 50–60 Гц.
- Максималды қуат тұтыну: 2000 Вт.
- LED дисплей.
- Таймердің максималды уақыты: 90 минут.
- Электрлік қорғаныс класы электр тогының соғуы: I.
- Қуат сымын бекіту түрі: Y.
- Ылғалдан қорғау дәрежесі: IPX0.
- Жабысқақ емес панельдер.
- Панель өлшемі: 34,3 × 23,3 см.
- Құрылғы өлшемдері: 42,6 × 33,8 × 16,2 см.
- Корпус материалы: баспайтын болат, пластик.
- Қуат сымының ұзындығы: 1 м.
- Қолдану аясы: тұрмыстық.

Жинақталым

- Құрылғы.
- Алынбалы панель (2 дана).
- Температуралық зонд.
- Қалақ- қырғыш.
- Пайдалану бойынша нұсқаулық.

Құрылғы схемасы

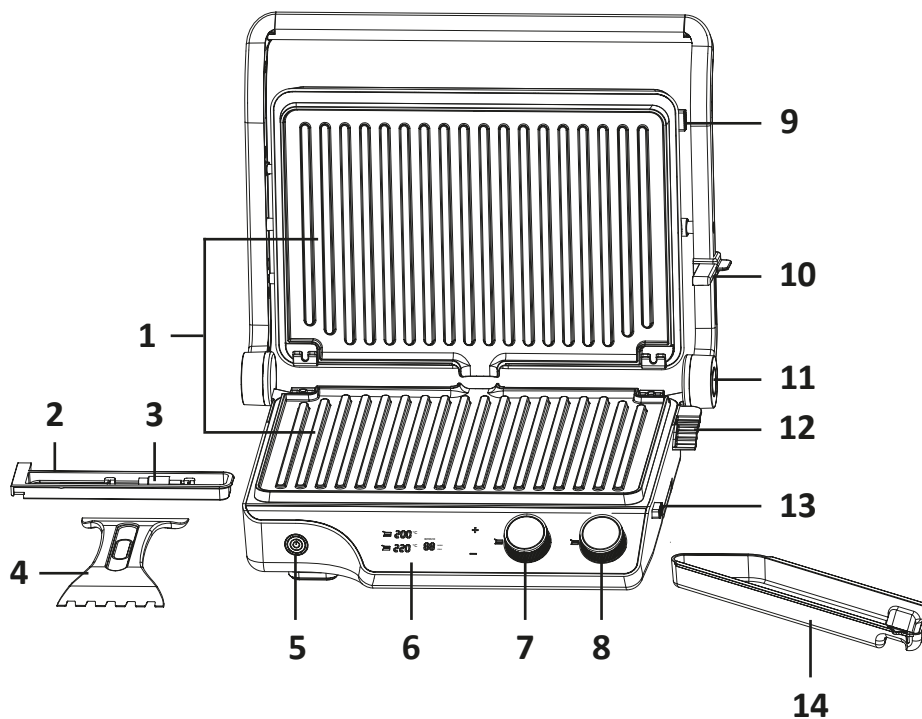

1. Алынбалы гриль панельдері.
2. Температураны өлшеуге арналған контейнер.
3. Температуралық зонд.
4. Шпательді қырғыш.
5. Қуат батырмасы.
6. Басқару панелі/дисплей.
7. Жоғарғы панельдегі температура реттегіші.
8. Төменгі панельдегі температура реттегіші.
9. Жоғарғы панельді босату батырмасы.
10. Панельдердің орнын бекіту үшін құлыптаңыз.
11. Грильді 180° ашуға арналған батырма.
12. Құлып позициясының құлпы.
13. Төменгі панельді босату батырмасы.
14. Май жинауға арналған науа.

Жұмысқа дайындалу



Қалпын таңдау

Пісіруді бастамас бұрын панельдерді қолайлы орынға қою керек. Бұл құрылғыны жабық күйде де (бірден екі жағын қуыру үшін) және ашық күйде де (жұмыс бетінің ауданын ұлғайту үшін) пайдалануға болады.

Жабық қалып

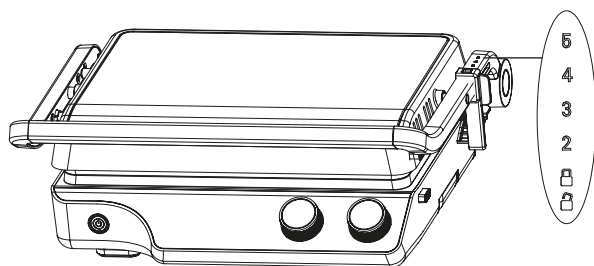
Құрылғының оң жағындағы құлыпты әртүрлі қалыптарға қою арқылы панельдер арасындағы қашықтықты реттеуге болады (төмендегі суретті қараңыз). Қашықтықты өнімдердің қалыңдығына байланысты таңдау керек.



- Құлып  күйінде болғанда, үстіңгі және астыңғы панельдер бір-біріне мықтап басылады — олар құлыпталады және олардың арасындағы қашықтықты ешқандай жолмен өзгерту мүмкін емес.
- Құлып  күйінде болғанда, үстіңгі және астыңғы панельдер арасындағы қашықтықты реттеуге болады. Қашықтықты 10 мм-ге дейін арттыру үшін тұтқаны аздап тартыңыз. Қажет болса, құлыпты мәндердің біріне жылжытыңыз: «2», «3», «4» немесе «5» — қашықтық бірте-бірте 40 см-ге дейін артады. Таңдалған орынды бекіту үшін құлыптың төменгі бөлігін орнатыңыз. құлыптың қолайлы сатысында.

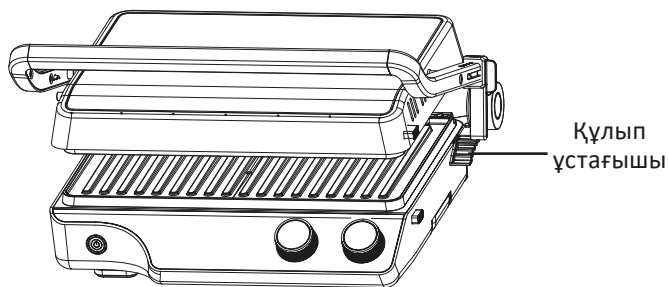

Қалып 100°

Егер грильді қақпағы көтеріліп (панельдер арасындағы бұрыш шамамен 100°) пайдаланғыңыз келсе, құлыпты  күйіне жылжытыңыз. Содан кейін тұтқаны ұстап, суретте көрсетілгендей қақпақты көтеріңіз.

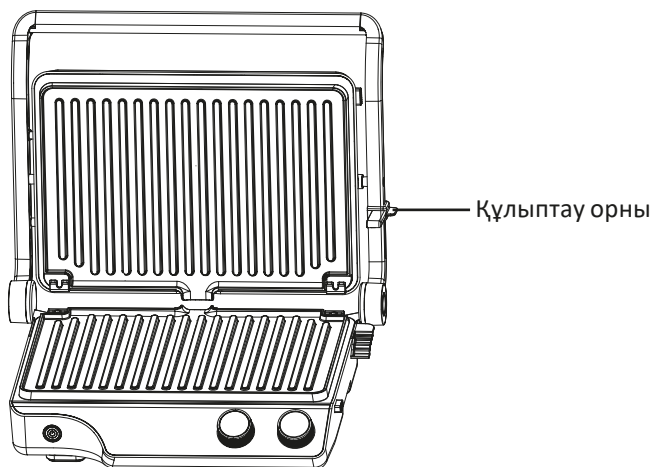

Қалып 180°

- Грильді толығымен ашу және бір жағында тағамды грильдеу үшін екі панельді де пайдалану үшін құлыпты  күйіне сырғытыңыз.
- Оң жақтағы тұтқадағы батырманы басып, грильді 180° ашыңыз.

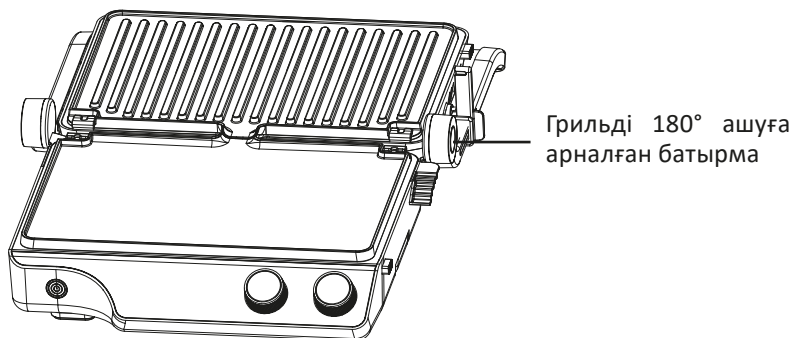

Ескерту: суреттер тек ақпараттық мақсаттарға арналған және нақты құрылғыдан сәл өзгеше болуы мүмкін.

Панельдерді орнату және алу

Алынбалы панельдерді орнату үшін:

- Гриль қақпағын шамамен 100° бұрышпен ашыңыз.
- Төменгі панельді орнатып, оның жиектерін екі жағындағы ойықтарға салып, бекіткіштерді бекітіңіз.
- Панельді орнына түскенше жеңіл басыңыз.
- Төменгі панельді дәл осылай орнатыңыз.

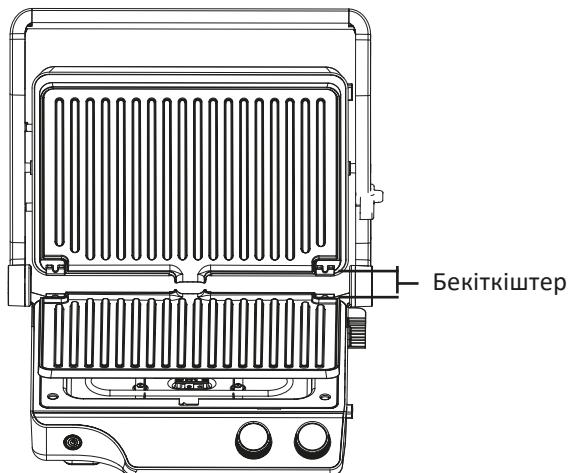

Панельдерді алып тастау үшін:

- Гриль қақпағын шамамен 100° бұрышпен ашыңыз.
- Құлыпты ашу үшін төменгі панельді босату батырмасын басыңыз. Панельді бекіткіштен алыңыз.
- Дәл осылай үстіңгі панельді алыңыз.

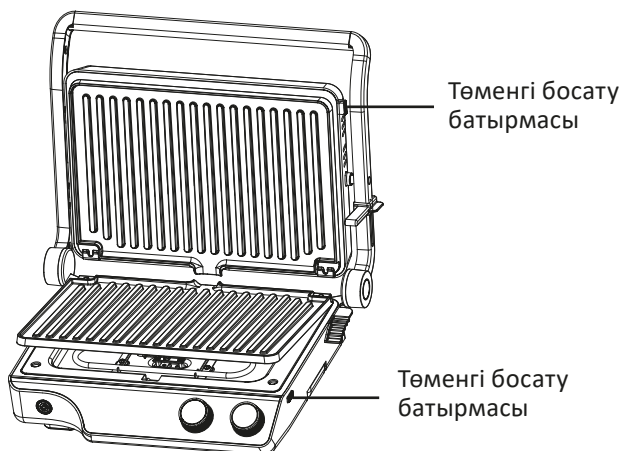

Пайдалану

Бірінші қолданар алдында

1. Құрылғыдан барлық қаптама материалдарын алып тастаңыз.
2. Барлық көрсетілген құрамдастардың бар екеніне көз жеткізіңіз.
3. Гриль панельдерін, қалақшаны және май науасын ыстық сумен және абразивті емес жуғыш затпен жуыңыз. Қатты губкаларды немесе щеткаларды қолданбаңыз.
4. Барлық алынбалы бөлшектерді мұқият құрғатыңыз.
5. Панельдер мен май науасын орнына қойыңыз.

Назар аударыңыз: құрылғыны бірінші рет пайдаланған кезде аз мөлшерде түтін немесе иіс пайда болуы мүмкін — бұл қалыпты жағдай және тез жоғалады.

Панельдік индикаторлар мен батырмалар

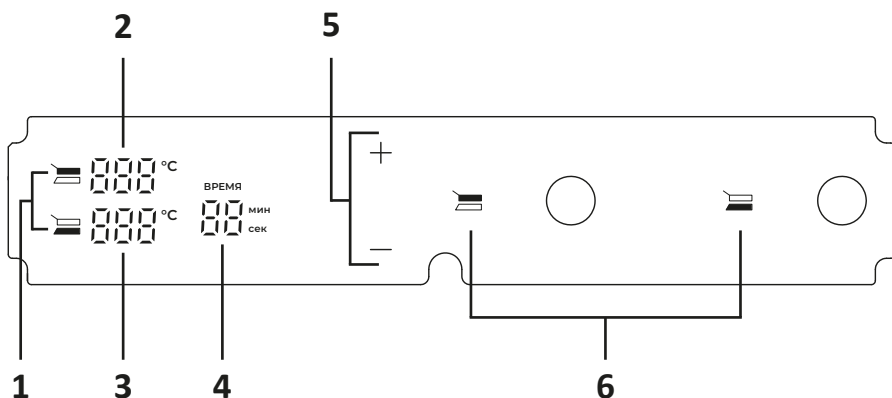

1. **Үстіңгі және астыңғы панельдерді қыздыру индикаторлары.**
Панель қызған кезде жанады.
2. **Жоғарғы панельдегі температура мәні.**
3. **Төменгі панельдегі температура мәні.**
Температура зонды қосылғанда, ол жазған мән көрсетіледі.
4. **Таймер мәні.**
5. **Таймерді реттеу батырмалар.**
6. **Жоғарғы және төменгі панельді орнату көрсеткіштері.**
Орнату режимінде жыпылықтайды, қыздыру режимінде жанады.

Грильді пайдалану

1. Құрылғыны қуат көзіне қосыңыз — басқару панеліндегі барлық индикаторлар жанады, содан кейін сөнеді. Қуат батырмасының шамы жыпылықтай бастайды.
2. Қуат батырмасын басыңыз — оның индикаторы жанады және құрылғы орнату режиміне өтеді. Бұл режимде үстіңгі және астыңғы панельдердің орнату индикаторлары жыпылықтайды.
3. Температураны орнатқыңыз келетін панельдің басқару тетігін сағат тілімен бұраңыз. Таңдалған температура мәні дисплейдің сол жағындағы сәйкес бөлігінде көрсетіледі. Таңдалатын диапазон 90° пен 230° аралығында. Екінші панельдің температурасын дәл осылай реттеңіз.
4. Пісіру уақытын 1 мен 90 минут аралығында орнату үшін «+» және «-» батырмаларын басыңыз. Сондай-ақ секунд мәнін реттеу қажет болса, «+» және «-» батырмаларын бір уақытта басыңыз - «тіп» индикаторы сөнеді, «сек» индикаторы жанады. «+» және «-» батырмаларын пайдаланып секундтарды реттеңіз. Егер сіз «+» және «-» батырмаларын бір уақытта қайта бассаңыз, минуттарды орнатуға ораласыз. Мысалы: уақытты 1 минутқа орнату қажет болса. және 30 сек., содан кейін алдымен минуттарды, содан кейін секундтарды орнатыңыз.
5. Панельді басқару батырмасын ол қыза бастағанша басыңыз. Температура мәнінің сол жағындағы жұмыс индикаторы жанады, ал контроллердің бүйіріндегі орнату режимінің индикаторы жыпылықтауын тоқтатады. Панельді жылытуды тоқтату қажет болғанда басқару түймесін қайта басыңыз.
6. Панельдер қыздырылған кезде тағамды грильге қоюға болатынын көрсететін дыбыстық сигнал екі рет шығады. Температура мен пісіру уақыттары тағам түріне байланысты өзгереді: өз қалауыңыз бойынша пісіріңіз немесе жақсы нәтиже алу үшін төмендегі ұсынылған параметрлер кестесін қараңыз.
7. Белгіленген уақыт аяқталғаннан кейін ұзақ дыбыстық сигнал естіледі және құрылғы автоматты түрде өшеді.

Әртүрлі тағамдар үшін ұсынылған параметрлер кестесі

Ыдыс	Ұсынылатын пісіру температурасы, °C	Ұсынылатын пісіру уақыты, (мин.)
Бекон	180	2
Шұжықтар	180	3
Сэндвичтер	180	3
Тауық	230	5
Балық	210	6
Көкөністер	200	3
Вафли	210	5
Асшаяндар	200	3
Ақтүйнек	230	7
Томаттар	230	2

Температуралық зонды пайдалану

Дайындалатын тағамның (мысалы, стейк) ішіндегі температураны анықтау үшін берілген температура зондысын пайдаланыңыз — бұл пісіру уақытын дәлірек есептеуге мүмкіндік береді.

Температуралық зонд құрылғының бүйіріндегі арнайы контейнерде сақталуы керек. Температура зондын пайдаланғыңыз келсе, контейнерді суырып алыңыз — астында температура зонды грильге қосуға арналған розетка бар. Қосу кезінде ашаның розеткаға мықтап кіретініне көз жеткізіңіз.

1. Грильді қосыңыз және оған температура зондын қосыңыз.
2. Пісіру температурасын таңдау үшін үстіңгі/төменгі панельдегі температура тетігін бұраңыз (зонд режимінде ол екі панель үшін де бірдей).
3. Қажетті пісіру уақытын орнату үшін «+» және «-» батырмаларын пайдаланыңыз.
4. Жылытуды бастау үшін температура реттегішін басыңыз. Енді зондтың ұшын ыдысқа салғанда, оның температурасы дисплейдің төменгі жағында көрсетіледі.

Стейкті автоматты басқару функциясы

Стейк зондының көмегімен дайындықтың белгілі бір деңгейіне оңай қол жеткізуге болады: Blue Rare, Rare, Medium, Medium Well немесе Well-Done пісірілген, өйткені стейк ішіндегі қажетті температураға жеткенде құрылғы автоматты түрде өшеді. Бұл мүмкіндікті пайдалану үшін:

- Дисплейде сәйкес код пайда болғанша оң жақ батырманы бұрап, қажетті дайындық дәрежесін таңдаңыз (төмендегі кестені қараңыз). Дайындық дәрежесі автоматты түрде расталады — дисплей зонд анықтаған температураны қайтадан көрсете бастағанша күтіңіз.
- Ет зондының ұшын стейкке салу арқылы стейкті пісіруді бастаңыз. Температуралық зонд таңдалған пісіру дәрежесіне қажетті температураны тіркеген кезде құрылғы автоматты түрде өшеді.

Әр түрлі дайындық дәрежесіне арналған параметрлер кестесі

Дайындық дәрежесі	Көрсетілген код	Пісіру температурасы, °C	Пісіру уақыты*, мин.	Қажетті стейк температурасы, °C
Blue Rare	- 1 -	230	4	50
Rare	- 3 -	230	5	55
Medium	- 5 -	230	6	60
Medium Well	- 7 -	230	7	65
Well-Done	- 10 -	230	8	73

* — Стейктің екі жағындағы жалпы пісіру уақыты көрсетілген.
Мысалы: уақыт 4 минут — әр жағынан 2 минут қуырыңыз.

Қызмет көрсету және күтім

Назар аударыңыз: құрылғыны тазалау алдында оны электр розеткасынан ажыратуды ұмытпаңыз. Оның толығымен салқын екеніне көз жеткізіңіз.

1. Панельді босату батырмаларын басып, панельдерді бір-бірден алып тастаңыз.
2. Панельдерді жылы су мен жуғыш затпен жуыңыз немесе ыдыс жуғыш машинаға салыңыз.
3. Қолғаппен тамшы науасын алыңыз. Науаны жылы сумен жуыңыз, қажет болса жуғыш затты қолданыңыз немесе оны ыдыс жуғыш машинаның жоғарғы бөлігіне қойыңыз.
4. Гриль беттерін дымқыл, таза шүберекпен сүртіңіз. Құрылғы корпусын ешқашан ағын суға ұшыратпаңыз немесе оны толығымен суға батырмаңыз.
5. Құрылғыны тазалау үшін абразивті заттарды, еріткіштерді немесе қатты металл губкаларды немесе сүрткіштерді пайдаланбаңыз, себебі бұл оның беттерін зақымдауы мүмкін.
6. Қатты дақтарды және кірді кетіру үшін өсімдік майымен аздап суланған қағаз сүлгіні пайдаланыңыз.
7. Панельдерде қуырылған балық немесе теңіз өнімдері болса, оларды шүберекпен және аздап лимон шырынын сүртіңіз — бұл келесі рет қолданғанда тән иістің пайда болуын болдырмауға көмектеседі.

Ұзақ мерзімді сақтау алдында

- Құрылғының таза және толық құрғақ екеніне көз жеткізіңіз.
- Грильді жауып, көлденеңінен құрғақ, қараңғы жерде балалардың қолы жетпейтін жерге қойыңыз.
- Грильді ешқашан тік күйге қоймаңыз.

Ықтимал проблемалар және олардың шешімі

Проблема	Себеп	Шешім
Құрылғы жұмыс істемейді	Қуат сымы қосылмаған немесе розеткаға мықтап қосылмаған / розеткада қуат жоқ	Розетканың сынбағанын және қуат көзі бар екеніне көз жеткізу үшін аша мен сымды тексеріңіз
Панельдерден түтін шығып жатыр	Панельдер алдыңғы қолданғаннан кейін дұрыс тазаланбаған	Панельдерді «Тазалау және техникалық қызмет көрсету» бөліміндегі нұсқауларға сәйкес мұқият тазалаңыз

Проблема	Себеп	Шешім
Тағам біркелкі пісірілмейді	Өнімдердің әртүрлі мөлшері мен қалыңдығы	Тамақты шамамен бірдей мөлшерде және қалыңдықта кесуге тырысыңыз
	Грильді ашық күйде пайдаланған кезде тағамды аударған жоқсыз	Грильді 100° немесе 180° градусқа ашық пайдаланған кезде, біркелкі пісіру үшін тағамды мезгіл-мезгіл айналдыру керек
Өнімдер шамадан тыс пісірілген	Бұл тағам түрі үшін температура дұрыс емес температураға орнатылған	Тиісті температураны орнатыңыз. Анықтама үшін «Әртүрлі тағамдар үшін ұсынылған параметрлер кестесін» қараңыз
	Пісіру уақыты тым ұзақ	Пісіру уақытын азайтыңыз. Егер тағам алдын ала қыздырылған грильге қойылса, оны суық грильге қойғанға қарағанда пісіруге аз уақыт кететінін есте сақтаңыз
Құрылғы кенеттен өшіп қалды	Таймер мерзімі бітті	Орнатылған уақыт өткеннен кейін құрылғы автоматты түрде өшеді
	Зонд режимінде таңдалған пісіру дәрежесі үшін қажетті температураға жетті	Қуыру дәрежесінің бірін таңдаған кезде қажетті температураға жеткенде құрылғы автоматты түрде өшеді; басқа параметрлер еленбейді
	Құрылғы қызып кетті	Құрылғыны желіден ажыратып, 15 минут суытыңыз

Назар аударыңыз: сипатталған әдістердің ешқайсысы мәселені шешуге көмектеспесе, уәкілетті қызмет көрсету орталығына хабарласыңыз.

Монтаждау, сақтау, тасымалдау (тасу), өткізу және кәдеге жарату ережелері мен шарттары

- Құрылғы қандай да болмасын монтаждауды немесе бекітуді талап етпейді.
- Құрылғыны қаптамада, өндірушінің және тұтынушының жылытылатын үй-жайларында ауаның 5 және 40 °С аралығындағы температурада және ауаның 80%-дан аспайтын салыстырмалы ылғалдылығында сақтау керек. Үй-жайда жемірілуді тудыратын жегі қоспалар (қышқылдардың, сілтілердің бұлары) болмауы тиіс.
- Құрылғының тасымалдануы құрғақ ортада жүзеге асырылуы тиіс.
- Құрылғы ұқыпты өңдеуді талап етеді, оны шаң, кір, соққы, ылғал, от және т.б. әсерінен қорғаңыз.
- Құрылғыны сату жергілікті заңнамасына сәйкес жүргізілуі керек.
- Құрылғының ақаулығы анықталған жағдайда, тез арада авторландырылған сервистік орталыққа хабарласу немесе құрылғыны кәдеге жарату керек.
- Бұйымның қызмет ету мерзімі аяқталғаннан кейін оны қарапайым тұрмыстық қоқыспен бірге тастауға болмайды. Оның орнына, ол федералды немесе жергілікті заңнамаға сәйкес қайта өңдеу және қайта өңдеу үшін электрлік және электронды жабдықты тиісті қабылдау бекетіне қайта өңдеуге жіберіледі. Осы бұйымды дұрыс жоюды қамтамасыз ете отырып, сіз табиғи ресурстарды үнемдеуге және қоршаған ортаға және адамдардың денсаулығына зиян келтірмеуге көмектесесіз. Бұл бұйымды қабылдау және жою бекеттері туралы қосымша ақпаратты жергілікті муниципалды органдардан немесе тұрмыстық қалдықтарды шығаратын кәсіпорыннан алуға болады.

Қосымша ақпарат

Өндіруші: Гуандун Лонг-Плас Электрик Эпплайнсиз Ко., Лтд.
№1, 2F, 1 ғим., 2-ші Хэсуй тас жолы №51, Дунфэн, Чжуншань қ., Гуандун пров., Қытай.
Қытайда жасалған.

Импортер / юр. лицо, принимающее претензии в Республике Казахстан:
ТОО «ДНС КАЗАХСТАН», г. Астана, р-н Сарыарқа, пр-т Сарыарқа, зд. 12, Республика Казахстан.

Импорттаушы / Қазақстан Республикасында талаптар қабылдайтын заңды тұлға: «DNS QAZAQSTAN (ДНС КАЗАХСТАН)» ЖШС, Астана қ-ы, Сарыарқа ауданы, Сарыарқа д-лы, 12 ғ-т, Қазақстан Республикасы.

Адрес электронной почты / электронды пошта мекен-жайы: info@dns-shop.kz

Өнім Кеден одағының техникалық регламентінің талаптарына сәйкес келеді:

- «Төмен вольтты жабдықтың қауіпсіздігі туралы» КО ТР 004/2011;
- «Техникалық құралдардың электромагниттік үйлесімділігі» КО ТР 020/2011.

Тауар Еуразиялық экономикалық одақтың «Электртехника және радиоэлектроника бұйымдарында қауіпті заттарды қолдануды шектеу туралы» ЕАЭО ТР 037/2016 техникалық регламентінің талаптарына сәйкес келеді.

Өнімнің сапасын жақсарту үшін ерекшеліктер, өнім туралы ақпарат, оның жинақталымы және функционалы пайдаланушыға алдын ала ескертусіз өзгертілуі мүмкін. Құрылғының нақты интерфейсі осы нұсқаулықта көрсетілгеннен өзгеше болуы мүмкін.



Өндіріс күні пайдаланушы нұсқаулығының орыс тіліндегі нұсқасында көрсетілген. V.1

Кепілдік талоны

SN/IMEI: _____

Кепілдікке қойылған күні: _____

Өндіруші бүкіл кепілдік мерзімі ішінде құрылғының үздіксіз жұмыс істеуіне, сондай-ақ материалдар мен жинақтарда ақаулардың болмауына кепілдік береді. Кепілдік кезеңі бұйымды сатып алған сәттен басталады және тек қана жаңа өнімдерге қолданылады.

Кепілдік қызмет көрсетуге пайдаланушы нұсқаулығына сәйкес бұйымды пайдалану шартымен кепілдік мерзімі ішінде тұтынушының кесірінен істен шықпаған элементтерді тегін жөндеу немесе ауыстыру кіреді. Элементтерді жөндеу немесе ауыстыру уәкілетті сервистік орталықтардың аумағында жүргізіледі.

Кепілдік мерзімі: 24 ай.

Пайдалану мерзімі: 36 ай.

Сервистік орталықтардың өзекті тізімі келесі мекенжай бойынша:

<https://www.dns-shop.kz/service-center/>

Кепілдік міндеттемелер және тегін сервистік қызмет көрсету, егер оларды ауыстыру бұйымды бөлшектеуге байланысты болмаса, тауардың жиынтықтылығына кіретін, төменде аталған керек-жарақтарға қолданылмайды:

- ҚБП (Қашықтан басқару пультіне) арналған қуат элементтері (батареялар).
- Жалғағыш кәбілдер, антенналар және оларға арналған жалғастырғыш тетіктер, құлаққаптар, микрофондар, «HANDS-FREE» құрылғылары; жиынтықта жеткізілетін әртүрлі типтегі ақпарат тасымалдағыштар, бағдарламалық құрал (БҚ) және драйверлер (бұйымның қатты магниттік дискілердегі жинақтағышқа алдын ала орнатылған БҚ-ны қоса алғанда, бірақ онымен шектелмей), сыртқы енгізу-шығару құрылғылары және манипуляторлар.
- Қаптар, сөмкелер, белдіктер, тасымалдауға арналған баулар, монтаждық керек-жарақтар, құрал-саймандар, бұйымға қоса берілетін құжаттама.
- Табиғи тозуға ұшырайтын шығын материалдары мен бөлшектер.



Өндіруші келесі жағдайларда кепілдік міндеттемелерге ие болмайды:

- Кепілдік мерзімі аяқталды.
- Егер жеке (тұрмыстық, отбасылық) қажеттіліктерге арналған бұйым кәсіпкерлік қызметті жүзеге асыру үшін, сондай-ақ оның тікелей міндетіне сәйкес келмейтін басқа мақсаттарда пайдаланылған болса.
- Өндіруші бұйымды пайдалану кезінде пайдаланушы нұсқаулығының талаптарын бұзу, бұйымды орнату және оған қызмет көрсету жөніндегі ұсынымдарды, қосу ережелерін (бұйымның өзіне де, онымен байланысты бұйымдарға да сәйкес келмейтін желілік кернеудің әсері нәтижесінде туындаған қысқа тұйықталулар), бұйымды сақтау және тасымалдау кезінде өнім иесі және/немесе үшінші тұлғалар шеккен ықтимал материалдық, моральдық және өзге де зиян үшін жауапты болмайды.
- Механикалық зақымданудың барлық жағдайлары: өнімді пайдалану кезінде алынған сызаттар, жарықтар, деформациялар, соққы іздері, майысулар, кептелістер және т.б.
- Түрлендірулерді, рұқсат етілмеген жөндеулерді осындай жұмыстарды жүргізуге уәкілетті емес адамдар жүргізген жағдайлар. Егер ақаулық конструкцияны немесе бұйымның схемасын өзгерту, Өндіруші қарастырмаған сыртқы құрылғыларды қосу, Қазақстан Республикасының заңнамасына сай сәйкестік сертификаты жоқ құрылғыны пайдалану салдарынан туындаған болса.
- Егер бұйымның ақауы еңсерілмейтін күштің әсерінен (табиғи элементтер, өрт, су тасқыны, жер сілкінісі, тұрмыстық факторлар және Өндірушіге тәуелді емес басқа жағдайлар) немесе Өндіруші болжай алмаған үшінші тұлғалардың әрекеттерінен туындаса. Бұйымның толық немесе ішінара істен шығуына алып келген бұйымның ішіне бөгде заттардың, өзге денелердің, заттектердің, сұйықтықтардың, жәндіктердің немесе жануарлардың түсуінен, агрессивті ортаның әсерінен, жоғары ылғалдылықтан, жоғары температуралардан туындаған ақау.
- Бұйымды сәйкестендіру (сериялық нөмірі) жоқ немесе сәйкес келмейді. Егер зақымданулар (кемшіліктер) зиянды бағдарламалық қамтаманың; БҚ ұсынушысының осы қызметті ұсынбауына байланысты мүмкіндігінсіз бұйымның бағдарламалық ресурстарына қолжетімділіктің болмауына әкеп соққан құпиясөздерді (кодтарды) оларды жинау/қалпына келтіру мүмкіндігінсіз орнату, ауыстыру немесе жою әсерінен туындаса.
- Егер жұмыстың ақаулықтары қуат беруші, кәбілдік, телекоммуникациялық желілердің, радиосигнал қуатының стандарттарға немесе техникалық регламенттеріне сәйкес келмеуінен, оның ішінде бедер ерекшеліктерінен және басқа да осыған ұқсас сыртқы факторлардан, бұйымның желі әрекет ететін шекарада немесе аймақтан тыс жерде пайдаланылуынан туындаған болса.
- Егер зақымданулар стандартты емес (түпнұсқалық емес) және/немесе сапасыз (зақымданған) шығыс материалдарын, керек-жарақтарды, қосалқы бөлшектерді, қуат беру элементтерін, әртүрлі үлгідегі ақпарат тасымалдағыштарды (CD, DVD дискілерді, жад карталарын, SIM карталарын, картридждерді қоса алғанда) пайдаланудан туындаса.
- Егер кемшіліктер үйлесімсіз контентті (әуендерді, графиканы, бейне және басқа файлдарды, Java қосымшаларын және оларға ұқсас бағдарламаларды) алуға, орнатуға және пайдалануға байланысты туындаған болса.
- Осы бұйыммен жанасып жұмыс істейтін басқа жабдыққа келтірілген залалға.



