

Пайдалану бойынша нұсқаулық

Шаш кептіргіш щеткасы
НВ-807

DEXP

Құрметті сатып алушы!

Біздің өнімді таңдағаныңыз үшін алғыс айтамыз.

Біз Сізге сапалы, функционалды және жоғары талаптарға сәйкес әзірленген және жасалған өнімдер мен құрылғыларды ұсынуға қуаныштымыз. Пайдалануды бастамас бұрын, Сіздің қауіпсіздігіңізге қатысты маңызды ақпаратты, сондай-ақ өнімді дұрыс пайдалану және оған күтім жасау бойынша ұсыныстарды қамтитын осы нұсқаулықты мұқият оқып шығыңыз. Осы Нұсқаулықтың сақталуына назар аударыңыз және оны өнімді одан әрі пайдалану кезінде анықтамалық материал ретінде пайдаланыңыз.

Құрылғы мақсаты

Шаш кептіргіш щеткасы үй жағдайында шашты кептіруге және сәндеуге арналған.

Сақтық шаралары

- Бірінші рет қосар алдында құрылғының электрлік параметрлері сіздің электр желіңіздің параметрлеріне сәйкес келетініне көз жеткізіңіз.
- Құрылғы балалардың немесе физикалық, сенсорлық немесе ақыл-ой қабілеттері шектеулі адамдардың қауіпсіздігіне жауапты басқа адамдардың қадағалауынсыз пайдалануына арналмаған. Балаларға құрылғымен ойнауға рұқсат бермеңіз.
- Құрылғыны пайдаланбаған кезде, оны тазалаған кезде немесе ақау анықталған кезде электр желісінен ажыратыңыз.
- Құрылғыны газдың немесе басқа жанғыш заттардың немесе заттардың жанында пайдаланбаңыз.
- Электр тогының соғуын болдырмау үшін құрылғыны суға немесе басқа сұйықтықтарға батырмаңыз.
- **НАЗАР АУДАРЫҢЫЗ!** Құрылғыны жуынатын бөлмелерде, душтарда, бассейндерде және т.б. судың жанында пайдаланбаңыз.
- Құрылғыны дымқыл қолмен ұстамаңыз.
- Құрылғыны сыртта пайдаланбаңыз.
- Құрылғымен ұзартқыш сымдарды пайдаланбаңыз.
- Қосылған құрылғыны қараусыз қалдырмаңыз.
- Құрылғыны электр желісінен ажыратқан кезде ашаны қолыңызбен ұстаңыз, қуат сымынан тартпаңыз.
- Құрылғыға зақым келтірмеу үшін құрылғы мен сымды ыстық беттерден алыс ұстаңыз.
- Қуат сымының тартылмағанына, өткір қырлы заттарға тиіп кетпегеніне, заттармен қысылып қалмағанына немесе шатаспағанына көз жеткізіңіз.
- Сымды майыстырмаңыз немесе құрылғының айналасына орамаңыз.
- Шаш кептіргіш жұмыс істеп тұрған кезде аэрозольдерді шашпаңыз.
- Берілгендерден басқа ешқандай қосымшаларды қолданбаңыз.
- Құрылғыны ешқашан сымнан ұстамаңыз немесе іліп қоймаңыз.
- Ақаулық орын алса немесе сым зақымдалған болса, құрылғыны пайдаланбаңыз.

- Шаш кептіргіштің қызып кетуіне жол бермеу үшін ауа қабылдайтын саңылауларды жаппаңыз.
- Құрылғыда кіріктірілген қызып кетуден қорғаныс бар. Қызып кеткен жағдайда құрылғы суық ауа шығарады. Құрылғыны розеткадан ажыратыңыз, оны бірнеше минут суытыңыз, ауа сорғышында бітелу жоқтығына көз жеткізіңіз, содан кейін құрылғыны қосыңыз.
- Ауа беру біркелкі болмаса немесе құрылғының ашасы немесе сымы қызып кетсе, құрылғыны пайдаланбаңыз.
- Құрылғының бөліктерін жөндеуге, реттеуге немесе ауыстыруға әрекет жасамаңыз. Жөндеу үшін уәкілетті қызмет көрсету орталығына хабарласыңыз.
- Шаштың ауа сорғышына тікелей тиюін болдырмаңыз.
- Ауа соратын сүзгіде шаң мен талшықтардың жиналуын болдырмаңыз.
- Жоғары температура немесе тікелей күн сәулесінің ұзақ әсерінен аулақ болыңыз. Құрылғының қызып кетуіне жол бермеңіз.
- Құрылғы жұмыс істеген кезде оның саптамалары қатты қызады. Ыстық бөліктерге қол тигізбеңіз.
- Жуынатын бөлмеде фенді пайдаланған кезде, қолданып болғаннан кейін құрылғыны электр желісінен ажыратыңыз, өйткені фен өшірілген кезде де судың жақын болуы қауіпті.
- Қосымша қорғаныс үшін ванна бөлмесіндегі қоректендіру тізбегінде номиналды жұмыс тогы 30 мА аспайтын қалдық ток құрылғысын орнатқан жөн. Сіз білікті маманның кеңесіне жүгінуіңіз керек.
- Құрылғы коммерциялық мақсатта пайдалануға арналмаған.

Құрылғы схемасы

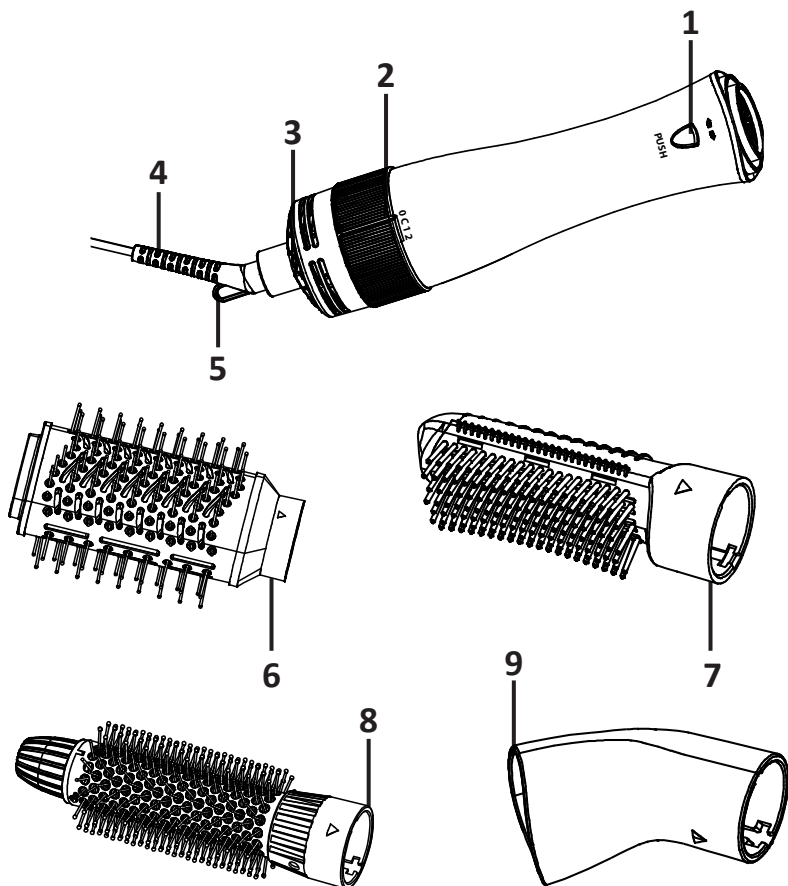

1. Саптаманы бекіту түймесі.
2. Ауа ағыны және температура қосқышы.
3. Ауа қабылдағыш.
4. Айналмалы қуат сымы.
5. Ілуге арналған ілмек.
6. Базальды көлемді жасауға арналған саптама.
7. Шашты түзетуге арналған саптама.
8. Шаштың көлемі мен бұйралауына арналған саптама.
9. Шашты кептіруге арналған саптама.

Техникалық сипаттамалары

- Үлгісі: НВ-807.
- Сауда белгісі: DEXP.
- Қуат параметрлері: 220–240 В, 50–60 Гц.
- Қуаты: 1000 Вт.
- Температура режимдерінің саны: 3.
- Ауа ағынының жылдамдығы: 2.
- Саптамалар саны: 4.
- Қызып кетуден қорғау.
- Сымның ұзындығы: 1,8 м.
- Қорғау класы: II.
- IP коды: IPX0.
- Қуат сымның қондырма түрі: Z.
- Қолдану саласы: тұрмыстық.

Пайдалану шарттары мен ережелері

НАЗАР АУДАРЫҢЫЗ: жұмыс кезінде щетка қатты қызып кетеді, щетканы ұшынан ұстаңыз.

1. Шаш кептіргішті синтетикалық шаштар мен шаштарға қолданбаңыз.
2. Қажетті саптаманы құрылғыға сырт еткенше салыңыз. Оны алу үшін босату түймесін басып, саптаманы тартыңыз.
3. Құрылғыны желіге қосып, қажетті режимді таңдаңыз:
 - O — Өшіру
 - C — Суық ауа.
 - 1 — Орташа жылдамдық және жылы ауа.
 - 2 — Жылдам жылдамдық және ыстық ауа.

Қызмет көрсету және күтім

1. Тазалау алдында құрылғыны желіден ажыратып, суығанша күтіңіз.
2. Ауа қабылдайтын торды таза ұстаңыз, шаң мен шатастырылған шашты кетіріңіз. Ауа сорғышты тазалау үшін сүзгіні сағат тіліне қарсы бұрап алыңыз.
3. Шашты щеткадан алыңыз.
4. Құрылғының корпусын тазалау үшін жұмсақ, дымқыл шүберекті пайдаланыңыз.
5. Құрылғыны суға батырмаңыз.
6. Қатты жуғыш заттарды немесе абразивті заттарды қолданбаңыз.

Жинақталым

- Шаш кептіргіш щеткасы.
- Базальды көлемді жасауға арналған саптама.
- Шашты кептіруге арналған саптама.
- Шашты түзетуге арналған саптама.
- Шаштың көлемін жасауға және бұйралауға арналған саптама.
- Пайдалану бойынша нұсқаулық.

Монтаждау, сақтау, тасымалдау (тасу), өткізу және кәдеге жарату ережелері мен шарттары

- Құрылғы қандай да болмасын монтаждауды немесе бекітуді талап етпейді.
- Құрылғыны қаптамада, өндірушінің және тұтынушының жылытылатын үй-жайларында ауаның 5 және 40 °С аралығындағы температурада және ауаның 80%-дан аспайтын салыстырмалы ылғалдылығында сақтау керек. Үй-жайда жемірілуді тудыратын жегі қоспалар (қышқылдардың, сілтілердің булары) болмауы тиіс.
- Құрылғының тасымалдануы құрғақ ортада жүзеге асырылуы тиіс.
- Құрылғы ұқыпты өңдеуді талап етеді, оны шаң, кір, соққы, ылғал, от және т.б. әсерінен қорғаңыз.
- Құрылғыны сату жергілікті заңнамасына сәйкес жүргізілуі керек.
- Бұйымның қызмет ету мерзімі аяқталғаннан кейін оны қарапайым тұрмыстық қоқыспен бірге тастауға болмайды. Оның орнына, ол федералды немесе жергілікті заңнамаға сәйкес қайта өңдеу және қайта өңдеу үшін электрлік және электронды жабдықты тиісті қабылдау бекетіне қайта өңдеуге жіберіледі. Осы бұйымды дұрыс жоюды қамтамасыз ете отырып, сіз табиғи ресурстарды үнемдеуге және қоршаған ортаға және адамдардың денсаулығына зиян келтірмеуге көмектесесіз. Бұл бұйымды қабылдау және жою бекеттері туралы қосымша ақпаратты жергілікті муниципалды органдардан немесе тұрмыстық қалдықтарды шығаратын кәсіпорыннан алуға болады.
- Құрылғының ақаулығы анықталған жағдайда, тез арада авторландырылған сервистік орталыққа хабарласу немесе құрылғыны кәдеге жарату керек.

Қосымша ақпарат

Өндіруші: НИНБО РИАКА ЭЛЕКТРИКАЛ КО., ЛТД.

Каньси өнеркәсіп аймағы, Каньдунь көш., Цыси, Нинбо қ., Чжэцзян пров., Қытай.
Қытайда жасалған.

Импортер / юр. лицо, принимающее претензии в Республике Казахстан:

ТОО «ДНС КАЗАХСТАН», г. Астана, р-н Сарыарқа, пр-т Сарыарқа, зд. 12, Республика Казахстан.

Импорттаушы / Қазақстан Республикасында талаптар қабылдайтын заңды тұлға: «DNS QAZAQSTAN (ДНС КАЗАХСТАН)» ЖШС, Астана қ-ы, Сарыарқа ауданы, Сарыарқа д-лы, 12 Ғ-т, Қазақстан Республикасы.

Адрес электронной почты / электронды пошта мекен-жайы: info@dns-shop.kz

Өнім Кеден одағының техникалық регламентінің талаптарына сәйкес келеді:

- «Техникалық құралдардың электромагниттік үйлесімділігі» КО ТР 020/2011.
- «Төмен вольтты жабдықтың қауіпсіздігі туралы» КО ТР 004/2011.

Тауар Еуразиялық экономикалық одақтың «Электртехника және радиоэлектроника бұйымдарында қауіпті заттарды қолдануды шектеу туралы» ЕАЭО ТР 037/2016 техникалық регламентінің талаптарына сәйкес келеді.

Өнімнің сыртқы түрі, оның сипаттамалары мен қаптамасы алдын ала ескертусіз өзгертілуі мүмкін.

Интернеттегі мекен-жайы: www.dexр.club



Өндіріс күні пайдаланушы нұсқаулығының орыс тіліндегі нұсқасында көрсетілген. V.1

Кепілдік талоны

SN/IMEI: _____

Кепілдікке қойылған күні: _____

Өндіруші бүкіл кепілдік мерзімі ішінде құрылғының үздіксіз жұмыс істеуіне, сондай-ақ материалдар мен жинақтарда ақаулардың болмауына кепілдік береді. Кепілдік кезеңі бұйымды сатып алған сәттен басталады және тек қана жаңа өнімдерге қолданылады.

Кепілдік қызмет көрсетуге пайдаланушы нұсқаулығына сәйкес бұйымды пайдалану шартымен кепілдік мерзімі ішінде тұтынушының кесірінен істен шықпаған элементтерді тегін жөндеу немесе ауыстыру кіреді. Элементтерді жөндеу немесе ауыстыру уәкілетті сервистік орталықтардың аумағында жүргізіледі.

Кепілдік мерзімі: 24 ай.

Пайдалану мерзімі: 24 ай.

Сервистік орталықтардың өзекті тізімі келесі мекенжай бойынша:

<https://www.dns-shop.kz/service-center/>

Кепілдік міндеттемелер және тегін сервистік қызмет көрсету, егер оларды ауыстыру бұйымды бөлшектеуге байланысты болмаса, тауардың жиынтықтылығына кіретін, төменде аталған керек-жарақтарға қолданылмайды:

- ҚБП (Қашықтан басқару пультіне) арналған қуат элементтері (батареялар).
- Жалғағыш кәбілдер, антенналар және оларға арналған жалғастырғыш тетіктер, құлаққаптар, микрофондар, «HANDS-FREE» құрылғылары; жиынтықта жеткізілетін әртүрлі типтегі ақпарат тасымалдағыштар, бағдарламалық құрал (БҚ) және драйверлер (бұйымның қатты магниттік дискілердегі жинақтағышқа алдын ала орнатылған БҚ-ны қоса алғанда, бірақ онымен шектелмей), сыртқы енгізу-шығару құрылғылары және манипуляторлар.
- Қаптар, сөмкелер, белдіктер, тасымалдауға арналған баулар, монтаждық керек-жарақтар, құрал-саймандар, бұйымға қоса берілетін құжаттама.
- Табиғи тозуға ұшырайтын шығын материалдары мен бөлшектер.



Өндіруші келесі жағдайларда кепілдік міндеттемелерге ие болмайды:

- Кепілдік мерзімі аяқталды.
- Егер жеке (тұрмыстық, отбасылық) қажеттіліктерге арналған бұйым кәсіпкерлік қызметті жүзеге асыру үшін, сондай-ақ оның тікелей міндетіне сәйкес келмейтін басқа мақсаттарда пайдаланылған болса.
- Өндіруші бұйымды пайдалану кезінде пайдаланушы нұсқаулығының талаптарын бұзу, бұйымды орнату және оған қызмет көрсету жөніндегі ұсынымдарды, қосу ережелерін (бұйымның өзіне де, онымен байланысты бұйымдарға да сәйкес келмейтін желілік кернеудің әсері нәтижесінде туындаған қысқа тұйықталулар), бұйымды сақтау және тасымалдау кезінде өнім иесі және/немесе үшінші тұлғалар шеккен ықтимал материалдық, моральдық және өзге де зиян үшін жауапты болмайды.
- Механикалық зақымданудың барлық жағдайлары: өнімді пайдалану кезінде алынған сызаттар, жарықтар, деформациялар, соққы іздері, майысулар, кептелістер және т.б.
- Түрлендірулерді, рұқсат етілмеген жөндеулерді осындай жұмыстарды жүргізуге уәкілетті емес адамдар жүргізген жағдайлар. Егер ақаулық конструкцияны немесе бұйымның схемасын өзгерту, Өндіруші қарастырмаған сыртқы құрылғыларды қосу, Қазақстан Республикасының заңнамасына сай сәйкестік сертификаты жоқ құрылғыны пайдалану салдарынан туындаған болса.
- Егер бұйымның ақауы еңсерілмейтін күштің әсерінен (табиғи элементтер, өрт, су тасқыны, жер сілкінісі, тұрмыстық факторлар және Өндірушіге тәуелді емес басқа жағдайлар) немесе Өндіруші болжай алмаған үшінші тұлғалардың әрекеттерінен туындаса. Бұйымның толық немесе ішінара істен шығуына алып келген бұйымның ішіне бөгде заттардың, өзге денелердің, заттектердің, сұйықтықтардың, жәндіктердің немесе жануарлардың түсуінен, агрессивті ортаның әсерінен, жоғары ылғалдылықтан, жоғары температурадан туындаған ақау.
- Бұйымды сәйкестендіру (сериялық нөмірі) жоқ немесе сәйкес келмейді. Егер зақымданулар (кемшіліктер) зиянды бағдарламалық қамтаманың; БҚ ұсынушысының осы қызметті ұсынбауына байланысты мүмкіндігінсіз бұйымның бағдарламалық ресурстарына қолжетімділіктің болмауына әкеп соққан құпиясөздерді (кодтарды) оларды жинау/қалпына келтіру мүмкіндігінсіз орнату, ауыстыру немесе жою әсерінен туындаса.
- Егер жұмыстың ақаулықтары қуат беруші, кәбілдік, телекоммуникациялық желілердің, радиосигнал қуатының стандарттарға немесе техникалық регламенттеріне сәйкес келмеуінен, оның ішінде бедер ерекшеліктерінен және басқа да осыған ұқсас сыртқы факторлардан, бұйымның желі әрекет ететін шекарада немесе аймақтан тыс жерде пайдаланылуынан туындаған болса.
- Егер зақымданулар стандартты емес (түпнұсқалық емес) және/немесе сапасыз (зақымданған) шығыс материалдарын, керек-жарақтарды, қосалқы бөлшектерді, қуат беру элементтерін, әртүрлі үлгідегі ақпарат тасымалдағыштарды (CD, DVD дискілерді, жад карталарын, SIM карталарын, картридждерді қоса алғанда) пайдаланудан туындаса.
- Егер кемшіліктер үйлесімсіз контентті (әуендерді, графиканы, бейне және басқа файлдарды, Java қосымшаларын және оларға ұқсас бағдарламаларды) алуға, орнатуға және пайдалануға байланысты туындаған болса.
- Осы бұйыммен жанасып жұмыс істейтін басқа жабдыққа келтірілген залалға.



