

Пайдалану бойынша нұсқаулық

Электрлік ұстара
HL-7582

DEXP

Құрметті сатып алушы!

Біздің өнімді таңдағаныңыз үшін алғыс айтамыз.

Біз Сізге сапалы, функционалды және жоғары талаптарға сәйкес әзірленген және жасалған өнімдер мен құрылғыларды ұсынуға қуаныштымыз. Пайдалануды бастамас бұрын, Сіздің қауіпсіздігіңізге қатысты маңызды ақпаратты, сондай-ақ өнімді дұрыс пайдалану және оған күтім жасау бойынша ұсыныстарды қамтитын осы нұсқаулықты мұқият оқып шығыңыз. Осы Нұсқаулықтың сақталуына назар аударыңыз және оны өнімді одан әрі пайдалану кезінде анықтамалық материал ретінде пайдаланыңыз.

Құрылғы мақсаты

Электрлік ұстара — электромеханикалық қырыну құрылғысы.

Сақтық шаралары

- Құрылғыны тітіркенген немесе зақымдалған теріге немесе қызаруы, кесілген немесе бөртпелері бар теріге қолданбаңыз.
- Қосылған құрылғыны қараусыз қалдырмаңыз.
- Құрылғыны зарядтау үшін тек үйлесімді айнымалы ток адаптерін және берілген кабельді пайдаланыңыз. Дұрыс таңдалмаған айнымалы ток адаптерін, кәбілді немесе зарядтау ұштарын пайдалану құрылғыны зақымдауы мүмкін.
- Құрылғы балалардың немесе физикалық, сенсорлық немесе ақыл-ой қабілеттері шектеулі адамдардың қауіпсіздігіне жауапты басқа адамдардың қадағалауынсыз пайдалануына арналмаған. Балаларға құрылғымен ойнауға рұқсат бермеңіз.
- Құрылғыны ашпаңыз немесе оны өзіңіз жөндеуге болмайды. Техникалық қызмет көрсету мен жөндеуді тек уәкілетті қызмет көрсету орталығының білікті мамандары орындауы керек.
- Құрылғы коммерциялық мақсатта пайдалануға арналмаған.
- Құрылғының қозғалатын бөліктеріне қол тигізбеңіз.
- Құрылғыны дымқыл қырыну үшін пайдаланбаңыз және құрылғыны суға батырмаңыз.
- Қырыну кремін немесе қырыну гелін қолданбаңыз, себебі бұл пышақтардың жабысып қалуына және одан әрі зақымдалуына әкелуі мүмкін.

Құрылғы схемасы

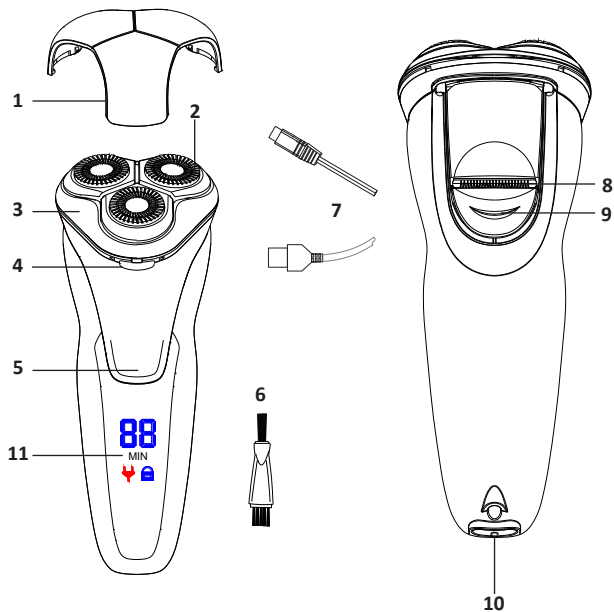

1. Қорғаныс қақпағы.
2. Айналмалы бастар.
3. Ұстара басы.
4. Ұстара басын ұстағыш.
5. Қуат түймесі.
6. Тазалау щеткасы.
7. Зарядтауға арналған USB кәбілі.
8. Ұзын шашқа арналған қайшы.
9. Триммер бекіткіші.
10. Зарядтау қосқышы.
11. Дисплей.

Пайдаланушы нұсқаулығы

Құрылғыны зарядтау

- Ұстараны бірінші рет қолданар алдында зарядтаңыз. Толық зарядтау уақыты — 1,5 сағат.
- Құрылғының өшірілгеніне көз жеткізіңіз. USB кәбілін құрылғыдағы зарядтау портына қосыңыз. Кәбілді айнымалы ток адаптеріне/USB портына жалғаңыз. Зарядтау кезінде зарядтау индикаторы қызыл болып жанады және сандық дисплей ағымдағы зарядтауға арналған батареяның қызмет ету мерзімін көрсетеді. Батарея толығымен зарядталған кезде дисплейде «60» саны көрсетіледі.
- Толық зарядталған батареямен батареяның қызмет ету мерзімі — 60 минут.
- Батарея заряды төмен болғанда, сәйкес индикатор жыпылықтайды.
- Жылдам зарядтау режимі: 5 минуттан кейін жұмыс уақыты жылдам зарядтау — 3–15 минут.

Қырыну

1. Құрылғыдан қорғаныс қақпағын алыңыз.
2. Құрылғыны қосу үшін қуат түймесін басыңыз.
3. Электр ұстараны бір қолыңызбен ұстап тұрып, екінші қолыңызбен бетіңіздің терісін түзетіңіз.
4. Жеңіл қысымды қолданып, электр ұстарамен шағын айналмалы қозғалыстар жасаңыз. Бірнеше соққыдан кейін қырынуды бос қолыңызбен тексеріп, қажет болса қайталаңыз.
5. Аяқтаған кезде құрылғыны өшіріңіз. Қақпақты тазалап, жабыңыз.

Триммерді пайдалану

- Қажет болса, қайшыны пайдаланыңыз. Триммер тегіс жиек жасайтынын ескеріңіз. Бұған жол бермеу үшін электр ұстараны бұрышта ұстаңыз.
 - Қол жеткізу қиын жерлерге немесе дәлірек нәтижеге қол жеткізу үшін тарақты пайдаланыңыз.
1. Кескін ашылғанша, кесу қойындысын төмен қарай тартыңыз.
 2. Құрылғыны қосу үшін қуат түймесін басыңыз.
 3. Триммерді өңдегіңіз келетін шаш аймағына ақырын әкеліңіз. Триммерге қысым жасамай, қысқа соққылармен кесіңіз.
 4. Қуат түймесін басу арқылы қайшыны өшіріңіз және триммерді сырт еткенше төмендетіңіз.
 5. Құрылғыны тазалаңыз және алыңыз.

Қызмет көрсету және күтім

- Құрылғының корпусын дымқыл шүберекпен сүртіңіз.
- Қырыну басын босату үшін оны басыңыз. Қалған шашты кетіру үшін басыңызды жеңіл түртіңіз.
- Басты денеден алып тастаған кезде, қырыну жүйесінен қалған шашты кетіру үшін құрылғыны 5–10 секундқа қосыңыз.
- Қырыну басын ішіне және сыртына жылы сүмен жуыңыз.
- Құрылғының қалған бөлігіндегі қалған түктерді алу үшін тазалау щеткасын пайдаланыңыз.
- Басын ұстара орнына шерткенше мықтап бекітіңіз.
- Қорғаныш қақпағын киіңіз. Құрылғы келесі пайдалануға дайын.

Құрылғыны құлыптау

- Құрылғы құлпын қосу үшін қуат түймесін басып, 3 секунд ұстап тұрыңыз. Дисплейде құлыптау белгішесі пайда болады.
- Құлыптау режимі іске қосылғанда, құлыптау белгішесі жыпылықтайды.
- Құрылғы құлпын ашу үшін қуат түймесін 30 секунд бойы қайта басыңыз.
- Құрылғы құлыптау режимінде зарядталып жатса, ол автоматты түрде құлпы ашылады.

Техникалық сипаттамалары

- Үлгісі: HL-7582.
- Сауда белгісі: DEXP.
- Қуат параметрлері: адаптер 5 В, 1 А.
- Аккумулятор: литий-ионды, 3,7 В, 600 мА·сағ.
- Автономдық жұмыс уақыты: 60 минут.
- Толық зарядтау уақыты: 90 минут.
- Ылғалдан қорғау дәрежесі: IPX6.
- Электр тогының соғуынан қорғау класы: III.
- Азық-түлік кәбілін бекітуге арналған тік: X.
- Алынбалы қырыну басы.
- Түймені құлыптау.
- Триммер.
- Жинақталым: құрылғы, USB зарядтау кәбілі, қорғаныс қақпағы, тазалау щеткасы, пайдалану бойынша нұсқаулық.

Аккумуляторлы батареямен жұмыс бойынша ұсыныстар (Li-pol/Li-ion)

- Тек түпнұсқа зарядтағышты пайдаланыңыз
- Батареяны зарядтау/разрядтау мүмкіндігі оған орнатылған контроллермен басқарылады. Li-ion үшін сыртқы зарядтағыштардағы мәжбүрлі «жылдам зарядтау» режимдері өте қарсы, өйткені зарядтау және разрядтау токтары шектеулі.
- Ли-ионды аккумуляторларда «жад әсері» жоқ. Батареяларды зарядтауды/зарядтауды кез келген заряд деңгейінен бастауға болады.
- Көптеген құрылғыларда зарядтау / разряд дәрежесінде шектеулер бар — контроллер, мысалы, заряд 90% -дан жоғары болса, батареяны зарядтауға рұқсат бермеуі мүмкін. Сондай-ақ, ол элементтердің істен шығуына жол бермей, батареяның толық зарядсыздануына жол бермейді. Құрылғы электр желісі арқылы жұмыс істесе де, кем дегенде айына бір рет литий-ионды аккумулятор толық зарядтау/разряд циклінен өтуі керек («батарея заряды аз» хабары пайда болғанша). Батареяның толық зарядсыздануына жол бермеу керек. Ли-ионды батарея заряды таусылған күйде ұзақ уақыт сақталса, тез бұзылады. Бұл әлі де болса, оны дереу зарядтауға орнатыңыз. Батарея құрылғыдан бөлек сақталса да зарядын жоғалтады. Ли-ионды батареялардың өздігінен қыздырылуы айына шамамен 5% құрайды. Ли-ионды аккумуляторлар қысқа мерзімді болып табылады және олар пайдаланылғанына немесе пайдаланылмауына қарамастан үнемі тозып отырады. Бұл деградация неғұрлым қарқынды болса, соғұрлым температура соғұрлым жоғары болады және заряд «оңтайлыдан» (сақтау тұрғысынан) 40% деп есептеледі. Басқаша айтқанда, егер батарея пайдаланылмаса, батареяны 40–50% деңгейінде ұстау мағынасы бар. Батарея 2 апта немесе одан да көп зарядсыз күйде болса, батарея ұяшықтарында сыйымдылықты жоғалтудың қайтымсыз процесі жүреді, бұл батареяның өзі істен шығады.
- Температураны бақылаңыз
- Батареяларды зарядталған күйде ауаның қалыпты ылғалдылығында +15 °C-тан +35 °C-қа дейінгі температурада сақтау керек. Батареялар өте жоғары (40 °C жоғары) және өте төмен (-10 °C төмен) қоршаған орта температураларында ұзақ жұмыс істеуге шыдамайды. Батареяны тікелей күн сәулесінің астында қалдырмаңыз.
- Зақымдалған батареяларды бөлшектемеңіз, өртемеңіз немесе пайдаланбаңыз.
- Ешбір жағдайда батареяларды бөлшектеуге және зарядтауға болмайды.
- Қажет болса, мамандандырылған қызмет көрсету орталықтарына хабарласыңыз. Элементтердің тесілуі немесе жаншылуы ішкі қысқа тұйықталуға, содан кейін өрт пен жарылысқа әкелуі мүмкін.

Литийді жоғары температурадан балқыту да жарылысқа әкелуі мүмкін. Қысымсыздану судың жасушаға енуіне немесе атмосфералық ылғалдың конденсациялануына әкелуі мүмкін, бұл сутегі мен оттың бөлінуімен реакцияға әкелуі мүмкін. Ағымдағы батарея күйін, мысалы, әрбір дерлік құрылғыда бар батарея күйінің индикаторында көруге болады (сатып алу кезінде оның орналасқан жерін және жұмыс принципін тексеруге болады).

- Абайлаңыз: зақымдалған батареялар зиянды заттарды шығаруы мүмкін.
- Батарея ауыстырылатын (алынатын) болса, оның жұмысына қатысты ақауларды тапсаңыз, қызмет көрсету орталығына хабарласыңыз (кепілдік талонындағы кепілдік мерзімін қараңыз).
- Батарея алынбайтын болса (батарея құрылғының ажырамас бөлігі болып табылады), кепілдік құрылғының өзіне қолданылады. Сондай-ақ қызмет көрсету орталығына хабарласу керек.
- Ақаулы аккумуляторды жөндеуге неғұрлым тез жіберсеңіз, соғұрлым оны ең төмен бағамен жөндеуге болады. Ескертпе: Батареяның қызмет ету мерзімі көптеген басқа факторларға байланысты, батареяның нақты қызмет ету мерзімі көрсетілгендей болмауы мүмкін.
- Батареяда зарядтау циклдарының шектеулі саны бар және оны біраз уақыттан кейін ауыстыру қажет болуы мүмкін (батареяның шектеулі кепілдік шарттарын кепілдік картасын қараңыз). Батареяның қызмет ету мерзімі пайдалану мен параметрлерге байланысты өзгереді.

Монтаждау, сақтау, тасымалдау (тасу), өткізу және кәдеге жарату ережелері мен шарттары

- Құрылғы қандай да болмасын монтаждауды немесе бекітуді талап етпейді.
- Құрылғыны қаптамада, өндірушінің және тұтынушының жылытылатын үй-жайларында ауаның 5 және 40 °С аралығындағы температурада және ауаның 80%-дан аспайтын салыстырмалы ылғалдылығында сақтау керек. Үй-жайда жемірілуді тудыратын жегі қоспалар (қышқылдардың, сілтілердің булары) болмауы тиіс.
- Құрылғының тасымалдануы құрғақ ортада жүзеге асырылуы тиіс.
- Құрылғы ұқыпты өңдеуді талап етеді, оны шаң, кір, соққы, ылғал, от және т.б. әсерінен қорғаңыз.
- Құрылғыны сату жергілікті заңнамасына сәйкес жүргізілуі керек.
- Бұйымның қызмет ету мерзімі аяқталғаннан кейін оны қарапайым тұрмыстық қоқыспен бірге тастауға болмайды. Оның орнына, ол федералды немесе жергілікті заңнамаға сәйкес қайта өңдеу және қайта өңдеу үшін электрлік және электронды жабдықты тиісті қабылдау бекетіне қайта өңдеуге жіберіледі. Осы бұйымды дұрыс жоюды қамтамасыз ете отырып, сіз табиғи ресурстарды үнемдеуге және қоршаған ортаға және адамдардың денсаулығына зиян келтірмеуге көмектесесіз. Бұл бұйымды қабылдау және жою бекеттері туралы қосымша ақпаратты жергілікті муниципалды органдардан немесе тұрмыстық қалдықтарды шығаратын кәсіпорыннан алуға болады.
- Құрылғының ақаулығы анықталған жағдайда, тез арада авторландырылған сервистік орталыққа хабарласу немесе құрылғыны кәдеге жарату керек.

Қосымша ақпарат

Өндіруші: Юйяо Сити Хуалин Электрик Ко., Лтд.
Шансиньу, Сымэнь, Юйяо қ., Чжэцзян пров., Қытай.

Қытайда жасалған.

Импортер / юр. лицо, принимающее претензии в Республике Казахстан: ТОО «ДНС КАЗАХСТАН», г. Астана, р-н Сарыарка, пр-т Сарыарқа, зд. 12, Республика Казахстан.

Импорттаушы / Қазақстан Республикасында талаптар қабылдайтын заңды тұлға: «DNS QAZAQSTAN (ДНС КАЗАХСТАН)» ЖШС, Астана қ-ы, Сарыарқа ауданы, Сарыарқа д-лы, 12 ғ-т, Қазақстан Республикасы.

Адрес электронной почты / электронды пошта мекен-жайы:
info@dns-shop.kz

Өнім Кеден одағының «Техникалық құралдардың электромагниттік үйлесімділігі» КО ТР 020/2011 техникалық регламентінің талаптарына сәйкес келеді.

Тауар Еуразиялық экономикалық одақтың «Электртехника және радиоэлектроника бұйымдарында қауіпті заттарды қолдануды шектеу туралы» ЕАЭО ТР 037/2016 техникалық регламентінің талаптарына сәйкес келеді.

Өнімнің сапасын жақсарту үшін ерекшеліктер, өнім туралы ақпарат, оның жинақталымы және функционалы пайдаланушыға алдын ала ескертусіз өзгертілуі мүмкін.

Интернеттегі мекен-жайы: www.dexp.club



Өндіріс күні пайдаланушы нұсқаулығының орыс тіліндегі нұсқасында көрсетілген. V.1

Өндіруші келесі жағдайларда кепілдік міндеттемелерге ие болмайды:

- Кепілдік мерзімі аяқталды.
- Егер жеке (тұрмыстық, отбасылық) қажеттіліктерге арналған бұйым кәсіпкерлік қызметті жүзеге асыру үшін, сондай-ақ оның тікелей міндетіне сәйкес келмейтін басқа мақсаттарда пайдаланылған болса.
- Өндіруші бұйымды пайдалану кезінде пайдаланушы нұсқаулығының талаптарын бұзу, бұйымды орнату және оған қызмет көрсету жөніндегі ұсынымдарды, қосу ережелерін (бұйымның өзіне де, онымен байланысты бұйымдарға да сәйкес келмейтін желілік кернеудің әсері нәтижесінде туындаған қысқа тұйықталулар), бұйымды сақтау және тасымалдау кезінде өнім иесі және/немесе үшінші тұлғалар шеккен ықтимал материалдық, моральдық және өзге де зиян үшін жауапты болмайды.
- Механикалық зақымданудың барлық жағдайлары: өнімді пайдалану кезінде алынған сызаттар, жарықтар, деформациялар, соққы іздері, майысулар, кептелістер және т.б.
- Түрлендірулерді, рұқсат етілмеген жөндеулерді осындай жұмыстарды жүргізуге уәкілетті емес адамдар жүргізген жағдайлар. Егер ақаулық конструкцияны немесе бұйымның схемасын өзгерту, Өндіруші қарастырмаған сыртқы құрылғыларды қосу, Қазақстан Республикасының заңнамасына сай сәйкестік сертификаты жоқ құрылғыны пайдалану салдарынан туындаған болса.
- Егер бұйымның ақауы еңсерілмейтін күштің әсерінен (табиғи элементтер, өрт, су тасқыны, жер сілкінісі, тұрмыстық факторлар және Өндірушіге тәуелді емес басқа жағдайлар) немесе Өндіруші болжай алмаған үшінші тұлғалардың әрекеттерінен туындаса. Бұйымның толық немесе ішінара істен шығуына алып келген бұйымның ішіне бөгде заттардың, өзге денелердің, заттектердің, сұйықтықтардың, жәндіктердің немесе жануарлардың түсуінен, агрессивті ортаның әсерінен, жоғары ылғалдылықтан, жоғары температуралардан туындаған ақау.
- Бұйымды сәйкестендіру (сериялық нөмірі) жоқ немесе сәйкес келмейді. Егер зақымданулар (кемшіліктер) зиянды бағдарламалық қамтаманың; БҚ ұсынушысының осы қызметті ұсынбауына байланысты мүмкіндігінсіз бұйымның бағдарламалық ресурстарына қолжетімділіктің болмауына әкеп соққан құпиясөздерді (кодтарды) оларды жинау/қалпына келтіру мүмкіндігінсіз орнату, ауыстыру немесе жою әсерінен туындаса.
- Егер жұмыстың ақаулықтары қуат беруші, кәбілдік, телекоммуникациялық желілердің, радиосигнал қуатының стандарттарға немесе техникалық регламенттеріне сәйкес келмеуінен, оның ішінде бедер ерекшеліктерінен және басқа да осыған ұқсас сыртқы факторлардан, бұйымның желі әрекет ететін шекарада немесе аймақтан тыс жерде пайдаланылуынан туындаған болса.
- Егер зақымданулар стандартты емес (түпнұсқалық емес) және/немесе сапасыз (зақымданған) шығыс материалдарын, керек-жарақтарды, қосалқы бөлшектерді, қуат беру элементтерін, әртүрлі үлгідегі ақпарат тасымалдағыштарды (CD, DVD дискілерді, жад карталарын, SIM карталарын, картриджтерді қоса алғанда) пайдаланудан туындаса.
- Егер кемшіліктер үйлесімсіз контентті (әуендерді, графиканы, бейне және басқа файлдарды, Java қосымшаларын және оларға ұқсас бағдарламаларды) алуға, орнатуға және пайдалануға байланысты туындаған болса.
- Осы бұйыммен жанасып жұмыс істейтін басқа жабдыққа келтірілген залалға.



Кепілдік талоны

SN/IMEI: _____

Кепілдікке қойылған күні: _____

Өндіруші бүкіл кепілдік мерзімі ішінде құрылғының үздіксіз жұмыс істеуіне, сондай-ақ материалдар мен жинақтарда ақаулардың болмауына кепілдік береді. Кепілдік кезеңі бұйымды сатып алған сәттен басталады және тек қана жаңа өнімдерге қолданылады.

Кепілдік қызмет көрсетуге пайдаланушы нұсқаулығына сәйкес бұйымды пайдалану шартымен кепілдік мерзімі ішінде тұтынушының кесірінен істен шықпаған элементтерді тегін жөндеу немесе ауыстыру кіреді. Элементтерді жөндеу немесе ауыстыру уәкілетті сервистік орталықтардың аумағында жүргізіледі.

Кепілдік мерзімі: 36 ай.

Пайдалану мерзімі: 36 ай.

Сервистік орталықтардың өзекті тізімі келесі мекенжай бойынша:

<https://www.dns-shop.kz/service-center/>

Кепілдік міндеттемелер және тегін сервистік қызмет көрсету, егер оларды ауыстыру бұйымды бөлшектеуге байланысты болмаса, тауардың жиынтықтылығына кіретін, төменде аталған керек-жарақтарға қолданылмайды:

- ҚБП (Қашықтан басқару пультіне) арналған қуат элементтері (батареялар).
- Жалғағыш кәбілдер, антенналар және оларға арналған жалғастырғыш тетіктер, құлаққаптар, микрофондар, «HANDS-FREE» құрылғылары; жиынтықта жеткізілетін әртүрлі типтегі ақпарат тасымалдағыштар, бағдарламалық құрал (БҚ) және драйверлер (бұйымның қатты магниттік дискілердегі жинақтағышқа алдын ала орнатылған БҚ-ны қоса алғанда, бірақ онымен шектелмей), сыртқы енгізу-шығару құрылғылары және манипуляторлар.
- Қаптар, сөмкелер, белдіктер, тасымалдауға арналған баулар, монтаждық керек-жарақтар, құрал-саймандар, бұйымға қоса берілетін құжаттама.
- Табиғи тозуға ұшырайтын шығын материалдары мен бөлшектер.



