

# Пайдалану бойынша нұсқаулық

---

Электр плитасы  
INC-2000W

**DEXP**



# Мазмұны

Құрылғы мақсаты.....	4
Сақтық шаралары.....	4
Индукциялық қыздырудың жұмыс принципі .....	5
Құрылғы схемасы.....	6
Техникалық сипаттамалары .....	6
Жинақталым .....	7
Қолайлы ыдыстар .....	7
Жарамсыз ыдыстар.....	7
Пайдаланушы нұсқаулығы .....	8
Қызмет көрсету және күтім .....	8
Монтаждау, сақтау, тасымалдау (тасу), өткізу және кәдеге жарату ережелері мен шарттары.....	10
Қосымша ақпарат.....	11

# Құрметті сатып алушы!

Біздің өнімді таңдағаныңыз үшін алғыс айтамыз.

Біз Сізге сапалы, функционалды және жоғары талаптарға сәйкес әзірленген және жасалған өнімдер мен құрылғыларды ұсынуға қуаныштымыз. Пайдалануды бастамас бұрын, Сіздің қауіпсіздігіңізге қатысты маңызды ақпаратты, сондай-ақ өнімді дұрыс пайдалану және оған күтім жасау бойынша ұсыныстарды қамтитын осы нұсқаулықты мұқият оқып шығыңыз. Осы Нұсқаулықтың сақталуына назар аударыңыз және оны өнімді одан әрі пайдалану кезінде анықтамалық материал ретінде пайдаланыңыз.

## Құрылғы мақсаты

Электр плитасы тамақ дайындауға, сондай-ақ дайын тағам мен тамақты жылытуға арналған.

## Сақтық шаралары

- Электр тогының соғу қаупін азайту үшін құрылғыны, қуат сымын немесе суға немесе басқа сұйықтыққа батырмаңыз.
- Құрылғыны қуат көзіне қоспас бұрын, осы желінің параметрлері құрылғының техникалық сипаттамаларына сәйкес келетініне көз жеткізу керек.
- Құрылғыны розеткадан суырған кезде оны сымнан емес, ашасынан ұстаңыз.
- Құрылғыны пайдаланбаған кезде әрқашан желіден ажырату керек.
- Сондай-ақ, кез-келген ақаулық туындаған жағдайда және жұмыс аяқталғаннан кейін құрылғыны желіден ажырату керек.
- Құрылғыны осы нұсқаулықта көрсетілгеннен басқа мақсаттарда пайдалануға болмайды. Құрылғыны пайдалану, сақтау және күту осы нұсқаулыққа сәйкес қатаң түрде орындалуы керек.
- Қуат сымының және құрылғының корпусының тұтастығын қамтамасыз ету қажет. Құрылғы зақымдалған болса, оны пайдаланбаңыз.
- Жұмыс істейтін құрылғының жанында балалардың, бейтаныс адамдардың және жануарлардың болуын болдырмаңыз.
- Балалардың құрылғымен жанасуына жол бермеу керек, тіпті ол өшірілген және электр желісінен ажыратылған болса да.
- Құрылғыны өрт немесе жарылыс қаупі бар жерде, мысалы, жанғыш сұйықтықтардың немесе газдардың жанында пайдаланбаңыз.
- Құрылғыны тек жерге қосылған розеткаға қосыңыз.
- Күйіп қалмас үшін құрылғының қыздырылған плитасын ұстамаңыз.
- Жұмыс істеп тұрған құрылғыны ешқашан қараусыз қалдырмаңыз.
- Жұмыс кезінде шудың пайда болуы қалыпты жағдай. Бұл шу техникалық жағынан болдырмайды және ыдыстың түріне байланысты.
- Құрылғыны газ плиталарының немесе жылытқыштардың жанында пайдаланбаңыз. Оны ыстық беттерге қоймаңыз.
- Қуат сымын бұрамаңыз немесе оны құрылғының айналасына орамаңыз.
- Қызып кетпеу үшін құрылғы қосулы тұрғанда оның үстіне бос ыдыстарды қоймаңыз.
- Құрылғының бетіне металл немесе магниттелген заттарды немесе жанғыш заттарды қоймаңыз.

- Желдету саңылауларын жаппаңыз.
- Құрылғыға салмағы 8 кг асатын ыдыстарды қоймаңыз.
- Құрылғыны ағынды сумен жууға болмайды. Желдету саңылауларына сұйықтықтың түсуіне жол бермеңіз.
- Құрылғыны магниттік толқындар әсер етуі мүмкін басқа құрылғылардың жанында пайдаланбаңыз: теледидар, радио және т.б.
- Құрылғының бетінен чиптерді немесе жарықтарды тапсаңыз, қысқа тұйықталуды болдырмау үшін оны дереу қуат көзінен ажыратыңыз.
- Электр пеші жұмысын аяқтағаннан кейін желдеткіш біраз уақыт жұмысын жалғастырады. Құрылғының қызмет ету мерзімін ұзарту үшін оны қуат көзінен ажыратпаңыз, желдеткіш жұмысын аяқтағанша күтіңіз.
- Құрылғыны ылғалды немесе шаңды жерлерге, тікелей күн сәулесі түсетін жерге, ыстыққа төзімділігі төмен беттерге немесе көшеде орнатпаңыз.
- Құрылғыны қабырғалар мен үстел шеттерінен кемінде 10 см қашықтықта қатты, тегіс, көлденең бетке ғана орнатыңыз.
- Пісіру кезінде фольга қызып кетпес үшін алюминий фольганы пайдаланбаңыз.
- Ыдыс өндірушісінен оның электромагниттік индукциялық пешпен пайдалануға жарамдылығын тексеріңіз.
- Бұл құрылғы коммерциялық пайдалануға арналмаған.

## Индукциялық қыздырудың жұмыс принципі

Бұл құрылғының жұмыс принципі электромагниттік индукция болып табылады. Бетінің қызуы тұйық контурда қозғалатын магнит ағынының қарқындылығының өзгеруіне байланысты болады. Индукциялық катушка арқылы электр тогы өтеді, ол пештің беті арқылы ыдыстарды түрлендіреді және қыздырады.

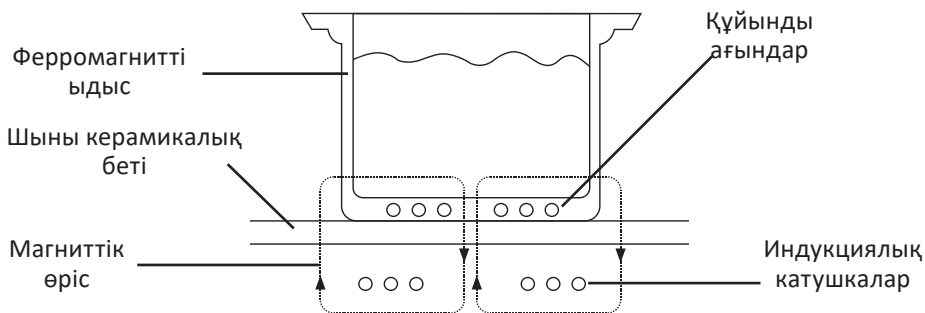

## Құрылғы схемасы

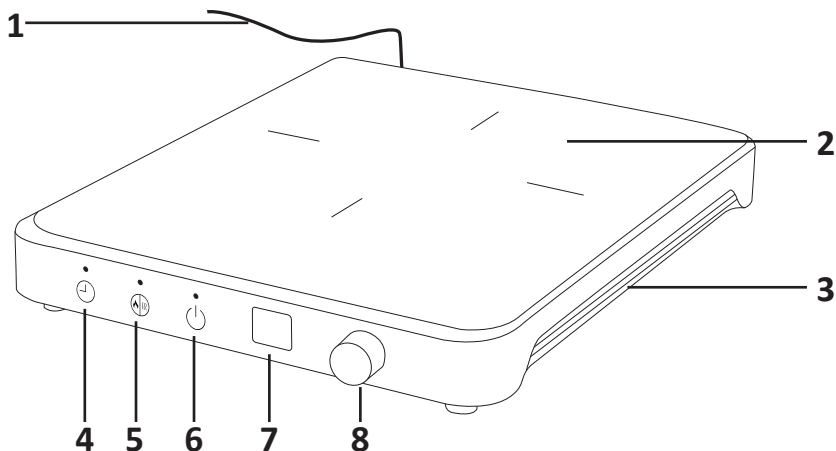

1. Қуат кәбілі.
2. Шыны керамикалық беті.
3. Ауа шығаратын тесік.
4. Таймер түймесі.
5. «Қуыру/Бұқтыру» түймесі.
6. «Қосу/Өшіру» түймесі.
7. Дисплей.
8. Айналмалы реттегіш.

## Техникалық сипаттамалары

- Үлгісі: INC-2000W.
- Сауда белгісі: DEXP.
- Беткі материал: шыны керамика.
- Корпус материалы: пластик.
- Желі параметрлері: 220–240 В, 50 Гц.
- Басқару түрі: сенсорлық.
- Оттықтар саны: 1.
- Оттықтың максималды қуаты: 2000 Вт.
- Кәбіл ұзындығы: 1 м.
- Қызып кетуден қорғау.
- Кернеудің жоғарылауынан қорғау.
- Құрылғы өлшемдері: 280×340×46 мм.
- Жұмыс бетінің өлшемдері: 270×320 мм.
- Құрылғының салмағы: 2160 г.
- Қуат сымын бекіту түрі: Y.
- Электрлік қорғаныс класы электр тогының соғуы: II.
- Ылғалдан қорғау дәрежесі: IPX0.
- Қолдану аясы: тұрмыстық.

## Жинақталым

- Құрылғы.
- Пайдалану бойынша нұсқаулық.

## Қолайлы ыдыс-аяқ

1. Ыстық плиталармен жұмыс істегенде диаметрі 12 см-ден 26 см-ге дейінгі, түбі тегіс, болаттан, шойыннан, тот баспайтын болаттан жасалған ыдыстарды немесе индукциялық пештер үшін арнайы жасалған ыдыстарды пайдалану керек.
2. Асты қырлы немесе табаны диаметрі 12 см-ден аз, ыстыққа төзімді шыныдан, керамикадан, алюминийден, тот баспайтын болаттан немесе ферромагниттік қасиеттері жоқ шойыннан жасалған ыдыстарды пайдаланбаңыз.

**НАЗАР АУДАРЫҢЫЗ!** Ыдыстың түбін пешке қояр алдында құрғатыңыз.



Тот баспайтын болаттан жасалған кәстрөл



Темір таба



Шойын қазан



Қуыруға арналған таба (темір/болат)



Эмальды ыдыс



Шәйнек (эмаль/тот баспайтын болат)



Темір таба

## Жарамсыз ыдыстар



Керамикалық ыдыс



Шыны ыдыс



Қисық түбі бар ыдыс



Аяқтары бар кәстрөл



Сыртқы диаметрі 12 см-ден аз ыдыс



Төмен темір қорытпасынан жасалған ыдыс (алюминий және т. б.)

## Пайдаланушы нұсқаулығы

1. Құрылғыны розеткаға қосыңыз. Барлық индикатор шамдары жанады, дисплейде «-:-» пайда болады және пеш күту режиміне өтеді.
2. Ыстық плитаға сәйкес ыдысты қойыңыз.

**Ескерту:** пісіру кезінде ыдысты пештен 1 минуттан астам уақыт бойы алып тастасаңыз, құрылғы автоматты түрде өшеді.

3. «Қосу/Өшіру» түймесін басыңыз, содан кейін «Қуыру/Бұқтыру» түймесін басыңыз, дисплейде «Р6» көрсетіледі. Құрылғы қуыру режимінде әдепкі бойынша орташа қуатта қыздыра бастайды, қажет болса айналмалы басқару құралын пайдаланып қызу деңгейін реттеңіз.

**Ескерту:** қуыру режимінде қуатты реттеу кезінде дисплейде «Р1» пен «Р9» аралығындағы мәндер көрсетіледі, мұнда «Р1» ең әлсіз қуат және «Р9» ең жоғары.

4. «Қуыру/Бұқтыру» түймесін қайта басқан кезде дисплейде «С3» пайда болады және орташа қуатта пісіру режимінде қыздыру басталады. Қажет болса, тұтқаны айналдыру арқылы қыздыру қуатын реттеңіз.

**Ескерту:** сөндіру режимінде қуатты реттеу кезінде дисплейде «С1» пен «С5» аралығындағы мәндер көрсетіледі, мұнда «С1» ең әлсіз қуат және «С5» ең жоғары.

5. Қыздыруды өшіріп, күту режиміне оралу үшін «Қосу/Өшіру» түймесін басыңыз.

## Таймерді орнату

- Қажетті пісіру қуатын орнатыңыз.
- Таймер түймесін басыңыз, әдепкі дисплейде 30 минут көрсетіледі. Қажетті пісіру уақытын орнату үшін түймені солға немесе оңға бұраңыз.
- Уақытты орнатқаннан кейін дисплей 5 секунд жыпылықтайды, содан кейін таймер сәтті орнатылады.
- Таймер орнатылғаннан кейін дисплей қалған пісіру уақыты мен қуат арасында ауысады.

**Ескерту:** таймерді орнатудың максималды мүмкін уақыты — 99 минут.

## Қызмет көрсету және күтім

Құрылғыны тазаламас бұрын оны әрқашан желіден ажыратып, толық суытыңыз.

### Ескертпелер:

- Құрылғының қызмет ету мерзімін ұзарту үшін қуат сымын розеткадан суыртпасаңыз бұрын алдымен оны өшіру үшін әрқашан қуат түймесін басыңыз.
- Құрылғының желдеткішін щеткамен немесе мақта тампонымен жүйелі түрде тазалаңыз.



<b>Ластану түрі</b>	<b>Тазалау әдісі</b>
Жеңіл	Бетін дымқыл шүберекпен немесе губкамен сүртіңіз, содан кейін құрғатыңыз
Орташа	Бетті дымқыл шүберекпен немесе жұмсақ губкамен және абразивті емес тазалағышпен сүртіңіз, содан кейін құрғатыңыз.
Қантсыз тағамдардан ағып кету белгілері	Ластанған бетке үстел сірке суын жағыңыз, содан кейін жұмсақ шүберекпен құрғатыңыз
Қант/балқытылған алюминий немесе пластмассада жоғары тағамдардың іздері	Керамикалық плиталарға арналған арнайы қырғышпен кірді кетіріңіз. Қалдықтарды жұмсақ шүберекпен сүртіңіз

## **Ақаулық себебін іздеу және түзету**

<b>Проблема</b>	<b>Ықтимал себебі және шешімі</b>
Электр желісіне қосылып, «Қосу/Өшіру» батырмасын басқаннан кейін құрылғы қосылмайды	Электр жарығы өшірулі. Қуат көзі қалпына келтірілгеннен кейін құрылғыны қайта іске қосыңыз
	Аша розеткаға мықтап кірмеген. Егер мәселені жергілікті жерде шешу мүмкін болмаса, уәкілетті қызмет көрсету орталығына хабарласыңыз
	Сақтандырғыш жарылды. Өкілетті қызмет көрсету орталығына хабарласыңыз
Құрылғы дыбыстық сигнал береді	Дұрыс емес ыдыс орнатылған немесе ыдыс жоқ. Индукциялық плитаға сәйкес келетін ыдысты орнатыңыз
	Ыдыс қыздырғыштың ортасында орналаспаған. Ыдысты қыздырғыштың ортасына қойыңыз
	Орнатылған ыдыстың төменгі диаметрі 12 см-ден аз. Астыңғы диаметрі 12 см-ден асатын ыдысты пешке қойыңыз
Құрылғы қыздыру кезінде жұмыс істемейді	Орнатылған таба бос немесе температура тым жоғары. Құрылғының дұрыс жұмыс істеуі үшін барлық шарттарды орындаңыз
	Желдеткіш бітеліп қалған. Желдеткіш саңылауды тазалаңыз
	2 сағат бойы ешқандай шара қолданылмады. Пісіруді қайта бастаңыз

## Қате кодтары

Егер ақаулық орын алса, құрылғы дисплейінде сәйкес қате коды көрсетіледі:

- E0: оттыққа ешқандай ыдыс орнатылмаған / ыдыстың дұрыс емес түрі пайдаланылуда.
- E1: желі кернеуі тым төмен. Өкілетті қызмет көрсету орталығына хабарласыңыз.
- E2: желі кернеуі тым жоғары. Өкілетті қызмет көрсету орталығына хабарласыңыз.
- E3: жұмыс бетінің температурасы сенсорының қатесі. Өкілетті қызмет көрсету орталығына хабарласыңыз.
- E4: ОҚБТ (оқшауланған қақпаның биполярлы транзисторы) қызып кетуі немесе қысқа тұйықталу. Панель суығанша күтіңіз. Мәселе шешілмесе, қызмет көрсету орталығына хабарласыңыз.
- E5: ыдыстағы су толығымен қайнап кетті, қызып кету орын алды. Қуат автоматты түрде өшеді. Су құйып, температура қалыпты жағдайға келгенше күтіңіз, пешті қуаттандыру автоматты түрде қайта қосылады.
- E6: желдеткіш зақымдалған немесе ауа сорғышы бітеліп қалған. Ауа кірісін тазалаңыз немесе уәкілетті қызмет көрсету орталығына хабарласыңыз.
- E7: негізгі тақтамен байланыс қатесі. Өкілетті қызмет көрсету орталығына хабарласыңыз.

## Монтаждау, сақтау, тасымалдау (тасу), өткізу және кәдеге жарату ережелері мен шарттары

- Құрылғы қандай да болмасын монтаждауды немесе бекітуді талап етпейді.
- Құрылғыны қаптамада, өндірушінің және тұтынушының жылытылатын үй-жайларында ауаның 5 және 40 °C аралығындағы температурада және ауаның 80%-дан аспайтын салыстырмалы ылғалдылығында сақтау керек. Үй-жайда жемірілуді тудыратын жегі қоспалар (қышқылдардың, сілтілердің бұлары) болмауы тиіс.
- Құрылғының тасымалдануы құрғақ ортада жүзеге асырылуы тиіс.
- Құрылғы ұқыпты өңдеуді талап етеді, оны шаң, кір, соққы, ылғал, от және т.б. әсерінен қорғаңыз.
- Құрылғыны сату жергілікті заңнамасына сәйкес жүргізілуі керек.
- Бұйымның қызмет ету мерзімі аяқталғаннан кейін оны қарапайым тұрмыстық қоқыспен бірге тастауға болмайды. Оның орнына, ол федералды немесе жергілікті заңнамаға сәйкес қайта өңдеу және қайта өңдеу үшін электрлік және электронды жабдықты тиісті қабылдау бекетіне қайта өңдеуге жіберіледі. Осы бұйымды дұрыс жоюды қамтамасыз ете отырып, сіз табиғи ресурстарды үнемдеуге және қоршаған ортаға және адамдардың денсаулығына зиян келтірмеуге көмектесесіз. Бұл бұйымды қабылдау және жою бекеттері туралы қосымша ақпаратты жергілікті муниципалды органдардан немесе тұрмыстық қалдықтарды шығаратын кәсіпорыннан алуға болады.
- Құрылғының ақаулығы анықталған жағдайда, тез арада авторландырылған сервистік орталыққа хабарласу немесе құрылғыны кәдеге жарату керек.

## Қосымша ақпарат

**Өндіруші:** Чжуншань Даофэй Электрикал Ко., Лтд.

Екінші қабаттың №1, №11, Цзинтянь көш., Дунхэ тас жолы, Сяоли комьюнити, Дунфэн, Чжуншань қ., Гуандун пров., Қытай.

Қытайда жасалған.

**Импортер / юр. лицо, принимающее претензии в Республике Казахстан:**

ТОО «ДНС КАЗАХСТАН», г. Астана, р-н Сарыарқа, пр-т Сарыарқа, зд. 12, Республика Казахстан.

**Импорттаушы / Қазақстан Республикасында талаптар қабылдайтын заңды**

**тұлға:** «DNS QAZAQSTAN (ДНС КАЗАХСТАН)» ЖШС, Астана қ-ы, Сарыарқа ауданы, Сарыарқа д-лы, 12 Ғ-т, Қазақстан Республикасы.

**Адрес электронной почты / электронды пошта мекен-жайы:** info@dns-shop.kz

Өнім Кеден одағының техникалық регламентінің талаптарына сәйкес келеді:

- «Төмен вольтты жабдықтың қауіпсіздігі туралы» КО ТР 004/2011;
- «Техникалық құралдардың электромагниттік үйлесімділігі» КО ТР 020/2011.

Тауар Еуразиялық экономикалық одақтың «Электртехника және радиоэлектроника бұйымдарында қауіпті заттарды қолдануды шектеу туралы» ЕАЭО ТР 037/2016 техникалық регламентінің талаптарына сәйкес келеді.

Өнімнің сапасын жақсарту үшін ерекшеліктер, өнім туралы ақпарат, оның жинақталымы және функционалы пайдаланушыға алдын ала ескертусіз өзгертілуі мүмкін. Құрылғының нақты интерфейсі осы нұсқаулықта көрсетілгеннен басқаша болуы мүмкін.

**Интернеттегі мекен-жайы:** www.dexp.club



Өндіріс күні пайдаланушы нұсқаулығының орыс тіліндегі нұсқасында көрсетілген. V.1



# Кепілдік талоны

SN/IMEI: \_\_\_\_\_

Кепілдікке қойылған күні: \_\_\_\_\_

Өндіруші бүкіл кепілдік мерзімі ішінде құрылғының үздіксіз жұмыс істеуіне, сондай-ақ материалдар мен жинақтарда ақаулардың болмауына кепілдік береді. Кепілдік кезеңі бұйымды сатып алған сәттен басталады және тек қана жаңа өнімдерге қолданылады.

Кепілдік қызмет көрсетуге пайдаланушы нұсқаулығына сәйкес бұйымды пайдалану шартымен кепілдік мерзімі ішінде тұтынушының кесірінен істен шықпаған элементтерді тегін жөндеу немесе ауыстыру кіреді. Элементтерді жөндеу немесе ауыстыру уәкілетті сервистік орталықтардың аумағында жүргізіледі.

Кепілдік мерзімі: 12 ай.

Пайдалану мерзімі: 24 ай.

Сервистік орталықтардың өзекті тізімі келесі мекенжай бойынша:

<https://www.dns-shop.kz/service-center/>

**Кепілдік міндеттемелер және тегін сервистік қызмет көрсету, егер оларды ауыстыру бұйымды бөлшектеуге байланысты болмаса, тауардың жиынтықтылығына кіретін, төменде аталған керек-жарақтарға қолданылмайды:**

- ҚБП (Қашықтан басқару пультіне) арналған қуат элементтері (батареялар).
- Жалғағыш кәбілдер, антенналар және оларға арналған жалғастырғыш тетіктер, құлаққаптар, микрофондар, «HANDS-FREE» құрылғылары; жиынтықта жеткізілетін әртүрлі типтегі ақпарат тасымалдағыштар, бағдарламалық құрал (БҚ) және драйверлер (бұйымның қатты магниттік дискілердегі жинақтағышқа алдын ала орнатылған БҚ-ны қоса алғанда, бірақ онымен шектелмей), сыртқы енгізу-шығару құрылғылары және манипуляторлар.
- Қаптар, сөмкелер, белдіктер, тасымалдауға арналған баулар, монтаждық керек-жарақтар, құрал-саймандар, бұйымға қоса берілетін құжаттама.
- Табиғи тозуға ұшырайтын шығын материалдары мен бөлшектер.



## Өндіруші келесі жағдайларда кепілдік міндеттемелерге ие болмайды:

- Кепілдік мерзімі аяқталды.
- Егер жеке (тұрмыстық, отбасылық) қажеттіліктерге арналған бұйым кәсіпкерлік қызметті жүзеге асыру үшін, сондай-ақ оның тікелей міндетіне сәйкес келмейтін басқа мақсаттарда пайдаланылған болса.
- Өндіруші бұйымды пайдалану кезінде пайдаланушы нұсқаулығының талаптарын бұзу, бұйымды орнату және оған қызмет көрсету жөніндегі ұсынымдарды, қосу ережелерін (бұйымның өзіне де, онымен байланысты бұйымдарға да сәйкес келмейтін желілік кернеудің әсері нәтижесінде туындаған қысқа тұйықталулар), бұйымды сақтау және тасымалдау кезінде өнім иесі және/немесе үшінші тұлғалар шектен ықтимал материалдық, моральдық және өзге де зиян үшін жауапты болмайды.
- Механикалық зақымданудың барлық жағдайлары: өнімді пайдалану кезінде алынған сызаттар, жарықтар, деформациялар, соққы іздері, майысулар, кептелістер және т.б.
- Түрлендірулерді, рұқсат етілмеген жөндеулерді осындай жұмыстарды жүргізуге уәкілетті емес адамдар жүргізген жағдайлар. Егер ақаулық конструкцияны немесе бұйымның схемасын өзгерту, Өндіруші қарастырмаған сыртқы құрылғыларды қосу, Қазақстан Республикасының заңнамасына сай сәйкестік сертификаты жоқ құрылғыны пайдалану салдарынан туындаған болса.
- Егер бұйымның ақауы еңсерілмейтін күштің әсерінен (табиғи элементтер, өрт, су тасқыны, жер сілкінісі, тұрмыстық факторлар және Өндірушіге тәуелді емес басқа жағдайлар) немесе Өндіруші болжай алмаған үшінші тұлғалардың әрекеттерінен туындаса. Бұйымның толық немесе ішінара істен шығуына алып келген бұйымның ішіне бөгде заттардың, өзге денелердің, заттектердің, сұйықтықтардың, жәндіктердің немесе жануарлардың түсуінен, агрессивті ортаның әсерінен, жоғары ылғалдылықтан, жоғары температуралардан туындаған ақау.
- Бұйымды сәйкестендіру (сериялық нөмірі) жоқ немесе сәйкес келмейді. Егер зақымданулар (кемшіліктер) зиянды бағдарламалық қамтаманың; БҚ ұсынушысының осы қызметті ұсынбауына байланысты мүмкіндігінсіз бұйымның бағдарламалық ресурстарына қолжетімділіктің болмауына әкеп соққан құпиясөздерді (кодтарды) оларды жинау/қалпына келтіру мүмкіндігінсіз орнату, ауыстыру немесе жою әсерінен туындаса.
- Егер жұмыстың ақаулықтары қуат беруші, кәбілдік, телекоммуникациялық желілердің, радиосигнал қуатының стандарттарға немесе техникалық регламенттеріне сәйкес келмеуінен, оның ішінде бедер ерекшеліктерінен және басқа да осыған ұқсас сыртқы факторлардан, бұйымның желі әрекет ететін шекарада немесе аймақтан тыс жерде пайдаланылуынан туындаған болса.
- Егер зақымданулар стандартты емес (түпнұсқалық емес) және/немесе сапасыз (зақымданған) шығыс материалдарын, керек-жарақтарды, қосалқы бөлшектерді, қуат беру элементтерін, әртүрлі үлгідегі ақпарат тасымалдағыштарды (CD, DVD дискілерді, жад карталарын, SIM карталарын, картридждерді қоса алғанда) пайдаланудан туындаса.
- Егер кемшіліктер үйлесімсіз контентті (әуендерді, графиканы, бейне және басқа файлдарды, Java қосымшаларын және оларға ұқсас бағдарламаларды) алуға, орнатуға және пайдалануға байланысты туындаған болса.
- Осы бұйыммен жанасып жұмыс істейтін басқа жабдыққа келтірілген залалға.





