

Пайдалану бойынша нұсқаулық

Электр плитасы
INC-3500

DEXP

Құрметті сатып алушы!

Біздің өнімді таңдағаныңыз үшін алғыс айтамыз.

Біз Сізге сапалы, функционалды және жоғары талаптарға сәйкес әзірленген және жасалған өнімдер мен құрылғыларды ұсынуға қуаныштымыз. Пайдалануды бастамас бұрын, Сіздің қауіпсіздігіңізге қатысты маңызды ақпаратты, сондай-ақ өнімді дұрыс пайдалану және оған күтім жасау бойынша ұсыныстарды қамтитын осы нұсқаулықты мұқият оқып шығыңыз. Осы нұсқаулықтың сақталуына назар аударыңыз және оны өнімді одан әрі пайдалану кезінде анықтамалық материал ретінде пайдаланыңыз.

Құрылғы мақсаты

Электр плитасы тамақ дайындауға, сондай-ақ дайын тағам өнімдері мен ыдыстарды жылытуға арналған.

Сақтық шаралары

- Электр тогының соғу қаупін азайту үшін құрылғыны, қуат сымын немесе суға немесе басқа сұйықтыққа батырмаңыз.
- Құрылғыны қуат көзіне қоспас бұрын, желідегі параметрлердің 220–240 В, 50 Гц мәндеріне сәйкес келетініне көз жеткізу керек.
- Құрылғыны розеткадан суырған кезде сымнан емес, ашадан ұстаңыз.
- Балалардың құрылғымен жанасуына жол бермеу керек, тіпті ол өшірілген және электр желісінен ажыратылған болса да.
- Құрылғыны пайдаланбаған кезде әрқашан желіден ажырату керек.
- Сондай-ақ, қандай да бір ақаулар туындаған жағдайда және жұмыс аяқталғаннан кейін құрылғыны желіден ажырату керек.
- Құрылғыны осы нұсқаулықта көрсетілгеннен басқа мақсаттарда пайдалануға болмайды. Құрылғыны пайдалану, сақтау және техникалық қызмет көрсету осы пайдалану нұсқаулығына сәйкес қатаң түрде орындалуы керек.
- Қуат сымының және құрылғының корпусының тұтастығын қамтамасыз ету қажет. Құрылғы зақымдалған болса, оны пайдаланбаңыз.
- Жұмыс істейтін құрылғының жанында балалардың, бейтаныс адамдардың және жануарлардың болуын болдырмаңыз.
- Құрылғыны өрт немесе жарылыс қаупі бар жерде, мысалы, жанғыш сұйықтықтардың немесе газдардың жанында пайдаланбаңыз.
- Құрылғыны тек жерге қосылған розеткаға қосыңыз.
- Күйіп қалмас үшін құрылғының қыздырылған плитасын ұстамаңыз.
- Жұмыс істеп тұрған құрылғыны ешқашан қараусыз қалдырмаңыз. Жұмыс кезінде шамалы шу қалыпты. Бұл шу техникалық жағынан болдырмайды және ыдыстың түріне байланысты.
- Құрылғыны газ плиталарының немесе жылытқыштардың жанында пайдаланбаңыз немесе оны ыстық беттерге қоймаңыз.
- Қуат сымын бұрамаңыз немесе оны құрылғының айналасына орамаңыз.
- Қызып кетпеу үшін құрылғы қосулы тұрғанда оның үстіне бос ыдыстарды қоймаңыз.
- Құрылғының бетіне металл немесе магниттелген заттарды қоймаңыз.

- Желдету саңылауларын жаппаңыз.
- Құрылғыға салмағы 8 кг асатын ыдыстарды қоймаңыз.
- Құрылғыны ағынды сүмен жууға болмайды. Желдету саңылауларына сұйықтықтың түсуіне жол бермеңіз.
- Құрылғыны магниттік толқындар әсер етуі мүмкін басқа құрылғылардың жанында пайдаланбаңыз: теледидар, радио және т.б.
- Егер бетінде чиптер немесе жарықтар табылса, қысқа тұйықталуды болдырмау үшін құрылғыны бірден ажыратыңыз.
- Пісіру режимдері аяқталғаннан кейін желдеткіш біраз уақыт жұмысын жалғастырады. Құрылғының қызмет ету мерзімін ұзарту үшін оны қуат көзінен ажыратпаңыз, желдеткіш жұмысын аяқтағанша күтіңіз.
- Күйіп қалмас үшін құрылғы жұмыс істеп тұрған кезде оның бетіне пышақ, шанышқы, қасық және қақпақ сияқты металл заттарды қоймаңыз. Ыдыстарды алған кезде пеш қолғаптарын пайдаланыңыз.
- Құрылғыны ылғалды, шаңды, майлы жерлерге, тікелей күн сәулесі түсетін жерге, ыстыққа төзімділігі төмен беттерге немесе ашық ауада орнатпаңыз.
- Құрылғыны қабырғалар мен үстел шеттерінен кемінде 10 см қашықтықта қатты, тегіс, көлденең бетке ғана орнатыңыз.
- Ыдыс өндірушісінен оның электромагниттік индукциялық пешпен пайдалануға жарамдылығын тексеріңіз.

Индукциялық қыздырудың жұмыс принципі

Жұмыс принципі — электромагниттік индукция. Бетінің қызуы тұйық контурда қозғалатын магнит ағынының қарқындылығының өзгеруіне байланысты болады. Индукциялық катушка арқылы электр тогы өтеді, ол пештің беті арқылы ыдысты түрлендіреді және қыздырады.

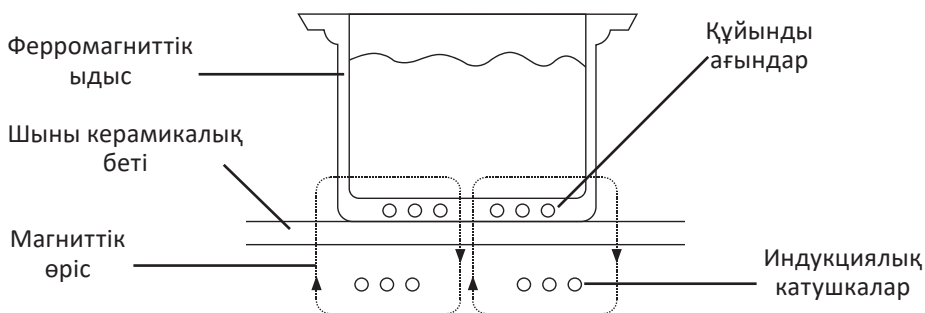

Құрылғы схемасы

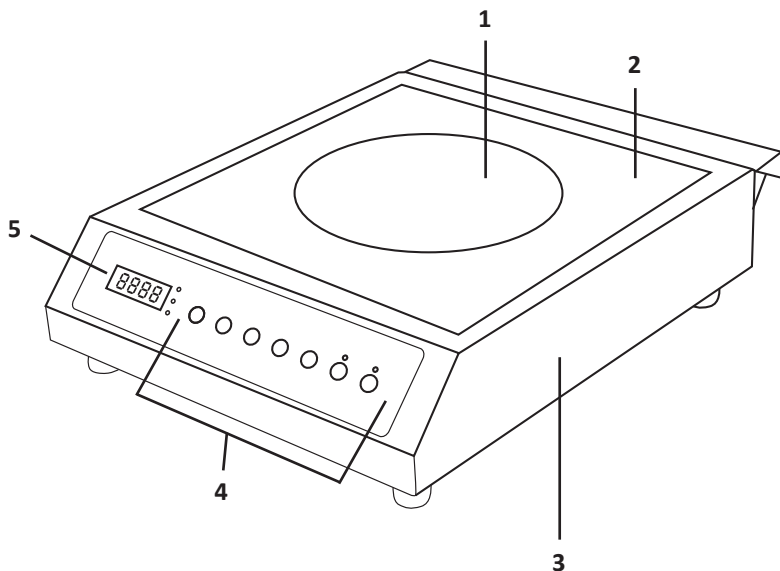

1. Оттық.
2. Шыны керамикалық беті.
3. Жақтау.
4. Басқару панелі.
5. Дисплей.

Техникалық сипаттамалары

- Үлгісі: INC-3500.
- Сауда белгісі: DEXP.
- Желі параметрлері: 220–240 В, 50–60 Гц.
- Жұмыс бетінің материалы: шыны керамика.
- Корпус материалы: тот баспайтын болат.
- Басқару түрі: сенсорлық.
- Оттықтар саны: 1.
- Қуаты: 3500 Вт.
- 8 қуат және температура деңгейі.
- Өшіру таймері: 4 сағат.
- Қуат сымның ұзындығы: 1,75 м.
- Қуат сымын бекіту түрі: Ү.
- Электрлік қорғаныс класы электр тогының соғуы: I.
- Ылғал мен шаңнан қорғау дәрежесі: IPX3.
- Өлшемдері: 35,5 × 44,5 × 11 см.
- Салмағы: 4,7 кг.
- Қолдану аясы: тұрмыстық.
- Жинақталым: құрылғы, пайдалану бойынша нұсқаулық.

Қолайлы ыдыс

1. Плиткамен жұмыс істегенде диаметрі 12 см-ден 26 см-ге дейінгі, түбі тегіс, болаттан, шойыннан, тот баспайтын болаттан жасалған немесе индукциялық пештерге арналған ыдыстарды пайдалану керек.
2. Ыстыққа төзімді шыныдан, керамикадан, алюминийден, тот баспайтын болаттан немесе ферромагниттік қасиеті жоқ шойыннан жасалған диаметрі 12 см-ден аспайтын түбі көтерілген немесе табаны бар ыдыстарды пайдалануға тыйым салынады.

НАЗАР АУДАРЫҢЫЗ! Ыдыстың астын пешке қояр алдында құрғатып сүртіңіз.



Тот баспайтын болаттан жасалған кәстрөл



темір қуыру табасы



Шойын қазан



Қуыруға арналған таба (темір/болат)



Эмальданған ыдыс



Шәйнек (эмаль/тот баспайтын болат)



Темір таба

Жарамсыз ыдыс



Керамикалық ыдыс



Шыны ыдыс



Қисық түбі бар ыдыс



Аяқтары бар таба



Сыртқы диаметрі 12 см-ден аз ыдыс-аяқ



Төмен темір қорытпасынан жасалған ыдыс (алюминий және т. б.)

Пайдаланушы нұсқаулығы

1. Құрылғыны розеткаға қосыңыз — дыбыстық сигнал естіледі, дисплейдегі индикатор жанады және құрылғы күту режиміне өтеді. «Қосу/Өшіру» түймесінің индикаторы жыпылықтайды.
2. Ыстық плитаға сәйкес ыдысты қойыңыз.
3. «Қосу/Өшіру» түймесін басыңыз — дисплейде «ON» пайда болады.
4. Оттықтың қуат мәнін орнату үшін «Қуат» түймесін немесе қажетті температураны орнату үшін «Температура» түймесін басыңыз. Екі режимде де қыздыру таңдалған мәнге сәйкес автоматты түрде басталады.
5. Қажет болса, пісіру таймерін орнатыңыз.
6. Оттықты қолмен қыздыруды тоқтату үшін «Қосу/Өшіру» түймесін басыңыз — оттық өшеді.

Назар аударыңыз!

Пайдаланушы осы уақыт ішінде ешқандай әрекет жасамаса, құрылғы 2 сағаттан кейін автоматты түрде өшеді.

Қуат параметрі

- «Қуат» түймесін басыңыз — дисплейдің оң жағындағы сәйкес индикатор жанып, дисплейде әдепкі қуат мәні (2200 Вт) көрсетіледі.
- Қуат мәнін арттыру немесе азайту үшін «+» және «-» түймелерін басыңыз. 8 қуат деңгейі қолжетімді: 200 Вт / 700 Вт / 1200 Вт / 1700 Вт / 2200 Вт / 2700 Вт / 3200 Вт / 3500 Вт.
- Орнатылған қуатта пісіру режимінен шығу және температураны орнату режиміне ауысу үшін «Температура» түймесін басыңыз. Қыздыруды тоқтату үшін қосу/өшіру түймесін басыңыз.

Температураны реттеу

- «Температура» түймесін басыңыз — дисплейдің оң жағындағы сәйкес индикатор жанады және дисплейде әдепкі температура мәні (240°) көрсетіледі.
- Температура мәнін арттыру немесе азайту үшін «+» және «-» түймелерін басыңыз. 8 температура деңгейі қол жетімді: 80° / 100° / 120° / 150° / 180° / 200° / 220° / 240° Вт.
- Орнатылған температурада пісіру режимінен шығу және қуатты орнату режиміне ауысу үшін «Қуат» түймесін басыңыз. Қыздыруды тоқтату үшін «Қосу/Өшіру» түймесін басыңыз.

Басқару тақтасын құлыптау

Құлыптау түймесін 3 секунд басып тұрыңыз — панельдегі барлық түймелер құлыпталады және түйменің үстіндегі индикатор жанады. Панельдің құлпын ашу үшін сол түймені қайтадан 3 секунд басып тұрыңыз.

Таймер функциясы

Қуат/температура мәнін таңдағаннан кейін пісіру уақытын орнатуға болады.

1. «Таймер» түймесін басыңыз — дисплейдің оң жағындағы сәйкес индикатор жанады, ал дисплейде «0:00» көрсетіледі.
2. «+» және «-» түймелері арқылы қажетті пісіру уақытын орнатыңыз:
 - түймені қысқа бір рет басу уақытты 1 минутқа арттырады/азайтады;
 - түймені ұзақ басу (3 секунд немесе одан да көп) мәнді жылдам реттеу режимін іске қосады.

Ескерту: таймердің максималды уақыты — 4 сағат.

3. «Қуат» / «Температура» түймесін басыңыз немесе дисплейдегі уақыт мәні жыпылықтауын тоқтатқанша күтіңіз — бұл таймердің іске қосылғанын білдіреді. Содан кейін дисплей таңдалған қуат/температура мәні мен қалған уақыт арасында ауысып отырады.
4. Таймерден бас тарту үшін «Таймер» түймесін қайтадан басыңыз немесе «Қосу/Өшіру» түймесін басыңыз — құрылғы күту режиміне өтеді.

Ескерту: таймерді растағаннан кейін қуат және температураны орнату режимдері арасында ауысуға болады — бұл оны қалпына келтірмейді.

Қызмет көрсету және күтім

Құрылғыны тазаламас бұрын оны әрқашан желіден ажыратып, толық суытыңыз.

Ескертпелер:

- Құрылғының қызмет ету мерзімін ұзарту үшін алдымен қуат түймесін басу арқылы оны өшіріңіз, содан кейін қуат сымын розеткадан ажыратыңыз.
- Құрылғының желдеткішін щеткамен немесе мақта тампонымен жүйелі түрде тазалаңыз.

Ластану түрі	Тазалау әдісі
Жеңіл	Бетін дымқыл шүберекпен немесе губкамен сүртіңіз, содан кейін құрғатыңыз
Орташа	Бетті дымқыл шүберекпен немесе тазалағыш заты бар губкамен сүртіңіз, содан кейін құрғатыңыз
Дәмді тағамдардан таңбаларды қайнатыңыз	Лас бетке үстел сірке суын жағыңыз, содан кейін жұмсақ шүберекпен құрғатыңыз
Қант мөлшері жоғары тағам белгілері/балқытылған алюминий немесе пластик	Керамикалық плиталарға арналған арнайы қырғышты пайдаланып кірді кетіріңіз. Барлық қалдықтарды жұмсақ шүберекпен сүртіңіз

Ақаулық себебін іздеу және түзету

Проблема	Ықтимал себебі және шешімі
Қуат көзіне қосылып, «Қосу/өшіру» түймесін басқаннан кейін құрылғы қосылмайды	Электр жарығы өшіп қалды. Қуат қайтарылғаннан кейін құрылғыны қайта қосыңыз
	Штепсель розеткаға мықтап кірмеген. Егер мәселені сайтта шешу мүмкін болмаса, уәкілетті қызмет көрсету орталығына хабарласыңыз
	Сақтандырғыш істен шықты. Өкілетті қызмет көрсету орталығына хабарласыңыз
Құрылғы дыбыс тық сигнал шығарады	Жарамсыз ыдыс немесе ыдыс жоқ. Индукциялық пісіруге жарамды ыдысты орнатыңыз
	Ыдыс қыздырғыштың ортасында орналаспаған. Табаны оттықтың ортасына қойыңыз
	Орнатылған ыдыстың түбінің диаметрі 12 см-ден аз Астыңғы диаметрі 12 см-ден асатын ыдысты пешке қойыңыз
Құрылғы қыздыру кезінде жұмыс істемейді	Орнатылған ыдыс бос немесе температура тым жоғары. Құрылғының дұрыс жұмыс істеуі үшін барлық шарттарды орындаңыз
	Желдеткіш бітеліп қалған. Желдеткіш саңылауын кірден тазалаңыз
	2 сағат бойы ешқандай шара қолданылмады. Пісіру режимін қалпына келтіріңіз немесе таймерді пайдаланыңыз

Қате кодтары

- E0: оттыққа ешқандай ыдыс орнатылмаған / ыдыстың дұрыс емес түрі пайдаланылуда.
- E1: төмен желі кернеуі. Өкілетті қызмет көрсету орталығына хабарласыңыз.
- E2: желі кернеуі тым жоғары. Өкілетті қызмет көрсету орталығына хабарласыңыз.
- E3: бет температурасы сенсорының қатесі.
- E4: бет температурасы сенсорының тізбегі ашық. Өкілетті қызмет көрсету орталығына хабарласыңыз.
- E5: IGBT қызып кетуі. Панель суығанша күтіңіз.
- E6: қысқа тұйықталу. Өкілетті қызмет көрсету орталығына хабарласыңыз.
- E7: бет температурасының сенсоры сәтсіз аяқталды. Өкілетті қызмет көрсету орталығына хабарласыңыз.
- E8: байланыс қатесі. Өкілетті қызмет көрсету орталығына хабарласыңыз.

Монтаждау, сақтау, тасымалдау (тасу), өткізу және кәдеге жарату ережелері мен шарттары

- Құрылғы қандай да болмасын монтаждауды немесе бекітуді талап етпейді.
- Құрылғыны қаптамада, өндірушінің және тұтынушының жылытылатын үй-жайларында ауаның 5 және 40 °С аралығындағы температурада және ауаның 80%-дан аспайтын салыстырмалы ылғалдылығында сақтау керек. Үй-жайда жемірілуді тудыратын жегі қоспалар (қышқылдардың, сілтілердің булары) болмауы тиіс.
- Құрылғының тасымалдануы құрғақ ортада жүзеге асырылуы тиіс.
- Құрылғы ұқыпты өңдеуді талап етеді, оны шаң, кір, соққы, ылғал, от және т.б. әсерінен қорғаңыз.
- Құрылғыны сату жергілікті заңнамасына сәйкес жүргізілуі керек.
- Өнімнің қызмет ету мерзімі аяқталғаннан кейін оны кәдімгі тұрмыстық қалдықтармен бірге тастауға болмайды. Оның орнына оны федералдық немесе жергілікті ережелерге сәйкес қайта өңдеу және кәдеге жарату үшін электр және электрондық жабдықты жинау орнына апару керек.
- Құрылғының ақаулығы анықталған жағдайда, тез арада авторландырылған сервистік орталыққа хабарласу немесе құрылғыны кәдеге жарату керек.

Қосымша ақпарат

Өндіруші: Чжуншань Ай Ли Пу Электрикал Эпплайенс Ко., Лтд.
В-ғим., №9, Фэншо тас жолы, Наньтоу, Чжуншань қ., Гуандун пров., Қытай.
Қытайда жасалған.

Импортер / юр. лицо, принимающее претензии в Республике Казахстан:
ТОО «ДНС КАЗАХСТАН», г. Астана, р-н Сарыарқа, пр-т Сарыарқа, зд. 12, Республика Казахстан.

Импорттаушы / Қазақстан Республикасында талаптар қабылдайтын заңды тұлға: «DNS QAZAQSTAN (ДНС КАЗАХСТАН)» ЖШС, Астана қ-ы, Сарыарқа ауданы, Сарыарқа д-лы, 12 ф-т, Қазақстан Республикасы.

Адрес электронной почты / электронды пошта мекен-жайы: info@dns-shop.kz

Өнім Кеден одағының техникалық регламентінің талаптарына сәйкес келеді:

- «Төмен вольтты жабдықтың қауіпсіздігі туралы» КО ТР 004/2011;
- «Техникалық құралдардың электромагниттік үйлесімділігі» КО ТР 020/2011.

Тауар Еуразиялық экономикалық одақтың «Электртехника және радиоэлектроника бұйымдарында қауіпті заттарды қолдануды шектеу туралы» ЕАЭО ТР 037/2016 техникалық регламентінің талаптарына сәйкес келеді.

Өнімнің сапасын жақсарту үшін ерекшеліктер, өнім туралы ақпарат, оның жинақталымы және функционалы пайдаланушыға алдын ала ескертусіз өзгертілуі мүмкін. Құрылғының нақты интерфейсі осы нұсқаулықта көрсетілгеннен өзгеше болуы мүмкін.

Интернеттегі мекен-жайы: www.dexp.club



Өндіріс күні пайдаланушы нұсқаулығының орыс тіліндегі нұсқасында көрсетілген. V.1

Өндіруші келесі жағдайларда кепілдік міндеттемелерге ие болмайды:

- Кепілдік мерзімі аяқталды.
- Егер жеке (тұрмыстық, отбасылық) қажеттіліктерге арналған бұйым кәсіпкерлік қызметті жүзеге асыру үшін, сондай-ақ оның тікелей міндетіне сәйкес келмейтін басқа мақсаттарда пайдаланылған болса.
- Өндіруші бұйымды пайдалану кезінде пайдаланушы нұсқаулығының талаптарын бұзу, бұйымды орнату және оған қызмет көрсету жөніндегі ұсынымдарды, қосу ережелерін (бұйымның өзіне де, онымен байланысты бұйымдарға да сәйкес келмейтін желілік кернеудің әсері нәтижесінде туындаған қысқа тұйықталулар), бұйымды сақтау және тасымалдау кезінде өнім иесі және/немесе үшінші тұлғалар шеккен ықтимал материалдық, моральдық және өзге де зиян үшін жауапты болмайды.
- Механикалық зақымданудың барлық жағдайлары: өнімді пайдалану кезінде алынған сызаттар, жарықтар, деформациялар, соққы іздері, майысулар, кептелістер және т.б.
- Түрлендірулерді, рұқсат етілмеген жөндеулерді осындай жұмыстарды жүргізуге уәкілетті емес адамдар жүргізген жағдайлар. Егер ақаулық конструкцияны немесе бұйымның схемасын өзгерту, Өндіруші қарастырмаған сыртқы құрылғыларды қосу, Қазақстан Республикасының заңнамасына сай сәйкестік сертификаты жоқ құрылғыны пайдалану салдарынан туындаған болса.
- Егер бұйымның ақауы еңсерілмейтін күштің әсерінен (табиғи элементтер, өрт, су тасқыны, жер сілкінісі, тұрмыстық факторлар және Өндірушіге тәуелді емес басқа жағдайлар) немесе Өндіруші болжай алмаған үшінші тұлғалардың әрекеттерінен туындаса. Бұйымның толық немесе ішінара істен шығуына алып келген бұйымның ішіне бөгде заттардың, өзге денелердің, заттектердің, сұйықтықтардың, жәндіктердің немесе жануарлардың түсуінен, агрессивті ортаның әсерінен, жоғары ылғалдылықтан, жоғары температуралардан туындаған ақау.
- Бұйымды сәйкестендіру (сериялық нөмірі) жоқ немесе сәйкес келмейді. Егер зақымданулар (кемшіліктер) зиянды бағдарламалық қамтаманың; БҚ ұсынушысының осы қызметті ұсынбауына байланысты мүмкіндігінсіз бұйымның бағдарламалық ресурстарына қолжетімділіктің болмауына әкеп соққан құпиясөздерді (кодтарды) оларды жинау/қалпына келтіру мүмкіндігінсіз орнату, ауыстыру немесе жою әсерінен туындаса.
- Егер жұмыстың ақаулықтары қуат беруші, кәбілдік, телекоммуникациялық желілердің, радиосигнал қуатының стандарттарға немесе техникалық регламенттеріне сәйкес келмеуінен, оның ішінде бедер ерекшеліктерінен және басқа да осыған ұқсас сыртқы факторлардан, бұйымның желі әрекет ететін шекарада немесе аймақтан тыс жерде пайдаланылуынан туындаған болса.
- Егер зақымданулар стандартты емес (түпнұсқалық емес) және/немесе сапасыз (зақымданған) шығыс материалдарын, керек-жарақтарды, қосалқы бөлшектерді, қуат беру элементтерін, әртүрлі үлгідегі ақпарат тасымалдағыштарды (CD, DVD дискілерді, жад карталарын, SIM карталарын, картридждерді қоса алғанда) пайдаланудан туындаса.
- Егер кемшіліктер үйлесімсіз контентті (әуендерді, графиканы, бейне және басқа файлдарды, Java қосымшаларын және оларға ұқсас бағдарламаларды) алуға, орнатуға және пайдалануға байланысты туындаған болса.
- Осы бұйыммен жанасып жұмыс істейтін басқа жабдыққа келтірілген залалға.

Кепілдік талоны

SN/IMEI: _____

Кепілдікке қойылған күні: _____

Өндіруші бүкіл кепілдік мерзімі ішінде құрылғының үздіксіз жұмыс істеуіне, сондай-ақ материалдар мен жинақтарда ақаулардың болмауына кепілдік береді. Кепілдік кезеңі бұйымды сатып алған сәттен басталады және тек қана жаңа өнімдерге қолданылады.

Кепілдік қызмет көрсетуге пайдаланушы нұсқаулығына сәйкес бұйымды пайдалану шартымен кепілдік мерзімі ішінде тұтынушының кесірінен істен шықпаған элементтерді тегін жөндеу немесе ауыстыру кіреді. Элементтерді жөндеу немесе ауыстыру уәкілетті сервистік орталықтардың аумағында жүргізіледі.

Кепілдік мерзімі: 12 ай.

Пайдалану мерзімі: 24 ай.

Сервистік орталықтардың өзекті тізімі келесі мекенжай бойынша:

<https://www.dns-shop.kz/service-center/>

Кепілдік міндеттемелер және тегін сервистік қызмет көрсету, егер оларды ауыстыру бұйымды бөлшектеуге байланысты болмаса, тауардың жиынтықтылығына кіретін, төменде аталған керек-жарақтарға қолданылмайды:

- ҚБП (Қашықтан басқару пультіне) арналған қуат элементтері (батареялар).
- Жалғағыш кәбілдер, антенналар және оларға арналған жалғастырғыш тетіктер, құлаққаптар, микрофондар, «HANDS-FREE» құрылғылары; жиынтықта жеткізілетін әртүрлі типтегі ақпарат тасымалдағыштар, бағдарламалық құрал (БҚ) және драйверлер (бұйымның қатты магниттік дискілердегі жинақтағышқа алдын ала орнатылған БҚ-ны қоса алғанда, бірақ онымен шектелмей), сыртқы енгізу-шығару құрылғылары және манипуляторлар.
- Қаптар, сөмкелер, белдіктер, тасымалдауға арналған баулар, монтаждық керек-жарақтар, құрал-саймандар, бұйымға қоса берілетін құжаттама.
- Табиғи тозуға ұшырайтын шығын материалдары мен бөлшектер.

