

# Пайдалану бойынша нұсқаулық

---

Бейнетіркегіш  
Inside

**DEXP**

## **Құрметті сатып алушы!**

Біздің өнімді таңдағаныңыз үшін алғыс айтамыз.

Біз Сізге сапалы, функционалды және жоғары талаптарға сәйкес әзірленген және жасалған өнімдер мен құрылғыларды ұсынуға қуаныштымыз. Пайдалануды бастамас бұрын, Сіздің қауіпсіздігіңізге қатысты маңызды ақпаратты, сондай-ақ өнімді дұрыс пайдалану және оған күтім жасау бойынша ұсыныстарды қамтитын осы нұсқаулықты мұқият оқып шығыңыз. Осы Нұсқаулықтың сақталуына назар аударыңыз және оны өнімді одан әрі пайдалану кезінде анықтамалық материал ретінде пайдаланыңыз.

## **Құрылғы мақсаты**

Автокөлік бейнетіркеуіші жер үсті көлігін көлік қозғалысы кезінде немесе тұрақта тұрғанда оның айналасындағы жағдайды, сондай-ақ салон ішінде бейне және дыбыс жазу үшін пайдалануға арналған.

## **Сақтық шаралары**

- Құрылғының құрылысына ешқандай өзгерістер енгізбеңіз.
- Қысқа тұйықталуды болдырмау үшін құрылғының қандай да бір сұйықтықтармен жанасуына жол бермеңіз, оның жанына ашық сұйықтық контейнерлерін қоймаңыз.
- Құрылғыны электромагниттік сәулеленуге ұшыратпаңыз.
- Құрылғы балалардың немесе физикалық, сенсорлық немесе ақыл-ой қабілеттері шектеулі адамдарға, егер олардың қауіпсіздігіне жауапты басқа адамдардың бақылауында болмаса, пайдалануға арналмаған.
- Балаларға құрылғымен ойнауға рұқсат бермеңіз.
- Құрылғы коммерциялық мақсатта пайдалануға арналмаған.
- Бақылау камерасын орнатқан кезде оның жүргізушінің көруіне, қауіпсіздік жастықшасының ашылуына немесе көліктің басқа жүйелеріне кедергі келтірмейтініне көз жеткізіңіз.

## Құрылғы схемасы

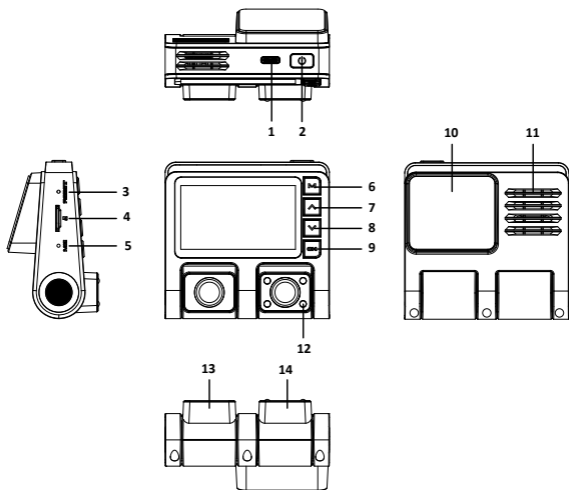

1. Түре-С қосқышы.
2. Қосу/өшіру түймесі.
3. Зауыттық параметрлерді қалпына келтіру тесігі.
4. SD карта қосқышы.
5. Микрофон.
6. «Меню» түймесі.
7. «Жоғары» түйме.
8. «Төмен» түймесі.
9. «OK» түймесі.
10. Алдыңғы әйнекке бекіту.
11. Динамик.
12. Ішкі камераның түнгі көру ИК жарықтандыруы.
13. Алдыңғы камера.
14. Ішкі камера.

## Техникалық сипаттамалары

- Үлгісі: Inside.
- Сауда белгісі: DEXP.
- Дисплей: 2.45'' IPS.
- Камера: 150 ° көрінісі бар объектив, 2 МП (алдыңғы және ішкі камера).
- Бейне ажыратымдылығы: 1920×1080, 30 fps (алдыңғы және ішкі камера).
- Бейне форматы: MOV.
- Қуат көзі: 5 В, 1,5 А.
- SD картасы: Class10 немесе одан жоғары, максималды сыйымдылығы 128 Гб.
- Сақтау температурасы: -30 °С және 70 °С.
- Жұмыс температурасы: -20 °С-тан 60 °С-қа дейін.
- Жұмыс ылғалдылығы: 15–85% RH.
- Өлшемдері: 78 × 81 × 36 мм.
- Салмағы: 99 г.

## Жинақталым

- Құрылғы.
- Көліктік зарядтау құрылғысы.
- Екі жақты 3М жапсырма.
- Мөлдір статикалық жапсырма.
- Пайдалану бойынша нұсқаулық.

## Жылдам бастау

Құрылғыны артқы көрініс айнасының жанына қою ұсынылады (дисплей мен ішкі камера жолаушылар салонына қарай).

- Статикалық жапсырманы көліктің алдыңғы әйнегіндегі құрылғының қалаған жеріне жағыңыз. Содан кейін құрылғыға екі жақты 3М жапсырмасын жабыстырыңыз да, алдыңғы әйнегіне сызба камерасын бекітіңіз. Ең жақсы қамту үшін көру бұрышын реттеңіз. Артық кәбілді жүргізушінің көзқарасына кедергі келтірмейтіндей етіп жел әйнегінің бойымен созу ұсынылады.
- Көліктік зарядтау құрылғысын автомобильдің темекі тұтқышына қосыңыз, қуат қосұлы кезде индикатор шамы жанады.

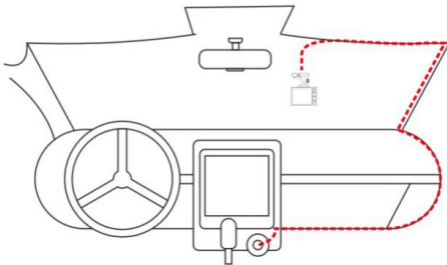

- Зарядтау құрылғысын бейнетіркегішке қосыңыз.
- SD картасын DVR құрылғысына салыңыз. Ең көп сыйымдылығы 128 Гб кем дегенде Class10 жылдамдық класы бар картаны пайдаланыңыз.
- Көлікті іске қосыңыз, құрылғы автоматты түрде қосылады. Объективті объективтен пленканы алып тастаңыз және қозғалмас бұрын объективтің көрінісіне ештеңе кедергі келтірмейтініне көз жеткізіңіз.

## Түймелердің сипаттамасы

### Қосу/өшіру түймесі

- Құрылғыны қосу/өшіру үшін түймесін 3 секунд басып тұрыңыз.
- Дисплейдің артқы жарығын қосу/өшіру үшін бір рет басыңыз.

### «Menu» түймесі

- Күту режимінде:
  - Бейне жазу, фотосурет, ойнату арасында ауысу үшін басыңыз.
  - Параметрлер мәзіріне кіру үшін басып тұрыңыз.
  - Ойнату режиміне өту үшін екі рет басыңыз.
- Бейне жазу кезінде:
  - Фотоға түсіру үшін бір рет басыңыз.
  - Ағымдағы бейнені жоюдан қорғау үшін басып тұрыңыз.

**Ескерту:** параметрлер мәзіріне кіру үшін бейне жазуды тоқтату керек.

### «Жоғары» түймесі

- Параметрлер мәзірінде: мәзірді жоғары жылжыту немесе опцияның мәнін реттеу үшін бір рет басыңыз.

- Ойнату режимінде:
  - Алдыңғы камера үшін файлды таңдау үшін бір рет басыңыз.
  - Ішкі камера үшін файлды таңдау үшін басып тұрыңыз.
- Бейне жазу режимінде:
  - Алдыңғы және ішкі камера арасында ауысу үшін бір рет басыңыз.
  - Камераның инфрақызыл шамын қосу/өшіру үшін басып тұрыңыз.

#### «Төмен» түймесі

- Параметрлер мәзірінде: мәзірді төмен жылжыту немесе опцияның мәнін реттеу үшін бір рет басыңыз.
- Ойнату режимінде: алдыңғы камера үшін файлды таңдау үшін бір рет басыңыз.
- Бейне жазу режимінде: дыбыс жазуды қосу/өшіру үшін бір рет басыңыз.

#### «OK» түймесі

- Бейне жазу режимінде: бейне жазуды қосу/өшіру үшін бір рет басыңыз.
- Фото режимінде: суретке түсіру үшін бір рет басыңыз.
- Параметрлер мәзірінде: таңдауды растау немесе опцияның мәнін реттеу үшін бір рет басыңыз.
- Ойнату режимінде: бейнені ойнатуды бастау/тоқтату үшін бір рет басыңыз.

## Құрылғының жұмысы

Қол жетімді мәндерді таңдау үшін «Жоғары» және «Төмен» түймелерін пайдаланыңыз, таңдауыңызды растау үшін OK түймесін басыңыз.

### Бейне жазу режимінің опциялары

- **Циклдік жазу:** бейнені үздіксіз жазу үшін таңдау.
- **Экспозиция:** нашар жарықтандыруды өтеу үшін жазу кезінде бейне экспозициясының мәнін арттыруға немесе азайтуға болады.
- **Қозғалыс датчигі:** бұл опция іске қосылғанда, камера алдында қозғалыс болса, құрылғы бейне жазуды бастайды.
- **Жазу:** бейне жазу кезінде дыбыс жазу әдепкі бойынша қосылады, бірақ оны «Төмен» түймесін басу арқылы өшіруге болады.
- **G-сенсоры:** жазатайым оқиға орын алған кезде камера камерасы апаттың бейнесін автоматты түрде жою мүмкін емес файл ретінде сақтайды. Бұл мәзірде G-сенсоры іске қосылатын соққы күшін де реттеуге болады.

- **Көлік нөмірі:** бұл опция қосылғанда, сіз көлігіңіздің мемлекеттік нөмірін енгізе аласыз.
- **Дисплейді өшіру:** бұл опция құрылғы дисплейінің автоматты түрде өшетін уақытын орнатуға мүмкіндік береді. Дисплейді қосу үшін кез келген түймені басыңыз.
- **Жиілік:** бейне жазу жиілігін таңдауға болады: 50 Гц немесе 60 Гц.
- **Түйме дыбысы:** түймені басу дыбысын өшіру/қосу.
- **Тіл:** интерфейс тілін таңдаңыз.
- **Күн/уақыт:** құрылғыны пайдаланбас бұрын, жазылған материалдарда дұрыс деректер көрсетілетіндей ағымдағы күн мен уақытты орнату ұсынылады.
- **ИК жарық режимі:** ішкі камера түнде жақсырақ түсіру үшін 4 IR шамымен жабдықталған.
- **Пішім:** жад картасындағы барлық деректерді өшіріңіз. Опцияны таңдамас бұрын, барлық маңызды файлдардың сақтық көшірмесін жасағаныңызға көз жеткізіңіз.
- **Әдепкі параметрлер:** бұл опцияны таңдау барлық құрылғы параметрлерін зауыттық әдепкі параметрлерге қайтарады.
- **Бағдарламалық құрал нұсқасы:** құрылғының ағымдағы микробағдарлама нұсқасы.

## Фотосурет режимінің опциялары

- **Түсіру режимі:** суретке түсіру үшін кешіктіруді орнатыңыз.
- **Ажыратымдылық:** қажетті фотосурет ажыратымдылығын таңдаңыз.
- **Фотосуреттер сериясы:** фотосуреттерді үздіксіз түсіру опциясы.
- **Сапасы:** фотосуреттердің сапасын көрсетеді.
- **Айқындық:** фотосуреттердің анықтығын көрсетеді.
- **Ақшыл теңгерім:** параметрлер негізінде фотосурет түсіру шарттарын орнатады.
- **Түс:** фотосуреттердің түсін реттеңіз.
- **ISO:** камера сенсорының жарыққа қаншалықты сезімтал екенін анықтайтын параметрді реттеңіз.
- **Экспозиция:** камераның жарықтыққа сезімталдығын реттеңіз.
- **Тұрақтандыру:** қатты шайқау кезінде түсіруді тұрақтандыру.
- **Күн белгісі:** фотосуреттегі күн белгісін қосу/өшіру.

## Ойнату режимі

Бейнетіркегішті қосыңыз, ойнату режиміне өту үшін «Menu» түймесін екі рет басыңыз.

- Файлдар арасында жылжу үшін «Жоғары» және «Төмен» түймелерін пайдаланыңыз.
- Бейнені ойнату немесе фотосуреттерді көру үшін «OK» түймесін басыңыз.
- Файлды жою үшін бейнені немесе фотосуретті көру кезінде «Menu» түймесін басып тұрыңыз, «Жою» опциясын таңдап, растау үшін «OK» түймесін басыңыз.
- Сондай-ақ кез келген фотосуретті немесе бейнені жоюдан қорғауға болады. Бейнені немесе фотосуретті көргенде «Menu» түймесін басып тұрыңыз, «Защитить» (Қорғау) опциясын таңдап, растау үшін «OK» түймесін басыңыз. Файлдың құлпын ашу үшін әрекетті қайталаңыз.

## Монтаждау, сақтау, тасымалдау (тасу), өткізу және кәдеге жарату ережелері мен шарттары

- Құрылғы орнатуды қажет етпейді. Құрылғыны орнату жолы осы нұсқаулықта сипатталған.
- Құрылғыны қаптамада, өндірушінің және тұтынушының жылытылатын үй-жайларында ауаның -40 және +80 °C аралығындағы температурада және ауаның 80%-дан аспайтын салыстырмалы ылғалдылығында сақтау керек. Үй-жайда жемірілуді тудыратын жегі қоспалар (қышқылдардың, сілтілердің булары) болмауы тиіс.
- Құрылғының тасымалдануы құрғақ ортада жүзеге асырылуы тиіс.
- Құрылғы ұқыпты өңдеуді талап етеді, оны шаң, кір, соққы, ылғал, от және т.б. әсерінен қорғаңыз.
- Құрылғыны сату жергілікті заңнамасына сәйкес жүргізілуі керек.
- Осы бұйымды жою қалдықтарды қайта өңдеу жөніндегі жергілікті нормалар мен ережелерге сәйкес жүзеге асырылуға тиіс. Осы бұйымды дұрыс жоюды қамтамасыз ете отырып, сіз қоршаған ортаға және адам денсаулығына ықтимал зиянды болдырмауға және материалдық ресурстарды ұтымды пайдалануға көмектесесіз. Бұл бұйымды қабылдау және жою пункттері туралы қосымша ақпаратты жергілікті муниципалды органдардан немесе тұрмыстық қалдықтарды шығаратын кәсіпорыннан алуға болады.



- Құрылғының ақаулығы анықталған жағдайда, тез арада авторландырылған сервистік орталыққа хабарласу немесе құрылғыны кәдеге жарату керек.

## Қосымша ақпарат

**Өндіруші:** Шэньчжэнь Вонда Тэк Ко., Лтд.

5/F, 4 блок, Лунби өнеркәсіптік паркі, 27 Дафа тас жолы, Дафану Коммьюнити, Баньтянь, Лунган ауданы, Шэньчжэнь қаласы, Қытай. Қытайда жасалған.

**Импортер / юр. лицо, принимающее претензии в Республике Казахстан:** ТОО «ДНС КАЗАХСТАН», г. Астана, р-н Сарыарқа, пр-т Сарыарқа, зд. 12, Республика Казахстан.

**Импорттаушы / Қазақстан Республикасында талаптар қабылдайтын заңды тұлға:** «DNS QAZAQSTAN (ДНС КАЗАХСТАН)» ЖШС, Астана қ-ы, Сарыарқа ауданы, Сарыарқа д-лы, 12 ғ-т, Қазақстан Республикасы.

**Адрес электронной почты / электронды пошта мекен-жайы:** info@dns-shop.kz

Тауар Еуразиялық экономикалық одақтың «Электртехника және радиоэлектроника бұйымдарында қауіпті заттарды қолдануды шектеу туралы» ЕАЭО ТР 037/2016 техникалық регламентінің талаптарына сәйкес келеді.

Өнімнің сыртқы түрі мен техникалық сипаттамалары сапаны жақсарту үшін ескертусіз өзгертілуі мүмкін.

**Интернеттегі мекен-жайы:** [www.dexpro.club](http://www.dexpro.club)

Өндіріс күні пайдаланушы нұсқаулығының орыс тіліндегі нұсқасында көрсетілген.



## Өндіруші келесі жағдайларда кепілдік міндеттемелерге ие болмайды:

- Кепілдік мерзімі аяқталды.
- Егер жеке (тұрмыстық, отбасылық) қажеттіліктерге арналған бұйым кәсіпкерлік қызметті жүзеге асыру үшін, сондай-ақ оның тікелей міндетіне сәйкес келмейтін басқа мақсаттарда пайдаланылған болса.
- Өндіруші бұйымды пайдалану кезінде пайдаланушы нұсқаулығының талаптарын бұзу, бұйымды орнату және оған қызмет көрсету жөніндегі ұсынымдарды, қосу ережелерін (бұйымның өзіне де, онымен байланысты бұйымдарға да сәйкес келмейтін желілік кернеудің әсері нәтижесінде туындаған қысқа тұйықталулар), бұйымды сақтау және тасымалдау кезінде өнім иесі және/немесе үшінші тұлғалар шектен ықтимал материалдық, моральдық және өзге де зиян үшін жауапты болмайды.
- Механикалық зақымданудың барлық жағдайлары: өнімді пайдалану кезінде алынған сызаттар, жарықтар, деформациялар, соққы іздері, майысулар, кептелістер және т.б.
- Түрлендірулерді, рұқсат етілмеген жөндеулерді осындай жұмыстарды жүргізуге уәкілетті емес адамдар жүргізген жағдайлар. Егер ақаулық конструкцияны немесе бұйымның схемасын өзгерту, Өндіруші қарастырмаған сыртқы құрылғыларды қосу, Қазақстан Республикасының заңнамасына сай сәйкестік сертификаты жоқ құрылғыны пайдалану салдарынан туындаған болса.
- Егер бұйымның ақауы еңсерілмейтін күштің әсерінен (табиғи элементтер, өрт, су тасқыны, жер сілкінісі, тұрмыстық факторлар және Өндірушіге тәуелді емес басқа жағдайлар) немесе Өндіруші болжай алмаған үшінші тұлғалардың әрекеттерінен туындаса. Бұйымның толық немесе ішінара істен шығуына алып келген бұйымның ішіне бөгде заттардың, өзге денелердің, заттектердің, сұйықтықтардың, жәндіктердің немесе жануарлардың түсуінен, агрессивті ортаның әсерінен, жоғары ылғалдылықтан, жоғары температуралардан туындаған ақау.
- Бұйымды сәйкестендіру (сериялық нөмірі) жоқ немесе сәйкес келмейді. Егер зақымданулар (кемшіліктер) зиянды бағдарламалық қамтаманың; БҚ ұсынушысының осы қызметті ұсынбауына байланысты мүмкіндігінсіз бұйымның бағдарламалық ресурстарына қолжетімділіктің болмауына әкеп соққан құпиясөздерді (кодтарды) оларды жинау/қалпына келтіру мүмкіндігінсіз орнату, ауыстыру немесе жою әсерінен туындаса.
- Егер жұмыстың ақаулықтары қуат беруші, кәбілдік, телекоммуникациялық желілердің, радиосигнал қуатының стандарттарға немесе техникалық регламенттеріне сәйкес келмеуінен, оның ішінде бедер ерекшеліктерінен және басқа да осыған ұқсас сыртқы факторлардан, бұйымның желі әрекет ететін шекарада немесе аймақтан тыс жерде пайдаланылуынан туындаған болса.
- Егер зақымданулар стандартты емес (түпнұсқалық емес) және/немесе сапсыз (зақымданған) шығыс материалдарын, керек-жарақтарды, қосалқы бөлшектерді, қуат беру элементтерін, әртүрлі үлгідегі ақпарат тасымалдағыштарды (CD, DVD дискілерді, жад карталарын, SIM карталарын, картридждерді қоса алғанда) пайдаланудан туындаса.
- Егер кемшіліктер үйлесімсіз контентті (әуендерді, графиканы, бейне және басқа файлдарды, Java қосымшаларын және оларға ұқсас бағдарламаларды) алуға, орнатуға және пайдалануға байланысты туындаған болса.
- Осы бұйыммен жанасып жұмыс істейтін басқа жабдыққа келтірілген залалға.

## Кепілдік талоны

SN/IMEI: \_\_\_\_\_

Кепілдікке қойылған күні: \_\_\_\_\_

Өндіруші бүкіл кепілдік мерзімі ішінде құрылғының үздіксіз жұмыс істеуіне, сондай-ақ материалдар мен жинақтарда ақаулардың болмауына кепілдік береді. Кепілдік кезеңі бұйымды сатып алған сәттен басталады және тек қана жаңа өнімдерге қолданылады.

Кепілдік қызмет көрсетуге пайдаланушы нұсқаулығына сәйкес бұйымды пайдалану шартымен кепілдік мерзімі ішінде тұтынушының кесірінен істен шықпаған элементтерді тегін жөндеу немесе ауыстыру кіреді. Элементтерді жөндеу немесе ауыстыру уәкілетті сервистік орталықтардың аумағында жүргізіледі.

Кепілдік мерзімі: 12 ай.

Пайдалану мерзімі: 24 ай.

Сервистік орталықтардың өзекті тізімі келесі мекенжай бойынша:  
<https://www.dns-shop.kz/service-center/>

**Кепілдік міндеттемелер және тегін сервистік қызмет көрсету, егер оларды ауыстыру бұйымды бөлшектеуге байланысты болмаса, тауардың жиынтықтылығына кіретін, төменде аталған керек-жарақтарға қолданылмайды:**

- ҚБП (Қашықтан басқару пультіне) арналған қуат элементтері (батареялар).
- Жалғағыш кәбілдер, антенналар және оларға арналған жалғастырғыш тетіктер, құлаққаптар, микрофондар, «HANDS-FREE» құрылғылары; жиынтықта жеткізілетін әртүрлі типтегі ақпарат тасымалдағыштар, бағдарламалық құрал (БҚ) және драйверлер (бұйымның қатты магниттік дискілердегі жинақтағышқа алдын ала орнатылған БҚ-ны қоса алғанда, бірақ онымен шектелмей), сыртқы енгізу-шығару құрылғылары және манипуляторлар.
- Қаптар, сөмкелер, белдіктер, тасымалдауға арналған баулар, монтаждық керек-жарақтар, құрал-саймандар, бұйымға қоса берілетін құжаттама.
- Табиғи тозуға ұшырайтын шығын материалдары мен бөлшектер.

