

# Пайдалану бойынша нұсқаулық

---

Шырын сыққыш  
JR-800

**DEXP**

## Құрметті сатып алушы!

Біздің өнімді таңдағаныңыз үшін алғыс айтамыз.

Біз Сізге сапалы, функционалды және жоғары талаптарға сәйкес әзірленген және жасалған өнімдер мен құрылғыларды ұсынуға қуаныштымыз. Пайдалануды бастамас бұрын, Сіздің қауіпсіздігіңізге қатысты маңызды ақпаратты, сондай-ақ өнімді дұрыс пайдалану және оған күтім жасау бойынша ұсыныстарды қамтитын осы нұсқаулықты мұқият оқып шығыңыз. Осы Нұсқаулықтың сақталуына назар аударыңыз және оны өнімді одан әрі пайдалану кезінде анықтамалық материал ретінде пайдаланыңыз.

## Құрылғы мақсаты

Электрлік шырын сыққыш жаңа піскен жемістер мен көкөністерден шырын алуға арналған.

## Сақтық шаралары

- Құрылғыны тек мақсаты бойынша пайдаланыңыз.
- Бірінші қолданар алдында құрылғыдан барлық қаптамалар мен жапсырмаларды алып тастаңыз.
- Құрылғыны қуат көзіне қоспас бұрын, үйдегі қуат көзінің кернеуі техникалық сипаттамаларға сәйкес келетініне көз жеткізіңіз.
- Жұмыс кезінде құрылғыны қараусыз қалдырмаңыз.
- Құрылғыны электр желісіне қосар немесе ажыратпас бұрын, қосқыштың «OFF» күйінде екеніне көз жеткізіңіз.
- Құрылғы балалардың немесе физикалық, сенсорлық немесе ақыл-ой қабілеттері шектеулі адамдардың қауіпсіздігіне жауапты басқа адамдардың қадағалауынсыз пайдалануына арналмаған. Балаларға құрылғымен ойнауға рұқсат бермеңіз.
- Құрылғыны пайдалануды аяқтағаннан кейін, құрылғыны бөлшектемес немесе тазалау алдында оны өшіріп, қуат көзінен ажыратыңыз. Ашаны розеткадан сымнан тартып суырмаңыз, әрқашан ашадан ұстаңыз.
- Қуат сымын жұмыс бетінен іліп қоймаңыз. Сым ыстық беттерге тиіп кетпеуі керек.
- Целлюлозаға арналған контейнер сенімді бекітілмеген болса, құрылғыны пайдаланбаңыз.
- Айналмалы сүзгі зақымдалған болса, құрылғыны пайдаланбаңыз.
- Құрылғыда өткір бөлшектер бар. Құрылғыны тазалау кезінде абай болыңыз.
- Айналмалы сүзгі жұмысын тоқтатпайынша, құрылғының жоғарғы бөлігін ешқашан шешпеңіз.
- Тағамды итеру үшін әрқашан итергішті пайдаланыңыз. Мұны ешқашан саусақтарыңызбен, ас құралдарымен немесе басқа бөгде затпен жасауға тырыспаңыз.
- Құрылғыны тазалау үшін абразивті немесе химиялық агрессивті өнімдерді пайдаланбаңыз.
- Құрылғыны сыртта пайдаланбаңыз.

- Құрылғыны зақымдалған кәбіл немесе ашамен қолданбаңыз. Егер көзге көрінетін зақым болса, құрылғыны пайдаланбаңыз.
- Қуат сымын, ашаны немесе құрылғының өзін суға немесе басқа сұйықтыққа батырмаңыз.
- Құрылғыны ашпаңыз немесе оны өзіңіз жөндеуге болмайды. Техникалық қызмет көрсету мен жөндеуді тек уәкілетті қызмет көрсету орталығының білікті мамандары орындауы керек.
- Құрылғы коммерциялық мақсатта пайдалануға арналмаған.
- Құрылғының ақаулығы анықталса, дереу уәкілетті қызмет көрсету орталығына хабарласыңыз немесе құрылғыны тастаңыз.

## Құрылғы схемасы

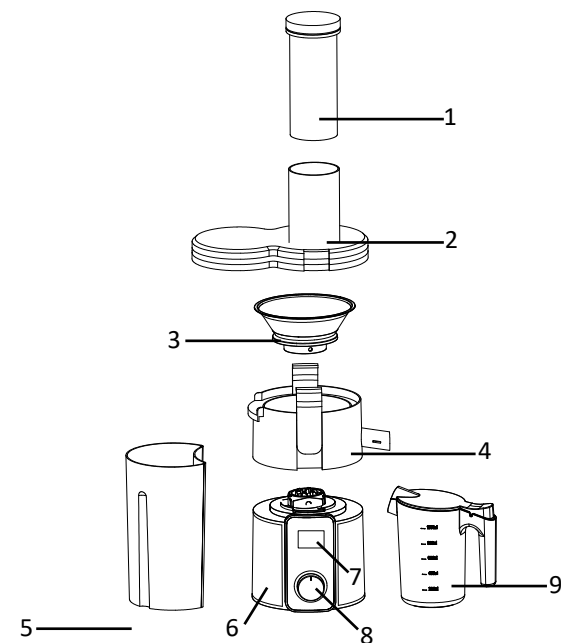

1. Итергіш.
2. Жүктеу науасы.
3. Бөлгіш.
4. Шырын жинайтын тостаған.
5. Күнжара контейнері.
6. Мотор блогы.
7. LED экраны.
8. Жылдамдық ауыстырғыш.
9. Шырын контейнері.

## Техникалық сипаттамалары

Сауда белгісі: DEXP.

Үлгісі: JR-800.

Қуат параметрлері: 220–240 В, 50 Гц.

Қуаты: 800 Вт.

Электр тогының соғуынан қорғау класы: II.

Шырын контейнерінің көлемі: 1000 мл.

Торт контейнерінің көлемі: 2000 мл.

Қуат сымының ұзындығы: 1 м.

Жылдамдық режимдерінің саны: 3.

Қызып кетуден қорғау: бар.

Қолдану саласы: тұрмыстық.

## Пайдаланушы нұсқаулығы

- Целлюлозаға арналған контейнерді беру науасына салыңыз. Ұстағышты бекітпес бұрын, целлюлоза контейнерінің беру науасына нық тұрғанына көз жеткізіңіз.

### Назар аударыңыз!

Целлюлоза контейнері беру науасына жеткілікті тығыз болмаса, құрылғы іске қосылмайды.

- Жүктеу науасын ұстағышпен бекітіңіз.
- Шырын сауытын сәйкес тесіктің астына қойыңыз.
- Ингредиенттерді салу науасына оңай сиятындай етіп жуыңыз және кесіңіз.
- Құрылғыны электр желісіне қосыңыз, «1», «2» немесе «3» жылдамдықты таңдау үшін қосқышты пайдаланыңыз.
- Шырын сығу процесін бастау үшін ингредиенттерді тиеу науасының жүктеу аймағына итеріңіз.
- Жұмыстың соңында коммутатордағы «0» позициясын таңдап, құрылғыны электр желісінен ажыратыңыз.

### Назар аударыңыз!

- Банан, шабдалы, өрік немесе қызанақ сияқты жұмсақ жемістерді пайдаланбаңыз. Мұндай жемістер пюреге ұнтақталып, пышақтарды бітеп тастайды.
- Шамадан тыс жүктелген кезде құрылғы автоматты түрде өшеді. Құрылғыны өшірген кезде оны электр желісінен ажыратыңыз, тиеу науасын жемістерден немесе көкөністерден тазалаңыз. Қайта пайдалану алдында құрылғының суығанша 30 минут күтіңіз.
- Қозғалтқыш жұмыс істеп тұрған кезде контейнерлерді алмаңыз/салмаңыз.
- Құрылғы жұмыс істеп тұрған кезде контейнерлерді ашпаңыз немесе оларға ештеңе салмаңыз (әсіресе саусақтар, қасықтар, шанышқылар, т.б.).

## Тазалау және күтім жасау

- Тазалау алдында әрқашан құрылғыны өшіріп, қуат сымын ажыратыңыз.
- Құрылғының бетін тек дымқыл шүберекпен тазалау керек. Жұғыш заттарды немесе қатты щеткаларды қолданбаңыз, себебі олар бетті зақымдауы мүмкін.
- Құрылғының ажыратуға болатын бөліктерін жылы сумен жуыңыз. Тазалау үшін берілген щетканы пайдаланыңыз.
- Құрылғыны ағынды сумен шаймаңыз немесе құрылғыны суға батырмаңыз.

1. Оны жоғары тартып, басу арқылы ысырманы ашыңыз.
2. Құрылғының жоғарғы бөлігін ашыңыз.
3. Жоғары тарту арқылы шұңқырды сүзгі қалақшасымен бірге ажыратыңыз.
4. Целлюлозаға арналған контейнерді алыңыз және тазалаңыз.
5. Құрылғының алынбалы бөліктерін тазалағаннан кейін берілген қадамдарды кері ретпен орындау арқылы құрылғыны қайта жинаңыз.

## Мотор блогы

Ылғал шүберекпен сүртіңіз, содан кейін құрғатыңыз. Артық сымды мотор бөлігінің астына ораңыз.

## Жүктеу науасы

Тығыздағышты тарту арқылы тығыздағышты алыңыз. Науаның екі жағын қолмен тазалаңыз, құрғатыңыз.

## Құрылғының басқа бөліктері

Қолмен тазалаңыз, құрғатыңыз.

## Монтаждау, сақтау, тасымалдау (тасу), өткізу және кәдеге жарату ережелері мен шарттары

- Құрылғы қандай да болмасын монтаждауды немесе бекітуді талап етпейді.
- Құрылғыны қаптамада, өндірушінің және тұтынушының жылытылатын үй-жайларында ауаның 5 және 40 °С аралығындағы температурада және ауаның 80%-дан аспайтын салыстырмалы ылғалдылығында сақтау керек. Үй-жайда жемірілуді тудыратын жегі қоспалар (қышқылдардың, сілтілердің булары) болмауы тиіс.
- Құрылғының тасымалдануы құрғақ ортада жүзеге асырылуы тиіс.
- Құрылғы ұқыпты өңдеуді талап етеді, оны шаң, кір, соққы, ылғал, от және т.б. әсерінен қорғаңыз.
- Құрылғыны сату жергілікті заңнамасына сәйкес жүргізілуі керек.
- Құрылғының ақаулығы анықталған жағдайда, тез арада авторландырылған сервистік орталыққа хабарласу немесе құрылғыны кәдеге жарату керек.
- Бұйымның қызмет ету мерзімі аяқталғаннан кейін оны қарапайым тұрмыстық қоқыспен бірге тастауға болмайды. Оның орнына, ол федералды немесе жергілікті заңнамаға сәйкес қайта өңдеу және қайта өңдеу үшін электрлік және электронды жабдықты тиісті қабылдау бекетіне қайта өңдеуге жіберіледі. Осы бұйымды дұрыс жоюды қамтамасыз ете отырып, сіз табиғи ресурстарды үнемдеуге және қоршаған ортаға және адамдардың денсаулығына зиян келтірмеуге көмектесесіз. Бұл бұйымды қабылдау және жою бекеттері туралы қосымша ақпаратты жергілікті муниципалды органдардан немесе тұрмыстық қалдықтарды шығаратын кәсіпорындан алуға болады.

## Қосымша ақпарат

**Өндіруші:** ЧЖУНШАНЬ ДЖЕЙ ПАУЭР ЭЛЕКТРИКАЛ ЭППЛАЙЕНСИС КО., ЛТД.  
4 және 5 қаб., шығыс Цзюйчэндадао №91, Сяолань, Чжуншань қ., Қытай.  
Қытайда жасалған.

**Импортер / юр. лицо, принимающее претензии в Республике Казахстан:**  
ТОО «ДНС КАЗАХСТАН», г. Астана, р-н Сарыарқа, пр-т Сарыарқа, зд. 12, Республика Казахстан.

**Импорттаушы / Қазақстан Республикасында талаптар қабылдайтын заңды тұлға:** «DNS QAZAQSTAN (ДНС КАЗАХСТАН)» ЖШС, Астана қ-ы, Сарыарқа ауданы, Сарыарқа д-лы, 12 Ғ-т, Қазақстан Республикасы.

**Адрес электронной почты / электронды пошта мекен-жайы:** info@dns-shop.kz

Өнім Кеден одағының техникалық регламентінің талаптарына сәйкес келеді:

- «Техникалық құралдардың электромагниттік үйлесімділігі» КО ТР 020/2011;
- «Төмен вольтты жабдықтың қауіпсіздігі туралы» КО ТР 004/2011.

Тауар Еуразиялық экономикалық одақтың «Электртехника және радиоэлектроника бұйымдарында қауіпті заттарды қолдануды шектеу туралы» ЕАЭО ТР 037/2016 техникалық регламентінің талаптарына сәйкес келеді.



Өнімнің сыртқы түрі, оның сипаттамалары мен қаптамасы алдын ала ескертусіз өзгертілуі мүмкін.

Өндіріс күні пайдаланушы нұсқаулығының орыс тіліндегі нұсқасында көрсетілген. V.2

## Кепілдік талоны

SN/IMEI: \_\_\_\_\_

Кепілдікке қойылған күні: \_\_\_\_\_

Өндіруші бүкіл кепілдік мерзімі ішінде құрылғының үздіксіз жұмыс істеуіне, сондай-ақ материалдар мен жинақтарда ақаулардың болмауына кепілдік береді. Кепілдік кезеңі бұйымды сатып алған сәттен басталады және тек қана жаңа өнімдерге қолданылады.

Кепілдік қызмет көрсетуге пайдаланушы нұсқаулығына сәйкес бұйымды пайдалану шартымен кепілдік мерзімі ішінде тұтынушының кесірінен істен шықпаған элементтерді тегін жөндеу немесе ауыстыру кіреді. Элементтерді жөндеу немесе ауыстыру уәкілетті сервистік орталықтардың аумағында жүргізіледі.

Кепілдік мерзімі: 24 ай.

Пайдалану мерзімі: 24 ай.

Сервистік орталықтардың өзекті тізімі келесі мекенжай бойынша:  
<https://www.dns-shop.kz/service-center/>

**Кепілдік міндеттемелер және тегін сервистік қызмет көрсету, егер оларды ауыстыру бұйымды бөлшектеуге байланысты болмаса, тауардың жиынтықтылығына кіретін, төменде аталған керек-жарақтарға қолданылмайды:**

- ҚБП (Қашықтан басқару пультіне) арналған қуат элементтері (батареялар).
- Жалғағыш кәбілдер, антенналар және оларға арналған жалғастырғыш тетіктер, құлаққаптар, микрофондар, «HANDS-FREE» құрылғылары; жиынтықта жеткізілетін әртүрлі типтегі ақпарат тасымалдағыштар, бағдарламалық құрал (БҚ) және драйверлер (бұйымның қатты магниттік дискілердегі жинақтағышқа алдын ала орнатылған БҚ-ны қоса алғанда, бірақ онымен шектелмей), сыртқы енгізу-шығару құрылғылары және манипуляторлар.
- Қаптар, сөмкелер, белдіктер, тасымалдауға арналған баулар, монтаждық керек-жарақтар, құрал-саймандар, бұйымға қоса берілетін құжаттама.
- Табиғи тозуға ұшырайтын шығын материалдары мен бөлшектер.







