

# Пайдалану бойынша нұсқаулық

---

Микротолқынды пеш  
MW-70

**DEXP**



# Мазмұны

<b>Құрылғы мақсаты .....</b>	<b>4</b>
<b>Сақтық шаралары .....</b>	<b>4</b>
Маңызды қауіпсіздік нұсқаулары.....	4
<b>Орнату .....</b>	<b>7</b>
Жерге қосу нұсқаулығы .....	7
<b>Техникалық сипаттамалары .....</b>	<b>8</b>
<b>Жинақталым.....</b>	<b>8</b>
<b>Ыдыс-аяқ .....</b>	<b>8</b>
Микротолқынды пеште қолдануға болатын ыдыс-аяқ пен аксессуарлар.....	9
Микротолқынды пеште қолдануға болмайтын ыдыс-аяқ пен аксессуарлар .....	10
<b>Құрылғы схемасы.....</b>	<b>11</b>
Басқару панелі.....	12
<b>Пайдалану бойынша нұсқаулық .....</b>	<b>13</b>
<b>Тазалау және күтім жасау.....</b>	<b>13</b>
<b>Ықтимал проблемалар және олардың шешімі .....</b>	<b>14</b>
<b>Монтаждау, сақтау, тасымалдау (тасу), өткізу және кәдеге жарату ережелері мен шарттары .....</b>	<b>15</b>
<b>Қосымша ақпарат .....</b>	<b>16</b>

# Құрметті сатып алушы!

Біздің өнімді таңдағаныңыз үшін алғыс айтамыз.

Біз Сізге сапалы, функционалды және жоғары талаптарға сәйкес әзірленген және жасалған өнімдер мен құрылғыларды ұсынуға қуаныштымыз. Пайдалануды бастамас бұрын, Сіздің қауіпсіздігіңізге қатысты маңызды ақпаратты, сондай-ақ өнімді дұрыс пайдалану және оған күтім жасау бойынша ұсыныстарды қамтитын осы нұсқаулықты мұқият оқып шығыңыз. Осы Нұсқаулықтың сақталуына назар аударыңыз және оны өнімді одан әрі пайдалану кезінде анықтамалық материал ретінде пайдаланыңыз.

## Құрылғы мақсаты

Микротолқынды пеш дайындауға, сонымен қатар дайын тағамдар мен ыдыстарды қыздыруға арналған.

## Сақтық шаралары

- Құрылғыны есігі ашық күйде пайдаланбаңыз, ол құрылғыға зиянды және оның тиімділігін де төмендетеді.
- Пештің алдыңғы жағы мен есік арасына ешбір зат қоймаңыз, сондай-ақ тығыздағыш беттерде кір мен тазалағыш заттардың жиналуына жол бермеңіз.
- Кез келген зақым болған жағдайда құрылғыны пайдалануды дереу тоқтатыңыз. Есікті және құлыпты, топсаларды және ысырмаларды, сондай-ақ есік тығыздағыштарын және кез келген басқа герметикалық беттерді жақсы күйде ұстау өте маңызды.

## Маңызды қауіпсіздік нұсқаулары

**НАЗАР АУДАРЫҢЫЗ:** төмендегі ережелерді сақтау күйіп қалудан, электр тогының соғуынан, өрттен және басқа да мүлік пен адам денсаулығына мүмкін болатын зиянды алдын алуға көмектеседі.

1. Осы нұсқаулықты мұқият оқып шығыңыз және кепілдік талонын сақтаңыз. Тауардың сапасына шағым болған жағдайда хабарласу қажет.
2. Құрылғыны тек үйлесімді жерге тұйықталған электр тізбектерімен ғана пайдаланыңыз.
3. Құрылғыны тек осы нұсқаулықта көрсетілген мақсаттар үшін пайдаланыңыз.
4. Құрылғыны тазалау үшін агрессивті немесе каустикалық заттарды пайдаланбаңыз.
5. Құрылғы өнеркәсіптік немесе зертханалық пайдалануға арналмаған.
6. Егер оның қуысы бос болса (ішінде тағам жоқ) құрылғыны қоспаңыз, бұл пештің істен шығуына әкелуі мүмкін.
7. Құрылғыны сыртта пайдаланбаңыз.
8. Құрылғы зақымдалған болса (өйткені ол құлаған, соғылған немесе басқа жолмен) немесе қуат сымы немесе ашасы зақымдалған болса, оны

пайдаланбаңыз. Құрылғыда қандай да бір ақауларды немесе сыртқы немесе ішкі зақымдарды тапсаңыз, оны пайдалануды дереу тоқтатып, уәкілетті қызмет көрсету орталығына хабарласыңыз.

9. Құрылғының қуысында өрттің алдын алу үшін:
  - тағамды пластикалық немесе қағаз қаптамада пісіру қажет болса, бұл арнайы пакет микротолқынды пеште пісіруге жарамды екеніне көз жеткізіңіз;
  - пластмассадан немесе қағаздан жасалған қаптамада тағамды пісірген кезде, өрт болмас үшін пісіру процесін мұқият қадағалаңыз;
  - тағамды пештің ішіндегі қағаз қаптамаға салмас бұрын, барлық таңғыш жіптерді алып тастағаныңызға көз жеткізіңіз;
  - түтін немесе өзіне тән иіс пайда болса, пешті дереу өшіріп, розеткадан ажыратыңыз. Жалынның таралуын болдырмау үшін есікті жабық ұстаңыз (ішінде болса);
  - құрылғыны сақтау контейнері ретінде пайдаланбаңыз. Пайдаланбаған кезде құрылғының ішінде қағазды, ыдыстарды, тағамды және т.б. қалдырмаңыз.
10. Жабық ыдыстарда сұйықтықтарды қыздырмаңыз, себебі олар жарылуы мүмкін.
11. Микротолқынды пеште сусындарды қыздыру кенеттен, қатты атқылауды тудыруы мүмкін.
12. Микротолқынды пеште тағамды қуыруға болмайды. Ыстық май құрылғыны, ыдыстарды зақымдауы мүмкін, сонымен қатар терінің қатты күйіп қалу қаупі бар.
13. Қабығы бар немесе қатты пісірілген жұмыртқаны микротолқынды пеште қыздырмаңыз, себебі олар жарылуы мүмкін.
14. Картоп, кәді, алма сияқты қабығы қалың тағамдарды микротолқынды пеште қыздырар алдында жіңішке инемен тесу керек.
15. Күйіп қалмас үшін бөтелкелер мен банкалардың ішіндегісін микротолқынды пеште қыздырғаннан кейін және балаларға берер алдында мұқият араластырыңыз немесе шайқаңыз.
16. Тағам қыздырылған ыдыстар да айтарлықтай қызып кетуі мүмкін. Тағамды шығарған кезде арнайы тұтқаларды (бар болса) ұстаңыз немесе пештің қолғабын (жинаққа кірмейді) пайдаланыңыз.
17. Тек микротолқынды пеште пайдалануға арналған ыдыстарды пайдаланыңыз. Жарамсыз ыдыстарды пайдалану пешті зақымдауы және денсаулығыңызға зиян келтіруі мүмкін.
18. Бұл құрылғыны балалар немесе физикалық, сенсорлық немесе ақыл-ой қабілеттері шектеулі адамдар, егер олардың қауіпсіздігіне тікелей жауапты адамның тікелей бақылауында болмаса немесе құрылғыны пайдалану туралы егжей-тегжейлі нұсқаулар берілмесе және осы құжатта көрсетілген барлық сақтық шаралары түсіндірілмесе, пайдаланбауы керек. нұсқаулық, сондай-ақ оларды орындамаудың ықтимал салдары.
19. Микротолқынды пеш қабырғалармен немесе басқа құрылғылармен тікелей байланыссыз, дербес орнатылуы керек. Сондай-ақ, әрқашан құрылғының желдету саңылаулары бітеліп қалмағанына көз жеткізіңіз.

**НАЗАР АУДАРЫҢЫЗ:** микротолқынды пешті пеш, радиатор немесе жылыту құрылғылары сияқты қуатты жылу көздеріне жақын жерге орнатпаңыз. Бұл құрылғыны зақымдауы және кепілдіктің күшін жоюы мүмкін.

20. Құрылғының беті мен есігі пайдалану кезінде жылы болуы мүмкін, бұл қалыпты жағдай.
21. Құрылғыны жабық орындарға (шкафтар, тумбалар, т.б.) қоймаңыз. Бұл оның қызып кетуіне әкелуі мүмкін.
22. Бұл құрылғы коммерциялық пайдалануға арналмаған. Тек жеке, тұрмыстық мақсаттарда пайдалануға рұқсат етіледі.
23. Құрылғының артқы және бүйір жағында орналасқан арнайы қашықтық ұстағыштарын алмаңыз. Олар құрылғыдан қоршаған заттарға, қабырғаларға және кедергілерге ең аз рұқсат етілген қашықтықты сақтау үшін қажет.
24. Құрылғыны тасу/тасымалдау қажет болса, алдымен шыны науаны және кез келген басқа бос бөлшектерді құрылғыдан алыңыз. Бұл қозғалған кезде құрылғының зақымдалуын болдырмауға көмектеседі.
25. Қақпақпен жабылған тағамды қыздырған кезде, қақпақ ашылғанда кенеттен бу шығуы мүмкін екенін ескеріңіз. Сақ болыңыз және күйіп қалмаңыз.

## Орнату

1. Құрылғыны қоспас бұрын, барлық қаптама материалдары құрылғыдан алынып, оның қуысынан шығарылғанына көз жеткізіңіз.

**НАЗАР АУДАРЫҢЫЗ:** құрылғыда ақаулар мен зақымдар бар-жоғын тексеріңіз, мысалы, дұрыс орнатылмаған есік, ақаулы есік құлпы, құрылғы қуысының төсемі, зақымдалған немесе бос ысырмалар мен топсалар, қуыс ішіндегі немесе есіктегі ойықтар немесе сызаттар. Құрылғының ақауы немесе зақымдалғаны анықталса, оны пайдалануды дереу тоқтатып, сатып алу орнына хабарласыңыз.

2. Микротолқынды пешті тегіс, тұрақты бетке қою керек.
3. Құрылғыны ылғалға, шектен тыс температураға ұшыратпаңыз немесе оны жарылғыш немесе жанғыш заттарға жақын жерге орнатпаңыз.
4. Құрылғының қалыпты жұмыс істеуі үшін жеткілікті желдету болуы керек. Құрылғының үстіңгі жағынан кемінде 20 см, артқы жағынан 10 см және кедергіге дейін бүйірлерінен 5 см қалдырыңыз. Пештен еденге дейінгі қашықтық кемінде 85 см болуы керек. Құрылғының желдеткіш саңылауларын жауып тастамаңыз және астыңғы жағынан тіреуішті алмаңыз.
5. Құрылғыны шыны бұрылмалы табақты, роликті және білікке құрылғының қуысына дұрыс орналастырмай пайдаланбаңыз.
6. Магнетронды қорғау үшін пеш камерасының ішіне бекітілген ашық қоңыр слюда жабынын алып тастамаңыз.
7. Қуат сымның қысылып қалмағанын, жаншылғанын немесе ыстық беттермен немесе үшкір заттармен жанаспағанын тексеріңіз.
8. Құрылғыны қосқан розетка қажет болған жағдайда құрылғыны төтенше жағдайда ажырату үшін оңай қол жетімді болуы керек.

**НАЗАР АУДАРЫҢЫЗ:** пешті пештің немесе басқа жылу көзінің үстіне орнатпаңыз. Оны жылу көзінің жанына немесе үстіне орнату пешке зақым келтіруі және кепілдіктің күшін жоюы мүмкін.

## Жерге қосу нұсқаулығы

Бұл құрылғы жерге қосуды қажет етеді және арнайы жерге қосу сымымен және ашамен жабдықталған. Құрылғы дұрыс орнатылған және жерге тұйықталған розеткаға қосылуы керек. Қысқа тұйықталу жағдайында жерге қосу қорғасын сымын пайдалану арқылы электр тогының соғу қаупін азайтады. Ешбір қосымша құрылғыларды қоспай-ақ, арнайы осы құрылғыға арналған бөлек розеткаларды пайдалану ұсынылады. Өрттің және электр тогының соғуының алдын алу үшін ұзартқыш сымдар мен адаптерлерді құрылғымен бірге пайдалану қатаң ұсынылмайды.

**НАЗАР АУДАРЫҢЫЗ:** жерге қосу ашасын дұрыс пайдаланбау электр тогының соғуына әкелуі мүмкін.

## **МАҢЫЗДЫ:**

1. Дұрыс жерге қосу туралы сұрақтарыңыз болса, сертификатталған электрикке хабарласыңыз.
2. Егер құрылғының істен шығуына пайдаланушының осы нұсқаулықта көрсетілген ережелерді немесе шараларды сақтамауы себеп болса, өндіруші шағымды қабылдамауға құқылы. Қуат кәбілінің ішіндегі сымдар сәйкес түстермен белгіленген:
  - Жасыл және сары = жерге қосылу.
  - Көк = бейтарап.
  - Қоңыр = кернеуде.

## **Техникалық сипаттамалары**

- Үлгісі: MW-70.
- Сауда белгісі: DEXP.
- Қуат параметрлері: 220–240 В, 50 Гц.
- Тұтынылатын қуат: 1100 Вт.
- Шығыс қуаты: 700 Вт.
- Жиілік: 2450 МГц.
- Сыртқы өлшемдері: 243 мм × 446 мм × 332 мм.
- Ішкі көлемі: 20 л.
- 6 қуат деңгейі.
- Электр тогының соғуынан қорғау класы: I.
- Қуат сымның қондырма түрі: Y.
- Ылғал мен шаңнан қорғау дәрежесі: IPX0.
- Қолдану саласы: тұрмыстық.

## **Жинақталым**

Пешті қаптамадан шығарған кезде, пештен берілген барлық аксессуарларды және қаптама материалдарын алып тастаңыз. Пешке келесі аксессуарлар кіреді:

- Шыны науа — 1 дана.
- Науаны айналдыру сақинасы — 1 дана.
- Пайдалану бойынша нұсқаулық — 1 дана.

## **Ыдыс-аяқ**

«Микротолқынды пеште қолдануға болатын ыдыстар мен керек-жарақтар» тарауындағы түсініктемелерді қараңыз. Күмәндансаңыз, ыдысты төмендегі процедураны орындау арқылы тексеруге болады:

1. Пешке жарамды ыдысқа 1 кесе суық суды (250 мл) құйып, сыналатын ыдыстармен бірге пешке салыңыз.
2. Максималды қуатта 1 минут қыздырыңыз.
3. Ыдыстарды мұқият қадағалаңыз. Егер бос ыдыс жылы болса, оны микротолқынды пеште қолданбаңыз.
4. Қыздыру уақытын 1 минуттан асырмаңыз.



## Микротолқынды пеште қолдануға болатын ыдыс-аяқ пен аксессуарлар

Ыдыс-аяқ және аксессуарлар	Ескерту
Қуыруға арналған ыдыс	Өндірушінің нұсқауларын орындаңыз. Қуыруға арналған ыдыстың түбі айналмалы шеңберден кемінде 5 мм жоғары болуы керек. Дұрыс пайдаланбау айналмалы доңғалақтың сынуына әкелуі мүмкін
Түскі ас	Тек микротолқынды пешке қауіпсіз ыдыстар. Өндірушінің нұсқауларын орындаңыз. Шеттері сынған немесе жарықтары бар ыдыстарды пайдаланбаңыз
Шыны банкалар	Әрқашан қақпақты алыңыз. Тамақты жылы күйге дейін қыздыру үшін ғана пайдаланыңыз. Шыны ыдыстардың көпшілігі ыстыққа төзімді емес және жарылып кетуі мүмкін
Шыны ыдыс	Пешке арналған тек ыстыққа төзімді шыны ыдыс. Оның металл жиектері жоқ екеніне көз жеткізіңіз. Шеттері сынған немесе жарықтары бар ыдыстарды пайдаланбаңыз
Пеште пісіруге арналған пакеттер	Өндірушінің нұсқауларын орындаңыз. Металл ілгектері бар пакеттерді жаппаңыз. Бу шығару үшін кесектер жасаңыз
Қағаз табақтар мен стақандар	Оларды тағамды қысқа мерзімде пісіру/қайта қыздыру үшін ғана пайдаланыңыз. Пісіру кезінде пешті қараусыз қалдырмаңыз
Қағаз сүлгілері	Майды қыздыру және сіңіру үшін тағамды жабу үшін пайдаланыңыз. Басқару арқылы және тек қысқа мерзімді пісіру үшін пайдаланыңыз
Пергамент қағазы	Шашырауды болдырмас үшін немесе бүмен пісіру үшін қаптама ретінде пайдаланыңыз
Пластик	Тек микротолқынды пеште қолдануға қауіпсіз. Өндірушінің нұсқауларын орындаңыз. «Микротолқынды пеште қауіпсіз» деген жазу болуы керек. Кейбір пластик ыдыстар ішіндегі тағам қызған сайын жұмсарады. «Қазандық қаптар» және тығыз жабылған пластик пакеттер осы қаптар үшін қарастырылғандай желдету үшін кесілуі немесе тесілуі керек

<b>Ыдыс-аяқ және аксессуарлар</b>	<b>Ескерту</b>
Жабысқақ пленка	Тек микротолқынды пешке қауіпсіз. Ылғалды сақтау үшін оны пісіру кезінде тағамды жабу үшін пайдаланыңыз
Термометрлер	Тек микротолқынды пешке қауіпсіз (ет және кәмпит термометрлері)
Балауыз қағаз	Шашырауды болдырмау немесе ылғалды сақтау үшін қаптама ретінде пайдаланыңыз

## **Микротолқынды пеште қолдануға болмайтын ыдыс-аяқ пен аксессуарлар**

<b>Ыдыс-аяқ және аксессуарлар</b>	<b>Ескерту</b>
Алюминий науа	Электр доғасының пайда болуына себеп болуы мүмкін. Тағамды микротолқынды пешке жарамды ыдысқа ауыстырыңыз
Металл тұтқасы бар картон тағамдық қаптама	Электр доғасының пайда болуына себеп болуы мүмкін. Тағамды микротолқынды пешке жарамды ыдысқа ауыстырыңыз
Металл ыдыстар немесе металдан жасалған бұйымдар	Металл тағамды микротолқынды сәулелерден қорғайды. Металл әрлеу электр доғасын тудыруы мүмкін
Металл пакетке арналған қыстырғыштар	Пеште электр доғасының пайда болуына және тұтануына себеп болуы мүмкін
Қағаз қаптар	Пеште өрт шығуы мүмкін
Пенополитен	Жоғары температура әсер еткенде ішкі беті балқып кетуі немесе ластануы мүмкін
Ағаш	Ағаш микротолқынды пеште кебеді және жарылуы немесе чип кетуі мүмкін

## Құрылғы схемасы

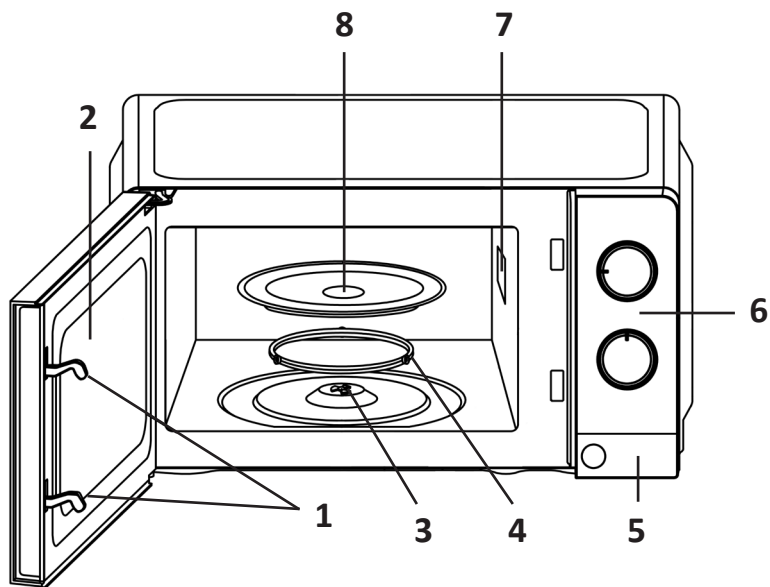

1. Қауіпсіздік блоктау жүйесі бар есік.
2. Бақылау терезесі.
3. Науаның айналу осі.
4. Науаларды айналдыруға арналған сақина.
5. Есікті ашу батырмасы.
6. Басқару панелі.
7. Толқынды бағыттағыш (оны жабатын слюда пластинасын алуға тыйым салынады).
8. Шыны науа.

## Басқару панелі

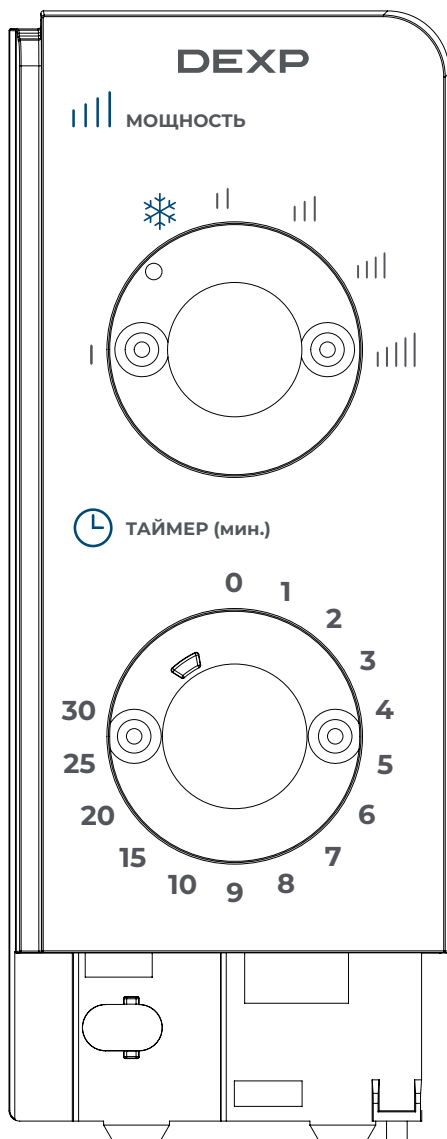

### Қуат реттегіші

Қол жетімді алты қуат деңгейінің бірін таңдау үшін қуат басқару элементін пайдаланыңыз.

### Уақыт реттегіші

Тағамның пісіру уақытын орнату үшін тұтқаны бұраңыз.

Ең көп қолжетімді пісіру уақыты 30 минут.

## Пайдалану бойынша нұсқаулық

1. Таймердің «0» күйінде екеніне көз жеткізіңіз.
2. Құрылғының қуат сымын желіге қосыңыз.
3. Өнімді шыны науаға контейнерге салып, құрылғының есігін жабыңыз.
4. Қуат реттегішінің көмегімен қажетті қуат деңгейін орнатыңыз.
5. Уақыт тетігін пайдаланып пісіру уақытын орнатыңыз. Құрылғы пісіру процесін автоматты түрде бастайды.

**Ескерту:** пісіру уақыты 2 минуттан аз болса, уақытты басқару тетігін 2 минуттан астам уақытқа бұрап, содан кейін қажетті уақытқа қайта оралыңыз.

6. Пісіру процесін тоқтату үшін құрылғының есігін ашыңыз.
7. Уақыт біткенше пісіру процесін тоқтатсаңыз, құрылғының бос жұмыс істеуіне жол бермеу үшін таймерді «0» күйіне бұраңыз.

## Тазалау және күтім жасау

1. Тазалау алдында пешті өшіріп, ашаны розеткадан суырыңыз.
2. Құрылғының бетіне зақым келтірмеу үшін, сондай-ақ жақсы жұмыс істеу үшін пешті әртүрлі ластаушы заттардан үнемі тазалаңыз.
3. Пештің ішін таза ұстаңыз. Кірді дымқыл шүберекпен кетіріңіз. Қатты кірді жұмсақ жуғыш затпен тазалауға болады. Пеш қатты ластанған болса, жұмсақ жуғыш затты қолдануға болады. Бетіне зақым келтірмеу үшін агрессивті тазалағыштарды пайдаланбаңыз.
4. Сыртқы беттерді дымқыл шүберекпен тазалаңыз. Пештің ішіндегі жұмыс бөліктеріне зақым келтірмеу үшін желдету саңылауларына судың түсуіне жол бермеңіз.
5. Ылғал шүберекпен екі жағынан есік пен терезені, есік тығыздағыштарын және іргелес бөліктерді жүйелі түрде сүртіңіз. Абразивті тазартқыштарды қолданбаңыз.
6. Басқару панелінің дымқыл емес екеніне көз жеткізіңіз. Оны жұмсақ дымқыл шүберекпен сүртіңіз. Басқару панелін тазалаған кезде пештің байқаусызда қосылып кетуіне жол бермеу үшін пештің есігін ашыңыз.
7. Пеш есігі іші немесе сырты тұман болып қалса, оны жұмсақ шүберекпен сүртіңіз. Бұл микротолқынды пеш ылғалдылығы жоғары ортада жұмыс істегенде орын алуы мүмкін.
8. Шыны науаны алыңыз, оны сабынды жылы суда немесе ыдыс жуғышта жуыңыз.
9. Шудың алдын алу үшін айналмалы сақинаны және пештің түбін жүйелі түрде тазалаңыз. Пештің түбін жұмсақ жуғыш затпен тазалаңыз. Сақинаны сабынды сүмен немесе ыдыс жуғышта жууға болады. Тазалаудан кейін сақинаны ауыстырыңыз.
10. Пештен иістерді кетіру үшін жарты лимонды ыдысқа салып, 300 мл су құйып, микротолқынды пеште 5 минут қыздырыңыз. Мұқият сүртіп, жұмсақ шүберекпен құрғатыңыз.
11. Шамды ауыстыру үшін уәкілетті қызмет көрсету орталығына хабарласыңыз.

## Ықтимал проблемалар және олардың шешімі

Проблема	Ықтимал себеп	Шешім
Пеш қосылмайды	Қуат сымының ашасы розеткаға мықтап кірмеген	Ашаны суырып, 10 секундтан кейін қайта қосыңыз.
	Сақтандырғыш жарылған немесе автоматты ажыратқыш істен шыққан	Сақтандырғышты ауыстырыңыз немесе автоматты ажыратқышты қалпына келтіріңіз (тек білікті қызмет көрсету орталығы жасай алады)
	Ақаулы қуат розеткасы	Розетканы басқа электр құрылғысымен тексеріңіз
Пеш қызбайды	Есік толық жабылмаған	Есікті толығымен жабыңыз
Пеш жұмыс істеп тұрғанда, шыны бұрылмалы табақ шығарады	Лас науа шассиі мен пештің түбі	«Тазалау және күтім жасау» бөлімін қараңыз және лас бөлшектерді тазалаңыз

Пеш теледидарды қабылдауға кедергі жасайды	Микротолқынды пештің жұмысы радио мен теледидарды қабылдауға кедергі келтіруі мүмкін. Бұл араластырғыштар, шаңсорғыштар және электр желдеткіштері сияқты шағын электр құрылғыларының кедергілеріне ұқсайды. Бұл қалыпты жағдай
Пеште күңгірт жарықтандыру	Пісіру кезінде пештің жарығы күңгірттенуі мүмкін. Бұл қалыпты жағдай
Есікке жиналатын бу, желдеткіш саңылаулардан ыстық ауа	Тағам пісіру кезінде бу шығаруы мүмкін. Оның көп бөлігі желдеткіш саңылаулардан шығады, бірақ кейбіреулері есікке орналасуы мүмкін

## Монтаждау, сақтау, тасымалдау (тасу), өткізу және кәдеге жарату ережелері мен шарттары

- Құрылғы қандай да болмасын монтаждауды немесе бекітуді талап етпейді.
- Құрылғыны қаптамада, өндірушінің және тұтынушының жылытылатын үй-жайларында ауаның 5 және 40 °С аралығындағы температурада және ауаның 80%-дан аспайтын салыстырмалы ылғалдылығында сақтау керек. Үй-жайда жемірілуді тудыратын жегі қоспалар (қышқылдардың, сілтілердің булары) болмауы тиіс.
- Құрылғының тасымалдануы құрғақ ортада жүзеге асырылуы тиіс.
- Құрылғы ұқыпты өңдеуді талап етеді, оны шаң, кір, соққы, ылғал, от және т.б. әсерінен қорғаңыз.
- Құрылғыны сату жергілікті заңнамасына сәйкес жүргізілуі керек.
- Құрылғының ақаулығы анықталған жағдайда, тез арада авторландырылған сервистік орталыққа хабарласу немесе құрылғыны кәдеге жарату керек.
- Бұйымның қызмет ету мерзімі аяқталғаннан кейін оны қарапайым тұрмыстық қоқыспен бірге тастауға болмайды. Оның орнына, ол федералды немесе жергілікті заңнамаға сәйкес қайта өңдеу және қайта өңдеу үшін электрлік және электронды жабдықты тиісті қабылдау бекетіне қайта өңдеуге жіберіледі. Осы бұйымды дұрыс жоюды қамтамасыз ете отырып, сіз табиғи ресурстарды үнемдеуге және қоршаған ортаға және адамдардың денсаулығына зиян келтірмеуге көмектесесіз. Бұл бұйымды қабылдау және жою бекеттері туралы қосымша ақпаратты жергілікті муниципалды органдардан немесе тұрмыстық қалдықтарды шығаратын кәсіпорыннан алуға болады.

## Қосымша ақпарат

**Өндіруші:** Гуандун Галанз Майкровойв Электрикал Эпплайнсис Мэньюфэкчеринг Ко., Лтд.  
Синпу даңғ. 3, Хуанпу, Чжуншань қ., Гуандун пров., Қытай.  
Қытайда жасалған.

**Импортер / юр. лицо, принимающее претензии в Республике Казахстан:**  
ТОО «ДНС КАЗАХСТАН», г. Астана, р-н Сарыарка, пр-т Сарыарқа, зд. 12, Республика Казахстан.

**Импорттаушы / Қазақстан Республикасында талаптар қабылдайтын заңды тұлға:** «DNS QAZAQSTAN (ДНС КАЗАХСТАН)» ЖШС, Астана қ-ы, Сарыарқа ауданы, Сарыарқа д-лы, 12 Ғ-т, Қазақстан Республикасы.

Адрес электронной почты / электронды пошта мекен-жайы: info@dns-shop.kz

Өнім Кеден одағының техникалық регламентінің талаптарына сәйкес келеді:

- «Техникалық құралдардың электромагниттік үйлесімділігі» КО ТР 020/2011;
- «Төмен вольтты жабдықтың қауіпсіздігі туралы» КО ТР 004/2011.

Тауар Еуразиялық экономикалық одақтың «Электртехника және радиоэлектроника бұйымдарында қауіпті заттарды қолдануды шектеу туралы» ЕАЭО ТР 037/2016 техникалық регламентінің талаптарына сәйкес келеді.

Өнімнің сапасын жақсарту үшін ерекшеліктер, өнім туралы ақпарат және оның сыртқы түрі пайдаланушыға алдын ала ескертусіз өзгертілуі мүмкін.

**Интернеттегі мекен-жайы:** [www.dexp.club](http://www.dexp.club)



Өндіріс күні пайдаланушы нұсқаулығының орыс тіліндегі нұсқасында көрсетілген. V.1



# Кепілдік талоны

SN/IMEI: \_\_\_\_\_

Кепілдікке қойылған күні: \_\_\_\_\_

Өндіруші бүкіл кепілдік мерзімі ішінде құрылғының үздіксіз жұмыс істеуіне, сондай-ақ материалдар мен жинақтарда ақаулардың болмауына кепілдік береді. Кепілдік кезеңі бұйымды сатып алған сәттен басталады және тек қана жаңа өнімдерге қолданылады.

Кепілдік қызмет көрсетуге пайдаланушы нұсқаулығына сәйкес бұйымды пайдалану шартымен кепілдік мерзімі ішінде тұтынушының кесірінен істен шықпаған элементтерді тегін жөндеу немесе ауыстыру кіреді. Элементтерді жөндеу немесе ауыстыру уәкілетті сервистік орталықтардың аумағында жүргізіледі.

Кепілдік мерзімі: 24 ай.

Пайдалану мерзімі: 48 ай.

Сервистік орталықтардың өзекті тізімі келесі мекенжай бойынша:

<https://www.dns-shop.kz/service-center/>

**Кепілдік міндеттемелер және тегін сервистік қызмет көрсету, егер оларды ауыстыру бұйымды бөлшектеуге байланысты болмаса, тауардың жиынтықтылығына кіретін, төменде аталған керек-жарақтарға қолданылмайды:**

- ҚБП (Қашықтан басқару пультіне) арналған қуат элементтері (батареялар).
- Жалғағыш кәбілдер, антенналар және оларға арналған жалғастырғыш тетіктер, құлаққаптар, микрофондар, «HANDS-FREE» құрылғылары; жиынтықта жеткізілетін әртүрлі типтегі ақпарат тасымалдағыштар, бағдарламалық құрал (БҚ) және драйверлер (бұйымның қатты магниттік дискілердегі жинақтағышқа алдын ала орнатылған БҚ-ны қоса алғанда, бірақ онымен шектелмей), сыртқы енгізу-шығару құрылғылары және манипуляторлар.
- Қаптар, сөмкелер, белдіктер, тасымалдауға арналған баулар, монтаждық керек-жарақтар, құрал-саймандар, бұйымға қоса берілетін құжаттама.
- Табиғи тозуға ұшырайтын шығын материалдары мен бөлшектер.



## **Өндіруші келесі жағдайларда кепілдік міндеттемелерге ие болмайды:**

- Кепілдік мерзімі аяқталды.
- Егер жеке (тұрмыстық, отбасылық) қажеттіліктерге арналған бұйым кәсіпкерлік қызметті жүзеге асыру үшін, сондай-ақ оның тікелей міндетіне сәйкес келмейтін басқа мақсаттарда пайдаланылған болса.
- Өндіруші бұйымды пайдалану кезінде пайдаланушы нұсқаулығының талаптарын бұзу, бұйымды орнату және оған қызмет көрсету жөніндегі ұсынымдарды, қосу ережелерін (бұйымның өзіне де, онымен байланысты бұйымдарға да сәйкес келмейтін желілік кернеудің әсері нәтижесінде туындаған қысқа тұйықталулар), бұйымды сақтау және тасымалдау кезінде өнім иесі және/немесе үшінші тұлғалар шеккен ықтимал материалдық, моральдық және өзге де зиян үшін жауапты болмайды.
- Механикалық зақымданудың барлық жағдайлары: өнімді пайдалану кезінде алынған сызаттар, жарықтар, деформациялар, соққы іздері, майысулар, кептелістер және т.б.
- Түрлендірулерді, рұқсат етілмеген жөндеулерді осындай жұмыстарды жүргізуге уәкілетті емес адамдар жүргізген жағдайлар. Егер ақаулық конструкцияны немесе бұйымның схемасын өзгерту, Өндіруші қарастырмаған сыртқы құрылғыларды қосу, Қазақстан Республикасының заңнамасына сай сәйкестік сертификаты жоқ құрылғыны пайдалану салдарынан туындаған болса.
- Егер бұйымның ақауы еңсерілмейтін күштің әсерінен (табиғи элементтер, өрт, су тасқыны, жер сілкінісі, тұрмыстық факторлар және Өндірушіге тәуелді емес басқа жағдайлар) немесе Өндіруші болжай алмаған үшінші тұлғалардың әрекеттерінен туындаса. Бұйымның толық немесе ішінара істен шығуына алып келген бұйымның ішіне бөгде заттардың, өзге денелердің, заттектердің, сұйықтықтардың, жәндіктердің немесе жануарлардың түсуінен, агрессивті ортаның әсерінен, жоғары ылғалдылықтан, жоғары температуралардан туындаған ақау.
- Бұйымды сәйкестендіру (сериялық нөмірі) жоқ немесе сәйкес келмейді. Егер зақымданулар (кемшіліктер) зиянды бағдарламалық қамтаманың; БҚ ұсынушысының осы қызметті ұсынбауына байланысты мүмкіндігінсіз бұйымның бағдарламалық ресурстарына қолжетімділіктің болмауына әкеп соққан құпиясөздерді (кодтарды) оларды жинау/қалпына келтіру мүмкіндігінсіз орнату, ауыстыру немесе жою әсерінен туындаса.
- Егер жұмыстың ақаулықтары қуат беруші, кәбілдік, телекоммуникациялық желілердің, радиосигнал қуатының стандарттарға немесе техникалық регламенттеріне сәйкес келмеуінен, оның ішінде бедер ерекшеліктерінен және басқа да осыған ұқсас сыртқы факторлардан, бұйымның желі әрекет ететін шекарада немесе аймақтан тыс жерде пайдаланылуынан туындаған болса.
- Егер зақымданулар стандартты емес (түпнұсқалық емес) және/немесе сапасыз (зақымданған) шығыс материалдарын, керек-жарақтарды, қосалқы бөлшектерді, қуат беру элементтерін, әртүрлі үлгідегі ақпарат тасымалдағыштарды (CD, DVD дискілерді, жад карталарын, SIM карталарын, картридждерді қоса алғанда) пайдаланудан туындаса.
- Егер кемшіліктер үйлесімсіз контентті (әуендерді, графиканы, бейне және басқа файлдарды, Java қосымшаларын және оларға ұқсас бағдарламаларды) алуға, орнатуға және пайдалануға байланысты туындаған болса.
- Осы бұйыммен жанасып жұмыс істейтін басқа жабдыққа келтірілген залалға.



