

Пайдалану бойынша нұсқаулық

VS-100

вакуумдық тығыздағышы

DEXP

Мазмұны

Құрылғы мақсаты	4
Сақтық шаралары	4
Маңызды ақпарат	5
Құрылғы схемасы	6
Басқару панелі	7
Батырмалардың сипаттамасы.....	7
Құрылғымен жұмыс.....	8
Қаптама пленкасының орамынан пакет жасау.....	8
Вакуумды тығыздау.....	8
Аксессуарларды пайдалану.....	10
Контейнерлер	10
Азық-түліктерді вакуумды қаптамада сақтау.....	10
Азық-түліктерді дайындау және қыздыру бойынша ұсыныстар	11
Вакууммен жабылған тағамды жібіту және қайта қыздыру.....	11
Ет пен балықты дайындау	11
Қатты ірімшіктерді дайындау	12
Көкөністерді дайындау	12
Жемістерді дайындау	12
Пісірімдерді дайындау.....	12
Кофе және ұнтақ өнімдерді дайындау	13
Сұйықтықтарды дайындау	13
Тағамдарды, қалдықтарды және нәзік азық-түліктерді дайындау.....	13
Азық-түлік емес тауарларды вакуумды тығыздау.....	13
Кейбір өнімдердің жарамдылық мерзімі	13
Тазалық және күтім жасау	16
Ықтимал проблемалар және олардың шешімі	16
Жинақталым	17
Техникалық сипаттамалары.....	18
Монтаждау, сақтау, тасымалдау (тасу), өткізу және кәдеге жарату ережелері мен шарттары	18
Қосымша ақпарат.....	19

Құрметті сатып алушы!

Біздің өнімді таңдағаныңыз үшін алғыс айтамыз.

Біз Сізге сапалы, функционалды және жоғары талаптарға сәйкес әзірленген және жасалған өнімдер мен құрылғыларды ұсынуға қуаныштымыз. Пайдалануды бастамас бұрын, Сіздің қауіпсіздігіңізге қатысты маңызды ақпаратты, сондай-ақ өнімді дұрыс пайдалану және оған күтім жасау бойынша ұсыныстарды қамтитын осы нұсқаулықты мұқият оқып шығыңыз. Осы Нұсқаулықтың сақталуына назар аударыңыз және оны өнімді одан әрі пайдалану кезінде анықтамалық материал ретінде пайдаланыңыз.

Құрылғы мақсаты

Вакуумдық тығыздағыш өнімнің қаптамасынан ауаны сорып алу арқылы азық-түлік және азық-түлік емес өнімдердің сақтау мерзімін ұзартуға арналған.

Сақтық шаралары

1. Бұл құрылғыны су көздеріне жақын жерде пайдаланбаңыз.
2. Құрылғыны дымқыл қолмен ұстамаңыз. Құрылғыға су түссе, оны дереу электр желісінен ажыратыңыз.
3. Құрылғыны қоспас бұрын, құрылғыда көрсетілген кернеу жергілікті қуат көзінің кернеуіне сәйкес келетініне көз жеткізіңіз.
4. Жұмыс кезінде құрылғыны қараусыз қалдырмаңыз. Сыртқы таймерлерді немесе қашықтан басқару жүйелерін пайдаланбаңыз.
5. Құрылғыны ағын суға түсірмеңіз, оны толығымен суға батырмаңыз немесе құрылғыны тазалау үшін ыдыс жуғыш машинаны пайдаланбаңыз.
6. Құрылғыны пайдалану кезінде абай болыңыз, бетінің кейбір бөліктері жоғары температураға дейін қызады, бұл күйікке әкелуі мүмкін.
7. Құрылғының жанғыш заттармен жанаспайтынына көз жеткізіңіз.
8. Құрылғыны және қуат сымын қыздыру элементтеріне жақын қоймаңыз.
9. Құрылғыны құрғақ, қараңғы жерде сақтаңыз. Құрылғыны сыртта пайдаланбаңыз.
10. Тек түпнұсқа керек-жарақтарды пайдаланыңыз.
11. Құрылғыны сымнан тартпаңыз немесе жылжитпаңыз. Сымды құрылғының айналасына майыстырмаңыз немесе орамаңыз.
12. Электр тогының соғуын болдырмау үшін құрылғыны өзіңіз бөлшектемеңіз. Өкілетті қызмет көрсету орталығына хабарласыңыз.
13. Пайдаланғаннан кейін және тазалау кезінде құралды розеткадан ажыратыңыз.
14. Құрылғы балалардың немесе физикалық, сенсорлық немесе ақыл-ой қабілеттері шектеулі адамдардың қауіпсіздігіне жауапты басқа адамдардың қадағалауынсыз пайдалануына арналмаған. Балаларға құрылғымен ойнауға рұқсат бермеңіз.

15. Құрылғыны тегіс және тұрақты бетке қойыңыз. Құрылғыны жаппаңыз.
16. Құрылғыны тазалау немесе орнына қою алдында оның толық суығанына көз жеткізіңіз.
17. Құралды зақымдауы мүмкін өткір заттардан, абразивті қоспалардан және басқа заттардан алыс ұстаңыз.
18. Құрылғы коммерциялық мақсатта пайдалануға арналмаған.
19. Құрылғыны құлатқаннан кейін, электр тогының соғуын болдырмау үшін құрылғыда немесе қуат сымында көрінетін зақым болса, оны пайдаланбаңыз. Өкілетті қызмет көрсету орталығына хабарласыңыз.
20. Сақтық шараларын сақтамау жарақатқа немесе құралдың зақымдалуына әкелуі мүмкін.
21. Құрылғыны суытып алу үшін әр қолданар алдында 20 секунд күтіңіз.

Маңызды ақпарат

1. Вакуумды тығыздау процесі термиялық сақтау әдісі емес. Тез бұзылатын өнімдер әлі де тоңазытқышта және/немесе мұздатылған болуы керек.
2. Вакуумды тығыздау процесінде вакуумдық арнаға әртүрлі бөлшектер мен үгінділердің байқаусызда түсу мүмкіндігі бар. Шаңсорғыш арнаны әр қолданғаннан кейін тазалаңыз.
3. Қайта жабылатын қаптаманы шамадан тыс толтырудан аулақ болыңыз. Тығыздау процесінде қаптаманың әдейі алынбауы үшін орамның шетінен шөгу үшін 5–7 см қалдырыңыз. Қаптаманы қайтадан пайдалануды жоспарласаңыз, қосымша 2–3 см қалдырыңыз.
4. Тек сенімді өндірушілердің герметикалық қаптамаларын (вакуумды пленка орамдарын) пайдаланыңыз. Оларды өзіңіз жасауға тырыспаңыз, бұл сөмкелер барлық тігістер тығыз болып қалуы үшін арнайы технологиялар арқылы жасалады.
5. Көлемді заттарды тығыздау кезінде мыжылып қалмас үшін қапшықты мұқият тегістеңіз, тығыздалған жерлерде әжімдер жоқ екеніне көз жеткізіңіз.
6. Ең жақсы сақтау нәтижесі үшін вакууммен тығыздау алдында жемістер мен көкөністерді тазалаңыз.
7. Шаңсорғыш қапты төмендегі диаграммада көрсетілгендей қырлы жағын төмен қаратып қою керек.

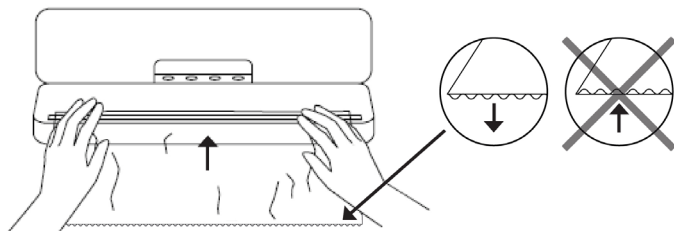

Құрылғы схемасы

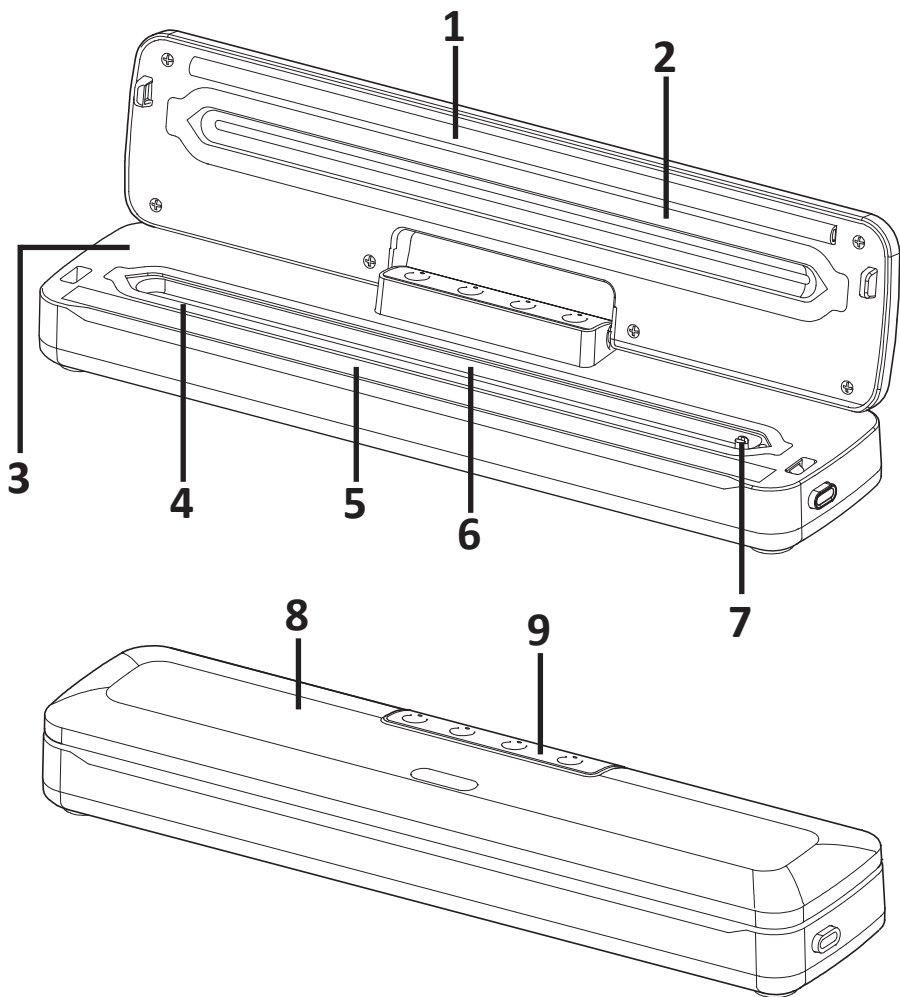

1. Жоғарғы төсеніш.
2. Тығыздағыш таспа.
3. Қақпақ бекіткіші.
4. Төменгі тығыздағыш таспа.
5. Төменгі төсеніш.
6. Вакуумдық арна.
7. Шлангты қосуға арналған саптама.
8. Қақпақ.
9. Басқару панелі.

Басқару панелі



1. «Вакуум» батырмасы.
2. «Запайка» (Тығыздау) батырмасы.
3. «Продукт» (Азық-түлік) батырмасы.
4. «Запайка+вакуум» (Тығыздау+Вакуум) / «Стоп» (Тоқтату) батырмасы.

Батырмалардың сипаттамасы

«Запайка+вакуум» батырмасы / «Стоп» батырмасы

- Ауаны шығару үшін «Запайка+вакуум» батырмасын басыңыз, содан кейін тығыздаңыз. Құрылғы автоматты түрде тоқтайды.
- Құрылғыны кез келген уақытта тоқтату үшін батырманы қайта басыңыз.
- Индикатор сөнгенше құрылғыны ашпаңыз.

«Продукт» батырмасы

Ең жақсы ауа шығару әсеріне қол жеткізу үшін алдын ала орнатылған «Сухой» (Құрғақ) және «Влажный» (Ылғалды) режимдер арасында ауысу үшін «Продукт» батырмасын басыңыз.

- Құрғақ: құрамында сұйықтық жоқ тағамдарға жарамды.
- Ылғалды: дымқыл және сұйық тағамдарға жарамды. Тығыздау уақыты артады.

Бір немесе басқа режимді таңдаған кезде сәйкес индикатор шамы жанады.

«Запайка» батырмасы

1. Ауа өткізбейтін тігістерді жасау үшін арнайы пленка орамынан сөмкелер жасау кезінде «Запайка» батырмасын басыңыз.
2. Пакетті тығыздағыш және ауа өткізбейтін етіп сақтау үшін полиэтилен пакеттерін (мысалы, чиптердің қаптамасы) жабу үшін осы функцияны пайдаланыңыз.

«Вакуум» батырмасы

Сыртқы нысанды (контейнер, арнайы вакуумдық пакеттер және басқа аксессуарлар) тығыздауды бастау үшін батырманы батырмасы басыңыз. Құрылғы автоматты түрде тоқтайды.

Құрылғымен жұмыс

Қаптама пленкасының орамынан пакет жасау

1. Қаптама пленкасының бір бөлігін қажетті өлшемге дейін кесіңіз.
2. Құрылғының бүйірлеріндегі екі батырманы басу арқылы құрылғының қақпағын ашыңыз.
3. Пленканы оның үстіңгі шеті тығыздағыш таспамен тураланатын етіп орналастырыңыз.

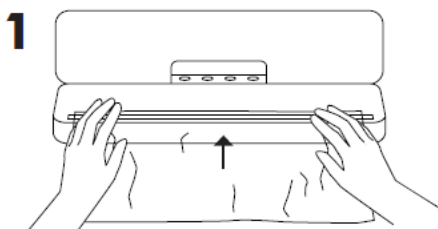

4. Қақпақты жабыңыз.
5. «Запайка» батырмасын басыңыз.
6. Көрсеткіш шамы сөнген бойда қақпақты ашып, пленканы алыңыз. Тығыздау аяқталды.

Вакуумды тығыздау

1. Өнімді шөгу үшін қаптаманың үстіңгі жиегінен 5–7 см қалдырып, арнайы қапшыққа / қаптамаға салыңыз.
2. Құрылғының бүйірлеріндегі екі батырманы басу арқылы құрылғының қақпағын ашыңыз.

3. Қаптаманың ашылған бөлігін вакуумдық арнаға ойық жағын төмен қаратып салыңыз да, қақпақты жабыңыз.

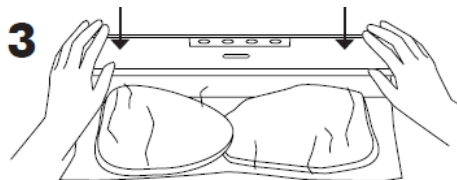
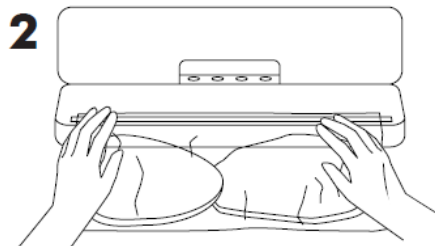

4. Ауаны эвакуациялау, одан кейін автоматты нығыздау процесін бастау үшін «Запайка+Вакуум» батырмасын басыңыз.

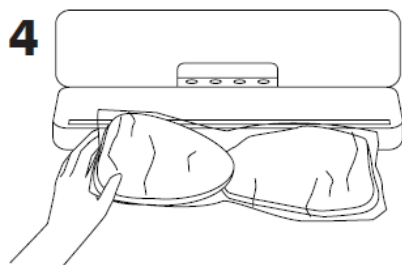

5. Көрсеткіш шамы сөнген бойда қақпақты ашып, қапты алыңыз.

МАҢЫЗДЫ:

- Қатты қызып кетпеу үшін құрылғыны әр пайдалану арасында 20 секундтық интервалды сақтаңыз.
- Егер «Запайка+вакуум» немесе «Запайка» функциясының индикаторы жылдам жыпылықтаса, бұл құрылғының ішкі қорғанысты іске қосқанын білдіреді. Құрылғыны 2 минуттан кейін пайдалануды жалғастыра аласыз. Функция әрбір 15 толық жұмыс циклі сайын іске қосылады (бір толық жұмыс циклі 1 минуттан аспайды).

Аksesсуарларды пайдалану

Контейнерлер

1. Азық-түлікті вакуумды тығыздағышқа арналған арнайы контейнерге салыңыз. Контейнердің мазмұны мен қақпағы арасында 5–7 см қалдырыңыз.
2. Шлангты қосу үшін арнайы шлангтың бір ұшын саптамаға салыңыз. Екінші ұшын ыдыстың қақпағындағы клапанға салып, ыдыстың қақпағы тығыз жабылғанын тексеріңіз.
3. Вакуумдық тығыздағыштың қақпағын жабыңыз.

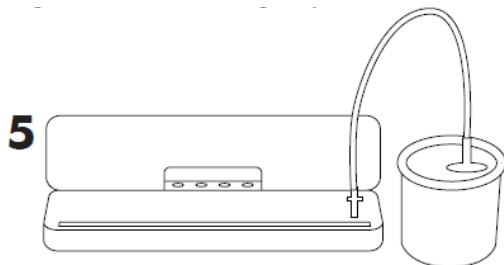

4. «Вакуум» батырамасын басыңыз. Ауа таусылған кезде құрылғы автоматты түрде тоқтайды.

Тағамды вакуумды қаптамада сақтау

Вакуумды тығыздау процесі қаптамадан ауаны шығару арқылы тағамның сақтау мерзімін ұзартады, осылайша тағамның тотығу қаупін азайтады, бұл өз кезегінде тұтастай алғанда өнімнің тағамдық құндылығына, дәміне және сапасына әсер етеді. Қаптаманың тығыздығы микроорганизмдердің көбеюіне де жол бермейді, бұл белгілі бір жағдайларда бірқатар мәселелерге әкелуі мүмкін.

Зең

Зеңді оның жұмсақ құрылымы арқылы анықтау өте оңай. Ол қолайсыз ортада — оттегінің аз мөлшерімен қалыптаса алмайды. Вакуумды тығыздау — көгерудің дамуын бәсеңдетудің тамаша тәсілі.

Ашыту

Бұл процесс дәмі мен иісі арқылы оңай анықталатын өнімнің ашыту нәтижесі болып табылады. Ашытудың міндетті шарттары қанттың, судың және қалыпты қоршаған ортаның температурасының болуы болып табылады. Бұл процесті баяулату үшін өнімді тоңазытқышқа салыңыз, ашытуды толығымен болдырмау үшін мұздатқышты пайдаланыңыз.

Бактериялардың көбеюі

Бұл процестің нәтижесі - жағымсыз иістің пайда болуы, түстің жоғалуы және/немесе жұмсартылған немесе шырышты құрылым. Кейбір анаэробты бактериялар оттегі болмаған кезде (мысалы, ботулинум токсині) көбейе алады және көбінесе бұл бактерияларды дәм немесе иіс арқылы анықтау мүмкін емес.

Өнімдерді қауіпсіз сақтау бүкіл кезең бойы төмен температураны сақтауды қамтиды: 4 °C аспайтын температурада сақтау микроорганизмдердің өсуін айтарлықтай баяулатады, -17 °C температурада сақтау микроорганизмдерді өлтірмейді, бірақ олардың өсуіне жол бермейді. Вакуумды тығыздаудан кейін тез бұзылатын өнімдерді ұзақ уақыт сақтау үшін мұздату әдісін қолданыңыз, өнімді ашқаннан кейін тоңазытқышта сақтаңыз.

Вакуумды тығыздау консервациялау әдістерінің бірі емес және өнімнің бұзылуын болдырмайды, бірақ бұл процесті баяулатады. Өнім қанша уақыт балғын және дәмді сақтайтынын нақты анықтау мүмкін емес, өйткені. көп жағдайда бұл параметрлер вакуумды тығыздау кезіндегі өнімнің күйіне байланысты.

МАҢЫЗДЫ: вакуумды тығыздау мұздатуды немесе тоңазытуды алмастырмайды. Төмен температурада сақтауды қажет ететін кез келген тез бұзылатын өнімдер вакуумдық тығыздаудан кейін дұрыс сақталуы керек.

Тамақты дайындау және қыздыру бойынша ұсыныстар

Вакууммен жабылған тағамды жібіту және қайта қыздыру

Әрқашан тағамды тоңазытқышта немесе микротолқынды пеште жібітіңіз, бұл үшін бөлме температурасын пайдаланбаңыз.

Өнімді микротолқынды пеште қыздырмас бұрын, вакуумдық қаптаманың ұшын кесіңіз. Етті сүйекке немесе майлы тағамдарға қыздырғанда, өнімді қызып кетпеу үшін ораманы толығымен алып тастаңыз.

Сондай-ақ өнімді баяу отта (+75 °C) қыздыруға болады.

Ет пен балықты дайындау

Ең жақсы нәтижеге қол жеткізу үшін, пішіні мен шырындылығын сақтау үшін вакуумды тығыздау алдында 1–2 сағат бойы етті/балықты мұздатыңыз.

Егер өнімді жабу алдында мұздату мүмкін болмаса, өнім мен қаптаманың тығыздағыш жиегі арасына бүктелген қағаз сүлгіні салыңыз. Қағаз сүлгі тығыздау кезінде бөлінген ылғалды сіңіреді.

МАҢЫЗДЫ: ауаны сорып алу нәтижесінде сиыр еті қою түске ие болады.

Қатты ірімшіктерді дайындау

Әрбір қолданғаннан кейін вакуумды тығыздау арқылы өнімді жаңа күйде ұстаңыз. Ұзын қаптаманы алыңыз, әр қайта пайдалану үшін 2–3 см қалдырыңыз.

МАҢЫЗДЫ: анаэробты бактериялардың алдын алу үшін жұмсақ ірімшіктерді ешқашан шаңсорғышпен нығыздамаңыз.

Көкөністерді дайындау

- Көкөністерді вакууммен жабу алдында ағарту. Бұл процесс ашыту процесін болдырмайды, онда көкөністер дәмін, түсін және құрылымын жоғалтуы мүмкін.
- Ағартқаннан кейін көкөністерді суық суға салып, құрғатып сүртіңіз. Көкөністер пісіруге дайын.
- Салат салатын орау кезінде контейнерді пайдаланыңыз. Салатты жуу және кептіру керек.

МАҢЫЗДЫ:

- барлық көкөністер сақтау кезінде газ шығарады, сондықтан көкөністерді мұздатқышта сақтау ұсынылады. Көкөністерді вакууммен жабу алдында 1–2 сағат мұздатқышта қалдырыңыз. Көкөністердің бір-біріне қатып қалмауы үшін пісіру пергаментін пайдаланыңыз;
- пломбалау алдында пісіру пергаментін алыңыз;
- саңырауқұлақтарды, пиязды және сарымсақты анаэробты бактериялардың алдын алу үшін ешқашан шаңсорғышпен тығыздамаңыз.

Жемістерді дайындау

Жемістер мен жидектерді 1–2 сағат бойы вакууммен жаппас бұрын мұздатыңыз. Пісіру үшін пергамент қолданыңыз: жидектерді бір-біріне тигізбейтін етіп таратыңыз. Тығыздағаннан кейін жидектерді немесе жемістерді мұздатқышта сақтаңыз.

Егер сіз жидектерді немесе жемістерді тоңазытқышта сақтағыңыз келсе, вакуумды контейнерді пайдалану ұсынылады.

Пісірімдерді дайындау

Пісірілген өнімдерді тығыздау кезінде олардың пішінін сақтау үшін вакуумды контейнерді пайдалану ұсынылады. Шаңсорғыш қапты пайдалансаңыз, алдымен кондитерлік өнімдерді мұздатыңыз.

Кофе және ұнтақ өнімдерді дайындау

Тағам бөлшектерінің вакуумдық арнаға түсуіне жол бермеу үшін өнім мен қаптаманың тығыздағыш жиегі арасына бүктелген қағаз сүлгісін немесе кофе сүзгісін қойыңыз. Сондай-ақ, өнімді қаптың ішіне бастапқы қаптамасына салуға немесе әмбебап вакуумдық қақпақты пайдалануға болады.

Сұйықтықтарды дайындау

Сұйықтықтарды (сорпа, соус, т.б.) вакууммен нығыздау алдында әртүрлі ыдыстарды немесе мұз текшелері науаларды қолданып, мұздатқышта мұздатыңыз. Қолданар алдында сұйықтықты вакуумдық қаптаманың бұрышын кесіп тастағаннан кейін микротолқынды пеште немесе баяу отта ерітіңіз.

Бөтелкедегі сұйықтықтарды эвакуациялау кезінде түпнұсқа бөтелке/құмыра бар арнайы вакуумдық тығынды/қақпақты пайдаланыңыз. Тығын мен бөтелкенің мазмұны арасында кем дегенде 2–3 см қалдырыңыз.

Тағамдарды, қалдықтарды және нәзік тағамдарды дайындау

Мұндай өнімдер үшін вакуумды контейнерді пайдалану ұсынылады.

Азық-түлік емес тауарларды вакуумды тығыздау

Вакуумды тығыздау ылғалдың, тотығудың және коррозияның алдын алатын азық-түлік емес өнімдерге де қолайлы.

МАҢЫЗДЫ: өткір жиектері бар заттарды жапқанда, орауышқа зақым келтірмеу үшін заттарды қағаз сүлгімен немесе кез келген басқа жұмсақ материалмен ораңыз.

Кейбір азық-түліктердің жарамдылық мерзімі

Азық-түлік	Сақтау орны	Ұсынылатын сақтау әдісі	Вакуумды қаптамда сақтау мерзімі	Әдеттегі жарамдылық мерзімі
ЕТ				
Сиыр еті, шошқа еті, бұзау еті	Мұздатқыш	Вакуумдық пакет	2–3 жыл	6 ай
Тартылған ет	Мұздатқыш	Вакуумдық пакет	1 жыл	4 ай
Ет	Мұздатқыш	Вакуумдық пакет	2–3 жыл	6 ай

Балық	Мұздатқыш	Вакуумдық пакет	2 жыл	6 ай
Азық-түлік	Сақтау орны	Ұсынылатын сақтау әдісі	Вакуумды қаптамада сақтау мерзімі	Әдеттегі жарамдылық мерзімі
ҚАТТЫ СЫР (ешқашан жұмсақ ірімшікті шаңсорғышпен нығыздамаңыз)				
Чеддар, швейцариялық	Тоңазытқыш	Вакуумдық пакет, контейнер	4–8 ай	1–2 апта
Пармезан	Тоңазытқыш	Вакуумдық пакет, контейнер	4–8 ай	1–2 апта
КӨКӨНІСТЕР (жаңа саңырауқұлақтарды, пиязды және сарымсақты ешқашан шаңсорғышпен жаппаңыз)				
Спаржа	Мұздатқыш	Вакуумдық пакет	2–3 жыл	8 ай
Брокколи, гүлді қырыққабат	Мұздатқыш	Вакуумдық пакет	2–3 жыл	8 ай
Қырыққабат, брюссель өскіндері	Мұздатқыш	Вакуумдық пакет	2–3 жыл	8 ай
Дән	Мұздатқыш	Вакуумдық пакет	2–3 жыл	8 ай
Үрме бұршақ	Мұздатқыш	Вакуумдық пакет	2–3 жыл	8 ай
Салат, шпинат	Тоңазытқыш	Вакуумдық контейнер	2–3 жыл	3–6 күн
Бұршақ	Мұздатқыш	Вакуумдық пакет	2–3 жыл	8 ай
ЖЕМІСТЕР				
Алхоры, өрік	Мұздатқыш	Вакуумдық пакет	1–3 жыл	6 ай
Шабдалы, нектарин	Мұздатқыш	Вакуумдық пакет	1–3 жыл	6 ай
ЖҰМСАҚ ЖИДЕКТЕР				
Таңқурай, қаражидек,	Мұздатқыш	Вакуумдық контейнер	1 апта	1–3 күн
Құлпынай	Мұздатқыш	Вакуумдық контейнер	1 апта	1–3 күн

Азық-түлік	Сақтау орны	Ұсынылатын сақтау әдісі	Вакуумды қаптамада сақтау мерзімі	Әдеттегі жарамдылық мерзімі
ҚАТТЫ ЖИДЕКТЕР				
Қаражидек	Мұздатқыш	Вакуумдық контейнер	2 апта	3–6 күн
Мүкжидек	Мұздатқыш	Вакуумдық контейнер	2 апта	3–6 күн
ПІСІРІМ				
Нан, бауырсақ, наубайхана	Мұздатқыш	Вакуумдық пакет	1–3 жыл	6 ай
ЖАҢҒАҚ				
Бадам, жержаңғақ	Қойма	Вакуумдық пакет, контейнер	2 жыл	6 ай
Тұқым	Қойма	Вакуумдық пакет, контейнер	2 жыл	6 ай
КОФЕ				
Кофе дәндері	Мұздатқыш	Вакуумдық пакет	2–3 жыл	6 ай
Ұнтақталған кофе	Қойма	Вакуумдық пакет, контейнер	1 жыл	6 ай
Кофе дәндері	Мұздатқыш	Вакуумдық пакет	2 жыл	6 ай
Ұнтақталған кофе	Қойма	Вакуумдық пакет, контейнер	5–6 ай	6 ай
СҰЙЫҚТАР				
Соустар, сорпалар	Мұздатқыш	Вакуумдық пакет	1–2 жыл	6 ай
БӨТЕЛКЕДЕГІ СҰЙЫҚТЫҚ				
Өсімдік майы	Қойма	Вакуумдық тығыны бар бөтелке	1–2 жыл	6 ай
Азық-түлік	Сақтау орны	Ұсынылатын сақтау әдісі	Вакуумды қаптамада сақтау мерзімі	Әдеттегі жарамдылық мерзімі

ҚҰРҒАҚ ӨНІМДЕР, ЖАРТЫЛАЙ ФАБРИКАТТАР				
Бұршақ, жарма	Қойма	Вакуумдық пакет, контейнер	1–2 жыл	6 ай
Макарон, күріш	Қойма	Вакуумдық пакет, контейнер	1–2 жыл	6 ай
ҰНТАҚ ӨНІМДЕР				
Құрғақ сүт	Қойма	Вакуумдық пакет, контейнер	1–2 жыл	6 ай
Кокос түйіршіктері	Қойма	Вакуумдық пакет, контейнер	1–2 жыл	6 ай
Ұн	Қойма	Вакуумдық пакет, контейнер	1–2 жыл	6 ай
Қант, қоңыр қант	Қойма	Вакуумдық пакет, контейнер	1–2 жыл	6 ай
ТІСКЕБАСАР				
Чипсы	Қойма	Вакуумдық пакет, контейнер	3–6 апта	1–2 апта
Печенье, креккерлер	Қойма	Вакуумдық пакет, контейнер	3–6 апта	1–2 апта

Тазалық және күтім жасау

1. Құрылғының желіден ажыратылғанына көз жеткізіңіз.
2. Құрылғыны суға батырмаңыз.
3. Тығыздағыштарды үгінділер мен басқа тамақ қалдықтарының бар-жоғын тексеріңіз.
4. Қажет болса, тығыздағыштарды жылы сабынды шүберекпен сүртіңіз.
5. Вакуумдық арнаны жылы сабынды шүберекпен тазалаңыз.

Ықтимал проблемалар және олардың шешімі

Проблема	Шешім
Құрылғы жұмыс істейді, бірақ ауа сорылмайды	<ul style="list-style-type: none"> • Қаптаманың бүйірлік тігістерінің тығыздығын тексеріңіз (қаптарды тәуелсіз өндіру жағдайында). • Үстіңгі және астыңғы тығыздағыштарда кір және бөгде заттар жоқ екеніне көз жеткізіңіз. • Сыртқы заттардан ауаны шығару үшін құрылғыға шланг жалғанған.

Қаптама дұрыс жабылмаған	<ul style="list-style-type: none"> • Тығыздағыш қапшықта тым көп сұйықтық бар. Тығыздау алдында мазмұнын мұздатыңыз. • Қаптамадағы кез келген әжімдерді тегістеңіз. Қаптаманы сору процесі басталғанша осы күйде ұстаңыз. • Құрылғының қызып кетуі. Құрылғыны бірнеше минут суытыңыз.
Басқару панелінің шамдары жанбайды	<ul style="list-style-type: none"> • Қуат қосылымын тексеріңіз. • Желілік кернеуді тексеріңіз.
Ауа сыртқы нысаннан шығарылмайды	<ul style="list-style-type: none"> • Ауа клапаны тегіс емес жерде орналасқан. Клапанды тегіс жерге қойыңыз, клапанның астындағы аймақ таза болуы керек. • Құралдың қақпағы жабық екеніне көз жеткізіңіз.
Тығыздаудан кейін ауа қаптамаға ене бастады	<ul style="list-style-type: none"> • Қысқышты және/немесе клапанды үгінділердің немесе тағам бөлшектерінің бар-жоғын тексеріңіз, бұл қаптаманың тығыздалуын бұзуы мүмкін. • Клапанның немесе ілмектің айналасында жиналған ылғал орамның тығыздағышын бұзуы мүмкін. Жиналған ылғалды сүртіп, қайта жабыңыз. • Қаптаманың зақымдалуын тексеріңіз. Өткір жиектері мен кесектері бар тағамды орау кезінде қорғаныс төсемі ретінде қағаз сүлгілерді пайдаланыңыз.

Жинақталым

- Вакуумды қаптамашы.
- Пайдалану бойынша нұсқаулық.
- Қуат кәбілі.
- Вакуумдық қаптамашыға арналған пакеттер: 5 дана.

Техникалық сипаттамалары

- Үлгісі: VS-100.
- Сауда белгісі: DEXP.
- Қуат опциялары: 220–240 В, 50–60 Гц.
- Қуат: 100 Вт.
- Жабық қаптаманың максималды ені: 30 см.
- Вакуум уақыты: 10 сек.
- Вакуум+тығыздау: 15 сек.
- Вакуумды сіңіру жылдамдығы: 6 л/мин.
- Шу деңгейі: < 65 дБ.
- Вакуумдық қысым: 50–55 кПа.
- Қуат сымының ұзындығы: 1 м.
- Қуат сымының қондырма түрі: X.
- Электр тогынан қорғау класы: II.
- Қолдану саласы: тұрмыстық.

Монтаждау, сақтау, тасымалдау (тасу), өткізу және кәдеге жарату ережелері мен шарттары

- Құрылғы қандай да болмасын монтаждауды немесе бекітуді талап етпейді.
- Құрылғыны қаптамада, өндірушінің және тұтынушының жылытылатын үй-жайларында ауаның 5 және 40 °С аралығындағы температурада және ауаның 80%-дан аспайтын салыстырмалы ылғалдылығында сақтау керек. Үй-жайда жемірілуді тудыратын жегі қоспалар (қышқылдардың, сілтілердің булары) болмауы тиіс.
- Құрылғының тасымалдануы құрғақ ортада жүзеге асырылуы тиіс.
- Құрылғы ұқыпты өңдеуді талап етеді, оны шаң, кір, соққы, ылғал, от және т.б. әсерінен қорғаңыз.
- Құрылғыны сату жергілікті заңнамасына сәйкес жүргізілуі керек.
- Бұйымның қызмет ету мерзімі аяқталғаннан кейін оны қарапайым тұрмыстық қоқыспен бірге тастауға болмайды. Оның орнына, ол федералды немесе жергілікті заңнамаға сәйкес қайта өңдеу және қайта өңдеу үшін электрлік және электронды жабдықты тиісті қабылдау бекетіне қайта өңдеуге жіберіледі. Осы бұйымды дұрыс жоюды қамтамасыз ете отырып, сіз табиғи ресурстарды үнемдеуге және қоршаған ортаға және адамдардың денсаулығына зиян келтірмеуге көмектесесіз. Бұл бұйымды қабылдау және жою бекеттері туралы қосымша ақпаратты жергілікті муниципалды органдардан немесе тұрмыстық қалдықтарды шығаратын кәсіпорыннан алуға болады.
- Құрылғының ақаулығы анықталған жағдайда, тез арада авторландырылған сервистік орталыққа хабарласу немесе құрылғыны кәдеге жарату керек.

Қосымша ақпарат

Өндіруші: ХУЭЙЧЖОУ РИЛАНКС ТЭКНОЛОДЖИ КО., ЛТД.

3F және 4F, 166 ғылыми-технологиялық паркі, Чанбувэй, Чанбу ауылы, Синьсуй, Хуэйян ауд-ы, Хуэйчжоу қ., Гуандун пров., Қытай.

Қытайда жасалған.

Импортер / юр. лицо, принимающее претензии в Республике Казахстан:

ТОО «ДНС КАЗАХСТАН», г. Астана, р-н Сарыарқа, пр-т Сарыарқа, зд. 12, Республика Казахстан.

Импорттаушы / Қазақстан Республикасында талаптар қабылдайтын заңды тұлға:

«DNS QAZAQSTAN (ДНС КАЗАХСТАН)» ЖШС, Астана қ-ы, Сарыарқа ауданы, Сарыарқа д-лы, 12 ғ-т, Қазақстан Республикасы.

Адрес электронной почты / электронды пошта мекен-жайы: info@dns-shop.kz

Өнім Кеден одағының техникалық регламентінің талаптарына сәйкес келеді:

- «Төмен вольтты жабдықтың қауіпсіздігі туралы» КО ТР 004/2011;
- «Техникалық құралдардың электромагниттік үйлесімділігі» КО ТР 020/2011.

Тауар Еуразиялық экономикалық одақтың «Электртехника және радиоэлектроника бұйымдарында қауіпті заттарды қолдануды шектеу туралы» ЕАЭО ТР 037/2016 техникалық регламентінің талаптарына сәйкес келеді.

Құрылғының сыртқы түрі, жабдық және оның сипаттамалары алдын ала ескертусіз өзгертілуі мүмкін.

Интернеттегі мекен-жайы: www.dexp.club



Өндіріс күні пайдаланушы нұсқаулығының орыс тіліндегі нұсқасында көрсетілген. V.1

Кепілдік талоны

SN/IMEI: _____

Кепілдікке қойылған күні: _____

Өндіруші бүкіл кепілдік мерзімі ішінде құрылғының үздіксіз жұмыс істеуіне, сондай-ақ материалдар мен жинақтарда ақаулардың болмауына кепілдік береді. Кепілдік кезеңі бұйымды сатып алған сәттен басталады және тек қана жаңа өнімдерге қолданылады.

Кепілдік қызмет көрсетуге пайдаланушы нұсқаулығына сәйкес бұйымды пайдалану шартымен кепілдік мерзімі ішінде тұтынушының кесірінен істен шықпаған элементтерді тегін жөндеу немесе ауыстыру кіреді. Элементтерді жөндеу немесе ауыстыру уәкілетті сервистік орталықтардың аумағында жүргізіледі.

Кепілдік мерзімі: 12 ай.

Пайдалану мерзімі: 24 ай.

Сервистік орталықтардың өзекті тізімі келесі мекенжай бойынша:

<https://www.dns-shop.kz/service-center/>

Кепілдік міндеттемелер және тегін сервистік қызмет көрсету, егер оларды ауыстыру бұйымды бөлшектеуге байланысты болмаса, тауардың жиынтықтылығына кіретін, төменде аталған керек-жарақтарға қолданылмайды:

- ҚБП (Қашықтан басқару пультіне) арналған қуат элементтері (батареялар).
- Жалғағыш кәбілдер, антенналар және оларға арналған жалғастырғыш тетіктер, құлаққаптар, микрофондар, «HANDS-FREE» құрылғылары; жиынтықта жеткізілетін әртүрлі типтегі ақпарат тасымалдағыштар, бағдарламалық құрал (БҚ) және драйверлер (бұйымның қатты магниттік дискілердегі жинақтағышқа алдын ала орнатылған БҚ-ны қоса алғанда, бірақ онымен шектелмей), сыртқы енгізу-шығару құрылғылары және манипуляторлар.
- Қаптар, сөмкелер, белдіктер, тасымалдауға арналған баулар, монтаждық керек-жарақтар, құрал-саймандар, бұйымға қоса берілетін құжаттама.
- Табиғи тозуға ұшырайтын шығын материалдары мен бөлшектер.



Өндіруші келесі жағдайларда кепілдік міндеттемелерге ие болмайды:

- Кепілдік мерзімі аяқталды.
- Егер жеке (тұрмыстық, отбасылық) қажеттіліктерге арналған бұйым кәсіпкерлік қызметті жүзеге асыру үшін, сондай-ақ оның тікелей міндетіне сәйкес келмейтін басқа мақсаттарда пайдаланылған болса.
- Өндіруші бұйымды пайдалану кезінде пайдаланушы нұсқаулығының талаптарын бұзу, бұйымды орнату және оған қызмет көрсету жөніндегі ұсынымдарды, қосу ережелерін (бұйымның өзіне де, онымен байланысты бұйымдарға да сәйкес келмейтін желілік кернеудің әсері нәтижесінде туындаған қысқа тұйықталулар), бұйымды сақтау және тасымалдау кезінде өнім иесі және/немесе үшінші тұлғалар шеккен ықтимал материалдық, моральдық және өзге де зиян үшін жауапты болмайды.
- Механикалық зақымданудың барлық жағдайлары: өнімді пайдалану кезінде алынған сызаттар, жарықтар, деформациялар, соққы іздері, майысулар, кептелістер және т.б.
- Түрлендірулерді, рұқсат етілмеген жөндеулерді осындай жұмыстарды жүргізуге уәкілетті емес адамдар жүргізген жағдайлар. Егер ақаулық конструкцияны немесе бұйымның схемасын өзгерту, Өндіруші қарастырмаған сыртқы құрылғыларды қосу, Қазақстан Республикасының заңнамасына сай сәйкестік сертификаты жоқ құрылғыны пайдалану салдарынан туындаған болса.
- Егер бұйымның ақауы еңсерілмейтін күштің әсерінен (табиғи элементтер, өрт, су тасқыны, жер сілкінісі, тұрмыстық факторлар және Өндірушіге тәуелді емес басқа жағдайлар) немесе Өндіруші болжай алмаған үшінші тұлғалардың әрекеттерінен туындаса. Бұйымның толық немесе ішінара істен шығуына алып келген бұйымның ішіне бөгде заттардың, өзге денелердің, заттектердің, сұйықтықтардың, жәндіктердің немесе жануарлардың түсуінен, агрессивті ортаның әсерінен, жоғары ылғалдылықтан, жоғары температуралардан туындаған ақау.
- Бұйымды сәйкестендіру (сериялық нөмірі) жоқ немесе сәйкес келмейді. Егер зақымданулар (кемшіліктер) зиянды бағдарламалық қамтаманың; БҚ ұсынушысының осы қызметті ұсынбауына байланысты мүмкіндігінсіз бұйымның бағдарламалық ресурстарына қолжетімділіктің болмауына әкеп соққан құпиясөздерді (кодтарды) оларды жинау/қалпына келтіру мүмкіндігінсіз орнату, ауыстыру немесе жою әсерінен туындаса.
- Егер жұмыстың ақаулықтары қуат беруші, кәбілдік, телекоммуникациялық желілердің, радиосигнал қуатының стандарттарға немесе техникалық регламенттеріне сәйкес келмеуінен, оның ішінде бедер ерекшеліктерінен және басқа да осыған ұқсас сыртқы факторлардан, бұйымның желі әрекет ететін шекарада немесе аймақтан тыс жерде пайдаланылуынан туындаған болса.
- Егер зақымданулар стандартты емес (түпнұсқалық емес) және/немесе сапасыз (зақымданған) шығыс материалдарын, керек-жарақтарды, қосалқы бөлшектерді, қуат беру элементтерін, әртүрлі үлгідегі ақпарат тасымалдағыштарды (CD, DVD дискілерді, жад карталарын, SIM карталарын, картридждерді қоса алғанда) пайдаланудан туындаса.
- Егер кемшіліктер үйлесімсіз контентті (әуендерді, графиканы, бейне және басқа файлдарды, Java қосымшаларын және оларға ұқсас бағдарламаларды) алуға, орнатуға және пайдалануға байланысты туындаған болса.
- Осы бұйыммен жанасып жұмыс істейтін басқа жабдыққа келтірілген залалға.



