

Пайдалану бойынша  
нұсқаулық

**DEXP**

**DEXP W-110ID**  
**тік шаңсорғыш**

# Құрметті сатып алушы!

Біздің өнімді таңдағаныңыз үшін Сізге алғыс айтамыз.

Біз сізге жоғары сапа, функционалдылық және дизайн талаптарына сәйкес әзірленген және жасалған бұйымдар мен құрылғыларды ұсынуға қуаныштымыз. Пайдалануды бастамас бұрын, Сіздің қауіпсіздігіңізге қатысты маңызды ақпаратты, сондай-ақ өнімді дұрыс пайдалану және оны күту бойынша ұсыныстарды қамтитын осы нұсқаулықты мұқият оқып шығыңыз. Осы Нұсқаулықты сақтап қойыңыз және құрылғыны одан әрі пайдалану кезінде оны анықтамалық материал ретінде пайдаланыңыз.

## Құрылғының мақсаты

Шаңсорғыш тек үй жағдайында пайдалануға арналған.

Бұл құрылғы әртүрлі беттерден (кафель, паркет едені, жұмсақ жиһаз, кілемдер және т.б.) шаң мен ластануларды тазартуға арналған.

## Сақтық шаралары

1. Адаптерді қуат көзіне қоспас бұрын, үйдегі электр желісінің кернеуі техникалық сипаттамаларға сәйкес келетініне көз жеткізіңіз.
2. Ешқандай жағдайда құрылғыны төмендегілер үшін пайдалануға болмайды:
  - сұйықтықтарды жинау;
  - су немесе дымқыл беттерді жинау;
  - шылым, сіріңке немесе күл сияқты жанып тұрған немесе түтіндейтін заттарды жинау;
  - жанғыш немесе тез тұтанатын заттарды жинау;
  - өте ұсақ шаңды (мысалы, бетон) немесе тонерді жинау;
  - ірі шыны сынықтары сияқты қатты немесе өткір заттарды жинау;
  - құрылыс қоқыстарын жинау.
3. Аспапты суға немесе өзге де сұйықтықтарға салмаңыз.
4. Ылғалдылығы жоғары бөлмелерде аспапты пайдаланбаңыз.
5. Аспапты үй-жайдан тыс жерде қолданбаңыз.
6. Көрінетін зақымданулар анықталған жағдайда құрылғыны пайдаланбаңыз және олар анықталған кезде дереу авторландырылған сервистік орталыққа жүгініңіз.
7. Құрылғыны балалар мен физикалық, сенсорлық немесе ақыл-ой қабілеті шектеулі адамдарға пайдалануға болмайды, олардың қауіпсіздігі үшін жауапты басқа адамдар оларға бақылау жасаған жағдайларды қоспағанда. Балаларға құрылғымен ойнауға рұқсат бермеңіз.
8. Құрылғыны балалардың жанында қолданған кезде абай болыңыз, құрылғыны әрдайым балалардың қолы жетпейтін жерде сақтаңыз.
9. Ұсақ шаң жинамас үшін сүзгілерді үнемі тазалаңыз.
10. Жуғаннан кейін және сүзгіні орнына орнатпас бұрын, оның толық құрғағанына көз жеткізіңіз.

11. Құрылғыны толығымен жиналған кезде және барлық сүзгілер орнына орнатылған кезде ғана қолданыңыз.
12. Егер сүзгілердің кем дегенде біреуі алынып тасталса, шаңсорғышты пайдалануға тыйым салынады.
13. Шаңсорғыштың тесіктеріне/саптамаларына ештеңе салмаңыз және олар ештеңемен жабылмағанына көз жеткізіңіз.
14. Қосылған құрылғыны қараусыз қалдырмаңыз.
15. Тек түпнұсқа аксессуарларды қолданыңыз.
16. Шаңсорғыштың саңылаулы саптамасын ешқашан дененің жанында ұстамаңыз, ол теріні сорып, жабысып қалуы мүмкін. Егер бұл орын алса, құрылғыны дереу өшіріңіз.
17. Құрылғының үстіне ауыр заттар қоймаңыз.
18. Құрылғыны қызудан, ашық жалыннан, тікелей күн сәулесінен және соққылардан қорғаңыз.
19. Бітеліп қалуын тексермес бұрын немесе оны жою үшін аспапты сөндіріңіз.
20. Құрылғыға бөгде заттарды салмаңыз: олар қозғалатын бөліктерге тиіп кетуі мүмкін.
21. Егер аспаптың ішіне сұйықтық немесе бөгде заттар түссе, оны дереу өшіріңіз. Жұмысты жалғастырмас бұрын құрылғыны тексеріңіз.
22. Құрылғы коммерциялық мақсатта пайдалануға арналмаған.

## Сыртқы түрі

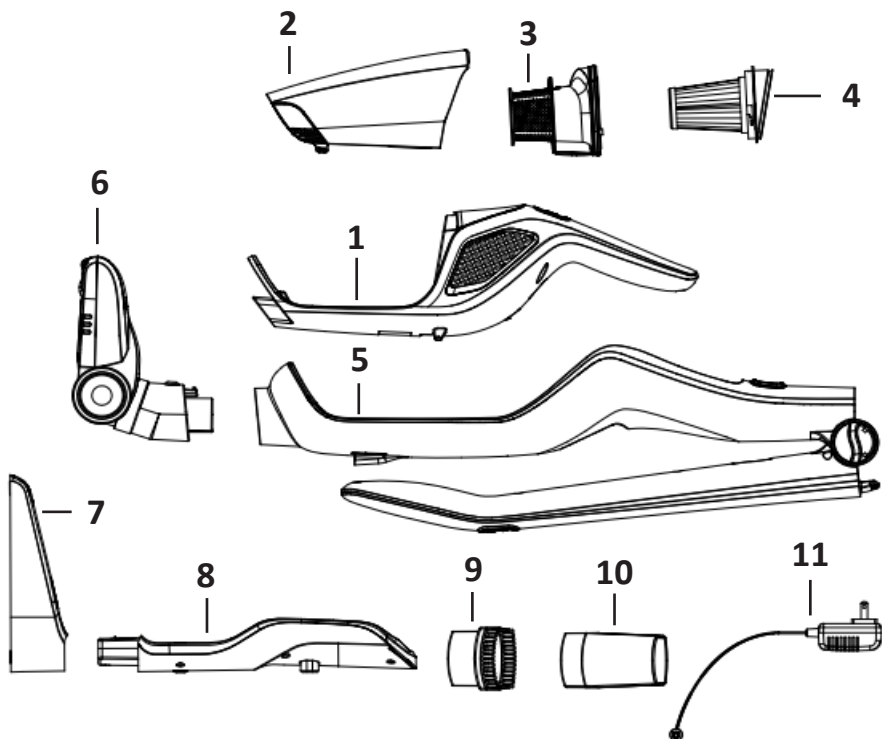

1. Шаңсорғыш.
2. Шаңжинағыш.
3. Қаралап тазарту сүзгісі.
4. HEPA-сүзгі.
5. Шаңсорғыштың негізгі блогы.
6. Еденге арналған щетка.
7. Зарядтау құрылғысы мен щеткаларды сақтауға арналған түпқойма.
8. Зарядтау құрылғысы.
9. Кіші щетка.
10. Саңылаулы саптама.
11. Адаптер.

## Құрастыру жөніндегі нұсқаулық

- 1-суретте көрсетілгендей еден щеткасын негізгі блокқа бекітіңіз.
- Тұтқаны көтеріп, шаңсорғыштың негізгі блогына бекітіңіз (2-сурет).
- Еден щеткасын алып тастау және тұтқаны бүктеу үшін бұғаттан шығару батырмаларын басыңыз (1, 2).

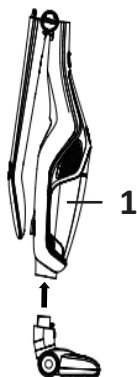

1-сурет

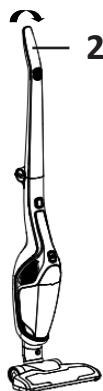

2-сурет

- Зарядтау құрылғысын түпқоймаға орнатыңыз (3-сурет). Осыдан кейін алынған зарядтау негізін көлденең бетке қойыңыз немесе жиынтыққа кіретін бұрандаларды пайдаланып, оны қабырғаға бұраңыз.

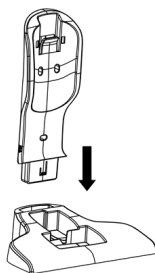

3-сурет

## Пайдалану жөніндегі нұсқаулық

1. Аспапты қосу үшін қосу/өшіру батырмасын басыңыз (1).  
Бұл жағдайда еденге арналған щеткадағы жарық индикаторы жанады.
2. Қажетті жылдамдықты (төмен немесе жоғары) таңдау үшін режимді ауыстырып қосқышты (2) басыңыз. Аспапты өшіру үшін қосу/өшіру батырмасын басыңыз (1). Жұмыс барысында заряд индикаторларына (3) назар аударыңыз. Аспаптың заряды азаюына қарай индикаторлар біртіндеп өшеді. Аккумулятор толық таусылған кезде индикаторлар сөніп, аспап автоматты түрде өшеді.

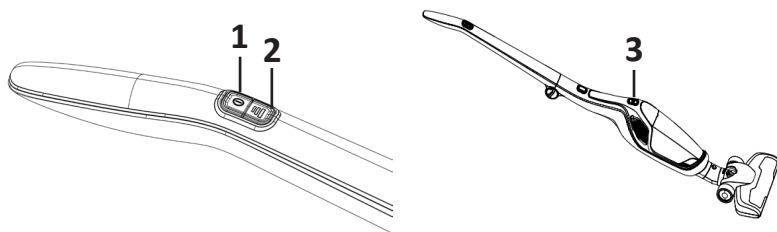

3. Шаңсорғышты ажырату батырмасын басыңыз (4) және шаңсорғышты 4-суретте көрсетілгендей алыңыз.

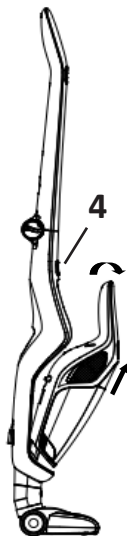

4-сурет

4. Шаңсорғышты қосу үшін ондағы қосу/өшіру батырмасын басыңыз (5).
5. Қажет болса, шаңсорғыштың сору саңылауына кіші щетканы немесе саңылаулы саптаманы орнатыңыз (5-сурет).

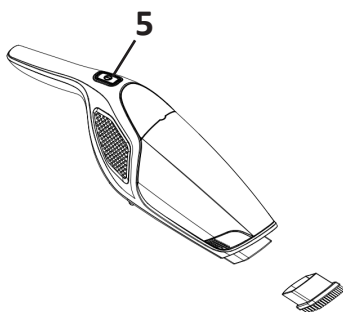

5-сурет

## Зарядтау

1. Бұрын сипатталғандай зарядтау негізін жинаңыз.
2. Зарядтау негізіне желілік адаптерді қосыңыз.
3. Желілік адаптерді электр желісіне қосыңыз.
4. Құрылғыны көтеріп, оны зарядтау негізіне қойыңыз (6, 7 сурет.).  
Сәтті қосылған кезде шаңсорғышта заряд индикаторлары жанады.

**ЕСКЕРТПЕ:** аспапты зарядтау кезінде пайдаланбаңыз.

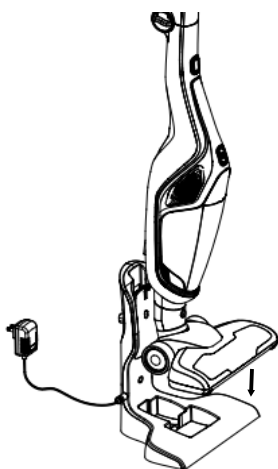

6-сурет

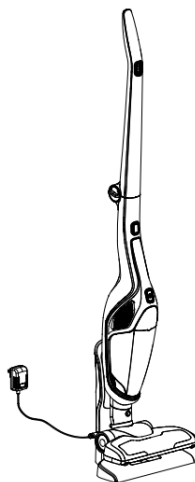

7-сурет



## Тазалау және күтім

1. Шаңсорғышты ажыратып, тиісті батырмаларды басу арқылы шаңжинағышты алыңыз.
2. Шаң жинағыштан қаралап тазарту сүзгісін алыңыз.
3. Шаңжинағышты босатыңыз, оны сүмен шайыңыз және құрғатып сүртіңіз.
4. Қаралап тазарту сүзгісінің тұтқасын алыңыз да, HEPA-сүзгісін шығару үшін сағат тіліне қарсы бұраңыз (8-сурет).
5. Қаралап тазарту сүзгісін босатыңыз, оны сүмен шайыңыз және құрғатып сүртіңіз (9-сурет).

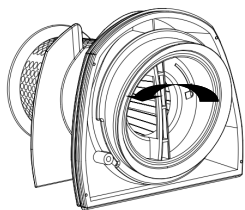

8-сурет

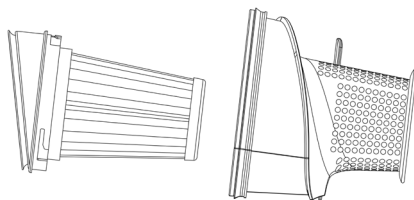

9-сурет

6. HEPA-сүзгісін сүмен шайып, жақсылап құрғатыңыз.
7. HEPA-сүзгісін қаралап тазарту сүзгісіне салыңыз, осыдан кейін құрылымды шаңжинағышқа орнатыңыз.
8. Шаңжинағышты шаңсорғышқа салыңыз (10-сурет).
9. Еден щеткасын тазалау үшін бекіткішті (1) басып, қақпақты ашыңыз, роликті щетканы алыңыз (2) (11-сурет).
10. Роликті щеткадағы ойықты ақырын тазалаңыз. Осыдан кейін роликті щетканы орнына салыңыз.

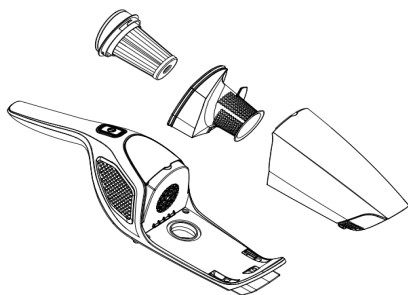

10-сурет

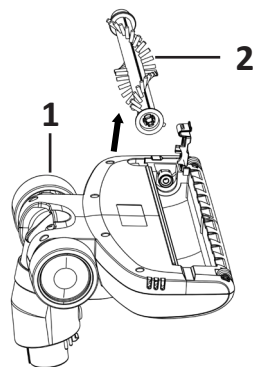

11-сурет

**Ескертпе:** әр қолданғаннан кейін шаңжинағышты тазалаңыз. Құрылғының сору тиімділігінің төмендеуіне жол бермеу үшін HEPA-сүзгісін шаңнан және роликті щетканы шаштан үнемі тазалаңыз.

## Техникалық сипаттамалары

- Үлгісі: W-110ID.
- Тұтыну қуаты: 90 Вт.
- Адаптердің қуат көзі параметрлері: 220-240 В, 50 Гц.
- Кернеуі: 14,4 В.
- Батарея сыйымдылығы: 2200 мА·сағ.
- Батарея түрі: литий-ионды.
- Сору қысымы: 7 кПа.
- Шу деңгейі: 78 дБ.
- Жұмыс уақыты: 52 минутқа дейін.
- Өнімнің өлшемдері: 377×180×157 мм
- Өнімнің салмағы: 2800 г
- Шаңжинағыштың сыйымдылығы: 0,3 л.
- Электр қозғалтқышының түрі: щеткасыз.
- Қолдану саласы: тұрмыстық.

## **Монтаждау, сақтау, тасымалдау (тасу), өткізу және кәдеге жарату ережелері мен шарттары**

- Құрылғы ешқандай орнатуды немесе тұрақты бекітуді қажет етпейді.
- Құрылғы өндіруші мен тұтынушының жылытылатын үй-жайларында ауа температурасы 5 °С-тан 40 °С-қа дейін және ауаның салыстырмалы ылғалдылығы 80%-дан аспайтын жағдайда қаптамада сақталуы тиіс. Үй-жайларда коррозия тудыратын жемір қоспалар (қышқылдардың, сілтілердің булары) болмауы тиіс.
- Құрылғыны тасымалдау құрғақ ортада жүзеге асырылуы тиіс.
- Құрылғы ұқыпты пайдалануды талап етеді, оны шаңның, ластанудың, соққылардың, ылғалдың, оттың және т.б. әсер етуінен қорғаңыз.
- Құрылғыны өткізу жергілікті заңнамаға сәйкес жүргізілуі тиіс.
- Өнімнің қызмет ету мерзімі аяқталғаннан кейін оны қарапайым тұрмыстық қоқыспен бірге тастауға болмайды. Оның орнына ол федералдық немесе жергілікті заңнамаға сәйкес кейіннен қайта өңдеу және кәдеге жарату үшін тиісті электр және электронды жабдықты қабылдау орнына тапсыруға жатады. Осы өнімнің дұрыс кәдеге жаратылуын қамтамасыз ете отырып, сіз табиғи ресурстарды сақтауға көмектесесіз және лайықсыз қолдану жағдайында қоршаған орта мен адамдардың денсаулығы үшін орын алуы мүмкін залалдың алдын аласыз. Осы өнімді қабылдау және кәдеге жарату пункттері туралы толығырақ ақпаратты жергілікті муниципалды органдардан немесе тұрмыстық қоқысты шығаратын кәсіпорыннан алуға болады.
- Құрылғының ақаулығы анықталған жағдайда дереу авторландырылған сервистік орталыққа хабарласыңыз немесе құрылғыны кәдеге жаратыңыз.

## Қосымша ақпарат

**Өндіруші:** Фошань Сити Шуньдэ Дистрикт Донлим Интэллидженд Электрикал Эпплайнсис Тэктолоджи Ко., ЛТД.

№26 Шунье шығыс тас жолы, Синтань, Шуньдэ ауд-ы, Фошань қ., Гуандун пров., Қытай.

Қытайда жасалған.

**Импортер / юр. лицо, принимающее претензии в Казахстане:**

ТОО «ДНС КАЗАХСТАН», г. Нұр-Сұлтан, р-н Сарыарқа, пр-т Сарыарқа, зд. 12, Казахстан.

**Импорттаушы / Қазақстанда шағымдар қабылдайтын заңды тұлға:**

«DNS QAZAQSTAN (ДНС КАЗАХСТАН)» ЖШС, Нұр-Сұлтан қаласы, Сарыарқа ауданы, Даңғылы Сарыарқа, ғимарат 12, Қазақстан.

Тауар Кеден одағының техникалық регламентінің талаптарына сәйкес келеді:

- «Техникалық құралдардың электромагниттік үйлесімділігі» 020/2011 КО ТР;
- «Төмен вольтты жабдықтың қауіпсіздігі туралы» 004/2011 КО ТР.

Тауар «Электротехника және радиоэлектроника бұйымдарында қауіпті заттарды қолдануды шектеу туралы» 037/2016 ЕАЭО ТР Еуразиялық экономикалық одақ техникалық регламентінің талаптарына сәйкес келеді.

Бұйымның сыртқы түрі және оның сипаттамалары алдын ала ескертусіз өзгертілуі мүмкін.

Құрылғының жинақталымы ескертусіз өзгеруі мүмкін.

**Интернеттегі мекенжайы:**

[www.dexr.club](http://www.dexr.club)



Өндіріс күні пайдаланушы нұсқаулығының орыс тіліндегі нұсқасында көрсетілген. V.3

## Кепілдік талоны

SN/IMEI: \_\_\_\_\_

Кепілдікке қою күні: \_\_\_\_\_

Өндіруші бүкіл кепілдік мерзімі ішінде құрылғының үздіксіз жұмыс істеуіне, сондай-ақ материалдары мен құрастырылуында ақаулардың болмауына кепілдік береді. Кепілдік кезеңі бұйымды сатып алу сәтінен бастап есептеледі және тек жаңа өнімдерге қолданылады.

Кепілдікті қызмет көрсетуге бұйымды пайдаланушы нұсқаулығына сәйкес пайдалану жағдайында кепілдік мерзімі ішінде тұтынушының кінәсінен емес істен шыққан элементтерді тегін жөндеу немесе ауыстыру кіреді. Элементтерді жөндеу немесе ауыстыру уәкілетті қызмет көрсету орталықтарының аумағында жүргізіледі.

Кепілдік мерзімі: 12 ай.

Пайдалану мерзімі: 24 ай.

Қызмет көрсету орталықтарының өзекті тізімі мына мекенжай бойынша:

<https://www.dns-shop.ru/service-center/>

**Кепілдіктік міндеттемелер мен тегін сервистік қызмет көрсету тауардың жиынтықтылығына кіретін төменде келтірілген керек-жарақтарға қолданылмайды, егер олардың ауыстырылуы бұйымды бөлшектеумен байланысты болмаса:**

- ҚБП (қашықтықтан басқару пультіне) арналған қуаттау элементтері (батареялар).
- Жалғағыш кәбілдер, антенналар және оларға арналған жалғастырғыш тетіктер, құлаққаптар, микрофондар, «HANDS-FREE» құрылғылары; түрлі үлгідегі ақпарат тасымалдағыштар, жиынтықта жеткізілетін (бұйымның қатты магниттік дискілеріндегі тасымалдағышқа алдын ала орнатылған БЖ қоса алғанда, бірақ шектелмей), бағдарламалық жасақтама (БЖ) және драйверлер, енгізу-шығарудың сыртқы құрылғылары және манипуляторлар.
- Тысқаптар, сөмкелер, белдіктер, тасымалдауға арналған баусымдар, монтаждық керек-жарақтар, саймаңдар, бұйымға қоса берілетін құжаттама.
- Табиғи тозуға ұшырайтын шығыс материалдары мен бөлшектері.



## Өндірушінің келесі жағдайларда кепілдіктік міндеттемелері жоқ:

- Кепілдік мерзімі өтіп кеткенде.
- Егер жеке (тұрмыстық, отбасылық) қажеттіліктер үшін арналған бұйым кәсіпкерлік қызметті жүзеге асыру үшін, сондай-ақ оның тікелей арналуына сәйкес келмейтін өзге мақсаттарда пайдаланылса.
- Өндіруші пайдалану кезінде пайдаланушы нұсқаулығының талаптарын бұзу, бұйымды орнату және қызмет көрсету бойынша ұсынымдарды, қосу ережелерін (сондай-ақ сәйкес келмейтін желілік кернеудің бұйымның өзіне және онымен түйіндескен бұйымдарға әсер етуі нәтижесінде орын алған қысқа тұйықталу), бұйымды сақтау және тасымалдау ережелерін сақтамау салдарынан бұйымның иелеріне және/немесе үшінші тұлғаларға келтірілген ықтимал материалдық, моральдік және өзге зиян үшін жауапты емес.
- Механикалық зақымданудың барлық жағдайлары: бұйымды пайдалану барысында орын алған кетіктер, жарықтар, деформациялар, соққылардың іздері, майысулар, жаншылулар және т.б.
- Бөтен түрлендірудің, осындай жұмыстарды жүргізу үшін өкілеттігі жоқ тұлғалармен рұқсат етілмеген жөндеудің іздері болғанда. Егер ақау бұйымның құрастырмасының немесе сызбасының өзгертілуінен, Өндірушімен көзделмеген сыртқы құрылғыларды қосудан, Қазақстан Республикасының заңнамасына сәйкес сәйкестік сертификаты жоқ құрылғыны пайдаланудан туындаса.
- Егер бұйымның ақауы еңсерілмейтін күштің әсерінен (табиғи апаттар, өрт, су тасқыны, жер сілкінісі, Өндірушіге тәуелсіз тұрмыстық факторлар және өзге жағдайлар) немесе Өндіруші болжай алмайтын үшінші тұлғалардың әрекеттерінен туындаса. Ақау бұйымның толықтай немесе ішінара істен шығуына әкелген бұйымның ішіне бөгде заттардың, бөтен денелердің, заттардың, сұйықтықтардың, жәндіктердің немесе жануарлардың түсуінен, агрессивтік ортаның, жоғары ылғалдылықтың, жоғары температуралардың әсерінен туындаса.
- Бұйымның сәйкестендіруі (сериялық нөмірі) жоқ немесе сәйкес келмейді. Егер зақымданулар (кемшіліктер) зиян келтіретін бағдарламалық жасақтаманың әсерінен; бұйымның бағдарламалық ресурстарына қолжетімділіктің жоқтығына әкеліп соққан, БЖ жеткізушісімен осындай қызметті беру болмағандықтан оларды бастапқы қалпына келтіру/қалпына келтіру мүмкіндігісіз құпиясөздерді (кодтарды) орнату, ауыстыру немесе жоюдан туындаса.
- Егер жұмыстың ақаулары қуаттаушы, кәбілдік, телекоммуникациялық желілердің стандарттарына немесе техникалық регламенттеріне, радиосигнал қуатына сәйкессіздіктен, оның ішінде жер бедерінің ерекшеліктеріне және өзге сыртқы факторларға, бұйымды желінің әсер ету шекарасында немесе аймағынан тыс пайдалануға байланысты туындаса.
- Егер зақымданулар стандартты емес (түпнұсқалық емес) және/немесе сапасыз (зақымдалған) шығыс материалдарын, керек-жарақтарды, қосалқы бөлшектерді, қуаттау элементтерін, түрлі үлгідегі ақпарат тасымалдағыштарын (оның ішінде CD, DVD дисктері, жад карталары, SIM карталары, картридждер) пайдаланудан туындаса.
- Егер кемшіліктер үйлесімсіз контентті (әуендер, графика, бейне және басқа файлдар, Java қолданбалары және оған ұқсас бағдарламалар) алу, орнату және пайдаланудан туындаса.
- Осы бұйыммен түйіндесе жұмыс істейтін басқа жабдыққа келтірілген залалға.





