

# Пайдалану бойынша нұсқаулық

---

WD-B814DMA/WW

кіріктірілген кір жуғыш кептіргіш

**DEXP**



# Жылдам нұсқаулық



Кірді сұрыптаңыз (қосымша ақпаратты «Алғашқы тексеру және киімді жууға дайындау» бөлімінен қараңыз).

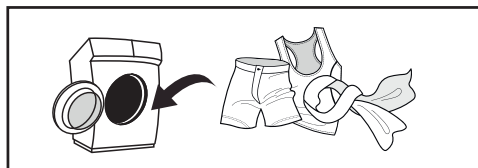

Қақпақты ашыңыз, кірді салыңыз және кір жуғыш машинаның қақпағын жабыңыз.



«Қосу/Өшіру» түймесін басу арқылы кір жуғыш машинаны қосыңыз.



Кір жуғыш затты қосыңыз (қосымша ақпаратты «Жуғыш заттарды салу» бөлімінен қараңыз).

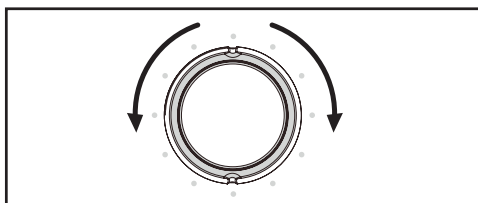

Жуу бағдарламасын таңдаңыз (қосымша ақпаратты «Жуу бағдарламасын таңдау» бөлімінен қараңыз).

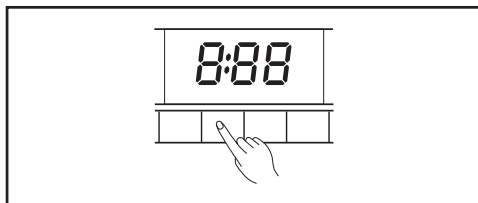

Қосымша мүмкіндіктерді таңдаңыз.



Жуу циклын бастау үшін «Бастау/Үзіліс» түймесін басыңыз.



# Мазмұны

<b>Сақтық шаралары</b> .....	6
Электрмен жұмыс істегенде .....	6
Сумен жұмыс істегенде.....	7
Жалпы ережелер .....	7
<b>Құрылғы схемасы</b> .....	9
Аксессуарлар.....	9
<b>Орнату</b> .....	10
Кір жуғыш машинаны орауыштан шығару .....	10
Тасымалдау болттарын алу.....	11
Орналасқан жері.....	12
Аяқты реттеу .....	13
<b>Монтаждау</b> .....	14
Есікті дайындау және құрастыру .....	14
Үлгіні орнатуға дайындық .....	15
Есіктегі тесіктерді бұрғылау .....	17
Магнит орнату .....	18
Есікті орнату .....	18
<b>Су құятын түтікке қосылу</b> .....	19
Кәдімгі кранға қосылу.....	19
Бұрандалы кран қосылымы.....	19
Құятын түтікті құрылғыға қосу.....	20
<b>Су төгетін түтіктің қосылымы</b> .....	21
Түтікшені кронштейнмен бекіту .....	22
<b>Кір жуғыш машинаның жұмысы</b> .....	22
Калибрлеу.....	22
Бірінші жуу.....	23
Бастапқы тексеру және киімді жууға дайындық .....	23
Киім машинада жууға жарамайды .....	26
Балалардың киімдерін жуу .....	26
Оңай құлап кетуі мүмкін нәрселер .....	26

<b>Құрылғымен жұмыс</b> .....	27
Басқару панелі.....	27
Түймелердің сипаттамасы .....	28
Кір жуғыш машинаны іске қосу .....	29
Опциялар.....	30
Жуу режимін таңдау.....	32
Жуғыш заттарды салу .....	32
<b>Жұмыс режимдерінің сипаттамасы</b> .....	33
Кір жуатын үстел .....	35
<b>Техникалық қызмет көрсету</b> .....	36
Кір жуғыш машинаның корпусын тазалау және күту .....	36
Барабанның ішін тазалау .....	36
Кір жуғыш машинаны «жібіту».....	36
Сорғы сүзгісін тазалау.....	37
Сүзгіні кір жуғыш машинада жуу .....	38
Жуғыш зат тартпасын және оның бөліктерін тазалау.....	38
<b>Ықтимал проблемалар және олардың шешімі</b> .....	39
<b>Қате кодтары</b> .....	40
<b>Техникалық сипаттамалары</b> .....	41
<b>Энергия тиімділігі туралы ақпарат</b> .....	42
<b>Монтаждау, сақтау, тасымалдау (тасу), өткізу және кәдеге жарату ережелері мен шарттары</b> .....	43
<b>Қосымша ақпарат</b> .....	44
<b>Ескертпелер</b> .....	45
Құрғақ кірдің шамамен салмағы .....	45
Киімде көрсетілген пиктограммалардың мағынасы.....	46
Дақтарды кетіруге арналған кеңестер .....	48

# Құрметті сатып алушы!

Біздің өнімді таңдағаныңыз үшін алғыс айтамыз.

Біз Сізге сапалы, функционалды және жоғары талаптарға сәйкес әзірленген және жасалған өнімдер мен құрылғыларды ұсынуға қуаныштымыз. Пайдалануды бастамас бұрын, Сіздің қауіпсіздігіңізге қатысты маңызды ақпаратты, сондай-ақ өнімді дұрыс пайдалану және оған күтім жасау бойынша ұсыныстарды қамтитын осы нұсқаулықты мұқият оқып шығыңыз. Осы Нұсқаулықтың сақталуына назар аударыңыз және оны өнімді одан әрі пайдалану кезінде анықтамалық материал ретінде пайдаланыңыз.

Кір жуғыш машина кір жуғыш машинада жууға болатын тоқыма бұйымдары мен сыртқы киімдерді жуғыш зат ерітіндісінде жууға арналған.

## Сақтық шаралары

### Электрмен жұмыс істегенде

1. Құрылғыны қуат көзіне тек білікті адам қосуы керек.
2. Қауіпті болдырмау үшін зақымдалған қуат сымын өндіруші, оның қызмет көрсету өкілі немесе тиісті біліктілігі бар басқа адам ауыстыруы керек.
3. Тазалау немесе техникалық қызмет көрсету алдында кір жуғыш машинаны электр желісінен ажырату керек.
4. Қуат ашасын ылғал қолмен ұстамаңыз.
5. Қауіпсіздігіңіз үшін қуат кәбілінің қосқышы жерге қосу контактісі бар екі полюсті розеткаға қосылуы керек. Мұқият тексеріп, розетканың дұрыс және сенімді жерге қосылғанына көз жеткізіңіз.
6. Кір жуғыш машинаны тек техникалық сипаттамада көрсетілген желілік кернеуге қосуға болады. Құрылғыны көрсетілгеннен төмен номиналды токпен электр желісіне қоспаңыз құрылғының техникалық сипаттамаларында. Қуат параметрлерін білмесеңіз, қызмет көрсету ұйымына хабарласыңыз.
7. Қуат сымын тиісті қорғаныспен қамтамасыз етіңіз. Қуат сымы адамдарға немесе басқа заттарға соғылып кетпеуі немесе зақымдалмауы үшін жақсы бекітілген болуы керек. Электрмен жабдықтауға ерекше назар аудару керек. Электр ашасын розеткаға оңай қосу керек. Сондай-ақ, розетканың орналасуына және оған қол жеткізудің қарапайымдылығына ерекше назар аудару керек.
8. Розеткаға шамадан тыс жүктеме жасамаңыз және кәбілді ұзартпаңыз. Сымды ұзарту өртке немесе электр тогының соғуына әкелуі мүмкін. Қуат сымынан су қолмен тартпаңыз.

## Сумен жұмыс істегенде

1. Құрылғыны су мен сарқынды су желісіне тек білікті адам қосуы керек.
2. Берілген жаңа түтіктерді пайдаланыңыз; ескі шлангтарды қайта пайдалануға болмайды.
3. Есікті ашпас бұрын барабанда судың жоқтығына көз жеткізіңіз. Барабан ішінде су көрініп тұрғанда есікті ашпаңыз.
4. Кір жуғыш машинадан ыстық суды ағызу кезінде күйіп қалудан сақ болыңыз.
5. Бір кіріс шүмегі бар кір жуғыш машина суық су құбырына қосылуы керек. Екі кіріс шүмегі бар кір жуғыш машинаны ыстық және суық су құбырларына қосуға болады.

## Жалпы ережелер

1. Кір жуғыш машина тек үй ішінде пайдалануға арналған.
2. Корпустағы желдету саңылаулары кілемдермен немесе басқа жабындармен жабылмауы керек.
3. Бұл құрылғыны 8 жасқа толмаған балалар, сондай-ақ физикалық, сенсорлық немесе ақыл-ой мүмкіндіктері шектеулі немесе тәжірибесі немесе білімі жоқ адамдар, егер олардың қауіпсіздігіне жауапты адамның бақылауында болмаса немесе тиісті нұсқаулар алмаса, пайдаланбауы керек. электр құрылғысының қауіпсіз жұмыс істеуіне мүмкіндік беру және оның жұмысына байланысты қауіп туралы түсінік беру. Балаларға құрылғымен ойнауға рұқсат бермеңіз.
4. Жуу алдында киімнің барлық қалталары бос екеніне көз жеткізіңіз.
5. Тиындар, зергерлік бұйымдар, шегелер, болттар, тастар және т.б. сияқты өткір және қатты заттар кір жуғыш машинаға елеулі зақым келтіруі мүмкін.
6. Құрылғы ұзақ уақыт бойы пайдаланылмаса, кір жуғыш машинаны қуат көзінен ажыратып, су беруді өшіріңіз.
7. Қолданар алдында балалар мен үй жануарларының ішке кіргенін тексеріңіз.
8. Құрылғының есігіне сүйенбеңіз, себебі ол жұмыс кезінде қатты қызып кетуі мүмкін. Жұмыс кезінде балалар мен үй жануарларын құрылғымен тікелей байланыста ұстаңыз.
9. Кір жуғыш машинаны ванна бөлмесіне немесе ылғалдылығы жоғары жерге, сондай-ақ жарылғыш немесе коррозиялық газ тәрізді заттар бар орындарға орнатпаңыз.
10. Құрылғыны қолданар алдында барлық орауыш пен тасымалдау болттарын алыңыз. Әйтпесе, кір жуғыш машина жуу кезінде қатты зақымдалуы мүмкін.
11. Барлық орау материалдарын (пластикалық пакеттер, көбік жастықшалары және т.б.) балалардың қолы жетпейтін жерде сақтаңыз. Қаптама материалдары балалар үшін қауіпті болуы мүмкін.
12. Киімді бірінші рет жуу алдында киімді салмай, машинаны әрбір жұмыс режимінде бір циклге сынап көріңіз.

13. Бұл кір жуғыш машина тек үйде пайдалануға арналған және тек машинада жууға болатын тоқыма бұйымдарына арналған.
14. Жанғыш, жарылғыш немесе ұлы жуғыш заттарды қолданбаңыз.
15. Жуғыш заттар ретінде бензинді, алкогольді және т.б. қолданбаңыз.
16. Тек машинада жууға арналған жуғыш заттарды, әсіресе барабанды кір жуғыш машиналарда қолдануға рұқсат етіледі.
17. Кір жуғыш машинада кілемдерді жууға болмайды.
18. Жуу бағдарламасы аяқталғаннан кейін есікті ашпас бұрын екі минут күтіңіз.
19. Жуу аяқталғаннан кейін бірден суды және қуатты өшіруді ұмытпаңыз.
20. Аяғыңызды құрылғының үстіне қоймаңыз немесе оған отырмаңыз.
21. Есікті күштеп жаппаңыз. Егер есікті жабу қиын болса, кір жуғыш машинаның ішінде тым көп киім бар-жоғын және олардың барабан ішінде біркелкі бөлінгенін тексеріңіз.
22. Қолданар алдында құрылғыны калибрлаңыз.
23. Бұл кір жуғыш машина кіріктірілген жабдық ретінде жұмыс істеуге арналмаған.
24. Бұл құрылғы коммерциялық пайдалануға арналмаған.

### Назар аударыңыз!

- Кір жуғыш машинаны жылжытпас бұрын транзиттік болттарды орнатуды ұмытпаңыз.  
Тасымалдау болттарын қайта орнатуды тек білікті техник орындауы керек.
- Кір жуғыш машинаны жылжытпас бұрын жұмыс кезінде түтіктер мен сүзгілерде жиналған суды төгіп тастаңыз.
- Кір жуғыш машинаны абайлап жылжытыңыз. Тасымалдау немесе жылжыту кезінде кір жуғыш машинаның есігі жабық болуы керек.



## Құрылғы схемасы

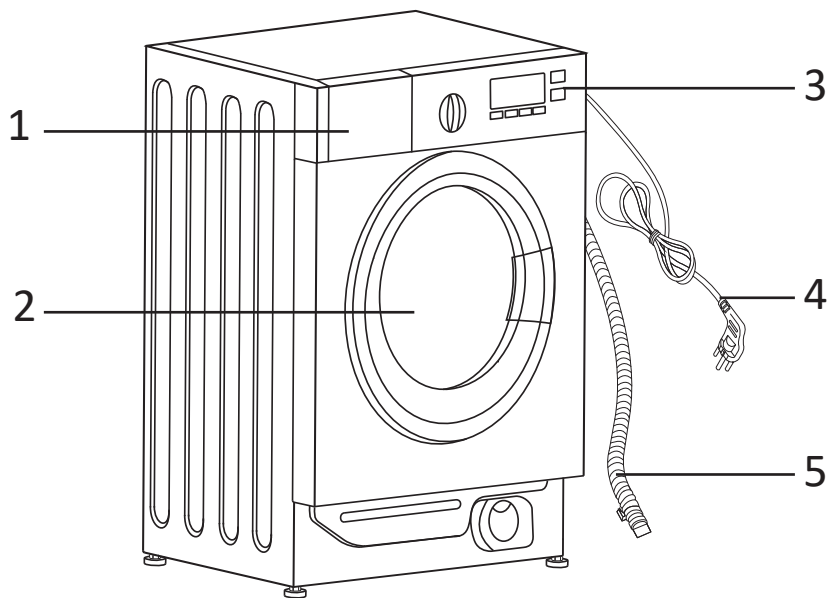

1. Жуғыш заттарға арналған бөлік.
2. Есік.
3. Басқару панелі.
4. Қуат кәбілі.
5. Су төгетін түтік.

## Аксессуарлар

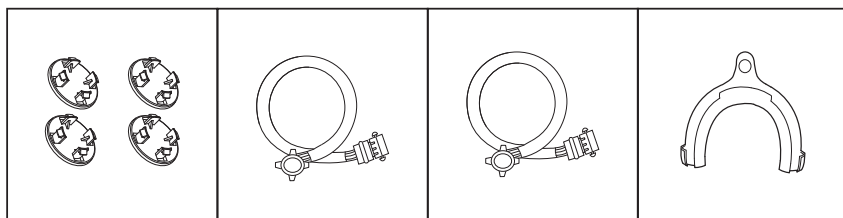

Жеткізу  
тығындары

Су құятын  
түтік

Ыстық су  
түтігі\*

Шланг  
кронштейн\*

*\*Барлық үлгілерде қол жетімді емес*

# Орнату

## Кір жуғыш машинаны орауыштан шығару

Кір жуғыш машинаны қаптамадан шығарған кезде оның тасымалдау кезінде зақымдалмағанын тексеріңіз. Сондай-ақ, барлық бөліктердің керек-жарақ сәмкесінде қамтылғанын тексеріңіз.

Тасымалдау кезінде кір жуғыш машина зақымдалса немесе қандай да бір керек-жарақтар жоқ болса, дереу сатушыға хабарласыңыз.

1. Картонды және көбік қаптамасын алыңыз.
2. Кір жуғыш машинаны көтеріп, негізгі қаптаманы алыңыз.
3. Қуат сымын және су төгетін түтікті бекітетін таспаны алыңыз.
4. Құятын түтікті барабаннан алыңыз.
5. Кішкентай көбік үшбұрышы құрылғының төменгі жағынан алынғанына көз жеткізіңіз (суретте көрсетілгендей).

Олай болмаса, құрылғыны бір жағына қойыңыз, содан кейін құрылғының төменгі жағынан көбік үшбұрышын қолмен алыңыз.

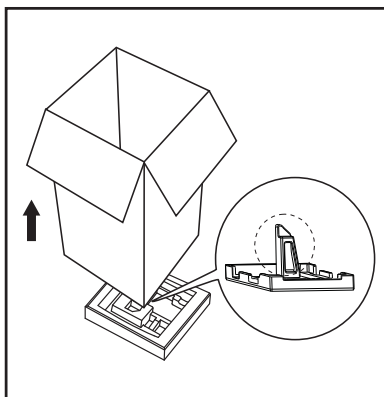

### Назар аударыңыз!

Бұл машинаның орауыш материалдары балалар үшін қауіпті болуы мүмкін, олармен балалардың жанасуын болдырмаңыз. Орам материалдарын қолданыстағы заңнамаға сәйкес кәдеге жаратыңыз.

Орам материалдарын басқа қалыпты тұрмыстық қалдықтармен бірге тастамаңыз.

## Тасымалдау болттарын алу

Кір жуғыш машинаны қолданар алдында тасымалдау болттарын алып тастау керек. Ол үшін мына қадамдарды орындаңыз:

1. Тасымалдау болттары өнімнің артқы жағында орналасқан.
2. Жеткізу болттарын кілтпен бұрап, оларды құрылғы корпусынан алыңыз.
3. Саңылауларды жеткізілімге кіретін тасымалдау тығындарымен жабыңыз.

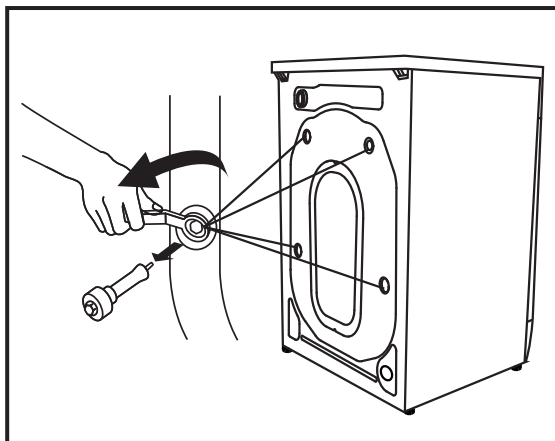

### Назар аударыңыз!

- Кір жуғыш машинаны жылжытпас бұрын тасымалдау болттарын орнатыңыз.
- Тасымалдау болттарын тастамаңыз, оларды болашақта пайдалану үшін сақтаңыз.

## Орналасқан жері

### Көлденең еден

Еденнің рұқсат етілген көлбеуі —1°.

### Электр розеткасы

Розетка кір жуғыш машинаның бүйір қабырғасынан 1 м алыс емес жерде орналасуы керек. Бір розеткаға бірден бірнеше құрылғыны қоспаңыз.

### Бос орын

- Кір жуғыш машинаның бүйірлері мен артқы жағында бос орын болуы керек (артқы жағында 10 см, оң және сол жағында әрқайсысы 2 см).
- Кір жуғыш машинада тұрмыстық заттарды сақтамаңыз. Бұл жабынды және басқару панелін зақымдауы мүмкін.
- Тікелей күн сәулесінің астында орнатудан аулақ болыңыз.
- Кір жуғыш машинаны кілем төселген еденге орнатуға болмайды.
- Орнату орны таза, құрғақ және тегіс болуы керек. Ағаштың, картонның және соған ұқсас материалдардың тұғырларын машина астына қою арқылы біркелкі емес жерлерді жинауға тыйым салынады.
- Кір жуғыш машинаны көмір немесе газ жылыту құрылғылары сияқты жылу көздерінен алыс орнату керек.  
Кір жуғыш машинаны жылу көзінің жанына орнатудан аулақ болу мүмкін болмаса, олардың арасына алюминий фольга жағы жылу көзіне қаратып оқшаулағыш қалқа салыңыз.
- Бөлмеде жеткілікті желдету болуы керек.
- Кір жуғыш машинаның қуат сымында тұрмағанына көз жеткізіңіз.

### Ағаш еденге орнату

- Ағаш едендер дірілге әсіресе сезімтал.
- Шамадан тыс дірілге жол бермеу үшін әр аяқтың астына қалыңдығы кемінде 15 мм болатын дірілге қарсы жастықшаларды қою ұсынылады. Тіректерді бұрандалармен кем дегенде екі еден тақтасына бекітіңіз.
- Мүмкін болса, еден ең қауіпсіз болатын бөлменің бұрышын таңдаңыз.

### Ескерту!

Бұл құрылғы су кемелерінде (кемелер, яхталар және т.б.) және жылжымалы объектілерде (жылжымалы үйлер, ұшақтар және т.б.) пайдалануға арналмаған.

## Аяқты реттеу

- Кір жуғыш машинаны тегістеу үшін аяқтарды қолыңызбен немесе кілтпен реттеңіз.
- Туралағаннан кейін гайкаларды кілтпен мықтап қатайтыңыз.
- Кір жуғыш машинаны орнатқаннан кейін оның денесінің төрт бұрышының әрқайсысын ретімен басыңыз. Егер басқан кезде құрылғының тұрақсыз екендігі анықталса, сәйкес аяқты қайта реттеу қажет.

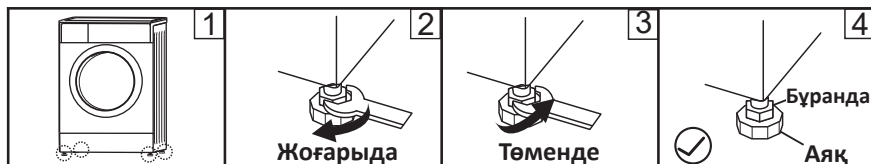

1. Бекіткіш гайканы кілтпен босатыңыз және аяқты еденге толық тигенше қолмен бұраңыз. Бір қолыңызбен аяқты басып, екінші қолыңызбен гайканы қатайтыңыз.
2. Осы қадамдардан кейін оның дұрыс тураланғанына көз жеткізу үшін машина корпусын төрт бұрыштан кезекпен тағы бір рет басыңыз. Егер бұл әлі де болмаса, жоғарыдағы қадамдарды қайталаңыз.
3. Кір жуғыш машина шкафының үстіне, сол, оң, алдыңғы және артқы жағындағы тегіс, цилиндрлік нысанды көлденеңінен қойыңыз. Ол тұрақты болып қалса, кір жуғыш машина дұрыс тегістелген. Егер ол домалап кетсе, кір жуғыш машина тегіс емес. Нысанның айналу бағыты қай жағын көтеру керектігін көрсетеді. Бұл машина тегіс болғанша осы жағындағы екі аяқты бұрап алу керек дегенді білдіреді. Жоғарыдағы қадамдарды машина толығымен тегіс болғанша қайталаңыз, содан кейін бекіткіш гайкаларды мықтап қатайтыңыз.
4. Бекіткіш гайканы қатайтыңыз.

## Монтаждау

Кір жуғыш машинаны орнатпас бұрын, қоса берілген нұсқаулардың барлығын мұқият оқып шығыңыз және болашақта анықтама үшін сақтап қойыңыз. Құрылғы ас үй жиһазында пайдалануға арналған. Өлшемдері келесі суретте көрсетілген (мм-мен).

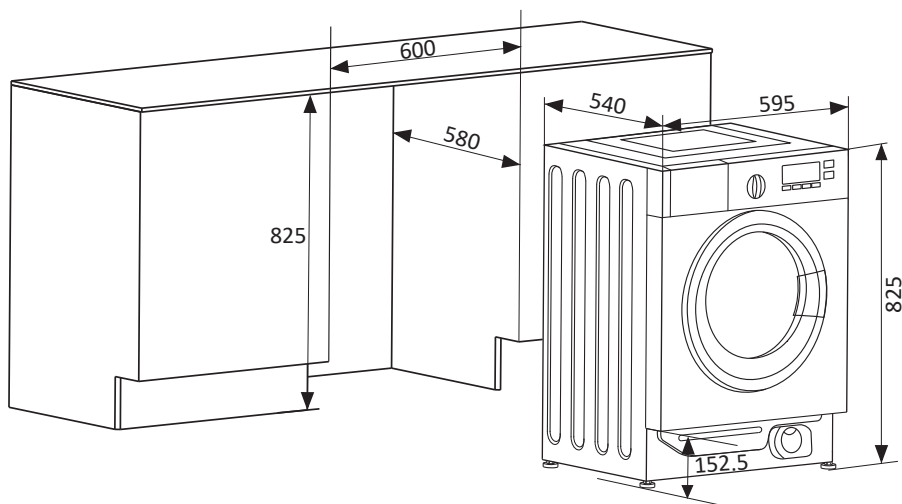

### Назар аударыңыз!

Құрылғыны ас үйге орнатқанда, шлангтардың майысып қалмауы немесе зақымдалуын болдырмау үшін түтіктердің құрылғының артқы жағында орналасқанына көз жеткізіңіз.

## Есікті дайындау және құрастыру

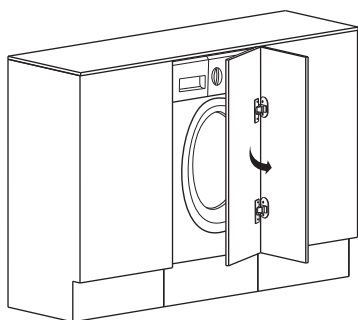

Есік солдан оңға қарай ашылады

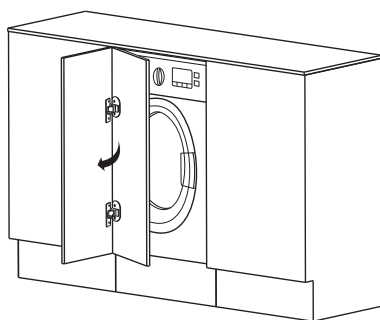

Есік оңнан солға қарай ашылады

## Қолдану

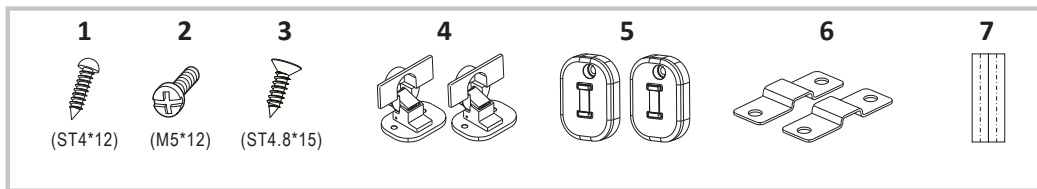

1. Өздігінен бұрап тұратын бұрандалар (ST4\*12) – 4 дана.
2. Өздігінен бұрап тұратын бұрандалар (M5\*12) – 6 дана.
3. Өздігінен бұрап тұратын бұрандалар (ST4,8\*15) – 4 дана.
4. Ілмектер.
5. Магнит.
6. Бөлгіш.
7. Бекіту үлгісі.

## Құралдар

1. Қол бұрағыш.
2. Автоматты бұрауыш.
3. Сызғыш.
4. Қарындаш.

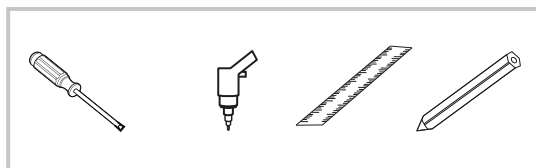

## Үлгіні орнатуға дайындық

1. Шкаф пен кір жуғыш машинаның биіктігіне сәйкес есікке белгі қойыңыз.

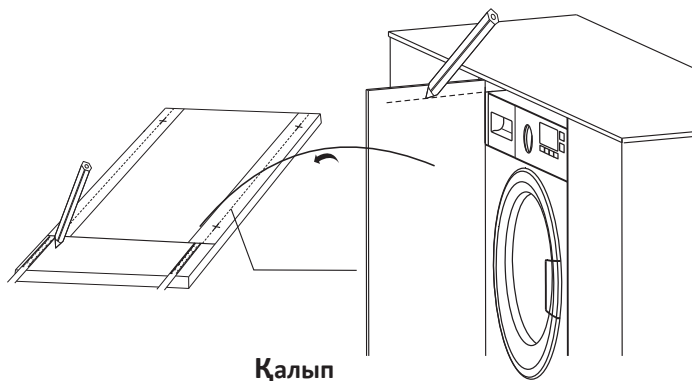

2. Үлгіні есікке қойыңыз.

Жоғарғы Жоғарғы

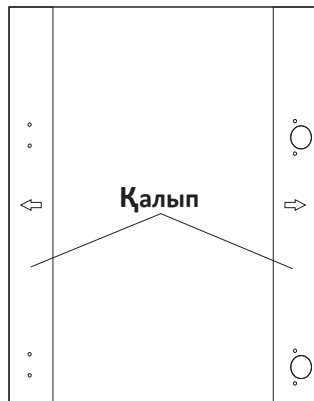
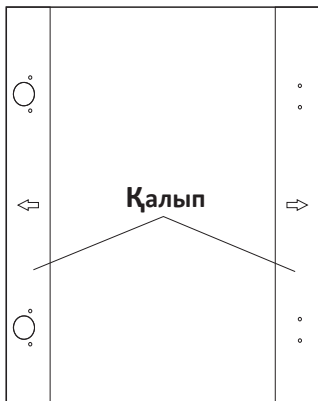
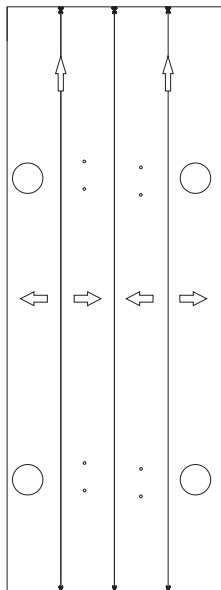

Солға қарай Оңға  
ашылады ашылады



## Есіктегі тесіктерді бұрғылау

1. Үлгінің орнына сәйкес есіктегі тесіктерді бұрғылаңыз. Өлшемдері мм-де көрсетілген.

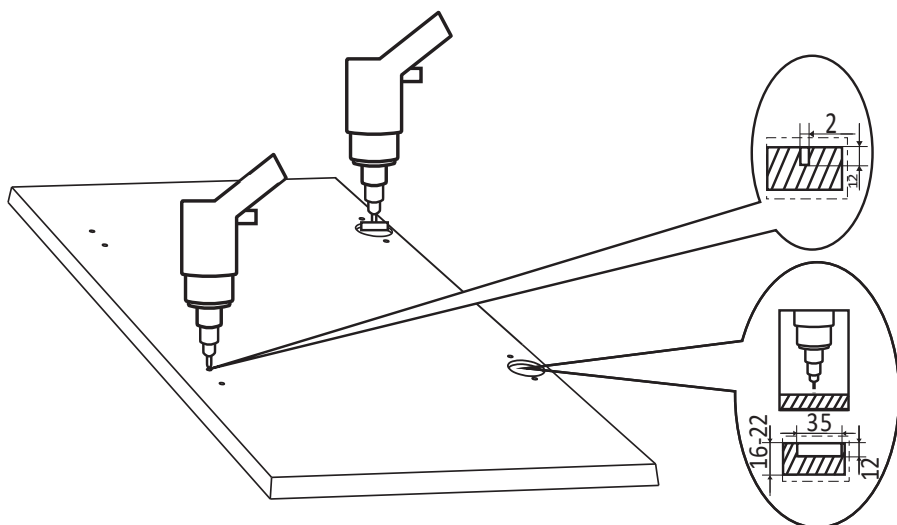

2. Топсалар мен бөлгішті орнатыңыз.

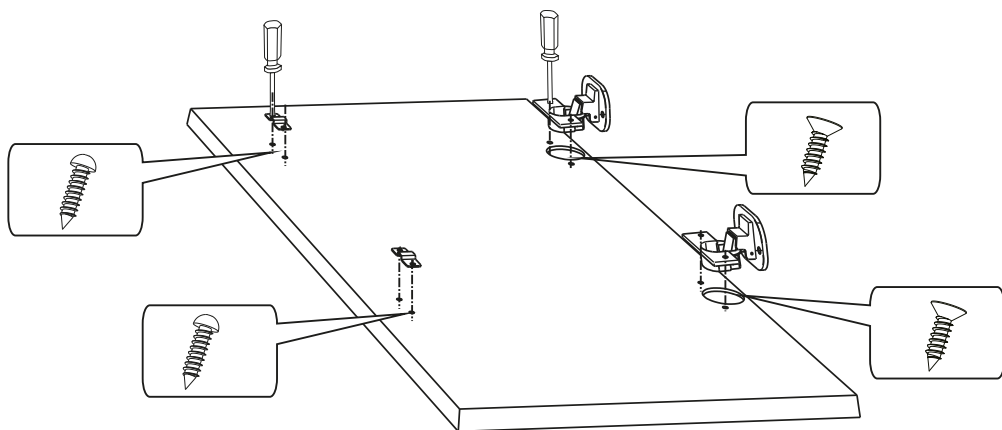

## Магнит орнату

Құрылғы магнитті есікті жабудың жабдықталған. Құрылғының дұрыс жұмыс істеуін қамтамасыз ету үшін есіктің ішкі жағындағы магнитті бұрау қажет.

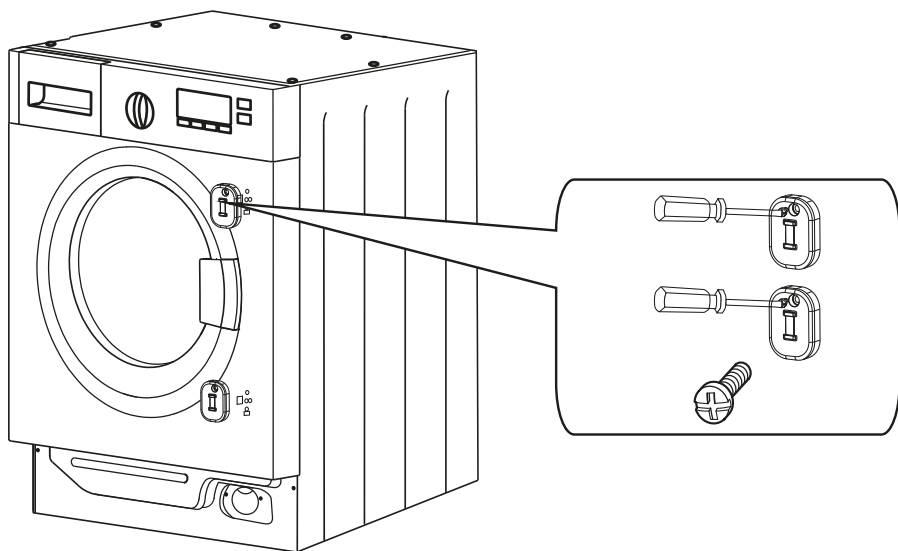

## Есікті орнату

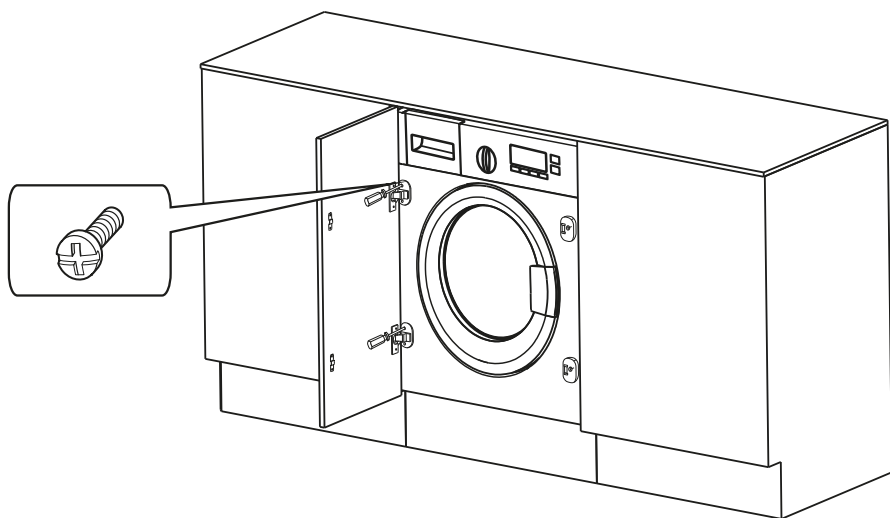

## Су құятын түтікке қосылу

### Назар аударыңыз!

Құрылғыны сумен жабдықтауға қосуды тек білікті маман жүзеге асыруы керек.

1. Берілген жаңа түтіктерді пайдаланыңыз; ескі шлангтарды қайта пайдалануға болмайды.
2. Сумен жабдықтау желісіндегі су қысымы  $0,5—10 \text{ кг / см}^2$  (50 кПа — 1000 кПа) аралығында екеніне көз жеткізіңіз (бұл бір минут ішінде толық ашылған шүмектен кемінде 8 литр су ағып кетуі керек дегенді білдіреді). Егер қысым көрсетілген мәннен жоғары болса, онда су қысымын төмендеткіш орнату керек.
3. Машинаны жаңа құбырларға қоспас бұрын (немесе су беру бірнеше сағат бойы үзілген болса), құбырлардағы жиналған кірді кетіру үшін жеткілікті суды төгіп тастаңыз.

## Кәдімгі кранға қосылу



1. Қысқыш гайканы және төрт болтты босатыңыз.
2. Адаптерді кранға сырғытып, қысқыш гайканы қатайтыңыз.
3. Бағыттауыш гильзаны басыңыз, кіріс түтігін қосылым негізіне салыңыз.
4. Қосылым аяқталды.

## Бұрандалы кран қосылымы

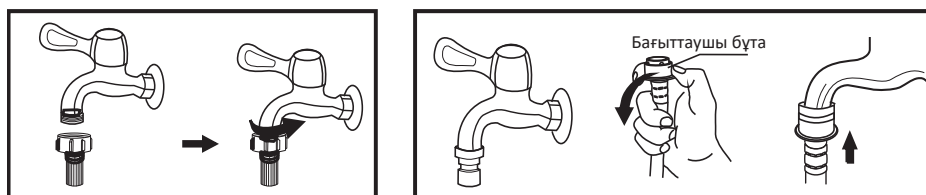

Бұрандалы кран

Кір жуғыш машинаға арналған арнайы шүмек

1. Адаптерді шүмекке бекітіңіз.
2. Су құятын түтікті қосыңыз.

## Ескерту

Әдетте, кір жуғыш машинаны қосу үшін стандартты жалпы мақсаттағы кранға қосылу қолайлы. Қранның стандарттыдан басқа параметрлері болса, қранды немесе су құятын түтікшені ауыстыру керек.

## Құятын түтікті құрылғыға қосу

1. Шлангты құрылғыға қосыңыз.
2. Түтіктің екінші ұшын кранға қосыңыз («Кіріс түтікшені қосу» бөлімінде сипатталғандай).
3. Су беру шүмегін толығымен ашу арқылы шланг қосылымының тығыздығын тексеріңіз.
4. Түтіктің майыспағанын немесе қысылып қалмағанын тексеріңіз.

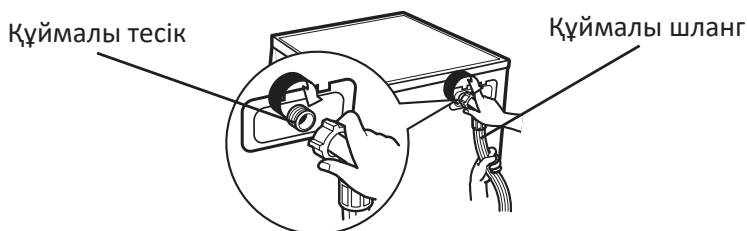

## Назар аударыңыз!

Су жіберетін шлангты ұзартпаңыз.

Су көзі кір жуғыш машинадан алыс болса, ұзағырақ шланг сатып алыңыз.

## Ескерту

Егер кіретін суда көп мөлшерде қоспалар болса (құм, саз, тот және т.б.), суды тазарту үшін арнайы сүзгілерді пайдалану ұсынылады. Қатты ластанған суды пайдалану құрылғының ішкі бөліктерінің тез тозуына әкеледі, сонымен қатар жуу сапасына әсер етеді.

Сәйкес сүзгіні таңдау үшін маманға хабарласыңыз дүкендер.

## Су төгетін түтіктің қосылымы

### Назар аударыңыз!

Құрылғыны су бұруға қосуды тек білікті маман ғана жүзеге асыруы тиіс.

- Суды тікелей кәрізге ағызу үшін машинаның ағызу түтігі ағынды судың машинаға қайта сорылуын болдырмау үшін ағызу шынтағының (сифон) үстіне ішкі диаметрі кемінде 40 мм кәріз құбырына орнатылады. Су төгетін түтікті розеткамен тікелей сифонға қосуға болады.
- Су төгетін түтікті еден деңгейінен 600—1000 мм биіктікте орналастыру керек және оның ұшын суға батыруға болмайды.
- Су төгетін түтік қажеттен ұзағырақ болса, артық түтікті кір жуғыш машинаға итермеңіз. Бұл шудың жоғарылауына және кір жуғыш машинаның зақымдалуына әкелуі мүмкін.

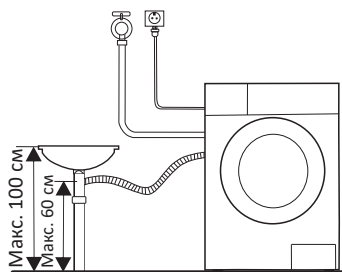
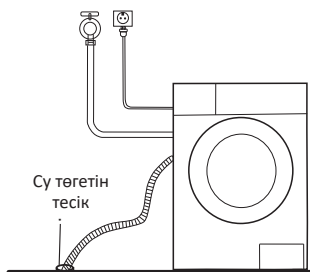

## Түтікшені кронштейнмен бекіту

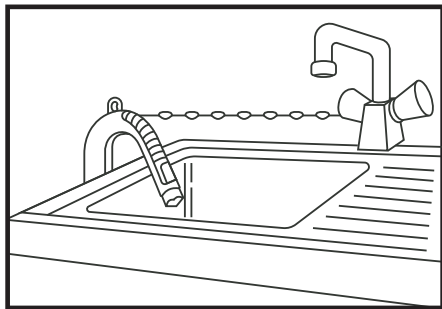

- Су төгетін түтікшені шынжырмен бекітіңіз.
- Шлангты сенімді бекіту ағып кетуді болдырмауға көмектеседі.

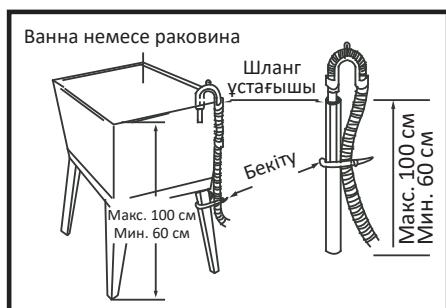

Су төгетін түтікті еденнен 100 см биіктікте бекітпеңіз.

## Кір жуғыш машинаның жұмысы

### Калибрлеу

Қолданар алдында кір жуғыш машинаны келесі қадамдарды орындау арқылы калибрлеу ұсынылады:

1. Кір жуғыш машинаның бос екеніне көз жеткізіңіз.
2. Құрылғыны қуат көзіне қосыңыз.
3. Құрылғыны қосыңыз, «Айналдыру» және «Кідірту» түймелерін бір уақытта басып, 10 секунд ұстап тұрыңыз, дисплейде «t19» көрсетіледі.
4. Құрылғыны іске қосу үшін «Бастау/Үзіліс» түймесін басыңыз және дисплейде «\*\*\*» көрсетілгенше күтіңіз.

## Бірінші жуу

### Назар аударыңыз!

Киімді бірінші рет жуу алдында, киімді салмай, әрбір жуу бағдарламасының бір циклін орындау арқылы машинаны тексеріңіз.

1. Қуат пен суды қосыңыз.
2. Құрылғыны қосыңыз.
3. Науаға жуғыш заттың аз мөлшерін салып, оны жабыңыз.
4. Жуу бағдарламасын таңдаңыз.
5. «Бастау/Үзіліс» түймесін басыңыз.

## Бастапқы тексеру және киімді жууға дайындық

- Киімді бірінші рет жуған кезде олардың түсі өзгермейтініне көз жеткізіңіз. Киімнің түсі өзгергенін тексеру үшін сұйық жуғыш затқа малынған ақ сүлгіні пайдалануға болады.
- Шарфтарды және басқа төгілетін киімдерді, әсіресе басқа заттармен жуған кезде, жуу алдында бөлек шайыңыз.
- Жеңдердегі, жағалардағы және қалталардағы дақтарды тамаша әсер ету үшін машинада жуу алдында сұйық жуғыш затпен ақырын щеткамен сүртіңіз.
- Температураға сезімтал заттарды жапсырмаларда көрсетілгендей жуу керек. Әйтпесе, олардың түсі өзгеруі немесе өнім деформациялануы мүмкін.
- Ағартқыш сілтілі және киімді зақымдауы мүмкін, сондықтан оны мүмкіндігінше аз пайдаланыңыз.
- Ұнтақталған жуғыш заттар киімде дақтар мен иіс қалдыруы мүмкін, сондықтан киімді жуғаннан кейін жақсылап шаю керек.
- Жуғыш зат тым көп пайдаланылса немесе судың температурасы жеткілікті жылы болмаса, жуғыш зат қалдықтары шлангтарға немесе кір жуғыш машинаның құрамдас бөліктеріне кептеліп, киімге дақ түсуі мүмкін.
- Жуу алдында киімді өлшеп, ластану дәрежесін, судың кермектігін және жуғыш заттарды өндірушілердің ұсыныстарын бағалау қажет.
- Жуу кезінде талшықтардың белгілі бір түрінен (мақта, синтетика, жұмсақ бұйымдар және жүн) жасалған және белгілі бір түстерге, жуу температурасына, ластану дәрежесіне және түріне арналған өнімдерді жуу үшін арнайы әзірленген аз көбікті жуғыш заттарды немесе кір жуғыш ұнтақтарды пайдалану керек. материал. Жуғыш зат дұрыс енгізілмесе, шамадан тыс көбік пайда болып, жуғыш зат тартпасы арқылы толып кетуі және құрылғының дұрыс жұмыс істемеуі мүмкін.

- Жуғыш және жуғыш заттарды балалардың қолы жетпейтін құрғақ және қауіпсіз жерде сақтаңыз.
- Жуу алдында киім қалталарын мұқият тексеріңіз, өйткені зергерлік бұйымдар немесе сақиналар сияқты қатты заттар кір жуғыш машинаны зақымдауы мүмкін.

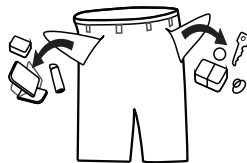

- Кейбір киімдер кір жуғыш машинаны зақымдауы мүмкін. Зипперлер мықтап бекітіліп, түймелер немесе ілгектер ішінен сыртқа бекітілуі керек. Бос таңғыштар немесе таспалар бір-біріне байланған болуы керек.

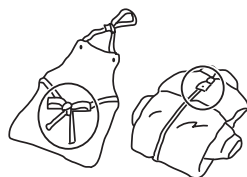

- Барабанда жуу кезінде киімнің болат элементтері бұйымды жыртып, кір жуғыш машинаға зақым келтірмеуі үшін жастық қаптамасына сыдырма немесе түйме жабылған бюстгалтерлерді қою ұсынылады.

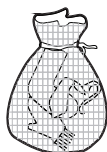

- Киімді жуу алдында киім өндірушісі тиісті заттаңбада, жапсырмаларда және т.б. көрсетілген келесі сипаттамаларға сәйкес өнімдердің жіктелуіне назар аударыңыз:

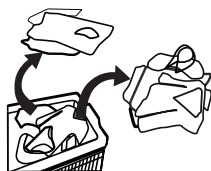



- Өндіріс материалы: мақта, аралас талшық, синтетикалық мата, жібек, жүн.  
Түс: ақ және түрлі-түсті заттарды, әсіресе қанық түстерді ажыратыңыз.  
Өлшемі: Жуу тиімділігін арттыру үшін әртүрлі өлшемдегі заттарды бірге жууға болады.  
Сезімталдығы: жұмсақ заттарды бөлек жуу керек. Табиғи жүн мен жібектен жасалған жаңа заттар, соның ішінде перделер үшін жұмсақ жуу циклін таңдау керек.  
Барлық жаңа түсті заттарды бөлек жуу керек.
- Кір жуғыш машинаға қоймас бұрын заттарды сұрыптау керек. Егер перделерде ілгектер болса, оларды жуу алдында алып тастау керек.

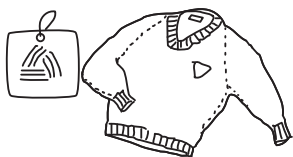

- Ерекше нәзік жууды қажет ететін тоқыма бұйымдарын, мысалы, шілтерлі жиектерді, ұсақ заттарды (қалың шұлықтар, орамалдар, галстуктар және т.б.) арнайы торлы кір жууға арналған сөмкелерге салу керек.
- Үлкен өлшемді және салмақты жалғыз заттарды жуу кезінде (мысалы, ванна сүлгілері, джинсы шалбарлар, курткалар және т.б.) ауырлық центрінің ығысуы мүмкін, нәтижесінде күшті теңгерімсіздік нәтижесінде дабыл беріледі. машинаның. Сондықтан бірлескен жууға, соның ішінде біркелкі айналдыруға арналған бір немесе бірнеше ұқсас заттарды қосу ұсынылады.
- Жуар алдында киімнен шаңды, кірді және үй жануарларының шаштарын кетіріңіз.
- Максималды жуу тиімділігіне қол жеткізу үшін қолмен жуу алдында ақ шұлықтар, жағалар және манжеттер сияқты оңай ластанған және түсі өзгерген киімдерді шайыңыз.
- Арнайы кір жуу ұнтағын немесе сұйық жуғыш заттарды ғана пайдаланыңыз. Сабын қолданған кезде сабын қалдықтары киімнің тігістеріне бітеліп қалуы мүмкін.
- Жүктелген киімнің салмағы машинаның сипаттамаларына сәйкес келетініне көз жеткізіңіз, машинаны шамадан тыс жүктемеңіз, бұл жуу тиімділігіне кері әсер етуі мүмкін.

## Киім машинада жууға жарамайды

- Галстуктар, кеудешелер және т.б. машинада жуу кезінде жиырылуы мүмкін.
- Машинамен жуу арқылы деформациялануы мүмкін қатпарлары мен бедері бар киім.
- Толығымен немесе ішінара үлбірден жасалған киім.
- Әшекейлері бар киімдер.
- Өндірушінің жуу шарттарына қатысты нұсқауларына сәйкес келмейтін өнімдерді жуудан аулақ болыңыз.
- Бензинмен, керосинмен, дизельдік отынмен, бояумен, еріткішпен немесе спиртпен боялған киімдерді ешқашан жууға болмайды.
- Кір жуғыш машинада су өткізбейтін заттарды жууға болмайды. Әйтпесе, шаю және кептіру кезінде машина толып кетуі және су шашырауы немесе шамадан тыс діріл болуы мүмкін, бұл заттарды зақымдауы мүмкін (шаңғы костюмдері, пальтолар, қолшатырлар, көлік жамылғылары, шатырлар, ұйықтайтын қаптар және т.б.).
- Суды төгу кезінде су өткізбейтін өнімдерде жиналған суды толығымен төгуге болмайды және бір жерде жиналады, бұл кір жуғыш машинаның өте теңгерімсіздігіне және дірілдеуіне немесе қозғалуына әкеледі.

## Балалардың киімдерін жуу

Балаларға арналған заттарды (балалар киімі мен сүлгілері), соның ішінде жаялықтарды бөлек жуу керек. Ересектерге арналған киіммен бірге жуған кезде оларға балалар үшін зиянды микроорганизмдер түсуі мүмкін. Жуғыш зат қалдықтарын мұқият шаюды және тазалауды қамтамасыз ету үшін балалар киімін шаю уақытын ұзарту керек.

## Оңай құлап кетуі мүмкін нәрселер

Оңай күңгірттенетін заттарды (мысалы, төмен) жуу алдында сыртқа айналдыру керек. Мұндай заттарды бөлек жуған дұрыс, өйткені олар басқа нәрселерді бұзып, өзін нашарлатуы мүмкін. Дәл осы себепті қара және түсті мақтадан жасалған бұйымдарды бөлек жуған дұрыс.

# Құрылғымен жұмыс

## Басқару панелі

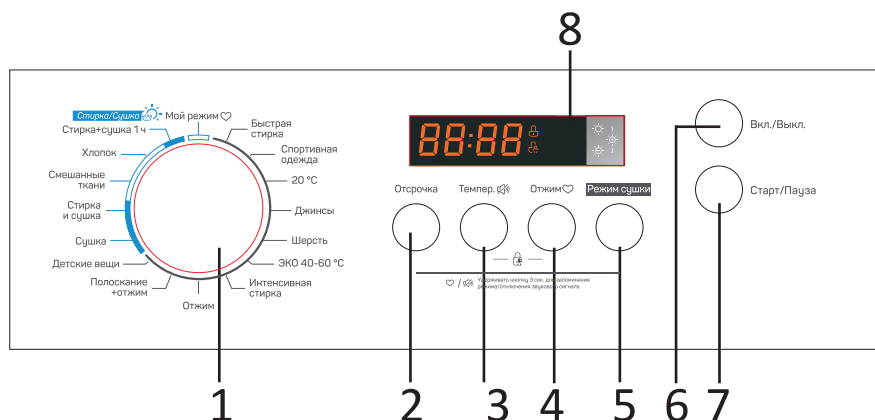

1. Бағдарламаны таңдауға арналған айналмалы қосқыш.
2. «Кешіктіру» түймесі.
3. «Температура» түймесі.
4. «Айналдыру» түймесі.
5. «Кептіру» түймесі.
6. «Қосу/Өшіру» түймесі.
7. «Бастау/Үзіліс» түймесі.
8. Дисплей.

## Дисплей

1	2				
88:88	🔒	☀️	🔄	🌞	🌞
4	3				

<b>1</b>	Жуу уақыты	Кешіктіру уақыты	Айналдыру жылдамдығы	Қате коды	Жуудың соңы
	1:25	2h	1200	E20	Eнд
<b>2</b>	Есік құлпы				
<b>3</b>	Кептіру режимі	Жарық	Жазық	Қосымша	
	☀️	☀️	☀️	☀️	
<b>4</b>	Балалар құлпы				

## **Түймелердің сипаттамасы**

### **«Қосу/Өшіру»**

- «Қосу/Өшіру» түймесін басыңыз құрылғыны қосу үшін.
- Құрылғыны өшіру үшін түймені қайта басыңыз.

### **«Бастау/Үзіліс» түймесі**

- Бағдарламаны таңдап, жуу процесін бастау үшін осы түймені басыңыз.
- Жуу бағдарламасы кезінде процесті кідірту үшін осы түймені басыңыз.
- Бағдарламаны жалғастыру үшін қайта басыңыз.

### **Айналмалы бағдарлама таңдағышы**

Сәйкес жуу бағдарламасын таңдау үшін пайдаланылады.

### **«Температура» түймесі**

Оңтайлы су температурасын таңдау үшін осы түймені басыңыз (суық, 20 °С, 30 °С, 40 °С, 60 °С, 90 °С).

### **«Құрғақ» түймесі**

Кептіру режимін таңдау үшін осы түймені басыңыз.

### **«Кідірту» түймесі**

Жуу үшін кешіктіру уақытын таңдау үшін осы түймені басыңыз.

### **«Айналдыру» түймесі**

Сәйкес айналдыру жылдамдығын таңдау үшін осы түймені басыңыз (0-400-600-800-1000-1200-1400).

## Кір жуғыш машинаны іске қосу

1. Құрылғыны қуат көзіне қосыңыз.
2. Су түтіктерінің дұрыс жалғанғанын тексеріңіз. Су беру шүмегін ашыңыз.
3. Кірді салыңыз.
4. Есікті жап.
5. Науаға жуғыш зат пен жұмсартқышты қосып, оны жабыңыз.
6. Құрылғыны қосыңыз.
7. Жуу бағдарламасын таңдаңыз.
8. Қажет болса, қосымша мүмкіндіктерді таңдаңыз.
9. «Бастау/Үзіліс» түймесін басыңыз.
10. Жуу аяқталғаннан кейін дыбыстық сигнал беріледі, дисплейде «End» жанады.

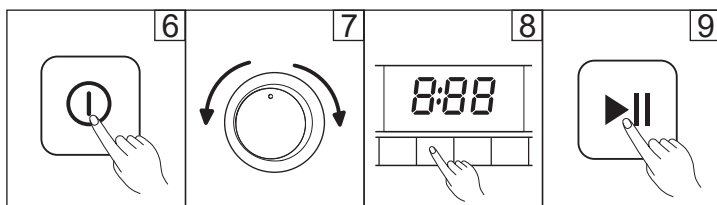
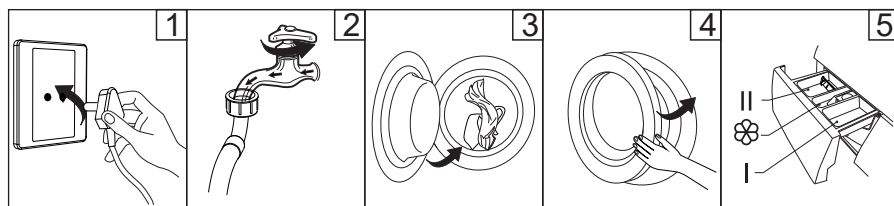

## Опциялар

### Кешіктіріп бастау

Жұмыстың басталуын белгілі бір уақытқа (0-ден 24 сағатқа дейін) кейінге қалдыруға болады. Кешіктіруді қосу үшін:

1. Бағдарламаны таңдаңыз.
2. Қажетті уақытты орнату үшін «Кідірту» түймесін басыңыз.
3. Бағдарламаны бастау үшін «Бастау/Үзіліс» түймесін басыңыз.
4. Кідіртуден бас тарту үшін, жуу бағдарламасы басталар алдында дисплейде «ОН» көрсетілгенше «Кідірту» түймесін басыңыз. Бағдарлама әлдеқашан жұмыс істеп тұрса, «Қосу/Өшіру» түймесін басу керек. бағдарламаны қалпына келтіру үшін.

### Ескерту

Кір жуғыш машинаның жұмысы кезінде электр қуаты өшіп қалса, құрылғы таңдалған бағдарламаны есте сақтайды. Қуат қалпына келтірілгеннен кейін бағдарламаны жалғастыру үшін «Қосу/Өшіру» түймесін басыңыз.

### Балаларды қорғау

1. Балалардан қорғауды қосу үшін жуу бағдарламасын бастаңыз және «Температура» және «Айналдыру» түймелерін 3 секунд басып тұрыңыз, дыбыстық сигнал естіледі.
2. Құлыпты ашу үшін әрекетті қайталаңыз.

### Ескерту

- Қосылған функция «Қосу/Өшіру» түймесін қоспағанда, барлық түймелердің жұмысын блоктайды.
- Кір жуғыш машинаны электр желісінен ажыратқанда, құлып өшеді.
- Құрылғының қуат көзі қалпына келтірілгеннен кейін құлып қайтадан іске қосылады.

### Сигналдың дыбысын өшіру

1. Дыбыстық сигналды өшіру үшін «Температура» түймесін 3 секунд басып тұрыңыз. Құрылғыны өзіңіз қоспайынша дыбыстық сигнал шықпайды.
2. Дыбыстық сигналды қосу үшін әрекетті қайталаңыз.

## Кептіру режимі

Қажетті режимді таңдау үшін «Кептіру режимі» түймесін басыңыз:

1. Өте құрғақ: Мұқият кептіруді қажет ететін заттарға арналған.
2. Қалыпты құрғақ: Қалыпты құрғақ режим.
3. Жеңіл құрғақ: аздап кептіруді қажет ететін заттарға арналған.

## Ескерту

### Кептіру туралы кеңестер

- Киімді айналдырғаннан кейін кептіруге болады.
- Тоқымалардың дұрыс кептірілуін қамтамасыз ету үшін оларды түрі және ұсынылған кептіру температурасы бойынша сұрыптаңыз.
- Синтетикалық маталар үшін ұсынылған кептіру уақытын орнатыңыз.
- Үтіктемес бұрын, кептіруден кейін заттарды біраз уақытқа қойыңыз.

### Кептіруге арналмаған киімдер

- Синтетикалық матадан жасалған перделер, жүн және жібек маталар, металл бөліктері бар киімдер, нейлон шұлықтар, көлемді заттар (курткалар, төсек жапқыштар, көрпелер, ұйықтайтын қаптар және т.б.) сияқты нәзік заттар.
- Көбік резеңкеден немесе ұқсас материалдардан жасалған бұйымдар.
- Қауіпті түтіндердің пайда болуын болдырмау үшін құрамында лосьон, шаш лак, лак кетіргіш және т.б. қалдықтары бар маталарды кептірмеңіз.

## Жуу режимін таңдау

Қажетті жуу циклдары жууға жататын заттардың түріне, мөлшеріне және ластану дәрежесіне, сондай-ақ төмендегі кестеде көрсетілген жуу температурасына сәйкес таңдалады:

90 °C	Қатты ластанған, өрнегі жоқ ақ заттар — мақта немесе зығыр мата (мысалы, дастархан, оның ішінде кофе дақтары барлар, сүлгілер, төсек-орын маталары).
60 °C	Зығыр мата, мақта мата немесе синтетика сияқты орташа ластанған, түсі аздап өзгертін түрлі-түсті киімдер.
40 °C, 30 °C, 20 °C, суық су	Аздап ластанған, өрнегі жоқ ақ заттар, зығыр. Синтетикадан немесе жүннен жасалған қалыпты жууды қажет ететін заттар.

1. Мата түріне сәйкес режимді таңдау үшін айналмалы қосқышты бұраңыз.
2. Содан кейін ластану деңгейіне сәйкес температураны таңдаңыз.
3. Жалпы принцип: температура неғұрлым жоғары болса, соғұрлым қуатты тұтыну жоғары болады.
4. Барабанның айналу жылдамдығын таңдаңыз. Жылдамдық неғұрлым жоғары болса, айналдыру соғұрлым жақсы болады, бірақ машина шығаратын шу соғұрлым жоғары болады. Барабан жылдамдығы жоғарыласа, нәзік маталардың құрылымы өзгеріп, кір жуғыш машинаның қызмет ету мерзімі қысқаруы мүмкін.  
Назар аударыңыз! Сезімтал маталар үшін төмен барабан жылдамдығын таңдаңыз.

## Жуғыш заттарды салу

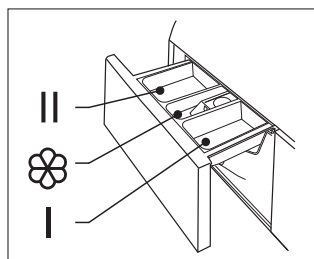

1. Науаны тартып шығарыңыз.
2. || бөлімді жуғыш затпен толтырыңыз\*.
3. Қажет болса, мата жұмсартқышты ☼ бөліміне қосыңыз

\* Бұл үлгіде «Алдын ала жуу» режимі қарастырылмаған.  
Сізден ұнтақты I ұясына салмауыңызды сұраймыз.



## **Жұмыс режимдерінің сипаттамасы**

### **Мақта**

Мақта немесе зығырдан жасалған бұйымдарды таңдалған температурада жуу. Барабанның әртүрлі қозғалыс режимдерін қолдану есебінен ең жоғары сапалы жуу.

### **Қарқынды жуу**

Таңдалған температурада жуу. Қатты ластанған заттарды жууға қолайлы.

### **Жылдам жуу**

Аз ластанған заттарды немесе аз мөлшердегі заттарды 15 минут бойы жуыңыз.

### **Джинсы**

Деним бұйымдарын жуу.

### **Балалар заты**

Бұл бағдарлама балалардың киімдерін жууға арналған.

### **Спорттық киім**

Бұл бағдарламаны спорттық киімді жуу үшін пайдаланыңыз.

### **Айналдыру**

Таңдалған жылдамдықта айналдыруға арналған бөлек бағдарлама.

### **Шаю + айналдыру**

Ол заттарды аллергиядан тазарту үшін қолданылады (жүн бөлшектері, шаң және т.б.).

### **Кептіру**

Таңдалған режимге сәйкес киімді кептіру үшін қолданылады. Кептіру уақыты жүктемеге байланысты.

### **Аралас маталар**

Бағдарлама таңдалған температурада әртүрлі маталардан жасалған заттарды жуу үшін қолданылады.

### **Жүн**

Бұл бағдарламаны жүн маталар үшін пайдаланыңыз. Су температурасын жапсырмада көрсетілгендей таңдаңыз.

### **ЭКО 40-60 °C**

Киімді ашық түстермен жуыңыз. Бағдарлама заттардың түстерін жоғалудан қорғауға көмектеседі. Әдепкі температура 40 °C.

## **Жуу және кептіру**

Киімді жууға және кептіруге арналған стандартты бағдарлама.

### **20 °C**

Төмен температурада заттарды жуу. Бұл бағдарлама үшін әдепкі су температурасы 20 °C болып табылады.

### **Жуу + кептіру 1 сағат**

Бағдарлама синтетикалық маталар мен жейделерге жарамды, максималды жүктемесі 1 кг (шамамен 4 жейде). Бағдарламаның ұзақтығы жуу мен кептіруді қосқанда 1 сағатты құрайды. Бұл бағдарлама үлкен сүлгілерді немесе джинс киімдерін жууға жарамайды.

### **Менің режимім**

Бағдарламаны құрылғы жадына қосу үшін «Айналдыру» түймесін 3 секунд басып тұрыңыз. «Мақта» бағдарламасы әдепкі бойынша орнатылған.

# Кір жуатын үстел

Бағдарлама	Жүк (кг) (Жүу/Кептіру)	Жұмыс зат		Кешіктіріп бастау	Әдепкі бойынша айналмалар саны (айн/мин)	Әдепкі температура (°C)	Әдепкі уақыт (сағ)
		II					
Жылдам жуу	2.0	●	○	○	800	Суық су	0:15
Спорттық киім	4.0	●	○	○	800	40	1:11
20 °C	4.0	●	○	○	1000	20	1:01
Джинсы	8.0	●	○	○	1000	60	1:45
Жүн	2.0	●	○	○	600	40	1:07
ЭКО 40-60 °C	8.0	●	○	○	1400	—	3:35
Қарқынды жуу	8.0	●	○	○	800	40	3:48
Айналдыру	8.0			○	1000	—	0:12
Шаю + айналдыру	8.0		○	○	1000	—	0:20
Балалар заты	8.0	●	○	○	800	60	1:43
Кептіру	6.0			○	1400	—	4:14
Жуу және кептіру	6.0	●	○	○	1400	—	5:00
Аралас маталар	8.0/6.0	●	○	○	800	40	1:20
Мақта	8.0/6.0	●	○	○	1400	40	3:49
Жуу + кептіру 1 сағ.	1.0/1.0	●	○	○	1400	Суық су	0:58

● Міндетті түрде

○ Қосымша

Бұл бағдарламалар үшін кептіру функциясын таңдауға болады.

Осы кестеде келтірілген параметрлерді сілтеме ретінде пайдалануға болатынын ескеріңіз. Деректер әртүрлі факторлардың әсерінен нақты деректерден өзгеше болуы мүмкін.

## Техникалық қызмет көрсету

### Назар аударыңыз!

- Қызмет көрсету алдында қуат сымын розеткадан ажыратыңыз немесе қуат көзін өшіріп, су беру шүмегін жабыңыз.
- Кір жуғыш машинаның зақымдалуын және ұлы және/немесе жарылғыш газдардың шығуын болдырмау үшін еріткіштерді қолдануға болмайды.
- Кір жуғыш машинаны жуу үшін суды пайдаланбаңыз.
- Кір жуғыш машинаны тазалаған кезде құрамында хлороксиленол (PCMX) антисептикаі бар тазалағыштарды пайдаланбаңыз.

## Кір жуғыш машинаның корпусын тазалау және күту

Кір жуғыш машинаға дұрыс күтім жасау оның қызмет ету мерзімін ұзартуы мүмкін. Қажет болса, бетті сұйылтылған, абразивті емес, бейтарап тазартқыштармен тазалау керек. Су төгілген кезде төгілген суды дереу сорып алу үшін дымқыл шүберекті пайдаланыңыз. Корпусты тазалау кезінде өткір заттарды пайдаланбаңыз.

### Ескерту

Құмырсқа қышқылын және оның ерітінділерін немесе аналогтарын қолдануға тыйым салынады.

## Барабанның ішін тазалау

Барабанның ішкі бетіндегі металл заттардан қалған тотты (мысалы, жуу кезіндегі киім) хлорсыз тазартқыш құралдармен дереу кетіру керек. Металл щеткаларды қолданбаңыз.

## Кір жуғыш машинаны «жібіту»

Кір жуу процесі кезінде температура нөлден төмен түссе және кір жуғыш машина «қатып қалған» болса, мына әрекеттерді орындауға болады:

1. Машинаның қуатын ажыратыңыз.
2. Су құятын түтікті босату үшін қранды жылы сумен шайыңыз.
3. Су жіберетін шлангты шешіп, оны жылы суға салыңыз.
4. Барабанға жылы су құйып, 10 минут күтіңіз.
5. Су жіберетін шлангты қранға қайта қосып, су беру мен ағызудың дұрыс жұмыс істеп тұрғанын тексеріңіз.

### Ескерту

Кір жуғыш машина жиі қатып қалатын бөлмеде болса, су төгетін түтіктен және су жіберу шлангінен қалған суды абайлап төгіп тастаңыз.

## Сорғы сүзгісін тазалау

Су төгетін сорғы сүзгісі жуылатын заттардың ішінен мата қалдықтары мен ұсақ бөгде заттарды сүзе алады.

Кір жуғыш машинаның қалыпты жұмысын қамтамасыз ету үшін сүзгіні жүйелі түрде тазалаңыз.

Машина суды ағызбайды және/немесе айналдырмаса, сорғыны тексеру керек; сондай-ақ кір жуғыш машина сорғыны бітеп тастайтын бөгде заттардың салдарынан суды төгу кезінде әдеттен тыс шуыл шықса.

### Назар аударыңыз!

- Құрылғы жұмыс істеп тұрған кезде таңдалған бағдарламаға байланысты сорғы арқылы ыстық су ағуы мүмкін.
- Шаю циклі кезінде сорғы қақпағын ешқашан шешпеңіз. Құрылғы белгілі бір режимде жұмыс істеп, суды төге бастағанша күтіңіз.
- Панельдерді орнатқан кезде қауіпсіз және сенімді орнатуды қамтамасыз етіңіз.

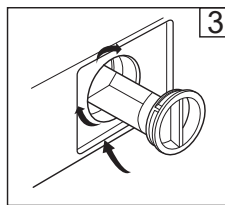
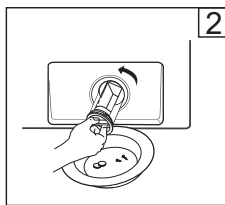
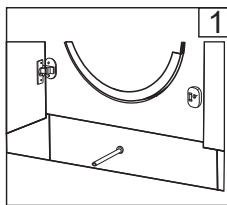

1. Бос тақтаны алып тастаңыз.
2. Сүзгіні бұрап босатыңыз және барлық су ағып кеткенше күтіңіз. Сүзгіні бөгде заттардан тазалаңыз.
3. Сүзгіні ауыстырып, панельді жабыңыз.

### Ескерту

1. Құрылғыны желіден ажыратып, су беру шүмегін жабыңыз.
2. Жақында жуған болсаңыз, біраз күтіңіз.

## Сүзгіні кір жуғыш машинада жуу

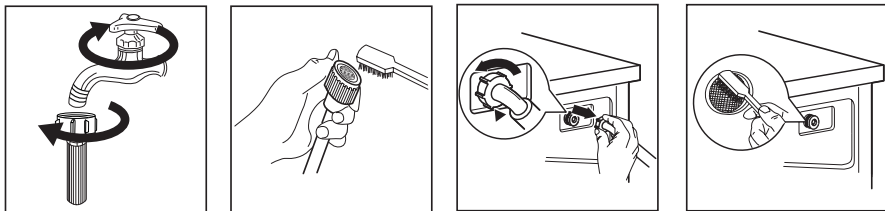

1. Машинаның артқы жағынан су жіберетін шлангты ажыратыңыз.
2. Сүзгіні ұзын қысқышпен алыңыз, сүзгіні щеткамен тазалаңыз. Сүзгіні жуудан кейін ауыстырыңыз.
3. Су жіберетін шлангты қайта қосыңыз.
4. Кранды ашып, судың ағып кетуін тексеріңіз.
5. Кранды жабыңыз.

### Ескерту

- Алдымен түтік сүзгісін, содан кейін сүзгіні кір жуғыш машинада жуыңыз.
- Электр тоғының соғуын болдырмау үшін жуу алдында қуат сымын ажыратыңыз.

## Жуғыш зат тартпасын және оның бөліктерін тазалау

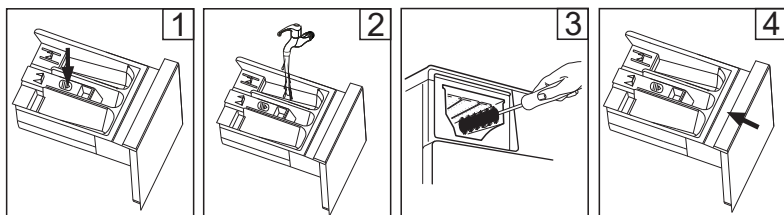

1. Тартпаның ішіндегі кондиционер бөлігінде орналасқан көрсеткі бағытымен басыңыз.
2. Бекіткішті көтеріп, науаны алыңыз және оны сумен шайыңыз.
3. Белменің ішін ескі тіс щеткасымен тазалаңыз.
4. Науаны орнына салып, оны бастапқы орнына қайтарыңыз.

### Ескерту

Тазалау үшін спиртті, еріткіштерді немесе химиялық заттарды қолданбаңыз.

## Ықтимал проблемалар және олардың шешімі

Проблема сипаттамасы	Ықтимал себеп	Олардың шешімі
Құрылғыға су кірмейді.	<ol style="list-style-type: none"> <li>1. Су шүмегі ашық емес.</li> <li>2. Сумен қамтамасыз етілмейді.</li> <li>3. Су құятын түтіктегі мұздатылған су.</li> <li>4. Сүзгі бітеліп қалған.</li> </ol>	<ol style="list-style-type: none"> <li>1. Су қабылдайтын шүмекті ашыңыз.</li> <li>2. Сумен жабдықтау жүйесінде су бар-жоғын тексеріңіз.</li> <li>3. Жібiту жасаңыз.</li> <li>4. Сүзгiнi тазалаңыз.</li> </ol>
Есік ашылмайды.	<ol style="list-style-type: none"> <li>1. Қуат көзін ажыратыңыз.</li> <li>2. Жуу бағдарламасы әлі аяқталған жоқ.</li> </ol>	<ol style="list-style-type: none"> <li>1. Қуат көзін ажыратыңыз.</li> <li>2. Бағдарлама циклінің аяқталуын күтіңіз.</li> </ol>
Қатты шу. Күшті діріл.	<ol style="list-style-type: none"> <li>1. Тасымалдау болттары босатылмаған.</li> <li>2. Барабанда бөгде заттар бар (тиындар, шаш қыстырғыштар).</li> </ol>	<ol style="list-style-type: none"> <li>1. Тасымалдау болттарын босатыңыз.</li> <li>2. Машинаны іске қоспас бұрын, кірде бөгде заттардың бар-жоғын мұқият тексеріңіз.</li> </ol>
Біртүрлі иіс бар.	Резеңкенің шамалы иісі болуы мүмкін құрылғының кейбір элементтері осы материал арқылы жасалған.	
Жуу циклі кезінде су машинаға түседі.	Жуу кезінде су деңгейі төмендесе, машина оны автоматты түрде толтырады.	
Цикл кезінде судың ағып кетуі орын алады.	Жоғары көбік беретін ұнтақ пайдаланылды.	
Тым көп көбік.	<ul style="list-style-type: none"> <li>• Науаға шамадан тыс ұнтақ қосылды.</li> <li>• Қол жууға арналған ұнтақ.</li> </ul>	
Циклдың соңына дейінгі уақыт үнемі өзгеріп отырады.	Кір жуу кезінде жиналады, машина сапалы жууды орындау үшін цикл уақытын реттеп жатыр.	
Кір жуғыш машина қосылмайды.	<ul style="list-style-type: none"> <li>• Есіктің тығыз жабылғанын тексеріңіз.</li> <li>• Қуат сымының ашасы дұрыс салынғанын тексеріңіз.</li> <li>• Су беру шүмегі ашық екенін тексеріңіз.</li> <li>• «Бастау/Үзіліс» түймесі басылғанын тексеріңіз.</li> </ul>	

Құрылғы өте аз мөлшерде сумен жұмыс істейді.	Кірдің берілген мөлшерімен таңдалған режимде жұмыс істеу үшін машина судың аз мөлшерін пайдаланады.
Электр қуаты үзілгеннен кейін құрылғы қайта қосылмайды.	Электр қуатының асқынуы немесе электр қуатының үзілуі жағдайында кір жуғыш машина автоматты түрде өшеді. Құрылғыны қайта іске қосу үшін қуат түймесін басып, бағдарламаны қалпына келтіріңіз.

## Қате коды

Қате коды	Себеп	Шешім
E30	Кір жуғыш машинаның есігі дұрыс жабылмаған.	<ul style="list-style-type: none"> <li>Кір жуғыш машинаның есігін жабыңыз.</li> <li>Киімнің кір жуғыш машинаның есігінде тұрып қалғанын тексеріңіз.</li> </ul>
E10	Жуу кезінде судың баяу жинағы.	<ul style="list-style-type: none"> <li>Сумен жабдықтау жүйесіндегі қысымды тексеріңіз.</li> <li>Қрандағы және кір жуғыш машинадағы сүзгілерде кірдің бар-жоғын тексеріңіз.</li> <li>Су құятын түтіктің бүгілуін/зақымданбағанын тексеріңіз.</li> </ul>
E21	Жуу ағызу мәселесі.	Шығару шлангінің бүгілуі/зақымдануы/бітелуі бар-жоғын тексеріңіз.
E12	Судың толып кетуі.	Құрылғыңызды қайта іске қосыңыз.
EXX	Басқа.	<ul style="list-style-type: none"> <li>Жуу циклын қайта бастаңыз.</li> <li>Өкілетті қызмет көрсету орталығына хабарласыңыз.</li> </ul>

### Назар аударыңыз!



Жуу циклын қайта іске қосқаннан кейін мәселе шешілмесе, құрылғыны розеткадан ажыратыңыз, суды төгіңіз және уәкілетті қызмет көрсету орталығына хабарласыңыз.



## Техникалық сипаттамалары

Үлгісі	WD-B814DMA/WW
Электр тогының соғуынан қорғау класы	I
Желі кернеуі	220-240 В
Жиілік	50 Гц
Қуатты тұтыну	1900 Вт
Номиналды ток	10 А
Жууға арналған кірдің максималды салмағы	8 кг
Кептіру үшін максималды жүктеме	6 кг
Максималды айналдыру жылдамдығы	1400 айналым
Энергия тиімділігі класы	A
Жуу тиімділігі класы	A
Айналдыру және кептіру тиімділігі класы	B
Жуу+кептіру циклі үшін энергия шығыны	5,44 кВт·ч
Жылына энергия тұтыну	1088 кВт·сағ
Бір жуу+құрғақ циклына су шығыны	136 л
Жалпы жылдық су тұтыну	27200 л
Барабан көлемі	52,7 л
Жуу кезіндегі шу деңгейі	56 дБ
Айналдыру кезіндегі шу деңгейі	78 дБ
Кептіру кезіндегі шу деңгейі	62 дБ
Су қысымы	0.05—1 МПа
Су өткізбейтін класс	IPX4
Таза салмағы	64 кг
Өлшемдері (ЕхҰхБ)	595 x 540 x 825 мм

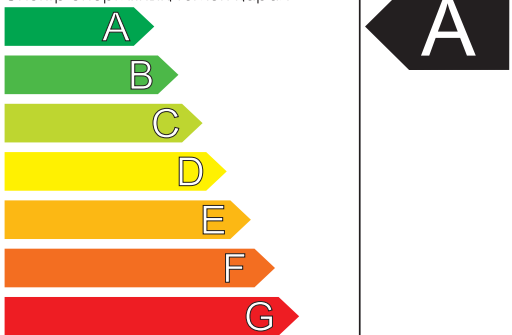
# Энергия тиімділігі туралы ақпарат

<b>Энергетическая эффективность/ Энергетикалық тиімділігі</b> <b>Встраиваемая стирально-сушильная машина/Кір жуғыш-кептіргіш машина</b> Производитель/Өндіруші Модель/Үлгісі		<b>DEXP</b> WD-B814DMA/WW
Низкий расход электроэнергии/ Электр энергияның төмен қарай 		
Энергопотребление (кВт) при стирке (60°C) и сушке при полной загрузке/Толық жүктеген жағдайда кептіру тұтыну мен кір жуу (60°C) кезінде энергия тұтыну (кВт)		<b>5.44</b>
Энергопотребление (кВт) при стирке/ Кір жуу (60°C) кезінде энергия тұтыну (кВт) <small>(Количество потребляемой электроэнергии          зависит от режимов, в которых используется          устройство/Тұтынылатын электр энергия мөлшері          құрылғы қолданылатын тәртіпке байланысты)</small>		<b>0.75</b>
<b>Эффективность стирки/ Кір жуу тиімділігі</b> А: высокая/жоғары G: низкая/төмен		<b>A B C D E F G</b>
<b>Скорость отжима (об./мин.)/ Сығу жылдамдығы (айн/мин)</b>		<b>1400</b>
<b>Вместимость (кг)</b> при стирке/ изделия из хлопка/ Мақтадан жасалған Бұйым сыйымдылығы (кг) при сушке/ кептіру кезінде		<b>8.0</b> <b>6.0</b>
<b>Потребление воды (л)/Су тұтыну (л)</b>		<b>136</b>
<b>Уровень шума (дБА)/ Шу деңгейі (дБА)</b>		при стирке/ кір жуу кезінде <b>56</b> при отжиме/ сығу кезінде <b>78</b> при сушке/ кептіру кезінде <b>62</b>
<small>Дополнительная информация содержится в руководстве пользователя/          қосымша ақпарат қолданушының нұсқаулығында көрсетілген</small>		

## Монтаждау, сақтау, тасымалдау (тасу), өткізу және кәдеге жарату ережелері мен шарттары

- Құрылғыны орнату ережелері мен шарттары осы нұсқаулықта «Орнату» және «Монтаждау» бөлімдерінде сипатталған.
- Құрылғыны қаптамада, өндірушінің және тұтынушының жылытылатын үй-жайларында ауаның 5 °С және 40 °С аралығындағы температурада және ауаның 80%-дан аспайтын салыстырмалы ылғалдылығында сақтау керек. Үй-жайда жемірілуді тудыратын жегі қоспалар (қышқылдардың, сілтілердің бұлары) болмауы тиіс.
- Құрылғының дұрыс тасымалдануын қамтамасыз ету үшін келесі талаптарды орындау қажет:
  - құрылғыдан барлық ішкі керек-жарақтарды, егер бар болса, алып тастаңыз және оларды бөлек ораңыз;
  - өнімділігі мен сыртқы түрін сақтау үшін құрылғының дұрыс оралғанына көз жеткізіңіз (үлкен өлшемді жабдықты полиэтиленмен немесе маңызды жерлерде гофрленген картон төсемімен көпіршікпен орау керек);
  - құрылғыны көліктің айналасында қозғалмауы үшін белдіктермен мықтап бекітіңіз;
  - сыртқы ортаның әсерін толығымен жою үшін тек ішкі көлікті пайдаланыңыз;
  - өңдеу кезінде қаптаманың аса сақтықпен өңделуін қамтамасыз етіңіз.
- Құрылғы ұқыпты өңдеуді талап етеді, оны шаң, кір, соққы, ылғал, от және т.б. әсерінен қорғаңыз.
- Құрылғыны сату жергілікті заңнамасына сәйкес жүргізілуі керек.
- Бұйымның қызмет ету мерзімі аяқталғаннан кейін оны қарапайым тұрмыстық қоқыспен бірге тастауға болмайды. Оның орнына, ол федералды немесе жергілікті заңнамаға сәйкес қайта өңдеу және қайта өңдеу үшін электрлік және электронды жабдықты тиісті қабылдау бекетіне қайта өңдеуге жіберіледі. Осы бұйымды дұрыс кжоюды қамтамасыз ете отырып, сіз табиғи ресурстарды үнемдеуге және қоршаған ортаға және адамдардың денсаулығына зиян келтірмеуге көмектесесіз. Бұл бұйымды қабылдау және жою бекеттері туралы қосымша ақпаратты жергілікті муниципалды органдардан немесе тұрмыстық қалдықтарды шығаратын кәсіпорыннан алуға болады.
- Құрылғының ақаулығы анықталған жағдайда, тез арада авторландырылған сервистік орталыққа хабарласу немесе құрылғыны кәдеге жарату керек.

## Қосымша ақпарат

**Өндіруші:** Уси Литтл Суон Компани Лимитед.  
Чанцзян 18 оңтүстік тас жолы, Уси қ., Цзянсу, Қытай.  
Қытайда жасалған.

**Импортер / юр. лицо, принимающее претензии в Казахстане:**  
ТОО «ДНС КАЗАХСТАН», г. Нұр-Сұлтан, р-н Сарыарқа, пр-т Сарыарқа, зд. 12, Қазақстан.  
**Импорттаушы / Қазақстанда шағымдар қабылдайтын заңды тұлға:**  
«DNS QAZAQSTAN (ДНС КАЗАХСТАН)» ЖШС, Нұр-Сұлтан қаласы, Сарыарқа ауданы,  
Даңғылы Сарыарқа, ғимарат 12, Қазақстан.

Өнім Кеден одағының техникалық регламентінің талаптарына сәйкес келеді:

- «Төмен вольтты жабдықтың қауіпсіздігі туралы» КО ТР 004/2011;
- «Техникалық құралдардың электромагниттік үйлесімділігі» КО ТР 020/2011.

Тауар Еуразиялық экономикалық одақтың «Электртехника және радиоэлектроника бұйымдарында қауіпті заттарды қолдануды шектеу туралы» ЕАЭО ТР 037/2016 техникалық регламентінің талаптарына сәйкес келеді.

Өнімнің сыртқы түрі мен техникалық сипаттамалары ескертусіз өзгертілуі мүмкін.

Құрылғының нақты интерфейсі осы нұсқаулықта көрсетілгеннен басқаша болуы мүмкін.

**Интернеттегі мекенжайы:** [www.dexr.club](http://www.dexr.club)



Өндіріс күні пайдаланушы нұсқаулығының орыс тіліндегі нұсқасында көрсетілген.  
V.3

## Ескертпелер

### Құрғақ кірдің шамамен салмағы

#### Төсек-орын тысы

Төсек жабынының түрі	Шамамен салмағы (грамм)
Жастық қап	180-220
Орамал	220-600
Парақ	350-700
Көрпе жамылғысы	500-800

#### Киім

Киім түрі	Шамамен салмағы (грамм)		
	Ерлердікі	Әйелдердікі	Балаларға арналған
Футболка	230-300	80-150	40-80
Блуза, көйлек	130-180	100-300	50-120
Костюм	1 300-2 000	800-1 000	650-800
Шалбар матасы	500-700	300-450	130-250
Джинсы шалбар	600-700	400-500	150-200
Халат	500-800	350-500	130-300
Шорттар	200-350	150-350	70-150
Свитер, жел қорғағыш	800-1 100	400-650	300-500
Аяқ пиджак, куртқа	1 300-1 800	900-1 300	500-1 000

## Киімде көрсетілген пиктограммалардың мағынасы

Таңба	Сипаттама	Ұсыныстар
	Тұрақты жуу.	
	Киімді 95 °C температурада жуу.	Ақ мақта немесе зығыр. Жоғары температураға төзімді түсті зығыр.
	Киімді 60 °C температурада жуу.	Жіңшке мақта іш киім немесе полиэстерден жасалған киім.
	Киімді 40 °C температурада жуу.	Мақтадан, полиэфирден және басқа синтетикалық маталардан жасалған қара түсті зығыр мата.
	Киімді 30 °C температурада жуу.	Кір жуғыш машинада жууға жарамды жүннен жасалған бұйымдар.
	Қол жуу.	Зығыр машинада жууға арналмаған.
	Жууға тыйым салынады.	Құрғақ тазалауды қолданыңыз.
	Ағарту.	
	Құрамында хлор бар жуғыш заттармен ағарту.	
	Ағартуға болмайды.	
	Үтіктеу.	
	Жоғары температурада үтіктеу (макс. 200 °C).	Ылғал мақта, зығыр, тоқыма.
	Орташа температурада үтіктеу (макс. 150 °C).	Аздап суланған мата (мақта, жібек, синтетикалық маталар).
	Төмен температурада үтіктеу (макс. 110 °C).	Әртүрлі синтетикалық маталар.
	Үтіктеуге болмайды.	

## Киімде көрсетілген басқа пиктограммалардың мағынасы

Таңба	Сипаттама
	Химиялық және құрғақ тазалау.
	Барлық ықтимал тазалау әдістеріне рұқсат етіледі.
	Перхлорэтиленді тазалау.
	Арнайы еріткіштерге негізделген тазалау.
	Таңбаның астындағы сызықша өнімді абайлап тазалау керектігін білдіреді.
	Химиялық тазалауға жатпайды.
	Электр кептіргіштерге рұқсат етіледі.
	Қалыпты температурада құрғатыңыз.
	Төмен температурада кептіргіште кептіріңіз (жұмсақ кептіру).
	Электр кептіргіштерге тыйым салынады.
	Тік кептіру.
	Көлденең беткейде кептіру.
	Айналдырусыз кептіру.
	Құрамында хлоры жоқ жуғыш заттармен ағарту.

## Дақтарды кетіруге арналған кеңестер

Дақ түрі	Асылдандыру бойынша ұсыныстар
Таңқурай, құлпынай	Бір шай қасық сірке суы мен лимон шырынын қоспасын дайындаңыз, қоспаға матаны малып, дақты сүртіңіз.
Көкжидек, қарақат	Дақтарды суық сумен шайыңыз, содан кейін лимон шырынын бірнеше минутқа жібітіңіз.
Балмұздақ	Боялған матаны 1 шай қасық борак пен 1 шай қасық су ерітіндісіне салып, содан кейін қалыпты түрде шайып, жуыңыз.
Кофе	Глицерин, аммиак және судың тең бөліктерінің қоспасын дайындаңыз. Бұл композициямен дақты мұқият ылғалдандырып, 5 сағатқа қалдырыңыз, содан кейін сумен шайыңыз.
Шоколад	Ыдысқа су құйып, 1 литр суға 1 ас қасық мөлшерінде тұз қосып, дақтары бар киімдерді осы суда жуыңыз.
Қызыл вино	Қызыл шарап дағын тұзбен себіңіз, содан кейін қатты қаныққан шарап-тұз қоспасын щеткамен сүртіп, дақты таза, сіңіргіш шүберекпен сүртіңіз. Дақтарға суық су жағыңыз (дақтың таралмауы үшін әрқашан оның шетінен ортасына дейін жұмыс жасаңыз). Қайтадан сулаңыз және әдеттегідей тазалаңыз.
Жеміс пен шырын	1/2 кесе суға 1 шай қасық сүтегі асқын тотығының ерітіндісін дайындаңыз, оны даққа сүртіңіз және суық сумен шайыңыз.
Шөп	Оларды өнеркәсіптік спиртпен ақырын сүртіңіз (ацетатты және триацетатты маталарға қолдануға болмайды!), содан кейін шайыңыз және жуыңыз.
Шашқа арналған бояу	Сүтегі асқын тотығы мен аммиак ерітіндісін дайындап, дақты шүберекпен сүртіңіз.
Қан	Қанға боялған киімді ыстық суға малуға немесе жууға болмайды. Дақтарды суық суға салып, содан кейін кір сабынмен жуыңыз.
Йод	Дақтарды аммиакпен сүртіңіз.
Кеңселік желім	Мақтаға тырнақ бояуын кетіргішті (ацетонсыз) жағыңыз және дақты сүртіңіз.
Сағыз	Элементті мұздатқышқа салыңыз. Сағыз қатайғаннан кейін оны заттан абайлап алып тастаңыз.



# Кепілдік талоны

SN/IMEI: \_\_\_\_\_

Кепілдікке қойылған күні: \_\_\_\_\_

Өндіруші кепілдік мерзімі ішінде құрылғының үздіксіз жұмыс істеуіне, сондай-ақ материалдар мен жинақтарда ақаулардың болмауына кепілдік береді. Кепілдік мерзімі бұйымды сатып алған сәттен бастап есептеледі және тек жаңа өнімдерге қолданылады.

Кепілдік қызмет көрсету пайдаланушының басшылығына сәйкес бұйымды пайдалану шартымен кепілдік мерзімі ішінде тұтынушының кінәсіз істен шыққан элементтерді тегін жөндеу немесе ауыстыруды қамтиды. Элементтерді жөндеу немесе ауыстыру уәкілетті сервис орталықтарының аумағында жүргізіледі.

Кепілдік мерзімі: 24 ай.

Пайдалану мерзімі: 10 жыл.

Мекенжай бойынша қызмет көрсету орталықтарының маңызды тізімі:

<https://www.dns-shop.kz/service-center/>







