

Пайдалану бойынша нұсқаулық

Кір жуғыш машина
WM-F10SDKA/GBSI

DEXP

Мазмұны

Құрылғы мақсаты	4
Сақтық шаралары	4
Электрмен жұмыс істегенде	4
Сумен жұмыс істегенде	5
Жалпы ережелер.....	5
Құрылғы схемасы	7
Орнату	8
Кір жуғыш машинаны қаптамадан шығару	8
Тасымалдау болттарын алу.....	9
Орналасуы	9
Аяқтарды реттеу	11
Су құятын шлангты қосу	11
Кәдімгі кранға қосылу	12
Бұрандалы қосылымы бар кранға қосылу	12
Құятын шлангты құрылғыға қосу	12
Ағызу шлангін қосу	13
Пайдалану	15
Жылдам бастау.....	15
Бірінші жууға дейін	15
Бастапқы тексеру және киімді жууға дайындау	16
Басқару панелі	19
Жуу режимін таңдау	20
Бағдарламалардың сипаттамасы	21
Арнайы бағдарламалар	22
Қосымша функциялар.....	23
Бағдарламалар кестесі	24
Жуғыш заттарды салу	25
Қызмет көрсету және күтім	28
Корпусты тазалау	28
Жуғыш зат жәшігін тазалау.....	28
Есікті тазалау.....	29
Су құятын шланг сүзгілерін тазалау.....	29
Сорғы сүзгісін тазалау.....	30
Ақаулық себепін іздеу және түзету	31
Қате кодтары	32
Техникалық сипаттамалары	33
Энергия тиімділігі туралы ақпарат	34
Монтаждау, сақтау, тасымалдау (тасу), өткізу және кәдеге жарату ережелері мен шарттары	35
Қосымша ақпарат	36

Құрметті сатып алушы!

Біздің өнімді таңдағаныңыз үшін алғыс айтамыз.

Біз Сізге сапалы, функционалды және жоғары талаптарға сәйкес әзірленген және жасалған өнімдер мен құрылғыларды ұсынуға қуаныштымыз. Пайдалануды бастамас бұрын, Сіздің қауіпсіздігіңізге қатысты маңызды ақпаратты, сондай-ақ өнімді дұрыс пайдалану және оған күтім жасау бойынша ұсыныстарды қамтитын осы нұсқаулықты мұқият оқып шығыңыз. Осы Нұсқаулықтың сақталуына назар аударыңыз және оны өнімді одан әрі пайдалану кезінде анықтамалық материал ретінде пайдаланыңыз.

Құрылғы мақсаты

Кір жуғыш машина жуғыш зат ерітіндісінде машинада жууға жарамды тоқыма бұйымдары мен сыртқы киімдерді жуу үшін үй шаруашылығында пайдалануға арналған.

Сақтық шаралары

Электрмен жұмыс істегенде

- Қауіпті жағдайды болдырмау үшін зақымдалған қуат сымын өндіруші, оның қызмет көрсету өкілі немесе басқа тиісті білікті адам ауыстыруы керек.
- Тазалау немесе техникалық қызмет көрсету алдында кір жуғыш машинаны қуат көзінен ажырату керек.
- Қуат ашасын ылғал қолмен ұстамаңыз.
- Қауіпсіздігіңіз үшін қуат сымының ашасы 16 А сақтандырғышпен қорғалған 2 полюсті жерге қосу розеткасына қосылуы керек. Қуат розеткасының дұрыс және сенімді жерге қосылғанын мұқият тексеріп, тексеріңіз.
- Кір жуғыш машинаны тек техникалық сипаттамаларда көрсетілген кернеуі бар желіге қосуға болады. Құрылғыны техникалық сипаттамаларда көрсетілгеннен төмен ток қуаты бар электр розеткасына қоспаңыз. Қуат көзі параметрлерін білмесеңіз, қызмет көрсету ұйымына хабарласыңыз.
- Қуат сымын тиісті қорғаныспен қамтамасыз етіңіз. Қуат сымы адамдарға немесе басқа заттарға тиіп кетпеуі немесе зақымдалмауы үшін мықтап бекітілуі керек. Электрмен жабдықтау желісіне ерекше назар аудару керек. Электр ашасы розеткаға оңай түсуі керек. Сондай-ақ, розетканың орналасуына және оған қол жеткізудің қарапайымдылығына ерекше назар аудару керек.
- Розеткаға шамадан тыс жүктеме немесе сымды ұзартуға болмайды. Сымды ұзарту өртке немесе электр тогының соғуына әкелуі мүмкін. Қуат сымын дымқыл қолмен тартпаңыз.

Сумен жұмыс істегенде

- Жеткізілімге енгізілген жаңа шлангтарды пайдалану керек; ескі шлангтарды қайта пайдалануға болмайды.
- Есікті ашпас бұрын барабанда судың жоқтығына көз жеткізіңіз. Барабан ішінде су көрінетін болса, есікті ашпаңыз.
- Кір жуғыш машинадан ыстық суды ағызу кезінде күйіп қалмаңыз.
- Бір кіріс клапаны бар кір жуғыш машинаны суық су құбырына қосу керек. Екі кіріс клапаны бар кір жуғыш машинаны ыстық және суық су құбырларына қосуға болады.

Жалпы ережелер

- Кір жуғыш машина тек үй ішінде пайдалануға арналған.
- Корпустағы желдету саңылаулары кілемдермен немесе басқа жабындармен жабылмауы керек.
- Бұл құрылғы балалардың немесе физикалық, сенсорлық немесе ақыл-ой қабілеттері шектеулі адамдардың қауіпсіздігіне жауапты біреудің қадағалауынсыз пайдалануына арналмаған. Балаларға құрылғымен ойнауға рұқсат бермеңіз.
- Жуу алдында киіміңіздің барлық қалталары бос екеніне көз жеткізіңіз.
- Тиындар, зергерлік бұйымдар, шегелер, болттар, тастар және т.б. сияқты өткір және қатты заттар кір жуғыш машинаға елеулі зақым келтіруі мүмкін.
- Құрылғы ұзақ уақыт бойы пайдаланылмаса, кір жуғыш машинаны розеткадан суырып, су құбырын өшіріңіз.
- Қолданар алдында балалар мен үй жануарларының ішке кірмегенін тексеріңіз.
- Өнімнің есігіне сүйенбеңіз, себебі ол жұмыс кезінде қатты қызып кетуі мүмкін. Жұмыс кезінде балалардың немесе үй жануарларының құрылғымен тікелей жанасуына жол бермеңіз.
- Кір жуғыш машинаны жуынатын бөлмеге немесе ылғалдылығы жоғары жерге, сондай-ақ жарылғыш немесе коррозиялық газдары бар жерлерге орнатпаңыз.
- Құрылғыны қолданар алдында орауыштың барлық компоненттерін және тасымалдау болттарын алыңыз. Әйтпесе, кір жуғыш машина жуу кезінде қатты зақымдалуы мүмкін. Барлық орау материалдарын (пластикалық пакеттер, көбік және т.б.) балалардың қолы жетпейтін жерде сақтаңыз. Қаптама материалдары балалар үшін қауіпті болуы мүмкін.
- Киімді бірінші рет жуу алдында машинаны киімді салмай, әрбір жұмыс режимінде бір цикл сынап көріңіз.
- Бұл кір жуғыш машина тек тұрмыста қолдануға және тек машинада жууға болатын тоқыма бұйымдарына арналған.
- Жанғыш, жарылғыш немесе улы тазалағыш заттарды қолданбаңыз.
- Бензин, алкоголь және т.б. пайдалануға тыйым салынады. жуғыш заттар ретінде.
- Тек машинада жууға арналған жуғыш заттарды, әсіресе барабанды кір жуғыш машиналарда ғана пайдаланыңыз.
- Кілемдерді кір жуғыш машинада жууға болмайды.
- Жуу бағдарламасы аяқталғаннан кейін есікті ашпас бұрын екі минут күтіңіз.

- Жуу аяқталғаннан кейін бірден суды және қуатты өшіруді ұмытпаңыз.
- Аяғыңызды құрылғының үстіне қоймаңыз немесе оған отырмаңыз.
- Есікті күшпен жаппаңыз. Есікті жабу қиын болса, кір жуғыштың ішінде тым көп киім бар-жоғын және оның барабан ішінде біркелкі бөлінгенін тексеріңіз.
- Бұл кір жуғыш машина кіріктірілген құрылғы ретінде жұмыс істеуге арналмаған.
- Бұл құрылғы коммерциялық пайдалануға арналмаған.

НАЗАР АУДАРЫҢЫЗ!

- Кір жуғыш машинаны жылжытпас бұрын тасымалдау болттарын орнатуды ұмытпаңыз.
- Кір жуғыш машинаны жылжытпас бұрын жұмыс кезінде түтіктер мен сүзгілерде жиналған суды төгіп тастаңыз.
- Кір жуғыш машинаны абайлап жылжытыңыз. Тасымалдау немесе қозғалыс кезінде кір жуғыш машинаның есігі жабық болуы керек.

Құрылғы схемасы

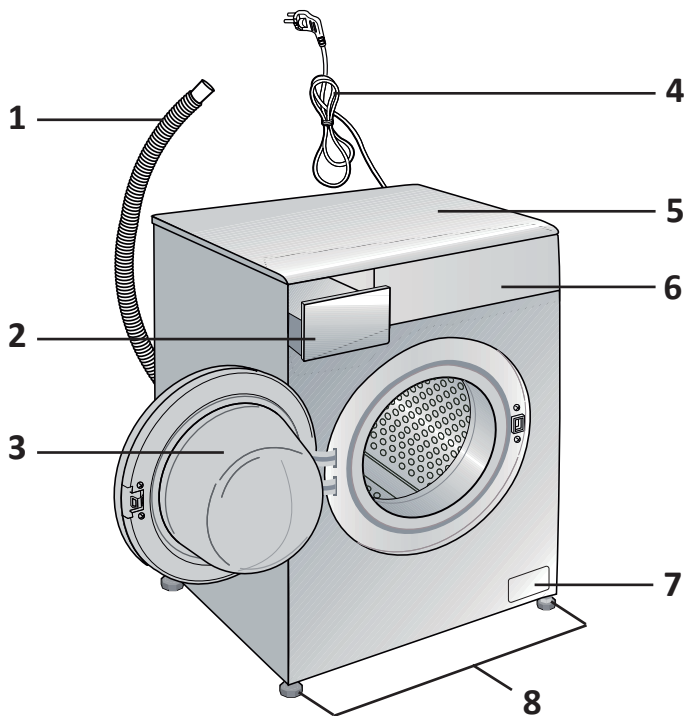

1. Су төгетін шланг.
2. Жұғыш заттарға арналған бөлік.
3. Есік.
4. Қуат кәбілі.
5. Жоғарғы қақпақ.
6. Басқару панелі.
7. Сүзгі.
8. Реттелетін аяқтар.

Орнату

Кір жуғыш машинаны қаптамадан шығару

Кір жуғыш машинаны қаптамадан шығарған кезде оның тасымалдау кезінде зақымдалмағанын тексеріңіз. Соңдай-ақ, барлық бөліктердің керек-жарақ сәлем-кесінде қамтылғанын тексеріңіз. Кір жуғыш машина тасымалдауға байланысты қандай да бір жолмен зақымдалса немесе қандай да бір керек-жарақтар жоқ болса, дереу сатушыға хабарласыңыз.

- Картон қорапты және көбік қаптамасын алыңыз.
- Кір жуғыш машинаны көтеріп, орамды негізден алыңыз. Кішкене көбік үшбұрышы құрылғының астынан алынғанына көз жеткізіңіз. Олай болмаса, құрылғыны бір жағына қойыңыз, содан кейін құрылғының төменгі жағынан көбік үшбұрышын қолмен алыңыз.
- Қуат сымы мен су төгетін шлангты қосатын бекіткіш таспаны алыңыз.
- Құятын шлангты барабаннан алыңыз.

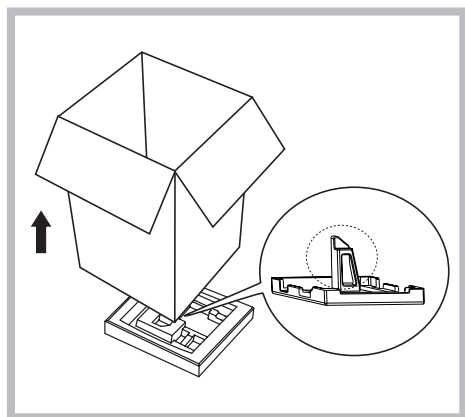

НАЗАР АУДАРЫҢЫЗ!

- Бұл машинаның қаптама материалдары балалар үшін қауіпті болуы мүмкін, балаларды олардан алыс ұстаңыз.
- Қаптама материалдарын басқа стандартты тұрмыстық қалдықтармен бірге тастамаңыз. Қаптама материалдарын қолданыстағы заңнамаға сәйкес кәдеге жаратыңыз.
- Тұншығу қаупін азайту үшін орауыш пен құрылғы бөліктерін балалардың қолы жетпейтін жерде сақтаңыз.

Тасымалдау болттарын алу

Кір жуғыш машинаны қолданар алдында өнімнің артқы жағындағы тасымалдау болттарын алып тастау керек. Ол үшін мына қадамдарды орындаңыз:

- 4 тасымалдау болттарын кілтпен бұрап, оларды төлкелермен бірге алып тастаңыз.
- Саңылауларды жеткізілімге кіретін тасымалдау тығындарымен жабыңыз.
- Тасымалдау болттарын лақтырмаңыз, бірақ болашақта пайдалану үшін сақтап қойыңыз.

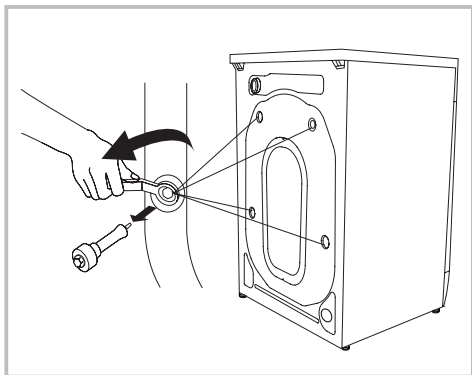

НАЗАР АУДАРЫҢЫЗ!

Кір жуғыш машинаны жылжитпас бұрын тасымалдау болттарын орнатыңыз.

Орналасуы

Кір жуғыш машинаны орнатпас бұрын оны орнату үшін келесі шарттарға сәйкес келетін орынды таңдау керек:

- қатты, құрғақ және тегіс бет;
- тікелей күн сәулесінің болмауы;
- жеткілікті желдету;
- бөлме температурасы 0 °C жоғары болуы керек;
- кір жуғыш машинаны көмір немесе газ жылыту жабдықтары сияқты жылу көздерінен алыс орнату керек. Кір жуғыш машинаны жылу көзінің жанына орнатудан аулақ болу мүмкін болмаса, олардың арасына алюминий фольгасы бар жағы жылу көзіне қаратып оқшаулағыш қалқаны орналастырыңыз.

НАЗАР АУДАРЫҢЫЗ!

Құрылғыны тек тұрақты бетке орнатыңыз.

Кір жуғыш машинаның қуат сымында тұрмағанына көз жеткізіңіз.

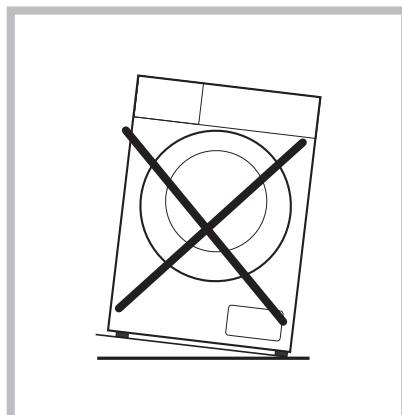
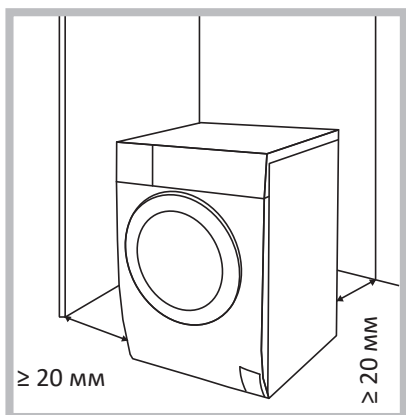

Көлденең еден

Еденнің рұқсат етілген еңісі — 1°.

Электр розеткасы

Розетка кір жуғыш машинаның бүйір қабырғасынан 1 м алыс емес жерде орналасуы керек. Бірнеше электр құралдарын бір розеткаға бірден қоспаңыз.

Бос орын

Кір жуғыш машинаның бүйірінде және артында бос орын болуы керек (≥ 20 мм). Кір жуғыш машинада тұрмыстық заттарды сақтамаңыз. Бұл жабынды және басқару панелін зақымдауы мүмкін.

Кір жуғыш машинаны кілем төселген еденге қоймаңыз.

Орнату орны таза, құрғақ және тегіс болуы керек. Ағаштан, картоннан немесе ұқсас материалдардан жасалған стендтерді станок астына қою арқылы тегіс емес едендердің орнын толтыруға тыйым салынады.

Ағаш еденге орнату

Ағаш едендер дірілге әсіресе сезімтал. Шамадан тыс дірілді болдырмау үшін әр аяқтың астына қалыңдығы кемінде 15 мм болатын дірілге қарсы төсемдерді қою ұсынылады. Тіректерді бұрандалармен кем дегенде екі еден тақтасына бекітіңіз.

Мүмкін болса, еден ең қауіпсіз болатын бөлменің бұрышын таңдаңыз.

ЕСКЕРТУ!

Бұл құрылғы су кемелерінде (кемелерде, яхталарда және т.б.) немесе жылжымалы қондырғыларда (жылжымалы үйлер, ұшақтар және т.б.) пайдалануға арналмаған.

Аяқтарды реттеу

НАЗАР АУДАРЫҢЫЗ!

Барлық төрт аяқтың бекіткіш гайкалары құрылғының корпусына мықтап бұралуы керек.

- Аяқтардың кір жуғыш машинаның корпусына мықтап бұралғанына көз жеткізіңіз. Олай болмаса, оларды бастапқы орнына бұрып, гайкаларды қатайтыңыз.
- Бекіткіш гайканы босатыңыз және аяқты еденге толық тигенше айналдырыңыз.
- Аяқтарды реттеп, оларды кілтпен бекітіңіз. Кір жуғыш машинаның тұрақты күйде екеніне көз жеткізіңіз.

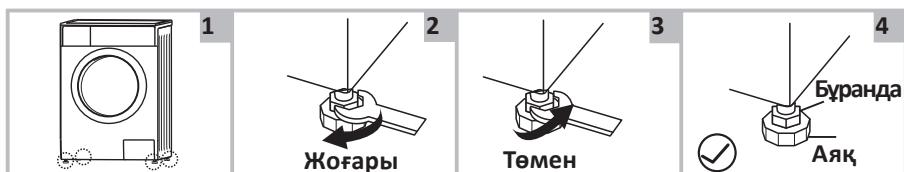

Су құятын шлангты қосу

НАЗАР АУДАРЫҢЫЗ!

- Құрылғыны су құбырына қосуды тек білікті маман жүзеге асыруы керек.
- Су құятын шлангты майыстырмаңыз, қыспаңыз немесе өзгертпеңіз.
- Пакетке кіретін жаңа түтіктерді пайдаланыңыз; ескі шлангтарды қайта пайдалануға болмайды.
- Сумен жабдықтау желісіндегі су қысымының 1–10 кг/см² (100 кПа – 1000 кПа) аралығында екеніне көз жеткізіңіз (бұл бір минут ішінде толық ашылған шүмектен кемінде 10 литр су ағып кетуі керек дегенді білдіреді). Егер қысым көрсетілген мәннен жоғары болса, онда су қысымын төмендеткіш орнату керек.
- Құрылғыны жаңа құбырларға қоспас бұрын (немесе сумен жабдықтау бірнеше сағат бойы өшірілген болса), құбырларда жиналуы мүмкін қоқысты кетіру үшін жеткілікті суды төгіп тастаңыз.

Кәдімгі кранға қосылу

- Қысқыш гайканы және төрт болтты босатыңыз.
- Адаптерді кранға орнатыңыз және қысқыш гайканы және төрт болтты қатайтыңыз.
- Бағыттауыш гильзаны басыңыз, кіріс түтігін қосылатын негізге салыңыз.
- Қосылым аяқталды.

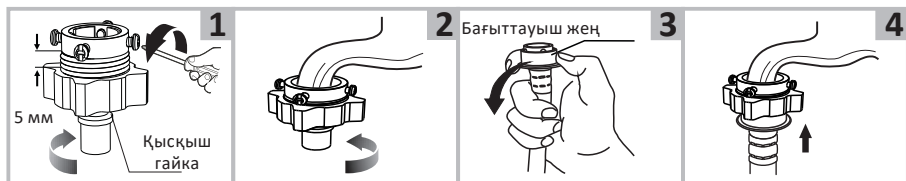

Бұрандалы қосылымы бар кранға қосылу

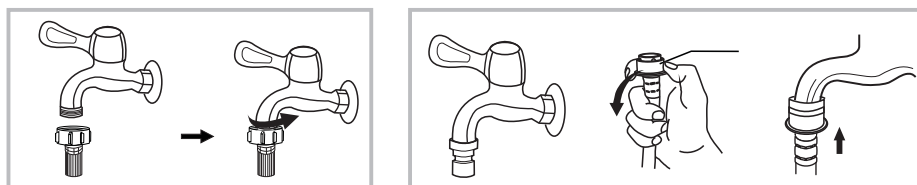

Жіппен және су жіберетін Кір жуғыш машинаға арналған арнайы шүмек түтікпен шүмек

ЕСКЕРТУ

Әдетте, кір жуғыш машинаны қосу үшін стандартты жалпы мақсаттағы су шүмегіне қосылу қолайлы. Егер кранның стандартты параметрлерден басқа параметрлері болса, онда кранды немесе кіріс түтігін ауыстыру қажет.

Құятын шлангты құрылғыға қосу

- Шлангты кір жуғыш машинаның артқы жағындағы кіріс клапанына жалғап, гайканы сағат тілімен бұраңыз.
- Шлангтың екінші ұшын шүмекке қосыңыз («Кіріс шлангты қосу» бөлімінде сипатталғандай).
- Су беру шүмегін толығымен ашу арқылы шланг қосылымының тығыздығын тексеріңіз.
- Түтіктің майыспағанын немесе қысылып қалмағанын тексеріңіз.

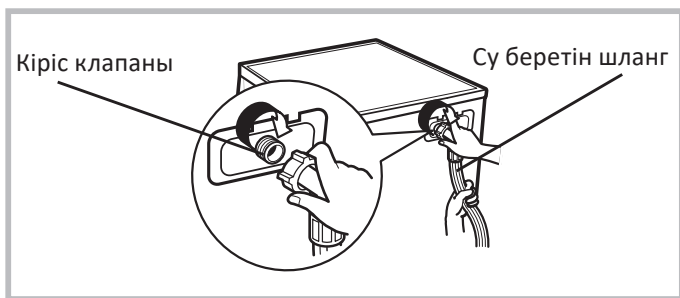

НАЗАР АУДАРЫҢЫЗ!

Су жіберетін шлангты ұзартпаңыз.

Су көзі кір жуғыш машинадан алыс болса, ұзағырақ шланг сатып алыңыз.

ЕСКЕРТУ

Егер келіп түсетін суда көп мөлшерде қоспалар (құм, саз, тот және т.б.) болса, суды тазарту үшін арнайы сүзгілерді пайдалану ұсынылады. Қатты ластанған суды пайдалану құрылғының ішкі бөліктерінің тез тозуына әкеледі, сонымен қатар жуу сапасына әсер етеді. Сәйкес сүзгіні таңдау үшін мамандандырылған дүкендерге хабарласыңыз.

Ағызу шлангын қосу

НАЗАР АУДАРЫҢЫЗ!

Құрылғыны дренаж жүйесіне қосуды тек білікті маман ғана жүзеге асыруы керек.

- Суды тікелей кәрізге ағызу үшін, ағынды судың машинаға қайта сорылуын болдырмау үшін машинаның су төгетін шлангісі ағынды суды ағызу шынтағының (сифон) үстіне ішкі диаметрі кемінде 40 мм болатын кәріз құбырына орнатылады. Су төгетін түтік құбыры бар сифонға тікелей қосылуы мүмкін.
- Су төгетін шланг еденнен 600–1000 мм биіктікте орналасуы керек және оның ұшы суға батырылмауы керек.
- Су төгетін шланг қажеттен ұзағырақ болса, артық түтікті кір жуғыш машинаға итермеңіз. Бұл шу деңгейін жоғарылатып, кір жуғыш машинаны зақымдауы мүмкін.

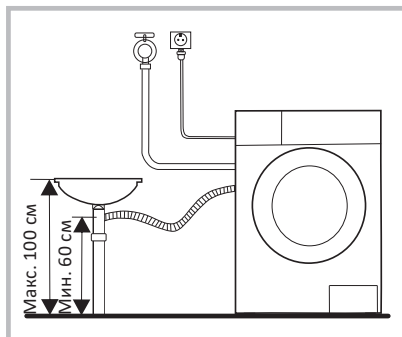
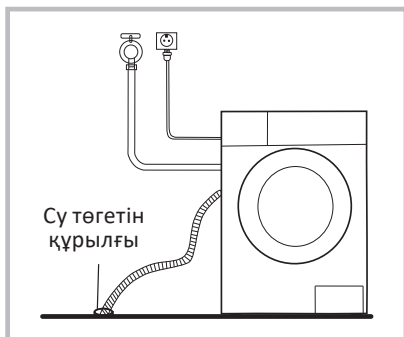

ЕСКЕРТУ

Су төгетін шлангты бүгуге немесе созуға болмайды.

Ықтимал су ағып кетпес үшін су төгетін түтікті дұрыс жалғаңыз.

Шлангты кронштейнмен бекіту

1. Су төгетін шлангты шынжырмен бекітіңіз.
2. Шлангты мықтап бекіту ағып кетуді болдырмауға көмектеседі.
3. Су төгетін шлангты еденнен 100 см биіктікте орнатуға болмайды.

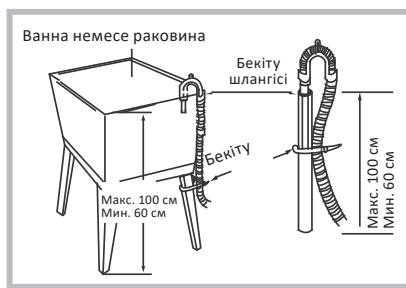
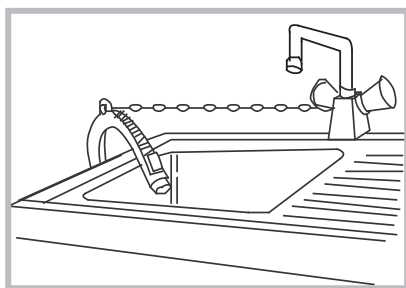

Пайдалану

Жылдам бастау

НАЗАР АУДАРЫҢЫЗ!

- Жуу бастамас бұрын құрылғының дұрыс орнатылғанына көз жеткізіңіз.
- Алғаш жуу алдында киімді немесе жуғыш затты салмай, бағдарламаны іске қосу арқылы машинаны тексеріңіз.
- Өнімнің функционалды бөліктерінде қалдық су және/немесе жаңа кір жуғыш машинаның манжетінде дақтар болуы мүмкін. Бұл құбылыстар өндірушіде өнімнің тұтастығына жоғары сапалы тестілеумен байланысты.

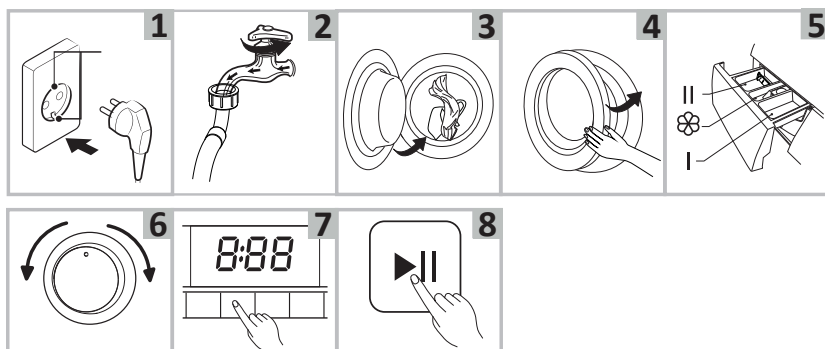

1. Құрылғыны қуат көзіне қосыңыз.
2. Су түтіктерінің дұрыс жалғанғанын тексеріңіз. Су беру шүмегін ашыңыз.
3. Кірді салыңыз.
4. Есікті жап.
5. Науаға жуғыш зат пен кондиционерді қосып, оны жабыңыз.
6. Жуу бағдарламасын таңдаңыз.
7. Қажет болса, қосымша мүмкіндіктерді таңдаңыз.
8. «Старт/Пауза» батырмасын басыңыз.
9. Жуу аяқталғаннан кейін дыбыстық сигнал естіледі.

Бірінші жууға дейін

Ескерту

Өнімнің функционалды бөліктерінде су қалдығы және/немесе жаңа құрылғының манжетінде жолақтар болуы мүмкін. Бұл құбылыстар өндірушіде өнімнің тұтастығына жоғары сапалы тестілеумен байланысты.

Жаңа машинаның барабанында зауыттық ластану іздері болуы мүмкін. Бұл жақсы. Сондықтан киімді бірінші рет жуар алдында келесі әрекеттерді орындаңыз:

1. Кір жуғыш машинаны бірінші рет іске қосу үшін өнімді сатып алыңыз.
2. Қуат пен суды қосыңыз.
3. Құрылғыңызды қосыңыз.
4. Өнімді науаға құйып, оны жабыңыз.
5. Температурасы кемінде 60 °C болатын жуу бағдарламасын таңдаңыз.
6. Д|| батырмасын басыңыз.
7. Бағдарлама аяқталғанша күтіңіз.

Бастапқы тексеру және киімді жууға дайындау

НАЗАР АУДАРЫҢЫЗ!

Бұл үлгі үшін жууға және айналдыруға арналған кірдің ең аз салмағы — 1 кг. Кір жуғыш машина жуу циклі кезінде кірдің сығу кезеңіне төтеп бере алмауы мүмкін жүктеме азырақ екенін ескеріңіз.

- Киімді бірінші рет жуған кезде олардың түсі өзгермейтініне көз жеткізіңіз. Киімдердің бозарғанын тексеру үшін сұйық жуғыш затқа малынған ақ сүлгіні пайдалануға болады.
- Шарфтарды және басқа бояғыш киімдерді, әсіресе басқа заттармен араласқан жағдайда, жуу алдында бөлек жуыңыз.
- Жеңдердегі, жағалардағы және қалталардағы дақтарды машинада жуу алдында тамаша әсерге жету үшін оларды щеткамен және сұйық жуғыш затпен абайлап алып тастаңыз.
- Температураға сезімтал заттарды жапсырмадағы нұсқауларға сәйкес жуу керек. Әйтпесе, олардың түсі өзгеруі немесе өнім деформациялануы мүмкін.
- Ағартқыш сілтілі және киімді зақымдауы мүмкін, сондықтан оны мүмкіндігінше аз пайдаланыңыз.
- Ұнтақты жуғыш заттар киімде дақтар мен иістерді қалдыруы мүмкін, сондықтан киімді жуғаннан кейін жақсылап шаю керек.
- Жуғыш затты тым көп пайдалансаңыз немесе судың температурасы жеткіліксіз болса, жуғыш зат қалдықтары кір жуғыш машинаның түтіктеріне немесе бөлшектеріне кептеліп, киіміңізге дақ қалдыруы мүмкін.
- Жуу алдында киімді өлшеп, ластану дәрежесін, судың кермектігін және жуғыш заттарды өндірушілердің ұсыныстарын бағалау қажет.
- Жуу кезінде талшықтардың белгілі бір түрінен (мақта, синтетика, жұмсақ және жүн) жасалған бұйымдарды жуу үшін арнайы әзірленген және белгілі бір түстерге, жуу температурасына, ластану дәрежесіне және түріне арналған аз көбік беретін жуғыш заттарды немесе кір жуғыш ұнтақтарды пайдалану керек. материалдан. Жуғыш зат дұрыс пайдаланылмаса, шамадан тыс көбік пайда болуы мүмкін жуғыш зат науасы арқылы толып кету және құрылғының дұрыс жұмыс істемеуі.
- Жуғыш заттар мен кір қоспаларын балалардың қолы жетпейтін құрғақ және қауіпсіз жерде сақтаңыз.

- Жуу алдында киім қалталарын мұқият тексеріңіз, өйткені зергерлік бұйымдар немесе сақиналар сияқты қатты заттар кір жуғыш машинаны зақымдауы мүмкін.
- Кейбір киімдер кір машинаңызды зақымдауы мүмкін. Зипперлер мықтап бекітіліп, түймелер немесе ілгектер ішінен сыртқа бекітілуі керек. Бос жолақтар немесе жолақтар бір-біріне байланған болуы керек.

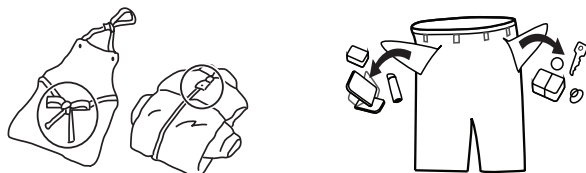

- Барабанда жуған кезде болат бұйымдарды жыртып алмау немесе кір жуғыш машинаны зақымдамау үшін найзағай немесе түймелері бар бюстгалтерлерді жастық қаптамасына бекіту ұсынылады.



- Киімді жуу алдында киім өндірушісі тиісті жапсырмаларда, жапсырмаларда және т.б. көрсетілген келесі сипаттамаларға сәйкес өнімдердің жіктелуіне назар аударыңыз:

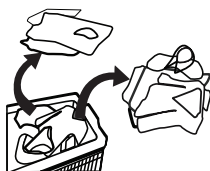

- Материал: мақта, аралас талшық, синтетикалық мата, жібек, жүн.
- Түс: ақ түсті түсті элементтерден, әсіресе қою түстерден ажыратыңыз.
- Өлшемі: жуу тиімділігін арттыру үшін әртүрлі өлшемдегі заттарды бірге жууға болады.
- Сезімталдық: жұмсақ заттарды бөлек жуу керек. Табиғи жүн мен жібектен жасалған жаңа өнімдер, соның ішінде перделер үшін жұмсақ жуу циклін таңдау керек.
- Барлық жаңа түсті заттарды бөлек жуу керек.

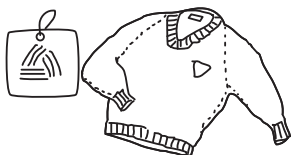

- Кір жуғыш машинаға қоймас бұрын заттарды сұрыптау керек. Егер перделерде ілгектер болса, оларды жуу алдында алып тастау керек.
- Ерекше нәзік жууды қажет ететін тоқыма бұйымдары, мысалы, шілтер, ұсақ заттар (қалың шұлықтар, орамалдар, галстуктар және т.б.) бар арнайы торлы кір жууға арналған сөмкелерге салынуы керек.
- Үлкен өлшемді және салмақты жалғыз заттарды жуу кезінде (мысалы, ванна сүлгілері, джинсы шалбарлар, куртқалар және т.б.) ауырлық центрінің ығысуы орын алуы мүмкін және соның салдарынан машинаның жұмыс істеуі нәтижесінде дабыл қағуы мүмкін. қатты теңгерімсіздік. Сондықтан буындарды жууға, соның ішінде біркелкі айналдыру цикліне бір немесе бірнеше ұқсас заттарды қосу ұсынылады.
- Жуар алдында киімнен шаңды, кірді және үй жануарларының шаштарын кетіріңіз.
- Жуу алдында максималды жуу тиімділігіне қол жеткізу үшін ақ шұлықтар, жағалар және манжеттер сияқты оңай ластанған және түсі өзгерген заттарды қолмен шайыңыз.
- Арнайы кір жуу ұнтағын немесе сұйық жуғыш заттарды ғана пайдаланыңыз. Сабын пайдаланған кезде сабын қалдықтары киіміңіздің тігістеріне түсіп қалуы мүмкін.
- Жүктелген киімнің салмағы машинаның сипаттамаларына сәйкес келетініне көз жеткізіңіз, машинаны шамадан тыс жүктемеңіз, бұл жуу тиімділігіне теріс әсер етуі мүмкін.

Машинада жууға болмайтын киімдер

- Галстуктар, кеудешелер және т.б. машинада жуу кезінде жиырылуы мүмкін.
- Машинада жуу кезінде бұрмалануы мүмкін қатпарлары немесе бедері бар киімдер.
- Толығымен немесе ішінара үлбірден жасалған киім.
- Әшекейлері бар киімдер.
- Өндірушінің жуу шарттарына қойылатын талаптарына сәйкес келмейтін заттарды жуудан аулақ болыңыз.
- Бензинмен, керосинмен, дизельдік отынмен, бояумен, еріткіштермен немесе спирттермен боялған киімді ешқашан жууға болмайды.
- Су өткізбейтін материалдардан жасалған заттарды кір жуғыш машинада жууға болмайды. Әйтпесе, құрылғы шаю және кептіру кезінде асып, су шашып кетуі немесе шамадан тыс діріл тудыруы мүмкін, бұл заттарды зақымдауы мүмкін (шаңғы костюмдері, пальтолар, қолшатырлар, көлік жамылғылары, шатырлар, ұйықтайтын қаптар және т.б.). Суды төгу кезінде су өткізбейтін өнімдерде жиналған суды толығымен төгу мүмкін емес және бір жерде жиналып, кір жуғыш машина өте теңгерімсіз болып, дірілдейді немесе қозғалады.

Балалардың киімдерін жуу

Балаларға арналған заттарды (балалар киімі мен сүлгілері), соның ішінде жалықтарды бөлек жуу керек. Ересектерге арналған киіммен бірге жуған кезде

олар балаларға зиянды микроорганизмдердің әсеріне ұшырауы мүмкін. Жуғыш зат қалдықтарын мұқият шаюды және тазалауды қамтамасыз ету үшін балалар киімін шаю уақытын көбейту керек.

Оңай түтіліп кетуі мүмкін заттар

Оңай түтілетін заттарды (мысалы, төмен) жуу алдында сыртқа айналдыру керек. Мұндай заттарды бөлек жуған дұрыс, өйткені олар басқа заттарды бүлдіріп, өзін нашарлатуы мүмкін. Дәл сол себепті қара және түсті мақтадан жасалған бұйымдарды бөлек жуған дұрыс.

Басқару панелі

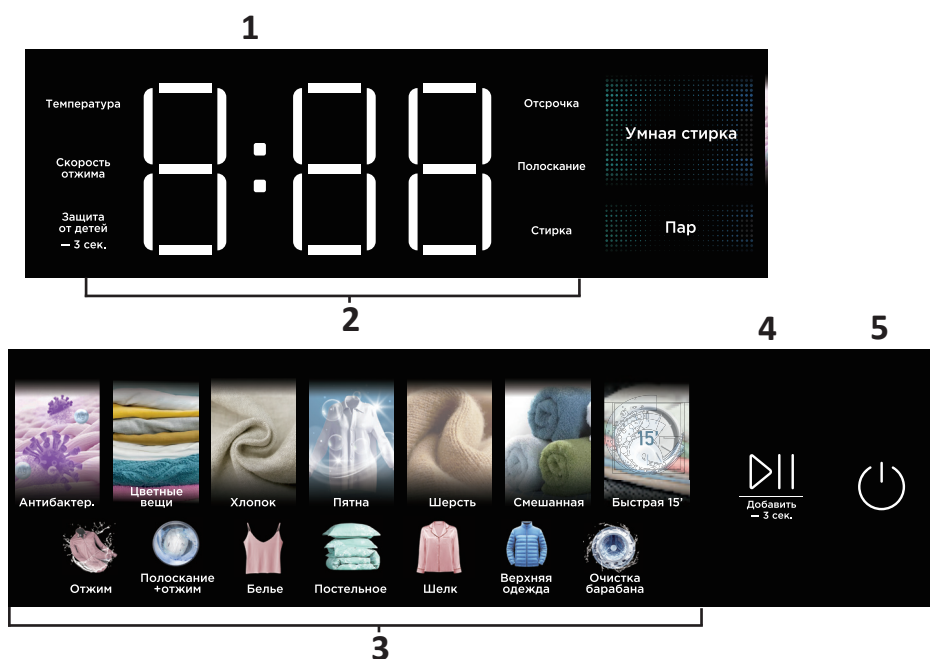

1. Дисплей
2. Функцияны таңдау
3. Бағдарламаны таңдау
4. «Старт/Пауза» батырмасы
5. Қуат батырмасы

Жуу режимін таңдау

Қажетті жуу режимдері жууға жататын заттардың түріне, санына және ластану дәрежесіне, сондай-ақ төмендегі кестеде көрсетілген жуу температурасына сәйкес таңдалады:

90 °C	Қатты ластанған, ақ, өрнексіз заттар — мақта немесе зығыр мата (мысалы, дастархан, соның ішінде кофе дақтары бар, сүлгілер, төсек-орын мата)
60 °C	Орташа ластанған, зығыр мата, мақта немесе синтетика сияқты бозарып кетуге бейім түсті заттар
40 °C, 30 °C, 20 °C, суық су	Аз ластанған, өрнексіз ақ заттар, зығыр мата. Тұрақты жууды қажет ететін заттар синтетикалық немесе жүннен жасалған

1. Мата түріне сәйкес режимді таңдау үшін дискіні бұраңыз.
2. Қажет болса, қосымша мүмкіндіктерді таңдаңыз.
3. Барабанның айналу жылдамдығын таңдаңыз. Жылдамдық неғұрлым жоғары болса, айналдыру соғұрлым жақсы болады, бірақ машина шығаратын шу соғұрлым жоғары болады. Барабан жылдамдығы жоғарыласа, сезімтал маталар құрылымы өзгеріп, кір жуғыш машинаның қызмет ету мерзімі қысқаруы мүмкін.

НАЗАР АУДАРЫҢЫЗ!

Сезімтал маталар үшін төмен барабан жылдамдығын таңдаңыз.

Бағдарламалардың сипаттамасы

Бағдарлама	Бағдарлама сипаттамасы
Хлопок (Мақта)	Мақта кірлерін (төсек, сүлгілер, халаттар, іш киім және т.б.) қарқынды жууға арналған ұзақ мерзімді әмбебап бағдарлама
Верхняя одежда (Сырт киім)	Курткаларды, мамықтарды және басқа да мамық бұйымдарды жуу
Шерсть (Жүн)	Машинада жууға болатын жүн және трикотаж бұйымдары (жапсырмаларды қараңыз). Киім жапсырмаларында көрсетілген температураны таңдаңыз
Постельное (Төсек жабдығы)	Төсек жабындарын, перделерді, дастархандарды, пальтоларды және т.б. жууға арналған бағдарлама. Жуу нәтижелерін жақсарту үшін сулау және жуу уақыттары ұлғайтылды
Очистка барабана (Барабанды тазалау)	Бұл бағдарламаны 1–2 ай сайын барабанның ішін тазалау үшін пайдаланыңыз. Бағдарламаны жүктеп алмай іске қосу керек. Жақсы нәтиже алу үшін жуғыш зат жәшігіне әк тазалағышты қосыңыз. Бағдарлама аяқталғаннан кейін кір жуғыш машинаның есігін ашық қалдырыңыз және машинаның ішін кептіріңіз
Пятна (Дақтар)	Қатты ластанған, қатты дақтары бар заттарды жууға арналған бағдарлама
Белье (Іш киім)	Бағдарлама іш киімді жууға арналған
Шелк (Жібек)	Жібек сияқты нәзік маталардан жасалған киімдерді жұмсақ жууға арналған бағдарлама. Жуу қарқындылығы өте төмен, сығу бірден орындалмайды
Пар (Бу)	Жуу әсерін жақсарту және әжімдерді тегістеу үшін кірді бумен пісіру

Бағдарлама	Бағдарлама сипаттамасы
Быстрая 15' (Жылдам 15')	Аз ластанған заттарды 15 минут бойы жуыңыз
Смешанная (Аралас)	Аралас маталардан жасалған киімдерді жууға арналған бағдарлама
Антибактериальная (Антибактериалды)	Жоғары температурада қарқынды, ұзақ, аллергияға қарсы және гигиеналық жуу циклын қажет ететін кірді жууға арналған бағдарлама. Гигиенаның жоғары деңгейі ұзақ қыздыру және қосымша шаю қадамымен қамтамасыз етіледі
Цветные вещи (Түсті заттар)	Түрлі түсті киімдерді нәзік жууға арналған бағдарлама

Арнайы бағдарламалар

ПОЛОСКАНИЕ+ОТЖИМ (ШАЮ+СЫҒУ)

Бағдарлама жуудан кейін шаюға және сығуға арналған.

ОТЖИМ (СЫҒУ)

Бұл бағдарлама қосымша сығу немесе төгу циклін қосу үшін пайдаланылады. Бұл бағдарламаны таңдамас бұрын, қажетті сығу жылдамдығын таңдап, «Старт/Пауза» батырмасын басыңыз. Машина алдымен суды төгеді, содан кейін кірді белгіленген сығу жылдамдығымен айналдырады және қалған суды төгеді.

ТЕМПЕРАТУРАНЫ ТАҢДАУ

Жаңа бағдарламаны таңдаған кезде температура басқару панелінде көрсетіледі, температураны реттеу үшін «Температура» батырмасын басыңыз. Мән бірте-бірте артады және максимумға жеткенде ол ең төменгіге ауысады.

Ескерту: егер бағдарлама қыздыру кезеңіне жетпесе, машинаны үзіліс режиміне қоймастан температураны өзгертуге болады.

СЫҒУ ЖЫЛДАМДЫҒЫН ТАҢДАУ

Жаңа сығу жылдамдығы бағдарламасы таңдалған кезде басқару панелінде көрсетіледі, сығу жылдамдығын реттеу үшін «Отжим» батырмасын басыңыз. Сығу жылдамдығының мәні біртіндеп артады және максимумға жеткенде ең төменгі параметрге ауысады.

Қосымша функциялар

СТИРКА (ЖУУ)

Функция кейбір бағдарламаларда жуу ұзақтығын реттеуге арналған. Күту режимінде «Стирка» батырмасын басыңыз. Жуу уақыты ағымдағы орнатылған бағдарлама мәніне байланысты. Уақытты ұлғайту үшін батырманы басыңыз, мән бірте-бірте артады және максимумға жеткенде ол ең төменгіге ауысады.

ПОЛОСКАНИЕ (ШАЮ)

Функция кейбір бағдарламалар үшін қосымша шаю циклдерін қосуға арналған. Күту режимінде «Полоскание» батырмасын басыңыз, сонда дисплей терезесі ағымдағы орнатылған шаюлар санын көрсетеді. Шаю санын көбейту үшін батырманы басыңыз, мән біртіндеп артады және максимумға жеткенде ең төменгіге ауысады.

УМНАЯ СТИРКА (АҚЫЛДЫ ЖУУ)

Бұл режимді таңдаған кезде құрылғы кірдің салмағын дербес анықтайды және жууға арналған оңтайлы уақыт пен температураны таңдайды. Параметрлерді бөлек таңдаудың қажеті жоқ, циклды бастау үшін батырманы басу жеткілікті.

ОТСРОЧКА (КЕЙІНГЕ КЕЛТІРУ)

Бұл функция арқылы бағдарламаның басталуын 3 сағаттан 24 сағатқа дейін кейінге қалдыруға болады. Кешіктіріп бастау уақыты «Отсрочка» батырмасын 1 сағат қадамымен басу арқылы көбейтіледі. Сондай-ақ, уақытты жылдам анықтау үшін батырманы 2 секунд басып тұруға болады. Мән бірте-бірте артады және максимумға жеткенде ол ең төменгіге ауысады.

Есікті ашып, кірді барабанға салыңыз, есікті жабыңыз.

Жұғыш зат қосыңыз.

Бағдарламаны, температураны, сығу жылдамдығын және қажет болса, қосымша функцияны таңдаңыз.

«Отсрочка» батырмасын басу арқылы қалаған кешіктірілген бастау уақытын таңдаңыз.

Кешіктіріп бастауды белсендіру үшін «Старт/Пауза» батырмасын басыңыз. Кешіктірілген бастау кезеңінде қосымша кір салынуы мүмкін.

Кешіктіріп бастау функциясынан бас тарту үшін «Отсрочка» батырмасын қайтадан басыңыз. Басқару панелі күту режиміне оралады.

БЛОКИРОВКА ОТ ДЕТЕЙ (БАЛА ҚҰЛПЫ)

Функция машинаның басқару панеліндегі батырмалардың кездейсоқ басылуын болдырмауға арналған.

Жұмыс істеп тұрған кезде басқару панелін құлыптау функциясын іске қосу үшін осы батырманы 3 секунд басып тұрыңыз.

Бұл мүмкіндік қосылғанда, тек балалардан қорғау және қосу/өшіру батырмалары белсенді болады.

Функцияны өшіру үшін батырманы 3 секунд басып тұрыңыз.

КІРДІ ҚАЙТА ЖҮКТЕУ

Жуу кезінде машина есігін уақытша ашу және кірді қосу немесе алу үшін «Старт/Пауза» батырмасын 3 секунд басып тұрыңыз.

Назар аударыңыз: жуу кезінде барабандағы судың температурасы немесе су деңгейі тым жоғары болса, функция жұмыс істемейді.

Таблица программ

Бағдарлама	Макс. жүктеме (кг)	Қосымша функциялар			Температура диапазоны (°C)
		Кейінге қалдыру	Шаю	Жуу	
Ақылды жуу	10	·	·	·	30–40
Антибактер.	5	·	·	·	60–90
Түсті заттар	3	·	·	·	Суық
Мақта	10	·	·	·	Суық–90
Дақтар	5	·	·	·	40–60
Жүн	2,5	·	·	·	Суық–40
Аралас	5	·	·	·	Суық–60
Жылдам 15'	1,5	·	·	·	Суық–30
Сығу	10	·	-	-	-
Шаю + сығу	10	·	·	-	-
Іш киім	3	·	·	·	Суық–90
Төсек жабдығы	5	·	·	·	Суық–60
Жібек	2,5	·	·	·	Суық–40
Сырт киім	3	·	·	·	Суық–40
Барабанды тазалау	-	·	-	·	90
Бу	5	·	·	·	90

Жуғыш заттарды салу

Жуғыш зат науасы үш бөліктен тұрады:

1. негізгі жууға арналған;
2. кондиционер үшін;
3. алдын ала жууға арналған.

Назар аударыңыз!

- Жуу кезінде жуғыш зат жәшігін ешқашан ашық қалдырмаңыз.
- Алдын ала жуусыз бағдарламаны пайдаланған кезде, алдын ала жуу бөлігіне жуғыш зат қоспаңыз.
- Алдын ала жуу мүмкіндігі бар бағдарламада сұйық жуғыш затты алдын ала жуу бөліміне құймаңыз.
- Жуғыш ұнтақ капсуласын пайдаланып жатсаңыз, алдын ала жуу бағдарламасын таңдамаңыз. Капсуланы тікелей машина барабанындағы кірдің арасына салыңыз.
- Егер сіз сұйық жуғыш затты қолдансаңыз, оны негізгі жуу бөлігіне қоюды ұмытпаңыз.

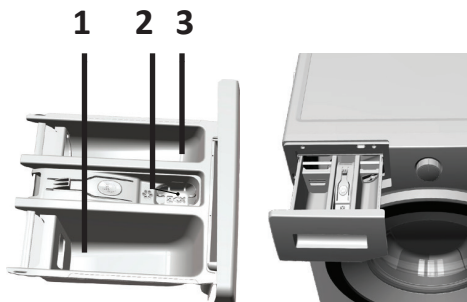

Егер жуғыш заттың құрамында мөлшерлеу шыныаяқ болса:

- Сұйық жуғыш затты 1-бөлікке салғаныңызға көз жеткізіңіз.
- Егер кондиционер тым қалың болса, оны жуғыш зат жәшігіне қоспас бұрын оны сумен сұйылтыңыз.



Құрылғыңыз сұйық жуғыш зат үлестіргішімен жабдықталған болса:

- Науаны тартып шығарыңыз.
- Құлаған бөлік сұйық жуғыш затқа тосқауыл болады. Қажет болса, науаны алып тастағаннан кейін оны сумен тазалаңыз. Егер сіз ұнтақты жуғыш затты қолданатын болсаңыз, құрылғы жоғары күйде бекітілуі керек.

Өнімде сұйық жуғыш зат бөлімі болмаса:

- Алдын ала жуу бар бағдарламада сұйық алдын ала жууға арналған жуғыш затты қолданбаңыз.
- Кешіктіріп бастау функциясын пайдаланған кезде сұйық жуғыш зат киімге дақ түсіреді. Кешіктіріп бастау функциясын пайдаланғыңыз келсе, сұйық жуғыш затты қолданбаңыз.

Гель немесе жуғыш таблеткаларды қолдану:

- Жуғыш заттың мөлшері аз болса және машинаңызда сұйық жуғыш затқа арналған арнайы бөлім болмаса, гельді жуғыш затты негізгі жуу бөліміне салыңыз.
- Егер гельдік жуғыш зат сұйық консистенцияға ие болмаса немесе сұйықтық толтырылған капсула түрінде болса, оны кірдің арасына тікелей барабанға салыңыз.
- Жуғыш таблеткаларды негізгі жуу бөліміне немесе кірдің арасына тікелей барабанға салуға болады.

Ескерту: жуғыш зат таблеткалары жуғыш зат үлестіргішінде қалдық қалдыруы мүмкін. Егер сіз осы мәселеге тап болсаңыз, болашақ жуу кезінде жуғыш зат таблеткасын кірдің арасына барабанның түбіне жақынырақ қойыңыз.

- Алдын ала жуу функциясын таңдамай, планшетті немесе гельді жуғыш затты пайдаланыңыз.

Крахмалды қолдану:

- Жұмсартқыш бөлігіне сұйық крахмал, ұнтақталған крахмал немесе мата бояуын қосыңыз.
- Кондиционер мен крахмалды бір жуу циклында бір уақытта қолданбаңыз.
- Крахмалды қолданғаннан кейін машинаның ішін дымқыл, таза шүберекпен сүртіңіз.

Ағартқыштарды қолдану:

- Алдын ала жуу бар бағдарламаны таңдап, алдын ала жуудың басында ағартқышты қосыңыз. Жуғыш затты алдын ала жууға арналған бөлікке салмаңыз. Балама пайдалану ретінде қосымша шаю мүмкіндігі бар бағдарламаны таңдаңыз және бірінші шаю кезеңінде машина жуғыш зат тартпасына су ағып жатқанда ағартқыш қосыңыз.
- Ағартқыш пен жуғыш затты араластырмаңыз.
- Аздаған мөлшерде (шамамен 50 мл) ағартқышты қолданыңыз және киімді өте жақсы шайыңыз, өйткені қалдық өнім теріні тітіркендіруі мүмкін. Ағартқышты киімге құймаңыз немесе оны түсті киімге қолданбаңыз.
- Оттегі ағартқыштарды пайдаланған кезде су температурасы төмен жуу бағдарламасын таңдаңыз.
- Оттегі ағартқыштарын жуғыш заттармен бірге қолдануға болады; дегенмен, егер сіз осы өнімдердің әртүрлі мөлшерін пайдалануды жоспарласаңыз,

алдымен жуғыш затты жуғыш зат науасының 1-бөлігіне салыңыз да, машина сумен толтырылғанша жуғыш зат шайылғанша күтіңіз. Құрылғы суды толтырып жатқанда, сол бөлікке ағартқыш қосыңыз.

Қақтан тазалау құралын пайдалану

Қажет болса, кір жуғыш машиналар үшін арнайы жасалған қақтан тазалау құралдарын пайдаланыңыз.

Жуғыш заттарды қолдану бойынша ұсыныстар

Ұсынылатын жуғыш зат	Жуу бағдарламасы	Температура (°C)	Тип белья
Ағартқыштары бар ауыр жуғыш зат	Мақта, Аралас, Зығыр, Дақтар, 20 °C	30/40/60	Ыстыққа төзімді мақтадан немесе зығырдан жасалған ақ зығыр
Ағартқышсыз түсті кірлерге арналған жуғыш зат	Мақта, Аралас, Зығыр, Төсек, 20 °C, Жылдам 15', Бу	20/30/40	Боялған мақта немесе зығыр мата
Бояғыш немесе жұмсақ жуғыш зат	Аралас, сырт киім, бу, жылдам 15', зығыр	Суық/20/30/40	Жеңіл материалдардан немесе синтетикалық маталардан жасалған түсті іш киім
Жұмсақ кір жуғыш зат	Жібек, сырт киім, іш киім	Суық/20/30	Нәзік тоқыма, жібек, вискоза
Арнайы жуғыш зат	Жүн	20/30/40	Жүн

- Қалың сұйық жуғыш затты алдын ала сумен сұйылтуға болады.
- Ең жақсы жуу нәтижелеріне қол жеткізу үшін кірдің түріне сәйкес келетін жуғыш затты таңдаңыз.
- Барабанның қаншалықты толы екеніне назар аудара отырып, жуғыш затты дұрыс мөлшерлеңіз.
- Жуғыш заттың мөлшерін әрқашан судың кермектігіне қарай реттеңіз, егер су жұмсақ болса, жуғыш затты азырақ пайдаланыңыз.
- Сондай-ақ кіріңіздің қаншалықты лас екеніне назар аударыңыз; аз ластанған киімдер үшін жуғыш зат аз қажет.
- Жуғыш затты шамадан тыс қолданудың белгілері:
 - Мол көбіктену.
 - Нашар жуу және шаю нәтижелері.
 - Жуғыш затты тым аз қолданудың белгілері:
 - Кір сұр түске боялады.
- Барабанда, қыздыру элементінде және/немесе кірде әк қалдықтары.

Қызмет көрсету және күтім

НАЗАР АУДАРЫҢЫЗ!

- Қызмет көрсету алдында қуат сымын ажыратып, су шүмегін жабыңыз.
- Кір жуғыш машинаға зақым келтірмеу және улы және/немесе жарылғыш газдарды шығару үшін еріткіштерді қолданбаңыз.
- Кір жуғыш машинаны тазалаған кезде құрамында антисептикалық хлороксиленол (РСМХ) бар тазалау құралдарын пайдаланбаңыз.

Корпусты тазалау

Кір жуғыш машинаға дұрыс күтім жасау оның қызмет ету мерзімін ұзартуы мүмкін. Қажет болса, бетті сұйылтылған, абразивті емес, бейтарап тазалағыш заттарды немесе сабынды суды пайдаланып тазалау керек. Егер су асып кетсе, төгілген суды дереу жинау үшін дымқыл шүберекті пайдаланыңыз. Корпусты тазалау кезінде өткір заттарды пайдаланбаңыз.

Басқару панелін тазалау үшін суға аздап ылғалданған жұмсақ шүберекті ғана пайдаланыңыз.

Жуғыш зат жәшігін тазалау

Жуғыш зат қалдықтарының уақытында қажетсіз жиналуын болдырмау үшін жуғыш зат науасын әрбір 4-5 жуу циклі сайын тазалау ұсынылады.

Суретте көрсетілгендей алу үшін сифонның артқы жағын көтеріңіз.

Жуғыш зат науасын және көп мөлшерде жылы сумен сифонды жуыңыз. Скраб кезінде жуғыш заттың теріңізге тиіп кетпеуі үшін қорғаныс қолғаптарын киіңіз немесе щетканы пайдаланыңыз.

Барлық бөлшектерді кір жуғыш машинаға қайта салыңыз.

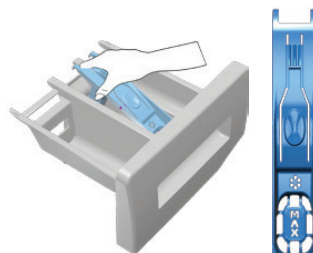

Есікті тазалау

Әр жуудан кейін барабанда бөгде заттардың қалмауын қадағалаңыз. Төмендегі суретте көрсетілген саңылауларды жинақталған талшықтардан немесе басқа қоқыстардан таза ұстаңыз.

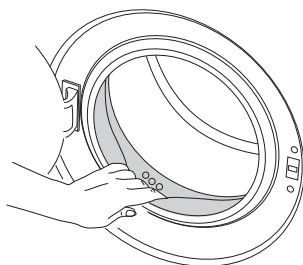

Бөгде металл заттар барабанда тот дақтарын тудыруы мүмкін. Барабанды тазалау үшін тот баспайтын болаттан жасалған тазалағыштарды пайдаланыңыз. Металл щеткаларды немесе губкаларды қолданбаңыз.

Су құятын шланг сүзгілерін тазалау

Су құятын шлангтың әр ұшында сүзгі бар (машинаның артқы жағында, сонымен қатар оның шүмекке қосылатын жерінде). Бұл сүзгілер кір жуғыш машинаға сумен бірге бөгде заттардың немесе кірдің кіруіне жол бермейді. Сүзгілер ластанған кезде оларды тазалау керек.

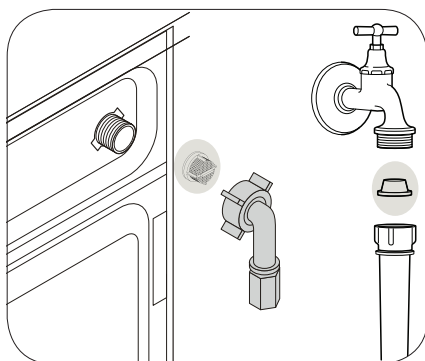

1. Шүмекті жабыңыз.
2. Сүзгілерге қол жеткізу үшін кіріс түтігінің екі шетіндегі бұрандаларды қолмен алыңыз.
3. Сүзгілерді щеткамен тазалаңыз.
4. Сүзгілер тым лас болса, оларды шлангтан тығыздағыштармен бірге тістеуіктерді пайдаланып алып тастаңыз және ағынды су астында тазалаңыз.

Сорғы сүзгісін тазалау

- Су төгетін сорғы сүзгісі кір жуатын заттардан мата қалдықтары мен ұсақ бөгде заттарды сүзе алады.
- Кір жуғыш машинаның дұрыс жұмыс істеуін қамтамасыз ету үшін сүзгіні жүйелі түрде тазалаңыз.
- Машина суды ағызбаса және/немесе айналдырмаса немесе сорғыны бөгеп тұрған бөгде заттардың салдарынан суды төгу кезінде машина әдеттен тыс шуыл шықса, сорғыны тексеру керек.
- Сорғы ластанған кезде немесе 3 ай сайын тазалаңыз. Сонымен қатар, машинаны тасымалдамас бұрын (мысалы, жылжытқанда) немесе су қатып қалса, суды толығымен төгу қажет болуы мүмкін.

НАЗАР АУДАРЫҢЫЗ!

Сүзгіні тазалау алдында құрылғыны қуат көзінен ажыратып, су беру шүмегін жабыңыз. Жақында жуған болсаңыз, жуу кезінде машинадағы су 90°C жетуі мүмкін болғандықтан, біраз күтіңіз.

1. Сүзгі қақпағын сүзгі қақпағындағы саңылау арқылы жұқа пластмасса ұшты құралмен аздап басу арқылы алыңыз. Қақпақты алу үшін металл құралдарды пайдаланбаңыз.
2. Сүзгіге жиналған суды төгіп алмас үшін сүзгінің алдына үлкен ыдыс қойыңыз.
3. Сорғы сүзгісін су аға бастағанша сағат тіліне қарсы бұраңыз. Суды контейнерге ағызыңыз.
4. Сүзгіні алып тастаңыз және оны жиналған талшықтардан және басқа бөгде заттардан тазалаңыз.
5. Сүзгіні қайта орнатып, сорғы сүзгісінің қақпағын жабыңыз.

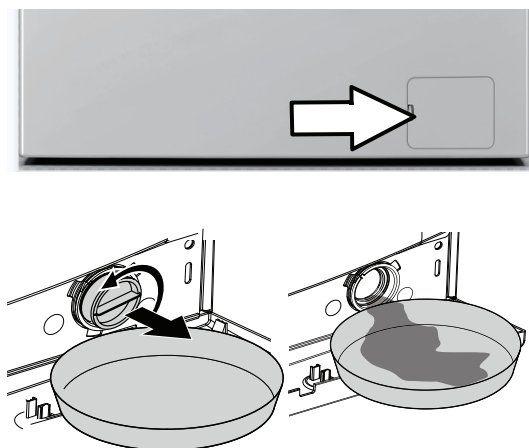

Ақаулық себебін іздеу және түзету

Құрылғы жұмыс кезінде қателер мен ақаулардың ең аз ықтималдығымен ұзақ қызмет ету мерзіміне арналған және әзірленген. Бірақ ақаулыққа тап болсаңыз, құрылғының жұмысындағы бірқатар қателерді жоюдың ықтимал себептері мен ұсыныстарын көрсететін төмендегі кестені қараңыз. Егер мәселенің шешімі оны шешуге көмектеспесе, уәкілетті қызмет көрсету орталығына хабарласуды ұсынамыз.

Ақаулық	Мүмкін себептері
Есікті жапқаннан кейін бағдарлама басталмайды	«Старт/Пауза» батырмасын басыңыз
Бағдарламаны бастау немесе таңдау мүмкін емес	Құрылғы қуат ақауларына (желілік кернеу, су қысымы, т.б.) байланысты жүйені қорғау режиміне ауысқан болуы мүмкін. Ағымдағы бағдарламаны тоқтатып, әрекетті қайталаңыз
Көліктері су	Өндірістік сынаққа байланысты құрылғыда біраз су қалған болуы мүмкін. Бұл ақаулық емес
Құрылғы дірілдейді немесе шу шығарады	Машинаны тегістеу үшін аяқтарды реттеңіз. Сорғы сүзгісін тазалаңыз. Тасымалдау болттарының шешілгенін тексеріңіз. Кірді алып тастаңыз немесе көбірек кір қосыңыз
Құрылғы бағдарламаны бастағаннан кейін көп ұзамай тоқтады	Төмен кернеуге байланысты құрылғы уақытша тоқтаған болуы мүмкін. Кернеу қалыпты деңгейге жеткенде ол жұмысын жалғастырады
Бағдарлама уақыты есептелмейді	<ul style="list-style-type: none"> • Су тартылып жатқанда таймер тоқтауы мүмкін. Таймер индикаторы машина жеткілікті су толтырмайынша кері кері санайды. Содан кейін таймер индикаторы кері санауды жалғастырады • Таймер қыздыру кезеңінде тоқтап қалуы мүмкін. Таймер индикаторы машина суды таңдалған температураға дейін қыздырмайынша кері кері санайды • Таймер айналдыру циклі кезінде тоқтауы мүмкін. Барабандағы кірдің теңгерімсіз бөлінуіне байланысты теңгерімсіз жүктемені автоматты түрде анықтау жүйесі іске қосылуы мүмкін. Машинаға зақым келтірмеу үшін барабанда кір біркелкі таралмаған болса, машина айналдыру режиміне ауыспайды. Кірді қайта реттеп, қайтадан айналдыру керек
Жұғыш зат науасынан көбік ағып жатыр.	<ul style="list-style-type: none"> • Тым көп жұғыш зат қосылды. 1 ас қасық жұмсартқыш пен ½ литр суды араластырып, негізгі жууға арналған бөлікке құйыңыз • «Бағдарламалар кестесінде» көрсетілген бағдарламалар мен максималды жүктемелерге сәйкес келетін жұғыш затты пайдаланыңыз. Қосымша өнімдерді (дақ кетіргіштер, ағартқыштар және т.б.) пайдаланған кезде жұғыш заттың мөлшерін азайтыңыз

Ақаулық	Мүмкін себептері
Бағдарламаның соңында кір дымқыл болып қалады	<ul style="list-style-type: none"> • Жуғыш заттың ұсынылған мөлшерін пайдаланыңыз • Машинаға зақым келтірмеу үшін барабанда кір біркелкі таралмаған болса, машина сығу режиміне ауыспайды. Кірді қайта реттеп, қайтадан айналдыру керек

Қате кодтары

Қате коды	Сипаттама	Возможное решение
E1	Құрылғы суды алмайды	<ul style="list-style-type: none"> • Су беру клапанының қосылғанын тексеріңіз • Жүйедегі су қысымы құрылғының техникалық сипаттамаларына сәйкес келетініне көз жеткізіңіз • Су құятын түтіктің бүгілгенін тексеріңіз
E2	Көліктің есігі жабылмаған	Көліктің есігі мықтап жабылуы керек. Есік барабаннан кір кептеліп жатқанын тексеріңіз
E3	Қозғалтқыш қатесі	Құрылғыны қайта іске қосыңыз. Қате жойылмаса, қызмет көрсету орталығына хабарласыңыз
E4	Құрылғы суды ағызбайды	<ul style="list-style-type: none"> • Су төгетін шланг сүзгілерін тазалаңыз • Су төгетін шлангтың бүгілгенін тексеріңіз
E5	Барабанда тым көп су бар	«Старт/Пауза» батырмасын басқаннан кейін машина артық суды автоматты түрде ағызып, жууды жалғастырады
E6–7	Тағы бір қате	Құрылғыны қайта іске қосыңыз. Қате жойылмаса, қызмет көрсету орталығына хабарласыңыз

Техникалық сипаттамалары

Үлгісі	WM-F10SDKA/GBSI
Сауда белгісі	DEXP
Электр тогының соғуынан қорғау класы	I
Желілік кернеу	220–240 В
Жиілік	50 Гц
Тұтынылатын қуат	1950 Вт
Номиналды ток	5 А
Кірдің максималды салмағы	10,5 кг
Максималды сығу жылдамдығы	1200 айн./мин.
Жуу энергия тиімділігі класы	A+++
Кептіру тиімділігі класы	B
Бір жуу цикліне тұтынылатын энергияның орташа өлшенген мөлшері	1,06 кВт·сағ
Жылына тұтынылатын энергияның орташа өлшенген мөлшері	237 кВт·сағ
Бір циклдегі тұтынылатын су	59 л
Жалпы жылдық тұтынылатын су	13000 л
Барабан көлемі	64 л
Жуу кезіндегі шу деңгейі	58 дБ
Сығу шу деңгейі	74 дБ
Су қысымы	0,1–1 МПа
Қорғау дәрежесі	IPX4
Қуат сымын бекіту түрі	Ү
Мотор түрі	Инвертор
Таза салмағы	67 кг
Өлшемдері (Ұ×Е×Б)	600 × 590 × 840 мм

Энергия тиімділігі туралы ақпарат

ЭНЕРГЕТИЧЕСКАЯ ЭФФЕКТИВНОСТЬ
СТИРАЛЬНОЙ МАШИНЫ

RU

КІР ЖУУ МАШИНАСЫНЫҢ ЭНЕРГИЯЛЫҚ ТИІМДІЛІГІ

kz

DEXP WM-F10SDKA/GBSI

A+++

A++

A+

A

B

C

D

A+++

СРЕДНЕВЗВЕШЕННОЕ
КОЛИЧЕСТВО
ПОТРЕБЛЯЕМОЙ ЭНЕРГИИ

ТҰТЫНЫЛАТЫН
ЭНЕРГИЯНЫҢ ОРТАША
ӨЛШЕНГЕН МӨЛШЕРІ

237

кВт·ч/год*



13000

л/год**



10,5

кг



A B C D E F G



58 дБА



74 дБА

* кВт·сағ/жыл ** л/жыл

Монтаждау, сақтау, тасымалдау (тасу), өткізу және кәдеге жарату ережелері мен шарттары

- Құрылғы қандай да болмасын монтаждауды немесе бекітуді талап етпейді.
- Құрылғыны қаптамада, өндірушінің және тұтынушының жылытылатын үй-жайларында ауаның 5 және 40 °С аралығындағы температурада және ауаның 80%-дан аспайтын салыстырмалы ылғалдылығында сақтау керек. Үй-жайда жемірілуді тудыратын жегі қоспалар (қышқылдардың, сілтілердің булары) болмауы тиіс.
- Құрылғының дұрыс тасымалдануын қамтамасыз ету үшін, келесі талаптарды орындау қажет:
 - егер бар болса, құрылғының барлық ішкі жабдықтарын алып шығып, бөлек қаптаңыз;
 - жұмыс қабілеттігін және сыртқы түрін сақтау үшін, құрылғының дұрыс қапталғанына көз жеткізіңіз (ірі габаритті техниканы, қауіпті жерлерінде қатпаршақты картоннан төсемі бар, полиэтилен немесе көпіршікті үлдірмен орау қажет);
 - көлік құралында қозғалу мүмкіндігін болдырмау үшін, құрылғыны белдіктермен мықтылап бекітіңіз;
 - сыртқы ортаның әсерін толығымен жою үшін тек жабық көлікті пайдаланыңыз;
 - тиеу-түсіру жұмыстарын орындау кезінде, қаптамамен өте сақ болуды қамтамасыз етіңіз.
- Құрылғы ұқыпты өңдеуді талап етеді, оны шаң, кір, соққы, ылғал, от және т.б. әсерінен қорғаңыз.
- Құрылғыны сату жергілікті заңнамасына сәйкес жүргізілуі керек.
- Бұйымның қызмет ету мерзімі аяқталғаннан кейін оны қарапайым тұрмыстық қоқыспен бірге тастауға болмайды. Оның орнына, ол федералды немесе жергілікті заңнамаға сәйкес қайта өңдеу және қайта өңдеу үшін электрлік және электронды жабдықты тиісті қабылдау бекетіне қайта өңдеуге жіберіледі. Осы бұйымды дұрыс жоюды қамтамасыз ете отырып, сіз табиғи ресурстарды үнемдеуге және қоршаған ортаға және адамдардың денсаулығына зиян келтірмеуге көмектесесіз. Бұл бұйымды қабылдау және жою бекеттері туралы қосымша ақпаратты жергілікті муниципалды органдардан немесе тұрмыстық қалдықтарды шығаратын кәсіпорыннан алуға болады.
- Құрылғының ақаулығы анықталған жағдайда, тез арада авторландырылған сервистік орталыққа хабарласу немесе құрылғыны кәдеге жарату керек.

Қосымша ақпарат

Өндіруші: Цзянсу Конка Смарт Электрикал Эпплайнсиз Ко., Лтд.
Синькэ №9 Батыс тас жолы, Лоян, Уцзинь ауд., Чанчжоу қ., Цзянсу пров., Қытай.
Қытайда жасалған.

Импортер / юр. лицо, принимающее претензии в Республике Казахстан:
ТОО «ДНС КАЗАХСТАН», г. Астана, р-н Сарыарқа, пр-т Сарыарқа, зд. 12, Республика
Казахстан.

Импорттаушы / Қазақстан Республикасында талаптар қабылдайтын заңды тұлға: «DNS QAZAQSTAN (ДНС КАЗАХСТАН)» ЖШС, Астана қ-ы, Сарыарқа ауданы, Сарыарқа д-лы, 12 Ғ-т, Қазақстан Республикасы.

Адрес электронной почты / электронды пошта мекен-жайы: info@dns-shop.kz

Өнім Кеден одағының техникалық регламентінің талаптарына сәйкес келеді:

- «Техникалық құралдардың электромагниттік үйлесімділігі» КО ТР 020/2011;
- «Төмен вольтты жабдықтың қауіпсіздігі туралы» КО ТР 004/2011.

Тауар Еуразиялық экономикалық одақтың «Электртехника және радиоэлектроника бұйымдарында қауіпті заттарды қолдануды шектеу туралы» ЕАЭО ТР 037/2016 техникалық регламентінің талаптарына сәйкес келеді.

Өнімнің сапасын жақсарту үшін ерекшеліктер, өнім туралы ақпарат және оның сыртқы түрі пайдаланушыға алдын ала ескертусіз өзгертілуі мүмкін.

Интернеттегі мекен-жайы: www.dexp.club

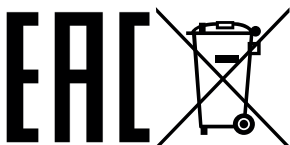

Өндіріс күні пайдаланушы нұсқаулығының орыс тіліндегі нұсқасында көрсетілген. V.1

Кепілдік талоны

SN/IMEI: _____

Кепілдікке қойылған күні: _____

Өндіруші бүкіл кепілдік мерзімі ішінде құрылғының үздіксіз жұмыс істеуіне, сондай-ақ материалдар мен жинақтарда ақаулардың болмауына кепілдік береді. Кепілдік кезеңі бұйымды сатып алған сәттен басталады және тек қана жаңа өнімдерге қолданылады.

Кепілдік қызмет көрсетуге пайдаланушы нұсқаулығына сәйкес бұйымды пайдалану шартымен кепілдік мерзімі ішінде тұтынушының кесірінен істен шықпаған элементтерді тегін жөндеу немесе ауыстыру кіреді. Элементтерді жөндеу немесе ауыстыру уәкілетті сервистік орталықтардың аумағында жүргізіледі.

Кепілдік мерзімі: 24 ай.

Инверторлық қозғалтқыштың кепілдік мерзімі: 120 ай.

Пайдалану мерзімі: 120 ай.

Сервистік орталықтардың өзекті тізімі келесі мекенжай бойынша:

<https://www.dns-shop.kz/service-center/>

Кепілдік міндеттемелер және тегін сервистік қызмет көрсету, егер оларды ауыстыру бұйымды бөлшектеуге байланысты болмаса, тауардың жиынтықтылығына кіретін, төменде аталған керек-жарақтарға қолданылмайды:

- ҚБП (Қашықтан басқару пультіне) арналған қуат элементтері (батареялар).
- Жалғағыш кәбілдер, антенналар және оларға арналған жалғастырғыш тетіктер, құлаққаптар, микрофондар, «HANDS-FREE» құрылғылары; жиынтықта жеткізілетін әртүрлі типтегі ақпарат тасымалдағыштар, бағдарламалық құрал (БҚ) және драйверлер (бұйымның қатты магниттік дискілердегі жинақтағышқа алдын ала орнатылған БҚ-ны қоса алғанда, бірақ онымен шектелмей), сыртқы енгізу-шығару құрылғылары және манипуляторлар.
- Қаптар, сөмкелер, белдіктер, тасымалдауға арналған баулар, монтаждық керек-жарақтар, құрал-саймандар, бұйымға қоса берілетін құжаттама.
- Табиғи тозуға ұшырайтын шығын материалдары мен бөлшектер.



Өндіруші келесі жағдайларда кепілдік міндеттемелерге ие болмайды:

- Кепілдік мерзімі аяқталды.
- Егер жеке (тұрмыстық, отбасылық) қажеттіліктерге арналған бұйым кәсіпкерлік қызметті жүзеге асыру үшін, сондай-ақ оның тікелей міндетіне сәйкес келмейтін басқа мақсаттарда пайдаланылған болса.
- Өндіруші бұйымды пайдалану кезінде пайдаланушы нұсқаулығының талаптарын бұзу, бұйымды орнату және оған қызмет көрсету жөніндегі ұсынымдарды, қосу ережелерін (бұйымның өзіне де, онымен байланысты бұйымдарға да сәйкес келмейтін желілік кернеудің әсері нәтижесінде туындаған қысқа тұйықталулар), бұйымды сақтау және тасымалдау кезінде өнім иесі және/немесе үшінші тұлғалар шеккен ықтимал материалдық, моральдық және өзге де зиян үшін жауапты болмайды.
- Механикалық зақымданудың барлық жағдайлары: өнімді пайдалану кезінде алынған сызаттар, жарықтар, деформациялар, соққы іздері, майысулар, кептелістер және т.б.
- Түрлендірулерді, рұқсат етілмеген жөндеулерді осындай жұмыстарды жүргізуге уәкілетті емес адамдар жүргізген жағдайлар. Егер ақаулық конструкцияны немесе бұйымның схемасын өзгерту, Өндіруші қарастырмаған сыртқы құрылғыларды қосу, Қазақстан Республикасының заңнамасына сай сәйкестік сертификаты жоқ құрылғыны пайдалану салдарынан туындаған болса.
- Егер бұйымның ақауы еңсерілмейтін күштің әсерінен (табиғи элементтер, өрт, су тасқыны, жер сілкінісі, тұрмыстық факторлар және Өндірушіге тәуелді емес басқа жағдайлар) немесе Өндіруші болжай алмаған үшінші тұлғалардың әрекеттерінен туындаса. Бұйымның толық немесе ішінара істен шығуына алып келген бұйымның ішіне бөгде заттардың, өзге денелердің, заттектердің, сұйықтықтардың, жәндіктердің немесе жануарлардың түсуінен, агрессивті ортаның әсерінен, жоғары ылғалдылықтан, жоғары температуралардан туындаған ақау.
- Бұйымды сәйкестендіру (сериялық нөмірі) жоқ немесе сәйкес келмейді. Егер зақымданулар (кемшіліктер) зиянды бағдарламалық қамтаманың; БҚ ұсынушысының осы қызметті ұсынбауына байланысты мүмкіндігінсіз бұйымның бағдарламалық ресурстарына қолжетімділіктің болмауына әкеп соққан құпиясөздерді (кодтарды) оларды жинау/қалпына келтіру мүмкіндігінсіз орнату, ауыстыру немесе жою әсерінен туындаса.
- Егер жұмыстың ақаулықтары қуат беруші, кәбілдік, телекоммуникациялық желілердің, радиосигнал қуатының стандарттарға немесе техникалық регламенттеріне сәйкес келмеуінен, оның ішінде бедер ерекшеліктерінен және басқа да осыған ұқсас сыртқы факторлардан, бұйымның желі әрекет ететін шекарада немесе аймақтан тыс жерде пайдаланылуынан туындаған болса.
- Егер зақымданулар стандартты емес (түпнұсқалық емес) және/немесе сапасыз (зақымданған) шығыс материалдарын, керек-жарақтарды, қосалқы бөлшектерді, қуат беру элементтерін, әртүрлі үлгідегі ақпарат тасымалдағыштарды (CD, DVD дискілерді, жад карталарын, SIM карталарын, картридждерді қоса алғанда) пайдаланудан туындаса.
- Егер кемшіліктер үйлесімсіз контентті (әуендерді, графиканы, бейне және басқа файлдарды, Java қосымшаларын және оларға ұқсас бағдарламаларды) алуға, орнатуға және пайдалануға байланысты туындаған болса.
- Осы бұйыммен жанасып жұмыс істейтін басқа жабдыққа келтірілген залалға.



