

Пайдалану бойынша
нұсқаулық

DEXP

Мазмұны

Құрылғының мақсаты.....	3
Қауіпсіздік жөніндегі нұсқаулық	3
Құрылғының схемасы.....	4
Басқару панелі	4
Құрылғыны пайдалану	5
Алғашқы пайдаланар алдында	5
Йогуртты әзірлеу	5
Жад функциясы	5
Йогурт дайындау бойынша кеңестер.....	6
Йогуртты әзірлеу уақытын баптау	6
Техникалық сипаттамалары	7
Тазарту және күту	7
Монтаждау, сақтау, тасу (тасымалдау), өткізу және кәдеге жарату ережелері мен шарттары	7
Қосымша ақпарат	8

Йогурт жасағыш

DEXP YM-100

Құрметті сатып алушы!

Біздің өнімді таңдағаныңыз үшін алғыс айтамыз.

Біз Сізге сапалы, функционалды және жоғары талаптарға сәйкес әзірленген және жасалған өнімдер мен құрылғыларды ұсынуға қуаныштымыз. Пайдалануды бастамас бұрын, Сіздің қауіпсіздігіңізге қатысты маңызды ақпаратты, сондай-ақ өнімді дұрыс пайдалану және оған күтім жасау бойынша ұсыныстарды қамтитын осы нұсқаулықты мұқият оқып шығыңыз. Осы Нұсқаулықтың сақталуына назар аударыңыз және оны өнімді одан әрі пайдалану кезінде анықтамалық материал ретінде пайдаланыңыз.

Құрылғының мақсаты

Йогурт жасағыш йогуртты үй жағдайында дайындауға арналған.

Қауіпсіздік жөніндегі нұсқаулық

- Құрылғы тек үйде пайдалануға арналған.
- Құрылғыны электр желісіне қосар алдында, оның дұрыс жиналғанына және оның барлық бөліктері мықтап бекітілгеніне көз жеткізіңіз.
- Құрылғыны қуат көзіне қосар алдында үйдегі электр желісінің кернеуі техникалық сипаттамаларда көрсетілгенге сәйкес келетініне көз жеткізіңіз.
- Құрылғыны қуат сымы, ашасы немесе басқа бөліктері зақымдалған жағдайда пайдаланбаңыз. Кәбіл немесе аша ыстық беттерге тимейтініне көз жеткізіңіз.
- Бұл құрылғы олардың қауіпсіздігіне жауапты адамдар тарапынан құрылғыны пайдалану мәселелері бойынша бақылау немесе нұсқау беру жағдайларын қоспағанда, ақыл-ойы немесе дене мүмкіндіктері шектеулі адамдардың (балаларды қоса алғанда), сондай-ақ тәжірибесі мен білімі жеткіліксіз адамдардың пайдалануына арналмаған.
- Құрылғыны балалардың жанында қолданған кезде абай болыңыз, құрылғыны әрдайым балалардың қолы жетпейтін жерде сақтаңыз.
- Құрылғы тек жинақталымға кіретін керек-жарақтармен ғана пайдаланылуы мүмкін.
- Құрылғыны дымқыл, тайғақ және ыстық беттерге орнатпаңыз. Құрылғы мен қуат сымын жұмыс бетінің шетінен, тікелей күн сәулесінен және ылғалдан алыс орналастыру ұсынылады.
- Құрылғыны балалардың қолы жетпейтін жерде орналастырыңыз.
- Жұмыс кезінде құрылғының қақпағын ашпаңыз.
- Құрылғының жұмысында ақаулар немесе бұзушылықтар болған жағдайда оны өшіріңіз. Құрылғыны немесе оның толымдаушыларын өзіңіз жөндеуге қатаң тыйым салынады. Бұйымдарды жөндеу ауыстыру үшін тек түпнұсқалық

бөлшектерді пайдаланатын авторизацияланған сервис орталықтарында жүзеге асырылуы тиіс.

- Құрылғымен бірге келетін толымдаушыларды ғана пайдаланыңыз. Кез-келген басқа толымдаушыларды пайдалану өмір мен денсаулыққа қауіп төндіруі мүмкін, сонымен қатар сізді тегін кепілдік қызмет көрсету құқығынан айырады.
- Көрінетін зақым анықталған жағдайда құрылғыны пайдаланбаңыз және олар анықталған кезде дереу уәкілетті қызмет көрсету орталығына хабарласыңыз.
- Ұзақ уақыт бойы пайдаланылмаған құрылғыны желіден ажыратыңыз.
- Қосылған құрылғыны қараусыз қалдырмаңыз.
- Құрылғыны суға батыруға қатаң тыйым салынады.
- Құрылғының бетіне ешқандай заттарды қоймаңыз.
- Құрылғыны тек үй-жайларда және от немесе жылу көздерінен алыс жерде қолданыңыз.
- Электр ашасын немесе қуат сымын дымқыл қолмен ұстамаңыз.
- Шыны контейнерлерді пайдалану кезінде сақ болыңыз.
- Сұйық толтырылған шыны контейнерлерді зақымдамау үшін оларды қатырмаңыз.

Құрылғының схемасы

1. Тұтқа.
2. Қақпақ.
3. Контейнер қақпағы.
4. Шыны контейнерлер.
5. Корпус.
6. Басқару панелі.

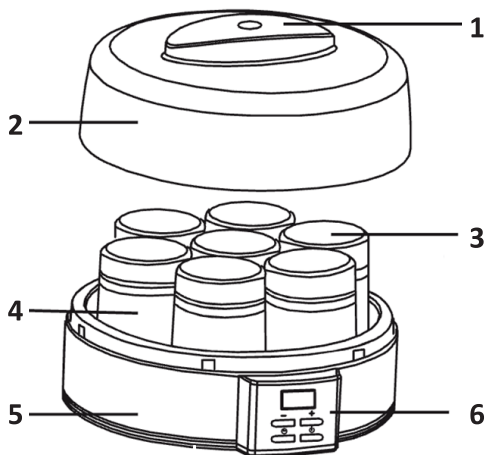

Басқару панелі

1. СК-дисплей.
2. «-» батырмасы.
3. «+» батырмасы.
4. Уақытты баптау батырмасы.
5. Қуат беруді қосу/сөндіру батырмасы.

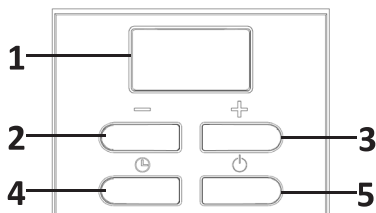

Құрылғыны пайдалану

Алғашқы пайдаланар алдында

1. Қуат желісінің параметрлері құрылғының қуат параметрлеріне сәйкес келетініне көз жеткізіңіз. Құрылғыдан барлық заттаңбалар мен жапсырмаларды алып тастаңыз.
2. Алғашқы қолданар алдында немесе ұзақ уақыт сақтағаннан кейін қақпақты, шыны контейнерлерді және олардың қақпақтарын жылы сабынды сумен жақсылап жуыңыз, содан кейін шайыңыз және жақсылап құрғатыңыз.
3. Йогурт жасағышты ішінен дымқыл шүберекпен сүртіңіз.
4. Қажетті ингредиенттерді таңдаңыз.
 - Жаңа сүт немесе пастерленген сүт + ашытқы / йогурт.
 - Стерильденген сүт + ашытқы / йогурт.
 - Қалпына келтірілген сүт + ашытқы / йогурт.
 - Соя сүті (қайнатылған) + ашытқы/йогурт.

Keңестер

- Йогурттың орнына ашытқыны қолдану салыстырмалы түрде тиімдірек.
- Егер құрғақ қоспадан дайындалған қалпына келтірілген сүт пайдаланылса, онда ол сүзілуі тиіс.
- Егер соя сүті қолданылса, оның қайнатылуы маңызды. Сонымен қатар, оны +40 оС немесе одан төмен температурада салқындату керек.
- Қолданар алдында барлық ингредиенттердің жарамдылық мерзімін тексеріп алу керек.

Йогуртты әзірлеу

1. Қажетті мөлшердегі кез-келген ыдысқа ашытқы мен сүт қосыңыз.
2. Барлығын қасықпен араластырыңыз.
3. Алынған қоспаны шыны контейнерлердегі пластикалық ыдысқа құйыңыз.
4. Құрылғыны қуат желісіне қосыңыз.
5. Қақпақты жабыңыз.
6. Таймерді қажетті уақытқа қосыңыз (толығырақ келесі бөлімде).
7. Таңдалған уақыттан кейін йогурттың дайын екенін білдіретін дыбыстық сигнал естіледі. Құрылғыны өшіріп, оны желіден ажыратыңыз.
8. Дайындалудың соңында және йогурт салқындағаннан кейін Сізге дәміне қарай оған қоспалар қосуға болады (қант, бал, джем және т.б.).

Жад функциясы

Егер жұмыс кезінде қуат көзі кездейсоқ өшіп қалса, құрылғы оны қайта қосқан кезде үзіліс 10 минуттан аспаған жағдайда, өшіру болған сәттен бастап автоматты түрде жұмысын жалғастырады. Егер үзіліс уақыты 10 минуттан асса, дисплейде әдепкі қалпы бойынша уақыт көрсетіледі, ал құрылғы қайта іске қосуды қажет етеді.

Йогурт дайындау бойынша кеңестер

- Жұмыс кезінде құрылғыны жылжитпаңыз, әйтпесе бұл дайын өнімнің сапасын нашарлатады.
- Егер йогуртты дайындағаннан кейін қатты иіс пайда болса, онда кейбір компоненттер бүлініп, йогуртты кәдеге жарату керек.
- Дайындау технологиясын дәл сақтаған кезінде йогурт сәл сарғыш түске ие болады және сүзбе-түйіршікті консистенцияға ие болады.
- Дайын йогуртты 2-3 күн ішінде тұтыну керек.
- Егер дайындау уақыты тым ұзақ болса, қышқыл дәмі бар сарысудың бөлінуі (сарғыш сұйықтық) пайда болады — бұл қалыпты жағдай. Сарысуды бөлек ағызып, жеке тұтынуға болады - ол лактобактериялар мен В дәруменіне бай.

Йогуртты әзірлеу уақытын баптау

1. Йогурт жасағышты қуат көзіне қосыңыз. СК-дисплейде «-:-» көрсетіледі және қысқа дыбыстық сигнал естіледі.
2. Қуат батырмасын тікелей басқан кезде СК-де әдепкі қалпы бойынша орнатылған уақыт көрсетіледі — «8:00», содан кейін кері санақ басталады (СК-дисплейде қалған жұмыс уақыты көрсетіледі) және құрылғы жұмыс істей бастайды. Егер сіз жұмысты тоқтатқыңыз келсе, қуат батырмасын тағы бір рет басыңыз, сонда Сіз ұзақ дыбыстық сигнал естисіз. Құрылғы күту режиміне оралады және СК-де «-:-» көрсетіледі.
3. Сізге сондай-ақ қалаған жұмыс уақытын орнату үшін уақыт баптаулары батырмасын басуға болады. Бірінші рет басқан кезде СК-де «0:00» көрсетіледі, онда «00» жыпылықтайды да, «+» немесе «-» басу арқылы минуттарды орнатуды ұсынады.
4. Минуттарды орнатқаннан кейін уақытты баптау батырмасын тағы бір рет басыңыз. «0» жыпылықтайды да, «+» немесе «-» батырмасын басу арқылы сағатты орнатуды ұсынады. Баптау ауқымы 0-8.
5. Жұмыс уақытын орнатқаннан кейін құрылғыны іске қосу үшін қуат батырмасын бір рет басыңыз, СК-дисплейдегі қос нүкте жыпылықтай бастайды, ал СК-де қалған жұмыс уақыты кері санақты бастайды.
6. Жұмыс уақыты аяқталғаннан кейін СК-дисплейде «-:-» көрсетіледі және дыбыстық сигнал естіледі. Құрылғыны қуат көзінен ажыратыңыз және салқындату үшін шыны контейнерлерді алып тастау үшін қақпақты ашыңыз.

Техникалық сипаттамалары

- Үлгісі: YM-100.
- Қуат параметрлері: 220-240 В, 50 Гц.
- Қуаты: 23 Вт.
- Контейнерлердің саны: 7.
- Контейнер көлемі: 0,2 л.
- Жұмыс температурасы: 40 ± 5 °С.
- Жұмыс таймері: 8 сағат.

Тазарту және күту

- Тазалау алдында құрылғыны қуат желісінен ажыратыңыз және толығымен суығанша күтіңіз.
- Ешбір жағдайда құрылғының корпусын суға батырмаңыз. Оны ыдыс жуғыш затты қолданып дымқыл шүберекпен сүртіңіз, содан кейін құрғатып сүртіңіз.
- Құралды тазалау үшін еріткіштерді, ағартқыштарды, абразивтерді және басқа агрессивті заттарды пайдалануға тыйым салынады.
- Йогурт жасағыштың қақпағын және қақпағы бар контейнерлерді жұмсақ жуғыш затпен жылы сумен жууға болады немесе жұмсақ тазалау бағдарламасын пайдаланып ыдыс жуғышта жууға болады.

Назар аударыңыз! Шыны контейнерлермен жұмыс кезінде абай болыңыз. Оларды температураның кенеттен өзгеруіне ұшыратпаңыз, себебі бұл шынының зақымдалуына әкелуі мүмкін.

Монтаждау, сақтау, тасу (тасымалдау), өткізу және кәдеге жарату ережелері мен шарттары

- Құрылғы қандай да бір монтаждауды немесе тұрақты бекітуді талап етпейді.
- Құрылғыны сақтау ауа температурасы $+5$ °С-тан $+40$ °С-қа дейін және ауаның салыстырмалы ылғалдылығы 80% - дан аспайтын дайындаушы мен тұтынушының жылытылатын үй-жайларындағы қаптамада жүргізілуі тиіс. Үй-жайларда тоттануды тудыратын агрессивті қоспалар (қышқылдардың, сілтілердің бұлары) болмау керек.
- Құрылғыны тасымалдау құрғақ ортада жүзеге асырылуы тиіс.
- Құрылғы ұқыппен қолдануды талап етеді, оны шаңның, кірдің, соққылардың, ылғалдың, оттың және т.б. әсерінен қорғаңыз.
- Құрылғыны сату жергілікті заңнамасына сәйкес жүргізілуі керек.
- Бұйымның қызмет ету мерзімі аяқталғаннан кейін оны қарапайым тұрмыстық қоқыспен бірге тастауға болмайды. Оның орнына, ол федералды немесе жергілікті заңнамаға сәйкес қайта өңдеу және қайта өңдеу үшін электрлік және электронды жабдықты тиісті қабылдау бекетіне қайта өңдеуге жіберіледі. Осы бұйымды дұрыс жоюды қамтамасыз ете отырып, сіз табиғи ресурстарды үнемдеуге және қоршаған ортаға және адамдардың денсаулығына зиян келтірмеуге көмектесесіз. Бұл бұйымды қабылдау және жою бекеттері туралы қосымша ақпаратты жергілікті муниципалды органдардан немесе тұрмыстық қалдықтарды шығаратын кәсіпорыннан алуға болады.
- Құрылғының ақаулылығын анықтаған кезде дереу авторизацияланған сервис орталығына хабарласу немесе құрылғыны кәдеге жарату керек.

Қосымша ақпарат

Өндіруші: Чучжоу Донлим Электрикал Эпплайнсис Ко., Лтд.
№ 1777, Янцзы шығыс тас жолы, Чучжоу қ., Аньхой пров., Қытай.

Қытайда жасалған.

Импортер / юр. лицо, принимающее претензии в Казахстане:
ТОО «ДНС КАЗАХСТАН», г. Нұр-Сұлтан, р-н Сарыарқа, пр-т Сарыарқа, зд. 12, Казахстан.

Импорттаушы / Қазақстанда шағымдар қабылдайтын заңды тұлға:
«DNS QAZAQSTAN (ДНС КАЗАХСТАН)» ЖШС, Нұр-Сұлтан қаласы, Сарыарқа ауданы, Даңғылы Сарыарқа, ғимарат 12, Қазақстан.

Тауар Кеден одағының техникалық регламенттеріне сәйкестігін міндетті растаудан өтті:

- КО ТР 004/2011 «Төмен вольтті жабдықтың қауіпсіздігі туралы».
- КО ТР 020/2011 «Техникалық құралдардың электрмагниттік үйлесімділігі».

Тауар ЕАЭО ТР 037/2016 «Электртехника және радиоэлектроника бұйымдарында қауіпті заттарды қолдануды шектеу туралы» Еуразиялық экономикалық одағының техникалық регламенті талаптарына сәйкес келеді.

Бұйымның сыртқы түрі, оның сипаттамалары және жинақталым алдын ала ескертусіз өзгерістерге ұшырауы мүмкін.

Интернеттегі мекенжайы: www.dexp.club



Өндіріс күні пайдаланушы нұсқаулығының орыс тіліндегі нұсқасында көрсетілген.

V.5

Кепілдік талоны

SN/IMEI: _____

Кепілдікке қойылған күні: _____

Өндіруші бүкіл кепілдік мерзімі ішінде құрылғының үздіксіз жұмыс істеуіне, сондай-ақ материалдар мен жинақтарда ақаулардың болмауына кепілдік береді. Кепілдік кезеңі бұйымды сатып алған сәттен басталады және тек қана жаңа өнімдерге қолданылады.

Кепілдік қызмет көрсетуге пайдаланушы нұсқаулығына сәйкес бұйымды пайдалану шартымен кепілдік мерзімі ішінде тұтынушының кесірінен істен шықпаған элементтерді тегін жөндеу немесе ауыстыру кіреді. Элементтерді жөндеу немесе ауыстыру уәкілетті сервистік орталықтардың аумағында жүргізіледі.

Кепілдік мерзімі: 18 ай.

Пайдалану мерзімі: 36 ай.

Сервистік орталықтардың өзекті тізімі келесі мекенжай бойынша:

<https://www.dns-shop.kz/service-center/>

Кепілдік міндеттемелер және тегін сервистік қызмет көрсету, егер оларды ауыстыру бұйымды бөлшектеуге байланысты болмаса, тауардың жиынтықтылығына кіретін, төменде аталған керек-жарақтарға қолданылмайды:

- ҚБП (Қашықтан басқару пультіне) арналған қуат элементтері (батареялар).
- Жалғағыш кабельдер, антенналар және оларға арналған жалғастырғыш тетіктер, құлаққаптар, микрофондар, «HANDS-FREE» құрылғылары; жиынтықта жеткізілетін әртүрлі типтегі ақпарат тасымалдағыштар, бағдарламалық құрал (БҚ) және драйверлер (бұйымның қатты магниттік дискілердегі жинақтағышқа алдын ала орнатылған БҚ-ны қоса алғанда, бірақ онымен шектелмей), сыртқы енгізу-шығару құрылғылары және манипуляторлар.
- Қаптар, сөмкелер, белдіктер, тасымалдауға арналған баулар, монтаждық керек-жарақтар, құрал-саймандар, бұйымға қоса берілетін құжаттама.
- Табиғи тозуға ұшырайтын шығын материалдары мен бөлшектер.



Өндіруші келесі жағдайларда кепілдік міндеттемелерге ие болмайды:

- Кепілдік мерзімі аяқталды.
- Егер жеке (тұрмыстық, отбасылық) қажеттіліктерге арналған бұйым кәсіпкерлік қызметті жүзеге асыру үшін, сондай-ақ оның тікелей міндетіне сәйкес келмейтін басқа мақсаттарда пайдаланылған болса.
- Өндіруші бұйымды пайдалану кезінде пайдаланушы нұсқаулығының талаптарын бұзу, бұйымды орнату және оған қызмет көрсету жөніндегі ұсынымдарды, қосу ережелерін (бұйымның өзіне де, онымен байланысты бұйымдарға да сәйкес келмейтін желілік кернеудің әсері нәтижесінде туындаған қысқа тұйықталулар), бұйымды сақтау және тасымалдау кезінде өнім иесі және/немесе үшінші тұлғалар шеккен ықтимал материалдық, моральдық және өзге де зиян үшін жауапты болмайды.
- Механикалық зақымданудың барлық жағдайлары: өнімді пайдалану кезінде алынған сызаттар, жарықтар, деформациялар, соққы іздері, майысулар, кептелістер және т.б.
- Түрлендірулерді, рұқсат етілмеген жөндеулерді осындай жұмыстарды жүргізуге уәкілетті емес адамдар жүргізген жағдайлар. Егер ақаулық конструкцияны немесе бұйымның схемасын өзгерту, Өндіруші қарастырмаған сыртқы құрылғыларды қосу, Қазақстан Республикасының заңнамасына сай сәйкестік сертификаты жоқ құрылғыны пайдалану салдарынан туындаған болса.
- Егер бұйымның ақауы еңсерілмейтін күштің әсерінен (табиғи элементтер, өрт, су тасқыны, жер сілкінісі, тұрмыстық факторлар және Өндірушіге тәуелді емес басқа жағдайлар) немесе Өндіруші болжай алмаған үшінші тұлғалардың әрекеттерінен туындаса. Бұйымның толық немесе ішінара істен шығуына алып келген бұйымның ішіне бөгде заттардың, өзге денелердің, заттектердің, сұйықтықтардың, жәндіктердің немесе жануарлардың түсуінен, агрессивті ортаның әсерінен, жоғары ылғалдылықтан, жоғары температуралардан туындаған ақау.
- Бұйымды сәйкестендіру (сериялық нөмірі) жоқ немесе сәйкес келмейді. Егер зақымданулар (кемшіліктер) зиянды бағдарламалық қамтаманың, БҚ ұсынушысының осы қызметті ұсынбауына байланысты мүмкіндігінсіз бұйымның бағдарламалық ресурстарына қолжетімділіктің болмауына әкеп соққан құпиясөздерді (кодтарды) оларды жинау/қалпына келтіру мүмкіндігінсіз орнату, ауыстыру немесе жою әсерінен туындаса.
- Егер жұмыстың ақаулықтары қуат беруші, кабельдік, телекоммуникациялық желілердің, радиосигнал қуатының стандарттарға немесе техникалық регламенттеріне сәйкес келмеуінен, оның ішінде бедер ерекшеліктерінен және басқа да осыған ұқсас сыртқы факторлардан, бұйымның желі әрекет ететін шекарада немесе аймақтан тыс жерде пайдаланылуынан туындаған болса.
- Егер зақымданулар стандартты емес (түпнұсқалық емес) және/немесе сапасыз (зақымданған) шығыс материалдарын, керек-жарақтарды, қосалқы бөлшектерді, қуат беру элементтерін, әртүрлі үлгідегі ақпарат тасымалдағыштарды (CD, DVD дискілерді, жад карталарын, SIM карталарын, картридждерді қоса алғанда) пайдаланудан туындаса.
- Егер кемшіліктер үйлесімсіз контентті (әуендерді, графиканы, бейне және басқа файлдарды, Java қосымшаларын және оларға ұқсас бағдарламаларды) алуға, орнатуға және пайдалануға байланысты туындаған болса.
- Осы бұйыммен жанасып жұмыс істейтін басқа жабдықықа келтірілген залалға.



