

eigen

Руководство по эксплуатации



**Электрическая варочная  
поверхность Eigen BH-ELS601**

## СОДЕРЖАНИЕ

НАЗНАЧЕНИЕ УСТРОЙСТВА.....	5
МЕРЫ ПРЕДОСТОРОЖНОСТИ.....	5
ТРЕБОВАНИЯ БЕЗОПАСНОСТИ .....	6
РУКОВОДСТВО ПО УСТАНОВКЕ .....	8
СХЕМА УСТРОЙСТВА .....	8
МЕРЫ ПРЕДОСТОРОЖНОСТИ ПРИ УСТАНОВКЕ.....	9
УСТАНОВКА.....	10
ЭКСПЛУАТАЦИЯ .....	16
ПАНЕЛЬ УПРАВЛЕНИЯ.....	16
ПОДГОТОВКА К ИСПОЛЬЗОВАНИЮ .....	17
НАЧАЛО РАБОТЫ .....	18
ЗАВЕРШЕНИЕ РАБОТЫ .....	19
УХОД И ОБСЛУЖИВАНИЕ.....	22
ПОИСК И УСТРАНЕНИЕ НЕИСПРАВНОСТЕЙ.....	23
ТЕХНИЧЕСКИЕ ХАРАКТЕРИСТИКИ.....	25
ПРАВИЛА И УСЛОВИЯ МОНТАЖА, ХРАНЕНИЯ, ПЕРЕВОЗКИ (ТРАНСПОРТИРОВКИ), РЕАЛИЗАЦИИ И УТИЛИЗАЦИИ .....	26
ДОПОЛНИТЕЛЬНАЯ ИНФОРМАЦИЯ .....	27

## Уважаемый покупатель!

Благодарим Вас за доверие и выбор бренда Eigen.

Мы тщательно проверили устройство на работоспособность и безопасность, а после надежно упаковали его для отправки.

Перед первым включением электрического прибора в сеть, пожалуйста, внимательно прочитайте данное руководство. В нем содержится важная информация о правильной установке, использовании устройства, а также советы по уходу за изделием. Рекомендуем следовать приведенным инструкциям, чтобы избежать возможных поломок или несчастных случаев.

Храните руководство по эксплуатации в надежном месте, чтобы Вы могли использовать его в качестве справочного материала при необходимости.

## НАЗНАЧЕНИЕ УСТРОЙСТВА

Варочная поверхность предназначена для приготовления, а также разогрева готовых продуктов питания и блюд.

## МЕРЫ ПРЕДОСТОРОЖНОСТИ

- Перед использованием варочной панели внимательно прочтите данный раздел.
- Перед выполнением любых работ или обслуживанием отключите варочную панель от электросети.
- Варочная панель должна быть подключена к надежно заземленной сети.
- Любые изменения домашней электропроводки должны выполняться квалифицированным электриком.
- Несоблюдение данных требований может привести к поражению электрическим током.
- Будьте осторожны — у варочной панели острые края, неосторожное обращение может привести к травмам и порезам.
- Никогда не размещайте на варочной панели горючие материалы или вещества.
- Установка и заземление устройства должны производиться только квалифицированным специалистом.
- Данное устройство должно быть подключено к цепи, которая содержит изолирующий выключатель, обеспечивающий полное отключение от источника питания.
- Некорректная установка устройства может привести к аннулированию всех гарантийных обязательств.

## ТРЕБОВАНИЯ БЕЗОПАСНОСТИ

- Не готовьте на сломанной или треснувшей варочной панели. Если варочная панель сломалась или треснула, немедленно отключите ее от электрической сети и свяжитесь с квалифицированным специалистом.
- Перед очисткой или обслуживанием обязательно отключите варочную панель.
- Несоблюдение данных требований может привести к поражению электрическим током.
- Данное устройство соответствует стандартам электромагнитной безопасности.
- Во время использования устройства его доступные части нагреваются так, что могут вызывать ожоги.
- Не следует соприкасаться со стеклянной поверхностью телом, одеждой или другими предметами, кроме подходящей кухонной посуды, пока поверхность не остынет.
- Металлические предметы, такие как ножи, вилки, ложки и крышки, не должны располагаться на поверхности варочной панели, так как они могут нагреваться.
- Не допускайте детей к использованию варочной панели.
- Ручки кастрюль могут нагреваться. Следите за тем, чтобы ручки кастрюль не находились над другими включенными зонами варочной панели. Не позволяйте детям касаться ручек кастрюль.
- Несоблюдение данных правил может привести к ожогам и травмам.
- Скребок (\*) для варочной панели имеет острое лезвие. Используйте его с особой осторожностью и всегда храните в безопасном и недоступном для детей месте.
- Неосторожное обращение может привести к травмам или порезам.
- Не оставляйте включенную панель без присмотра. Выкипание и/или переливание через край приготавливаемой пищи может привести к задымлению и/или воспламенению.
- Не используйте устройство как рабочую поверхность.
- Не используйте устройство в качестве отопительного прибора.
- Не оставляйте кухонную утварь и другие предметы на поверхности панели.
- После окончания использования отключите варочные зоны и панель, как указано в инструкции (используя сенсорное управление).
- Не разрешайте детям сидеть, стоять или забираться на варочную панель.
- Не оставляйте детей без присмотра в помещении, где используется панель.
- Устройство не предназначено для использования детьми и лицами с ограниченными физическими, сенсорными или умственными способностями, кроме случаев, когда над ними осуществляется контроль другими лицами, ответственными за их безопасность. Не позволяйте детям играть с устройством.
- Не пытайтесь самостоятельно ремонтировать, настраивать или заменять части устройства. Для ремонта обращайтесь в авторизованный сервисный центр.
- Не используйте пароочиститель для чистки поверхности устройства.
- Не кладите и не роняйте тяжелые предметы на поверхность устройства.
- Не вставайте на варочную панель.
- Не используйте посуду с неровными краями. Не передвигайте посуду по варочной панели. Это может поцарапать поверхность, что приведет к снижению рабочих качеств устройства.
- Не используйте металлические щетки или абразивные чистящие средства для чистки поверхности панели, так как они могут поцарапать стекло.
- В случае повреждения электрического кабеля, его замена должна производиться квалифицированным специалистом сервисного центра во избежание травм.

- Данное устройство предназначено для использования в домашних или подобных им условиях, например, в кухонных зонах для персонала в магазинах, офисах и других рабочих помещениях, в фермерских домах, в гостиницах, отелях, хостелах и прочих жилых помещениях. Данное устройство не предназначено для использования в коммерческих целях.
- Приготовление пищи с использованием жира и масла без присмотра может быть опасным и привести к возгоранию. Никогда не пытайтесь потушить пламя водой, немедленно отключите электричество, накройте пламя крышкой или противопожарным покрывалом.
- Не храните посторонние предметы на поверхности варочной панели.
- Это устройство не предназначено для управления посредством внешнего таймера или отдельной системы дистанционного управления.
- Лицам с кардиостимуляторами следует проконсультироваться у врача, прежде чем использовать данное устройство.

## СХЕМА УСТРОЙСТВА

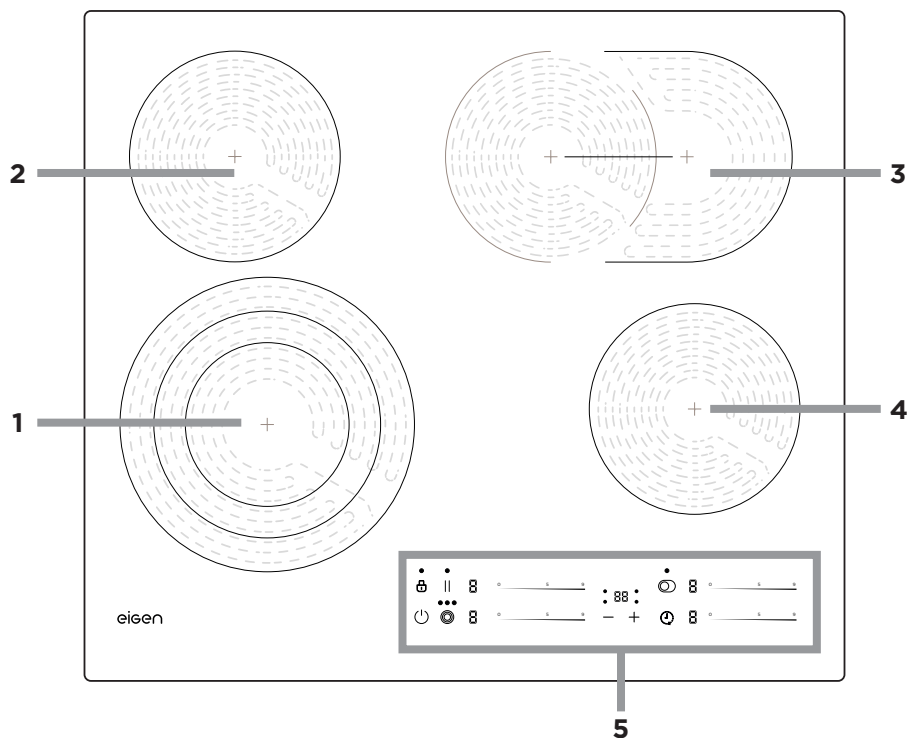

1. Конфорка 1 (макс. мощность: 2300 Вт).
2. Конфорка 2 (макс. мощность: 1200 Вт).
3. Конфорка 3 (макс. мощность: 2000 Вт).
4. Конфорка 4 (макс. мощность: 1200 Вт).
5. Панель управления.



## МЕРЫ ПРЕДОСТОРОЖНОСТИ ПРИ УСТАНОВКЕ

### **Перед началом установки убедитесь в том, что:**

- рабочая поверхность прямоугольная и ровная, и никакие элементы конструкции не влияют на требования к пространству;
- рабочая поверхность изготовлена из термостойкого и изолированного материала;
- если варочная панель установлена над духовкой, в духовке имеется встроенный вентилятор охлаждения;
- установка будет соответствовать всем требованиям, применяемым стандартам и правилам;
- подходящий изолирующий выключатель, обеспечивающий полное отключение от сетевого источника питания, встроен в постоянную проводку, смонтирован и расположен так, чтобы соответствовать местным правилам и правилам эксплуатации электропроводки;
- изолирующий выключатель должен быть одобренного типа и обеспечивать разделение контакта с воздушным зазором 3 мм на всех полюсах (или во всех активных (фазных) проводниках, если местные правила проводки допускают такое изменение требований);
- изолирующий выключатель должен быть доступен;
- вы используете жаростойкие и легко очищаемые покрытия (например, керамическую плитку) для поверхностей стен вокруг варочной панели.

### **После установки варочной панели убедитесь в том, что:**

- кабель питания недоступен через дверцы шкафа или ящики, во избежание его повреждения;
- существует достаточный приток свежего воздуха из-за пределов шкафа к основанию варочной панели;
- если варочная панель установлена над выдвижным ящиком или шкафом, теплозащитный барьер устанавливается ниже основания варочной панели;
- обеспечен доступ к изолирующему выключателю.

## УСТАНОВКА

Вырежьте отверстие под варочную поверхность в соответствии с размерами, показанными на чертеже ниже.

- Для установки и использования необходим отступ как минимум 5 см с каждой стороны (X).
- Убедитесь, что толщина рабочей поверхности составляет по меньшей мере 3 см.
- Убедитесь, что зазор между каждой стороной рабочей поверхности и устройством составляет 3 мм (F).
- Выбирайте рабочую поверхность из термостойкого материала, чтобы избежать деформации, вызванной излучением тепла от конфорки.

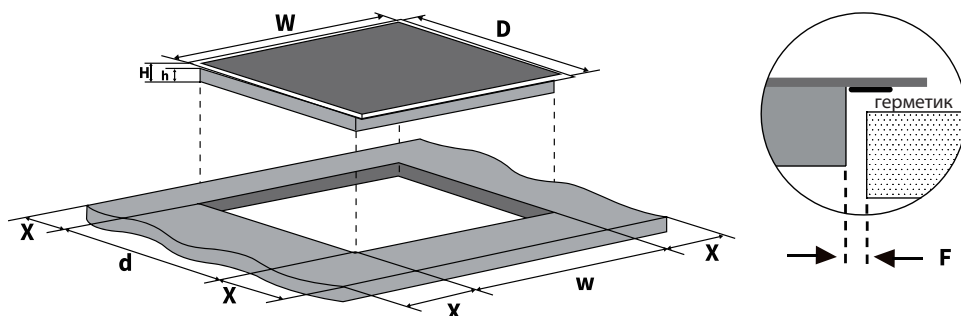

W (мм)	D (мм)	H (мм)	h (мм)	w (мм)	d (мм)	X (мм)	F (мм)
590	520	58	54	565	496	50	3

- Убедитесь, что варочная панель хорошо проветривается, и отверстия для воздуха не заблокированы.
- Безопасное расстояние между плитой и шкафом над варочной поверхностью должно быть не менее 760 мм.
- Расстояние между плитой и вытяжкой должно быть не менее 650 мм.
- Расстояние между плитой и духовым шкафом должно быть не менее 50 мм.

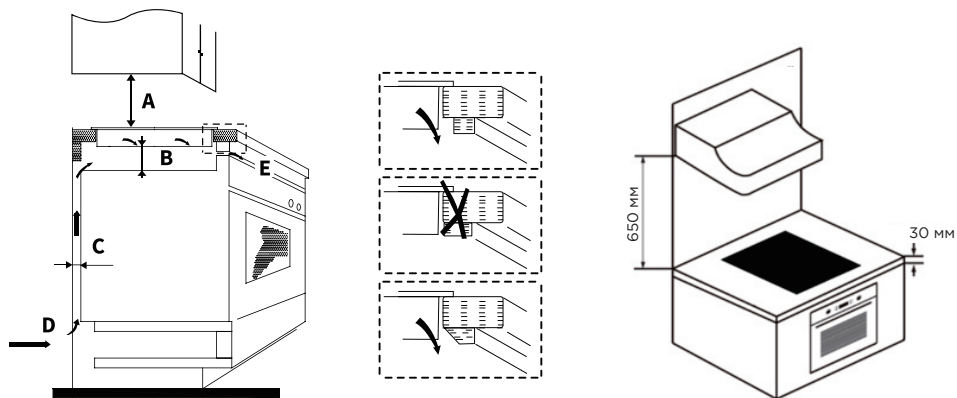

A (мм)	B (мм)	C (мм)	D (мм)	E (мм)
Шкаф: 760 Вытяжка: 650	50	20	Вентиляционное отверстие	Выпускное отверстие: 5

## УСТАНОВКА КРОНШТЕЙНОВ

1. Установите варочную панель на ровную устойчивую поверхность. Не надавливайте на кнопки управления варочной панели.
2. Закрепите варочную поверхность с помощью 4 кронштейнов снизу.
3. Отрегулируйте положение кронштейнов в зависимости от толщины столешницы.

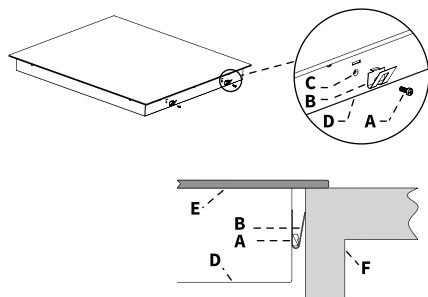

A: Винт.  
B: Кронштейн.  
C: Отверстие для винта.  
D: Нижняя часть плиты.  
E: Стеклопанельная поверхность.  
F: Рабочая поверхность.

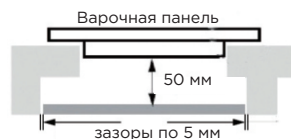

### ВНИМАНИЕ!

- Варочная поверхность должна быть установлена и подключена квалифицированным персоналом или техническими специалистами. Во избежание повреждения устройства и получения травм, пожалуйста, не производите установку плиты самостоятельно.
- Варочная поверхность не должна быть установлена на холодильное оборудование, посудомоечные машины и барабанные сушилки, так как высокая влажность может повредить электронику.
- Варочная панель должна быть установлена таким образом, чтобы обеспечить оптимальное рассеивание тепла.
- Стена и зона нагрева над рабочей поверхностью должны выдерживать температуру более 150 °C.
- Рекомендуется установить жаростойкую перфорированную панель под варочную поверхность (см схему выше).
- Для того чтобы избежать каких-либо повреждений, поверхность, к которой крепится устройство, клей и прочие материалы должны выдерживать температуру более 150 °C.

# ПОДКЛЮЧЕНИЕ УСТРОЙСТВА К РОЗЕТКЕ

## **ВНИМАНИЕ!**

Подключение варочной панели к источнику питания должно осуществляться только квалифицированным специалистом.

## **Рекомендации перед подключением:**

- Бытовая электропроводка должна подходить для мощности, потребляемой варочной панелью.
- Напряжение должно соответствовать значению, указанному на паспортной табличке.
- Убедитесь, что секции силовых кабелей могут выдерживать нагрузку, указанную на паспортной табличке.
- Для подключения варочной панели к электросети не используйте адаптеры, переходники или удлинители, так как они могут вызвать перегрев и возгорание.
- Кабель питания не должен касаться горячих поверхностей и должен располагаться так, чтобы его температура не превышала 75 °С в любой точке.
- Для плиты выделяется отдельный автомат 32 А и ведется отдельная линия кабелем с сечением провода минимум от 4/6 мм<sup>2</sup>.

## **Необходимые материалы и инструменты**

- Индикаторная отвертка;
- Электрические кусачки;
- Комбинированные пассатижи-обжимка;
- Розетка и вилка на 32 А — 40 А в комплекте;
- Наконечники НШВ;
- Кабель типа ПВС\ВВГнг-LS для подсоединения варочной панели к электрической вилке (для замены кабеля из комплекта) 3x4 для подключения на 220 В, 4x4 для двухфазного подключения на 380 В, 5x4 (5x2,5) для трехфазного подключения на 380 В.

## СХЕМА ПОДКЛЮЧЕНИЯ

**Присоединение к сети при помощи кабеля (для мощности от 3,5 Кв и силы тока не менее 32 А).**

- Необходимо установить силовую розетку и дополнить кабель соответствующей вилкой.
- Кабель от розетки до плиты должен быть сечением не большим, чем кабель, которым выведена сама розетка (чтобы не плавилась и не горела проводка).
- Проверить точное месторасположение фазы можно с помощью индикаторной отвертки (при контакте с фазой лампочка засветится).
- Многожильный кабель, состоящий из тонких проводов, необходимо обжимать в специальные наконечники (для улучшения качества контакта).
- Кабель имеет 3 жилы:
  - Заземление — желто-зеленая жила (PE).
  - Ноль — голубая/синяя/серая жила (N).
  - Фаза (питание) — черная/коричневая/красная жила (L1).

### 1. Подключение кабеля к варочной поверхности (на 1 фазу 220 В)

Провод необходимо присоединить к варочной поверхности при помощи клеммной колодки с винтовыми креплениями. На задней стороне варочной поверхности нужно найти и открутить крышку, которая закрывает клеммы для проводов.

- к заземляющему контакту, отмеченному специальным значком , подключить провод заземления — желто-зеленого цвета.
- если под ноль (нейтраль) есть две клеммы, то используется перемычка между клеммами N1 и N2;
- подключить к N1 нейтральный провод — синего цвета;
- поставить перемычку между клеммами L1 и L2, L2 и L3;
- подключить к L1 фазный провод — коричневого/красного/черного цвета.

Однофазная схема подключения электрической плиты — 220 (В)

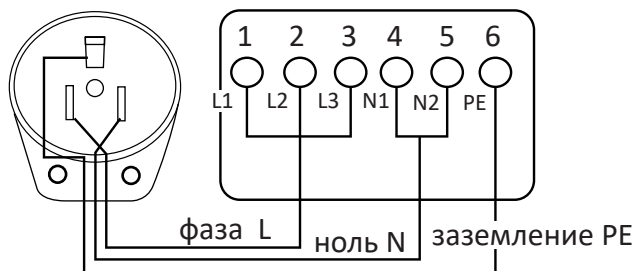

## 2. Подключение кабеля к вилке (на 1 фазу 220В)

В этом случае стоит выбрать силовую вилку с 3 контактами:

- для защиты и обеспечения лучшего контакта необходимо опрессовать жилы наконечником НШВ;
- к заземляющему контакту, отмеченному специальным значком  $\oplus$ , подключить провод заземления — желто-зеленого цвета;
- подключить к N1 нейтральный провод — маркированный N;
- подключить к L1 фазный провод — маркированный L.

### Тыльная сторона силовой вилки

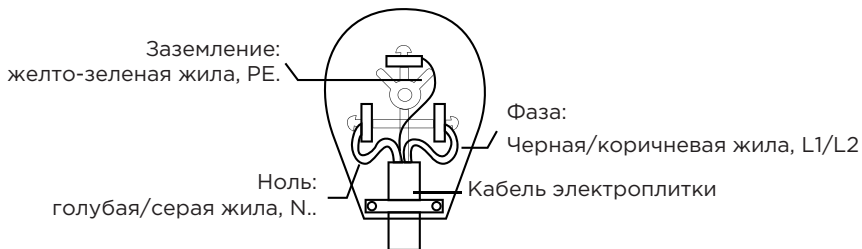

### Подключение без вилки с розеткой с вводного щитка напрямую в варочную панель:

- Подключение возможно, если был выведен кабель при ремонте. Такое подключение является самым надежным.
- На задней стороне варочной поверхности нужно найти и открутить крышку, которая закрывает клеммы для проводов.
- После этого нужно закрепить кабель для того, чтобы избежать случайного выдергивание кабеля из плиты. Вставьте кабель и закрепите его на корпусе плиты в специальном зажиме.
- В зависимости от количества фаз питания, подключение проводов осуществляется по-разному. Что бы правильно согласовать подключение плиты к различным сетям питания, в комплекте с клеммной колодкой, идут специальные медные перемычки. Согласно выбранной Вами схемы, установите перемычки в колодку и затяните винты, где не будут подключаться провода.
- Согласно схеме, которая подходит в вашем случае, подключите провода к клеммам. Цвет проводов должен соответствовать подключению в вилке и розетке. Первым подключает провод заземления — желто-зеленый (PE), затем нейтральный провод — синий (N). Затем фазные провода, коричневый и два черных. (L1\L2\L3).



# ЭКСПЛУАТАЦИЯ

## ПАНЕЛЬ УПРАВЛЕНИЯ

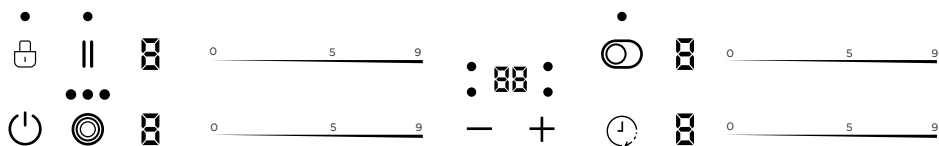

### ОБОЗНАЧЕНИЯ КНОПОК И ИНДИКАТОРОВ



Блокировка от детей



Кнопка питания



Пауза



Кнопка включения дополнительного контура нагрева.



Кнопка включения овальной конфорки



Кнопка таймера



Слайдер для регулировки мощности



Индикатор мощности нагрева конфорки



Дисплей таймера



## ПОДГОТОВКА К ИСПОЛЬЗОВАНИЮ

Перед использованием внимательно прочитайте инструкцию. Удалите защитную пленку с поверхности устройства перед установкой.

### СЕНСОРНЫЕ КНОПКИ

- Данное устройство оборудовано сенсорными кнопками, которые реагируют на касание. Для нажатия не нужно применять силу.
- Нажимайте на кнопки подушечками пальцев.
- При правильном нажатии Вы услышите звуковой сигнал.
- Перед использованием убедитесь, что панель управления не загрязнена, на ней нет капель воды и посторонних предметов. Даже очень тонкий слой воды может повлиять на эффективное реагирование кнопок.

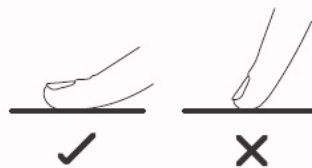

### ВЫБОР ПОСУДЫ

- Не используйте посуду со скругленным дном.



- Убедитесь, что дно используемой посуды гладкое, подходит под размер выбранной конфорки и равномерно прилегает к варочной поверхности. Кастриоль диаметром менее 140 мм может не распознаваться конфоркой.

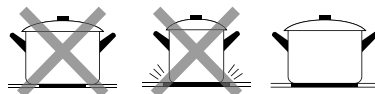

- Всегда располагайте посуду по центру конфорки.

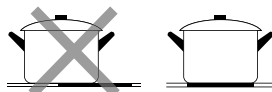

- Аккуратно размещайте посуду на поверхности устройства, не передвигайте посуду по варочной поверхности во избежание появления царапин.

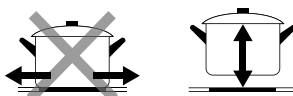

## НАЧАЛО РАБОТЫ

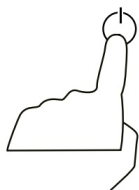

1. Нажмите кнопку питания. Раздастся звуковой сигнал, все индикаторы загорятся на 1 секунду, после чего варочная панель перейдет в режим ожидания.

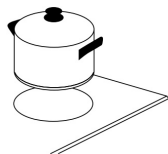

2. Разместите подходящую посуду на одной из конфорок. Убедитесь, что на варочной поверхности и на посуде нет загрязнений и капель воды.

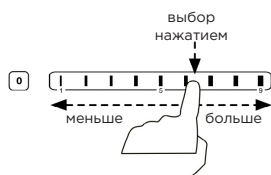

3. Коснитесь слайдера нужной вам конфорки. Замигает индикатор мощности нагрева конфорки. Установите мощность нагрева, проведя по слайдеру вправо либо нажмите на желаемую мощность.

- В случае, если температура не была настроена в течение минуты, варочная поверхность автоматически выключается.
- Вы можете изменять мощность нагрева во время готовки.

## ИЗМЕНЕНИЕ ПЛОЩАДИ НАГРЕВА

Если вы используете кастрюлю большого размера, необходимо включить дополнительный контур нагрева.

**Примечание:** функция изменения площади нагрева доступна только на конфорках 1 и 3.

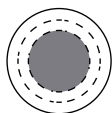

Площадь конфорки по умолчанию

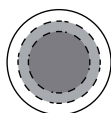

Площадь конфорки, увеличенная на 1 контур

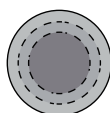

Площадь конфорки, увеличенная на 2 контура



Овальная конфорка не активирована



Овальная конфорка активирована

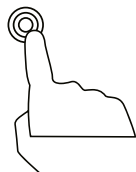
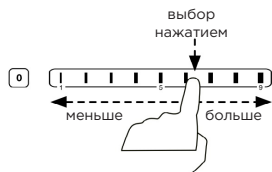

- Для этого коснитесь слайдера нужной вам конфорки, затем установите мощность. У выбранной конфорки загорится центральная часть (по умолчанию).
- Нажмите на слайдер выбранной конфорки еще раз. Замигает индикатор мощности нагрева конфорки. Пока индикатор мигает, нажмите на кнопку , если вам надо увеличить площадь нагрева, или на кнопку , если вам нужна конфорка овальной формы.
- При каждом нажатии на кнопку , площадь конфорки будет увеличиваться. Красный индикатор возле кнопки  означает, что активирована функция изменения площади нагрева. При увеличении площади на 1 контур, на индикаторе мощности будет отображаться знак . При увеличении площади на 2 контура, на индикаторе мощности будет отображаться знак .
- Чтобы отключить дополнительную площадь нагрева, нажмите кнопку выбора рабочей конфорки, а затем на кнопку  / .

## ЗАВЕРШЕНИЕ РАБОТЫ

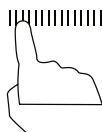

1. По окончании использования устройства отключите конфорку, установив мощность на «0»: для этого нажмите на крайнее левое положение на слайдере и удерживайте в течение 2 секунд. Убедитесь, что на дисплее отображается «0».

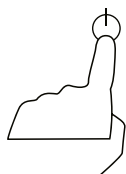

2. Для того чтобы отключить варочную поверхность целиком, нажмите на кнопку питания.

### ВНИМАНИЕ!

Будьте осторожны с горячей поверхностью. Значок  указывает, поверхность какой из конфорок горячая. Когда зона приготовления остынет до безопасной температуры, значок погаснет. Также функция может использоваться в качестве режима энергосбережения, если Вы хотите разогреть пищу, используя еще горячую конфорку.

## БЛОКИРОВКА ПАНЕЛИ УПРАВЛЕНИЯ

Данное устройство обладает функцией защиты от непреднамеренного использования — блокировка панели управления. В данном режиме активной остается только кнопка питания.

- Для того, чтобы заблокировать панель управления, нажмите кнопку блокировки. На индикаторе таймера отобразится значок **Lo**.
- Для того, чтобы разблокировать панель управления, сперва включите устройство. Нажмите и удерживайте кнопку блокировки в течение 3 секунд.
- Когда блокировка включена, все кнопки, кроме кнопки питания, неактивны.
- В случае необходимости панель можно отключить, но, чтобы начать ее использовать, сначала необходимо разблокировать.

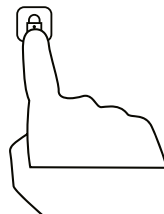

## ФУНКЦИЯ АВТОМАТИЧЕСКОГО ВЫКЛЮЧЕНИЯ

Устройство также обладает функцией автоматического выключения. В случае, если вы забыли выключить устройство, отключение произойдет автоматически согласно приведенной ниже таблице:

Мощность нагрева	Беспрерывное время работы по умолчанию (в часах)
1-2	6
3-4	5
5	4
6-9	1,5

После снятия посуды с конфорки керамическая варочная поверхность продолжает выделять тепло и остывает постепенно. Пока варочная поверхность раскалена, на дисплее будет отображаться значок **H**.

## ФУНКЦИЯ ТАЙМЕРА ВЫКЛЮЧЕНИЯ

С помощью таймера выключения можно установить время работы конфорок, по истечении которого они отключатся автоматически. Максимальное время таймера — 99 минут.

### УСТАНОВКА ТАЙМЕРА ВЫКЛЮЧЕНИЯ

- Выберите одну из конфорок, коснувшись ее слайдера.
- Нажмите кнопку таймера , на дисплее таймера появится значение «30».
- Установите время, нажимая кнопки — и +.
- Нажмите кнопку — / +, чтобы уменьшить/увеличить время таймера на 1 минуту.
- Нажмите и удерживайте — / +, чтобы уменьшить/увеличить время таймера на 10 минут.
- Через 3 секунды после установки времени настройки таймера будут сохранены автоматически и начнется обратный отсчет. Красная точка рядом с индикатором мощности конфорки означает, что для нее установлен таймер с автоматическим выключением конфорки.
- По истечении заданного времени конфорка автоматически выключится.



- Чтобы отключить таймер, нажмите и удерживайте кнопку , таймер обнулится, на дисплее появится значение «00».

**Примечание:** остальные конфорки продолжают работать, если они были включены ранее.

### УСТАНОВКА ТАЙМЕРА НА НЕСКОЛЬКО КОНФРОК

- При использовании таймера для отключения нескольких конфорок таймер будет отображать ближайшее время отключения одной из конфорок (например, если установка: конфорка 1 — отключение через 5 минут, конфорка 3 — отключение через 15 минут, то таймер будет показывать «5»). Красная точка рядом с индикатором мощности конфорки означает, что для нее установлен таймер с автоматическим выключением конфорки.

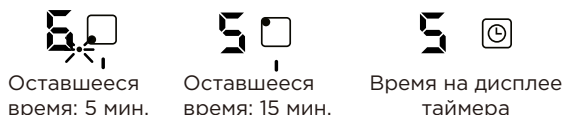

- Для того чтобы узнать оставшееся время работы для другой конфорки, коснитесь слайдера нужной конфорки.
- По истечении заданного времени конфорка автоматически выключится, загорится световой индикатор «H».

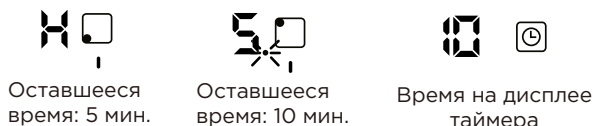

## УХОД И ОБСЛУЖИВАНИЕ

Вид загрязнений	Способ чистки	Примечание
<p>Ежедневный уход (отпечатки пальцев, следы, пятна, оставленные продуктами питания или несладкие следы выкипания на стекле).</p>	<ol style="list-style-type: none"> <li>1. Отключите устройство от сети.</li> <li>2. Нанесите моющее средство на теплую поверхность (но не на горячую!).</li> <li>3. Смойте влажной тканью, затем насухо вытрите поверхность устройства.</li> <li>4. Подключите устройство к сети.</li> </ol>	<ul style="list-style-type: none"> <li>• Когда варочная поверхность отключена от электрической сети, на панели управления не будет гореть индикатор, предупреждающий, что поверхность горячая, несмотря на то, что конфорка все еще остается горячей.</li> <li>• Не используйте абразивные вещества и средства, внимательно читайте этикетки моющих средств.</li> <li>• Не оставляйте моющее средство надолго на поверхности устройства, это может привести к ее порче.</li> </ul>
<p>Очистка поверхности от жира и липких пятен.</p>	<ol style="list-style-type: none"> <li>1. Удалите загрязнение при помощи лопатки или скребка, подходящего для керамических поверхностей.</li> <li>2. Отключите устройство от сети.</li> <li>3. Удалите загрязнение, при помощи одного из перечисленных выше приборов, держите его под углом 30°.</li> <li>4. Вытрите остатки мягкой тканью или полотенцем.</li> <li>5. Прочтите пункты 2–4 из раздела «Ежедневный уход».</li> </ol>	<ul style="list-style-type: none"> <li>• Удаляйте липкие пятна и проливы сразу же, не давайте им высохнуть. В противном случае их будет сложно удалить с поверхности устройства.</li> <li>• Будьте осторожны при работе со скребком.</li> </ul>

Вид загрязнений	Способ чистки	Примечание
Очистка панели управления от загрязнений.	<ol style="list-style-type: none"> <li>1. Отключите устройство от сети.</li> <li>2. Протрите панель управления с помощью мягкой ткани или губки.</li> <li>3. Протрите поверхность насухо бумажным полотенцем.</li> <li>4. Подключите устройство к сети.</li> </ol>	<ul style="list-style-type: none"> <li>• При попадании горячих жидкостей на панель управления устройство может самопроизвольно выключиться, а кнопки не будут реагировать до тех пор, пока на них остается слой жидкости.</li> <li>• Насухо вытирайте поверхность устройства перед повторным включением.</li> </ul>

## ПОИСК И УСТРАНЕНИЕ НЕИСПРАВНОСТЕЙ

Прибор сконструирован и разработан для длительного срока службы с минимальной вероятностью возникновения ошибок и неполадок в эксплуатации. Но если вы столкнулись с неисправностью, просим обратиться к таблице ниже, где приведены возможные причины возникновения и рекомендации по устранению ряда ошибок в работе прибора. Если предложение по решению проблемы не привело вас к ее устранению — настоятельно рекомендуем обратиться в авторизованный сервисный центр.

Проблема	Возможная причина	Решение
Варочная поверхность не включается.	Устройство неплотно подсоединено к сети.	Проверьте подключение устройства к сети.
		Проверьте напряжение сети.
		Обратитесь в авторизованный сервисный центр.
Сенсорные кнопки не реагируют на касание.	Сенсорные кнопки заблокированы.	Разблокируйте сенсорные кнопки (см. раздел «Блокировка панели управления»).
Сенсорные кнопки плохо реагируют на касание.	На панели управления присутствует тонкий слой воды или вы касаетесь панели кончиками пальцев.	Убедитесь, что поверхность панели управления полностью высушена и очищена от загрязнений. Нажимайте на кнопки подушечками пальцев.
На варочной поверхности появились царапины.	Неаккуратное обращение, неправильная посуда.	Обращайтесь с устройством бережно. Выбирайте посуду и средства по уходу в соответствии с настоящим руководством.
	Использовались абразивные вещества или средства для очистки устройства.	

Проблема	Возможная причина	Решение
Некоторая посуда издаёт треск или щелкающие звуки.	Данные звуки могут быть вызваны конструкцией посуды (слои различных металлов вибрируют по-разному).	Это нормальное явление и не является неисправностью.
Слышен шум вентилятора.	Вентилятор охлаждения, встроенный в варочную поверхность, предназначен для защиты от перегрева. Он может продолжать работать, даже если вы отключили варочную поверхность.	Это нормальное явление и не требует каких-либо действий. Не отключайте питание варочной поверхности до тех пор, пока вентилятор работает.
Посуда не нагревается и не появляется на дисплее.	Варочная поверхность не может распознать посуду из-за ее маленького размера или неправильного положения на конфорке.	Расположите посуду по центру конфорки, убедитесь, что ее размер соответствует размеру конфорки.
Варочная панель или конфорка неожиданно выключилась, раздался звуковой сигнал, на дисплее появилось сообщение с кодом ошибки (обычно чередующиеся цифры на дисплее таймера приготовления).	Техническая ошибка.	Запомните буквы и цифры кода ошибки. Отключите варочную панель от сети питания. Свяжитесь со специалистом сервисного центра.



## ТЕХНИЧЕСКИЕ ХАРАКТЕРИСТИКИ

Торговая марка	Eigen
Модель	BH-ELS601
Параметры сети	220-240 В, 50-60 Гц
Тип установки	Встраиваемая
Тип управления	Сенсорная панель
Общая мощность	6700 Вт
Стекло	Schott Ceran
Количество уровней мощности	9
Количество конфорок	4
Мощность конфорки 1 (С)	700/1500/2300 Вт
Мощность конфорки 2 (А)	1200 Вт
Мощность конфорки 3 (В)	900/2000 Вт
Мощность конфорки 4 (D)	1200 Вт
Таймер	99 мин.
Автовыключение	Есть
Блокировка	Есть
Индикатор остаточного нагрева	Есть
Вес нетто	9,9 кг
Размеры (Д*Ш*В)	590*520*58 мм
Встраиваемый размер (Д*Ш)	560*490 мм
Длина кабеля	1,2 м
Тип крепления шнура питания	У
Класс защиты от поражения электрическим током	I
Степень защиты	IPX0
Область применения	Бытовое
Комплектация	<ul style="list-style-type: none"> <li>• Варочная поверхность.</li> <li>• Руководство по эксплуатации.</li> </ul>

## ПРАВИЛА И УСЛОВИЯ МОНТАЖА, ХРАНЕНИЯ, ПЕРЕВОЗКИ (ТРАНСПОРТИРОВКИ), РЕАЛИЗАЦИИ И УТИЛИЗАЦИИ

- Правила и условия монтажа устройства описаны в данном руководстве в разделе «Руководство по установке».
- Хранение устройства должно производиться в упаковке в отапливаемых помещениях у изготовителя и потребителя при температуре воздуха от 5 °С до 40 °С и относительной влажности воздуха не более 80%. В помещениях не должно быть агрессивных примесей (паров кислот, щелочей), вызывающих коррозию.
- Перевозка устройства должна осуществляться в сухой среде.
- Устройство требует бережного обращения, оберегайте его от воздействия пыли, грязи, ударов, влаги, огня и т.д.
- Реализация устройства должна производиться в соответствии с местным законодательством.
- После окончания срока службы изделия его нельзя выбрасывать вместе с обычным бытовым мусором. Вместо этого оно подлежит сдаче на утилизацию в соответствующий пункт приема электрического и электронного оборудования для последующей переработки и утилизации в соответствии с федеральным или местным законодательством. Обеспечивая правильную утилизацию данного продукта, вы помогаете сберечь природные ресурсы и предотвращаете ущерб для окружающей среды и здоровья людей, который возможен в случае ненадлежащего обращения. Более подробную информацию о пунктах приема и утилизации данного продукта можно получить в местных муниципальных органах или на предприятии по вывозу бытового мусора.
- При обнаружении неисправности устройства следует немедленно обратиться в авторизованный сервисный центр или утилизировать устройство.

## ДОПОЛНИТЕЛЬНАЯ ИНФОРМАЦИЯ

**Изготовитель:** ЧЖУНШАНЬ СУКИО ЭЛЕКТРИК ЭППЛАЙЕНС КО., ЛТД.  
2-й и 4-й эт., №1, ШОССЕ ЦЗЯНЬАНЬ, НАНЬТОУ, Г. ЧЖУНШАНЬ, ПРОВ. ГУАНДУН, КИТАЙ.

**Manufacturer:** ZHONGSHAN SUKIO ELECTRIC APPLIANCE CO., LTD.  
2rd&4th floor, No.1, Jian'an Road, Nantou Town, Zhongshan City, Guangdong Province, P.R. China.

Сделано в Китае.

**Импортер в России / уполномоченное изготовителем лицо:** ООО «Атлас».  
690068, Россия, Приморский край, г. Владивосток, проспект 100-летия Владивостока,  
дом 155, корпус 3, офис 5.

Адрес электронной почты: atlas.llc@ya.ru

Товар соответствует требованиям технического регламента Таможенного союза:

- ТР ТС 004/2011 «О безопасности низковольтного оборудования»;
- ТР ТС 020/2011 «Электромагнитная совместимость технических средств».

Товар соответствует требованиям технического регламента Евразийского экономического союза ТР ЕАЭС 037/2016 «Об ограничении применения опасных веществ в изделиях электротехники и радиоэлектроники».

Внешний вид устройства, его характеристики и комплектация могут быть изменены без предварительного уведомления пользователя.



Товар изготовлен (мм.гггг.) / Тауар жасалған күні (аа.жжжж): \_\_\_\_\_ V.2

Производитель не несёт гарантийных обязательств в следующих случаях:

- Истек Гарантийный срок.
- Если изделие, предназначенное для личных (бытовых, семейных) нужд, использовалось для осуществления предпринимательской деятельности, а также в иных целях, не соответствующих его прямому назначению.
- Производитель не несет ответственности за возможный материальный, моральный и иной вред, понесенный владельцем изделия и/или третьими лицами, вследствие нарушения требований руководства пользователя при использовании, не соблюдения рекомендаций по установке и обслуживанию изделия, правил подключения (короткие замыкания, возникшие также в результате воздействия несоответствующего сетевого напряжения, как на само изделие, так и на изделия, сопряженные с ним), хранении и транспортировки изделия.
- Все случаи механического повреждения: сколы, трещины, деформации, следы ударов, вмятины, замятия и др., полученные в процессе эксплуатации изделия.
- Имеются следы сторонней модификации, несанкционированного ремонта лицами, не уполномоченными для проведения таких работ. Если дефект вызван изменением конструкции или схемы изделия, подключением внешних устройств, не предусмотренных Производителем, использованием устройства, не имеющего сертификата соответствия согласно законодательству Российской Федерации.
- Если дефект изделия вызван действием непреодолимой силы (природных стихий, пожаров, наводнений, землетрясений, бытовых факторов и прочих ситуаций, не зависящих от Производителя), либо действиями третьих лиц, которые Производитель не мог предвидеть.
- Дефект вызван попаданием внутрь изделия посторонних предметов, инородных тел, веществ, жидкостей, насекомых или животных, воздействием агрессивных сред, высокой влажности, высоких температур, которые привели к полному или частичному выходу из строя изделия.
- Отсутствует или не соответствует идентификация изделия (серийный номер). Если повреждения (недостатки) вызваны воздействием вредоносного программного обеспечения; установкой, сменой или удалением паролей (кодов), приведшим к отсутствию доступа к программным ресурсам изделия, без возможности их сброса/восстановления, ввиду отсутствия предоставления данной услуги поставщиком ПО.
- Если дефекты работы вызваны несоответствием стандартам или техническим регламентам питающих, кабельных, телекоммуникационных сетей, мощности радиосигнала, в том числе из-за особенностей рельефа и других подобных внешних факторов, использования изделия на границе или вне зоны действия сети.
- Если повреждения вызваны использованием нестандартных (неоригинальных) и/или некачественных (поврежденных) расходных материалов, принадлежностей, запасных частей, элементов питания, носителей информации различных типов (включая, CD, DVD диски, карты памяти, SIM карты, картриджи).
- Если недостатки вызваны получением, установкой и использованием несовместимого контента (мелодии, графика, видео и другие файлы, приложения Java и подобные им программы).
- На ущерб, причиненный другому оборудованию, работающему в сопряжении с данным изделием.



# Гарантийный талон

SN/IMEI: \_\_\_\_\_

Дата постановки на гарантию: \_\_\_\_\_

Производитель гарантирует бесперебойную работу устройства в течение всего гарантийного срока, а также отсутствие дефектов в материалах и сборке. Гарантийный период исчисляется с момента приобретения изделия и распространяется только на новые продукты.

В гарантийное обслуживание входит бесплатный ремонт или замена элементов, вышедших из строя не по вине потребителя в течение гарантийного срока при условии эксплуатации изделия согласно руководству пользователя. Ремонт или замена элементов производится на территории уполномоченных сервисных центров.

Срок гарантии: 3 года.

Срок эксплуатации: 6 лет.

Актуальный список сервисных центров по адресу: <https://www.dns-shop.ru/service-center/>

Гарантийные обязательства и бесплатное сервисное обслуживание не распространяются на перечисленные ниже принадлежности, входящие в комплектность товара, если их замена не связана с разборкой изделия:

- Элементы питания (батарейки) для ПДУ (Пульт дистанционного управления).
- Соединительные кабели, антенны и переходники для них, наушники, микрофоны, устройства «HANDS-FREE»; носители информации различных типов, программное обеспечение (ПО) и драйверы, поставляемые в комплекте (включая, но не ограничиваясь ПО, предустановленным на накопитель на жестких магнитных дисках изделия), внешние устройства ввода-вывода и манипуляторы.
- Чехлы, сумки, ремни, шнуры для переноски, монтажные приспособления, инструменты, документацию, прилагаемую к изделию.
- Расходные материалы и детали, подвергающиеся естественному износу.







eigen