

eigen

Пайдалану бойынша нұсқаулық

**Индукциялық пісіру беті
Eigen BH-INS601**

МАЗМҰНЫ

ҚҰРЫЛҒЫ МАҚСАТЫ	5
САҚТЫҚ ШАРАЛАРЫ	5
ОРНАТУБОЙЫНША НҰСҚАУЛЫҚ	7
ОРНАТУ БОЙЫНША САҚТЫҚ ШАРАЛАРЫ	7
ОРНАТУ	8
КРОНШТЕЙНДЕРДІ ОРНАТУ	9
ЭЛЕКТР ҚУАТЫНА ҚОСЫЛУ	10
ПАЙДАЛАНУ	11
ҚҰРЫЛҒЫ СХЕМАСЫ	11
БАСҚАРУ ПАНЕЛІ	12
ПАЙДАЛАНУҒА ДАЙЫНДАУ	13
ЖҰМЫС БАСЫ	15
ЖҰМЫС АЯҚТАЛУЫ	17
КЕҢЕЙТУ АЙМАҒЫ	18
ТАЙМЕР ФУНКЦИЯСЫ	20
ПАЙДАЛАНУ БОЙЫНША КЕҢЕСТЕР	21
ҚЫЗМЕТ КӨРСЕТУ ЖӘНЕ КҮТІМ	23
АҚАУЛЫҚ СЕБЕБІН ІЗДЕУ ЖӘНЕ ТҮЗЕТУ	24
ҚАТЕ КОДТАРЫ ЖӘНЕ ДИАГНОСТИКА	25
ТЕХНИКАЛЫҚ СИПАТТАМАЛАРЫ	26
МОНТАЖДАУ, САҚТАУ, ТАСЫМАЛДАУ (ТАСУ), ӨТКІЗУ ЖӘНЕ КӘДЕГЕ ЖАРАТУ ЕРЕЖЕЛЕРІ МЕН ШАРТТАРЫ	27
ҚОСЫМША АҚПАРАТ	28

Құрметті сатып алушы!

Сенім білдіріп, Eigen брендин таңдағаныңызға рахмет.

Біз құрылғының жұмыс қабілеттілігі мен қауіпсіздігін мұқият тексердік, содан кейін оны жөнелту үшін қауіпсіз қаптамаға салдық.

Электр құрылғысын электр желісіне бірінші рет қосар алдында осы нұсқаулықты мұқият оқып шығыңыз. Онда маңызды ақпарат бар

құрылғыны дұрыс орнату, пайдалану, сондай-ақ оған күтім жасау бойынша кеңестер туралы. Ықтимал зақымдануды немесе жазатайым оқиғаларды болдырмау үшін осы нұсқауларды орындауды ұсынамыз.

Нұсқаулықты қажет кезде анықтама ретінде пайдалану үшін қауіпсіз жерде сақтаңыз.

ҚҰРЫЛҒЫ МАҚСАТЫ

Пісіру беті тағам дайындауға, сондай-ақ дайын тағам өнімдері мен ыдыс-аяқтарды жылытуға арналған.

САҚТЫҚ ШАРАЛАРЫ

- Құрылғыны пайдаланбас бұрын осы бөлімді мұқият оқып шығыңыз.
- Пісіру бетін жерге тұйықталған қуат көзіне қосу керек.
- Құрылғыны орнатуды және жерге қосуды тек білікті адам орындауы керек. Қате орнату адам жарақатына алып келуі және барлық кепілдіктердің күшін жоюы мүмкін.
- Бұл құрылғы электромагниттік қауіпсіздік стандарттарына сәйкес келеді.
- Құрылғының бөліктерін өзіңіз жөндеуге, реттеуге немесе ауыстыруға әрекеттенбеңіз. Жөндеу үшін уәкілетті қызмет көрсету орталығына хабарласыңыз.
- Ешқашан пешке жанғыш материалдарды немесе заттарды қоймаңыз.
- Сынған немесе жарылған пісіру бетінде пісірмеңіз. Пісіру беті сынған немесе жарылған болса, оны дереу электр желісінен ажыратып, білікті техникке хабарласыңыз.
- Электр кәбілі зақымдалған болса, жарақаттануды болдырмау үшін оны білікті қызмет көрсету орталығы ауыстыруы керек.
- Кез келген жұмысты немесе техникалық қызмет көрсетуді орындамас бұрын құрылғыны электр желісінен ажыратыңыз.
- Дененің немесе киімнің индукциялық шыны толығымен салқындағанша оның бетіне тиюіне жол бермеңіз.
- Пышақ, шанышқы, қасық және қақпақ сияқты металл заттарды плитаға қоюға болмайды, себебі олар қызып кетуі мүмкін.
- Кәстрөлдің тұтқалары қызып кетуі мүмкін. Кәстрөлдердің тұтқалары плитаның басқа қосұлы аймақтарының үстінде тұрмағанына көз жеткізіңіз. Балаларға кәстрөлдің тұтқаларына тиюіне жол бермеңіз.
- Сақ болыңыз: плитаның жиектері өткір және абайсызда ұстау жарақатқа және кесуге әкелуі мүмкін.

- Плитаның қырғышында (жинаққа кірмейді) өткір жүзі бар. Оны өте сақтықпен пайдаланыңыз және әрқашан балалардың қолы жетпейтін қауіпсіз жерде сақтаңыз.
- Қосылған құрылғыны қараусыз қалдырмаңыз. Пісірілген тағамның қайнауы және/немесе толып кетуі түтінге және/немесе өртке әкелуі мүмкін.
- Құрылғыны жұмыс беті ретінде пайдаланбаңыз.
- Құрылғыны жылыту құрылғысы ретінде пайдаланбаңыз.
- Пайдалануды аяқтағаннан кейін нұсқаулықта көрсетілгендей құрылғыны өшіріңіз (сенсорлық басқаруды пайдалану).
- Балаларға плитада отыруға немесе тұруға рұқсат бермеңіз.
- Құрылғы қолданылатын бөлмеде балаларды қараусыз қалдырмаңыз.
- Құрылғы балалардың немесе физикалық, сенсорлық немесе ақыл-ой қабілеттері шектеулі адамдардың қауіпсіздігіне жауапты басқа адамдардың қадағалауынсыз пайдалануына арналмаған. Балаларға құрылғымен ойнауға рұқсат бермеңіз.
- Құрылғының бетін тазалау үшін бу тазалағышты пайдаланбаңыз.
- Құрылғының бетіне ауыр заттарды қоймаңыз немесе тастамаңыз.
- Пісіру беті үстінде тұрмаңыз.
- Пісіру беті бетінде бөгде заттарды сақтамаңыз.
- Магниттелген заттарды (банк карталары, жад карталары) немесе электрондық құрылғыларды (ноутбуктер, смартфондар, планшеттер, т.б.) пісіру бетінің жанына қоймаңыз, өйткені олар шамадан тыс электромагниттік әсерге ұшырауы және дұрыс жұмыс істемеуі мүмкін.
- Жиіктері тегіс емес ыдыстарды пайдаланбаңыз. Ыдысты плитаның үстіне жылжитпаңыз. Бұл бетті сызып тастауы мүмкін, нәтижесінде құрылғы нашар жұмыс істейді.
- Панель бетін тазалау үшін металл щеткаларды немесе абразивті тазалағыштарды пайдаланбаңыз, себебі олар әйнекті сызып тастауы мүмкін.
- Бұл құрылғы дүкендердегі, кеңселердегі және басқа жұмыс орталарындағы қызметкерлерге арналған ас үй аймақтары, ферма үйлері, қонақ үйлер, қонақ үйлер, жатақханалар және басқа тұрғын орталар сияқты тұрмыстық немесе ұқсас орталарда пайдалануға арналған. Бұл құрылғы коммерциялық пайдалануға арналмаған.
- Май қосылған тағамды қадағалаусыз пісіру қауіпті және өрт тудыруы мүмкін. Жалынды ешқашан сумен сөндіруге тырыспаңыз, дереу электр қуатын өшіріңіз, жалынды қақпақпен немесе өрт көрпемен жабыңыз.
- Бұл құрылғы сыртқы таймер немесе бөлек қашықтан басқару жүйесі арқылы басқаруға арналмаған.
- Кардиостимуляторы бар адамдар бұл құрылғыны қолданбас бұрын дәрігермен кеңесу керек.

ОРНАТУ БОЙЫНША НҮСҚАУЛЫҚ

ОРНАТУ БОЙЫНША САҚТЫҚ ШАРАЛАРЫ

Орнатуды бастамас бұрын мыналарға көз жеткізіңіз:

- жұмыс беті тікбұрышты және біркелкі, және ешқандай құрылымдық элементтер кеңістік талаптарына әсер етпейді;
- жұмыс беті ыстыққа төзімді және оқшауланған материалдан жасалған;
- егер плита пештің үстіне орнатылса, пеште салқындату желдеткіші орнатылған;
- орнату барлық талаптарға, қолданыстағы стандарттар мен ережелерге сәйкес келеді;
- электр желісінен толық ажыратуды қамтамасыз ететін сәйкес оқшаулағыш ажыратқыш тұрақты сымға салынған, жергілікті электр сымдарын орнату ережелеріне сәйкес орнатылған және орналастырылған;
- бекітілген үлгідегі оқшаулағыш ажыратқыш барлық полюстердегі (немесе жергілікті сымдар ережелері талаптарды осындай өзгертуге мүмкіндік берсе, барлық белсенді (фазалық) өткізгіштерде) 3 мм ауа саңылауы бар контактілерді бөлуді қамтамасыз ету үшін қолданылады;
- оқшаулау қосқышы қол жетімді;
- плитаның айналасындағы қабырға беттері үшін ыстыққа төзімді және оңай тазартылатын жабындарды (керамикалық плиткалар сияқты) пайдаланып жатырсыз.

Плитаны орнатқаннан кейін мыналарды тексеріңіз:

- электр кәбіліне зақым келтірмеу үшін шкаф есіктері немесе жәшіктер арқылы қол жеткізуге болмайды;
- шкафтың сыртынан плитаның негізіне жеткілікті таза ауа ағыны бар;
- егер плита тартпаның немесе шкафтың үстіне орнатылса, жылу тосқауылы плитаның табанынан төмен орнатылады;
- оқшаулағыш қосқышқа қол жеткізу қамтамасыз етілген.

НАЗАР АУДАРЫҢЫЗ!

Пісіру бетін білікті қызметкерлер немесе техниктер орнатуы және қосуы керек. Құрылғыға зақым келтірмеу және жарақат алмау үшін пешті өзіңіз орнатпаңыз.

ОРНАТУ

Төмендегі сызбада көрсетілген өлшемдерге сәйкес плитаға арналған тесікті кесіңіз.

- Орнату және пайдалану үшін әр жағынан (X) кемінде 5 см бос орын қажет.
- Жұмыс бетінің қалыңдығы кем дегенде 3 см екеніне көз жеткізіңіз.
- Оттықтардан жылу сәулеленуінен деформацияны болдырмау үшін ыстыққа төзімді материалдан жасалған жұмыс бетін таңдаңыз.

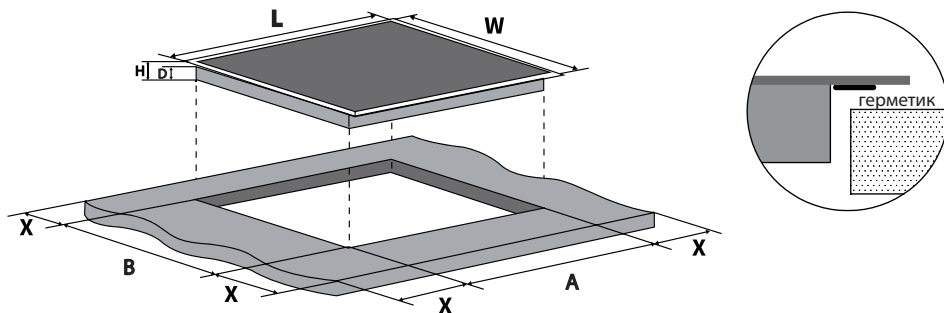

L (мм)	W (мм)	H (мм)	D (мм)	A (мм)	B (мм)	X (мм)
590	520	55	54	560	490	мин. 50

- Пісіру бетінің жақсы желдетілгенін және ауа саңылауларының бітеліп қалмағанын тексеріңіз.
- Пісіру бетінің үстіндегі пеш пен шкаф арасындағы қауіпсіздік қашықтығы кемінде 600 мм болуы керек.

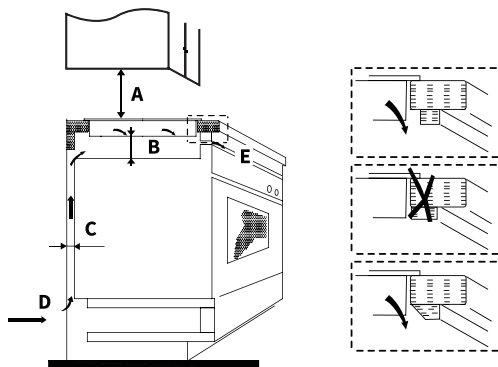

A (мм)	B (мм)	C (мм)	D	E (мм)
600	мин. 50	мин. 20	Ауа қабылдау	Шығыс саңылауы: 5

КРОНШТЕЙНДЕРДІ ОРНАТУ

1. Плитаны тегіс, тұрақты бетке қойыңыз. Плитаны басқару түймелерін баспаңыз.
2. Плитаны дайындалған тесікке орнатыңыз, содан кейін оны төменнен 4 жақшамен бекітіңіз (төмендегі суретті қараңыз).
3. Үстелдің қалыңдығына байланысты жақшалардың орнын реттеңіз.

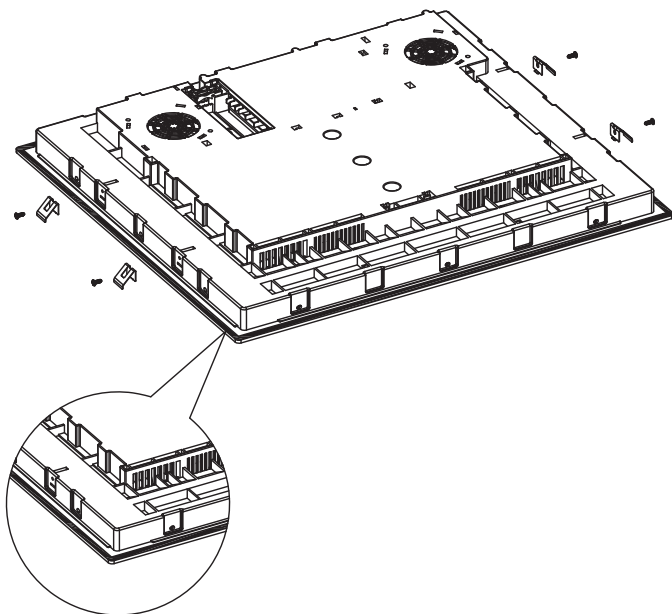

НАЗАР АУДАРЫҢЫЗ!

- Пісіру бетін тек білікті мамандар немесе техниктер орнатуы және қосуы керек. Құрылғыға зақым келтірмеу және жарақат алмау үшін өз бетіңізше орнатпаңыз.
- Пісіру бетін тоңазытқыш құрылғыларға, ыдыс жуғыштарға және кептіргіштерге орнатуға болмайды, себебі жоғары ылғалдылық электрониканы зақымдауы мүмкін.
- Пісіру бетін оңтайлы жылу таратуды қамтамасыз ететін етіп орнату керек.
- Көрші қабырғалар жоғары температураға төтеп беруі керек.
- Құрылғы бекітілген бет, желім және басқа қолданылатын материалдар жоғары температураға төтеп беруі керек.
- Бұл құрылғыны тек кедергісі 0,427 Ом немесе одан төмен электр желісіне қосуға болады. Желінің кедергісі туралы ақпаратты электр энергиясын жеткізушіден алуға болады.

ЭЛЕКТР ҚУАТЫНА ҚОСЫЛУ

НАЗАР АУДАРЫҢЫЗ!

Тұрмыстық электр сымдары жүйесінің осы құрылғыны қосуға жарамды екеніне көз жеткізу үшін білікті электрикпен кеңесіңіз. Сымдардағы кез келген өзгерістерді тек маман орындауы керек.

ЭЛЕКТР ҚУАТЫНА ҚОСЫЛУ

Электр қосылымы бір полюсті автоматты ажыратқышқа немесе жергілікті стандарттарға сәйкес жүзеге асырылуы керек. Қосылу схемасы төменде көрсетілген:

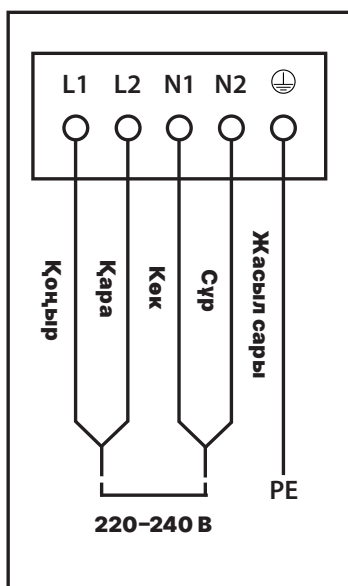

Ескертпелер:

- Қуат көбілінің зақымдалуын жүйелі түрде тексеріп отыру керек. Электр көбілі зақымдалған болса, жазатайым оқиғаларды болдырмау үшін оны тек арнайы құралдарды қолданатын білікті адам ауыстыруы керек.
- Құрылғы тікелей желіге қосылған болса, оның контактілері арасында кемінде 3 мм саңылаумен толық полюсті автоматты ажыратқыш орнатылуы керек.
- Орнатушы электр қосылымының дұрыс және қауіпсіздік ережелеріне сәйкес болуын қамтамасыз етуі керек.
- Көбіл майыспауы немесе қысылмауы керек.

ПАЙДАЛАНУ

ҚҰРЫЛҒЫ СХЕМАСЫ

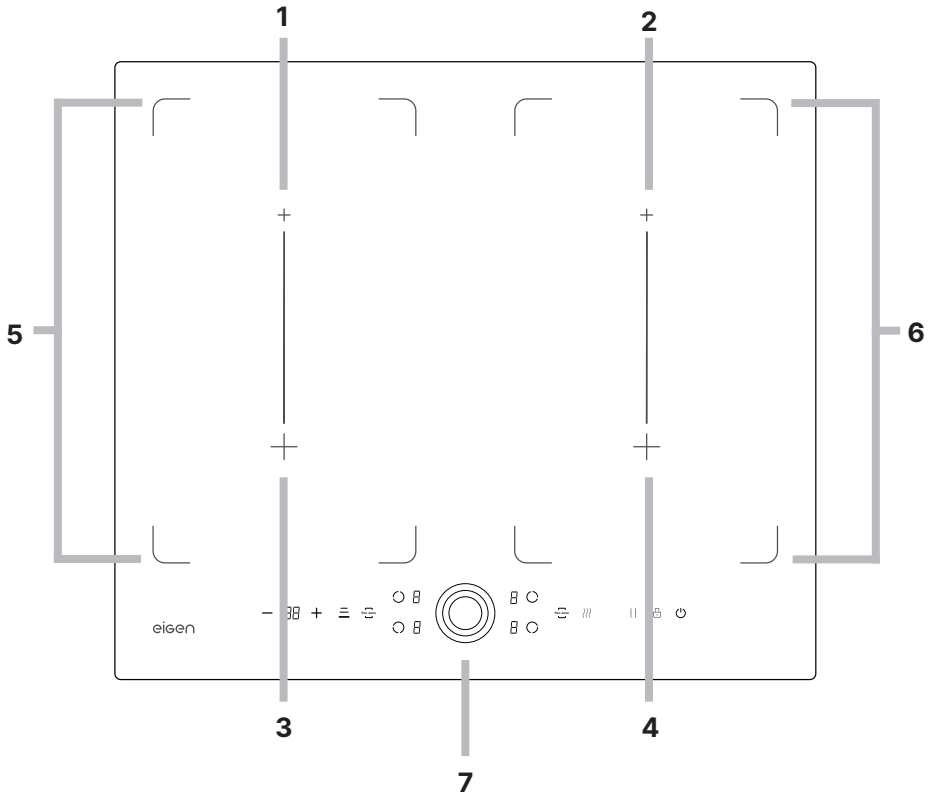

1. Оттық 1.
2. Оттық 2.
3. Оттық 3.
4. Оттық 4.
5. Кеңейту аймағы 1.
6. Кеңейту аймағы 2.
7. Басқару панелі.

Әрбір қыздырғыштың қуаты 2000 Вт (жылдам қыздыру режимінде 3000 Вт).
Әрбір кеңейту аймағының қуаты 3000 Вт (жылдам қыздыру режимінде 3600 Вт).

БАСҚАРУ ПАНЕЛІ

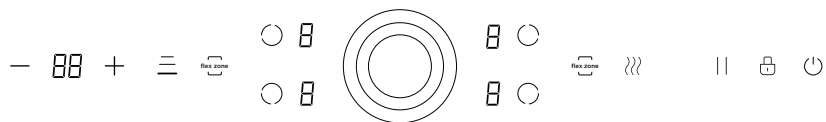

БАТЫРМАЛАМЕН ИНДИКАТОРЛАРДЫҢ МӘНДЕРІ



Қуат батырмасы



Кеңейту аймағын таңдау батырмасы



Жылыту қуатын реттеу үшін сырғытпа



Кідірту батырмасы



Таймерді орнату батырмалары



Жылыту функциясын басқару батырмасы



Басқару панелін құлыптау батырмасы



Аудандастыру функциясын басқаруға арналған батырма



Ыстық плитаны таңдау батырмасы

ПАЙДАЛАНУҒА ДАЙЫНДАУ

ИНДУКЦИЯЛЫҚ ПЛИТАНЫҢ ЖҰМЫС ІСТЕУ ПРИНЦИПІ

Индукциялық плита — қауіпсіз, заманауи, тиімді және үнемді пісіру технологиясын пайдаланатын құрылғы. Ол панельдің шыны бетін қыздыру арқылы емес, тікелей ыдыста жылу шығаратын электромагниттік діріл арқылы жұмыс істейді. Ыдыс-аяққа өз жылуын бергенде стақан қызады.

1. Металл контейнер.
2. Магниттік тізбек.
3. Керамикалық шыны панель.
4. Индукциялық катушкалар.
5. Индукциялық ток.

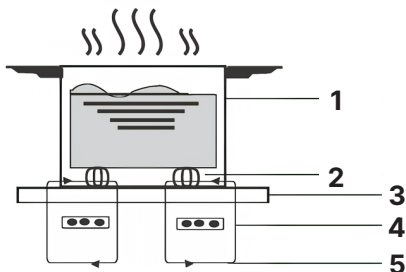

СЕНСОРЛЫҚ БАТЫРМАЛАР

- Бұл құрылғы түртуге жауап беретін сенсорлық батырмалармен жабдықталған. Басу үшін күш қолданудың қажеті жоқ.
- Батырмаларды саусақ ұшымен басыңыз.
- Дұрыс басқан кезде дыбыстық сигнал естисіз.
- Қолданар алдында басқару панелінің ластанбағанына, оның үстінде су тамшылары немесе бөгде заттардың жоқтығына көз жеткізіңіз. Тіпті өте жұқа су қабаты түймелердің тиімді әрекетіне әсер етуі мүмкін.

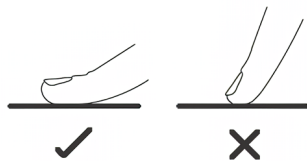

ЫДЫС ТАҢДАУ

Индукциялық пісіруге қолайлы түбі бар ыдысты таңдаңыз. Қаптамадағы немесе ыдыстың түбіндегі белгілерді қараңыз.

Магниттік сынақ жүргізу арқылы белгілі бір контейнердің жарамдылығын тексеруге болады: магнитті табаның түбіне бағыттаңыз, егер ол тартылса, бұл оның индукциялық плитада пайдалануға жарамды екенін білдіреді.

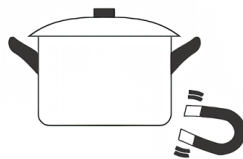

Егер сізде магнит болмаса, келесі әрекеттерді орындаңыз:

1. Тексергіңіз келетін ыдысқа су құйыңыз.
2. Ыдыстарды қосулы панельге қойыңыз, егер панельде «U» белгішесі пайда болмаса және су қыза бастаса, онда ыдыс-аяқ пайдалануға жарамды.

ЖАРАМСЫЗ ЫДЫСТАР

- Келесі материалдардан жасалған ыдыс-аяқ пайдалануға жарамсыз: таза баспайтын болат, алюминий немесе мыс, шыны, ағаш, фарфор, керамика және саз.
- Түбі біркелкі емес немесе қисық ыдысты пайдаланбаңыз.
- Кейбір кәстрөлдер мен кәстрөлдер индукциялық пештерге жармайды, өйткені олардың түбінің бір бөлігі ғана ферромагниттік материалдан жасалған. Нәтижесінде әртүрлі материалдардан жасалған аймақтар басқаша қызады. Кейбір жағдайларда оттықтар бетінде ферромагниттік түбі бар ыдыстарды таппаса, жай қосылмайды.

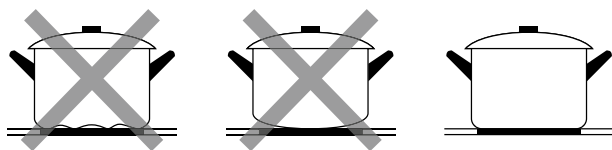

Пайдаланылатын ыдыстың түбі тегіс, плитаға нық тұруы және таңдалған пісіру алаңының өлшемімен бірдей екеніне көз жеткізіңіз. Диаметрі үлкенірек немесе кішірек ыдысты пайдаланған кезде қуат тиімділігі күткендей болмауы мүмкін. Бір оттықты пайдаланған кезде ыдыстың минималды диаметрі — 140 мм, ұзарту аймағын / аймақтарға бөлу функциясын пайдаланғанда — 230 мм).

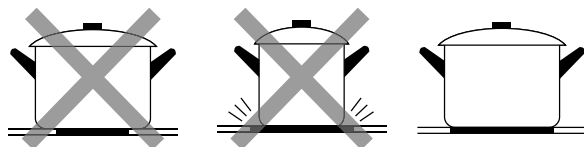

Ыдыстарды әрқашан қыздыру аймағының ортасына қойыңыз.

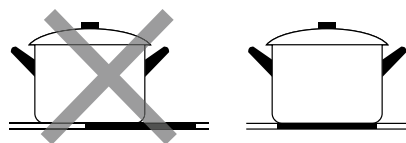

НАЗАР АУДАРЫҢЫЗ!

Ыдысты плитаның үстіне жылжытпаңыз. Бұл бетті сызып тастауы мүмкін, нәтижесінде құрылғы нашар жұмыс істейді.

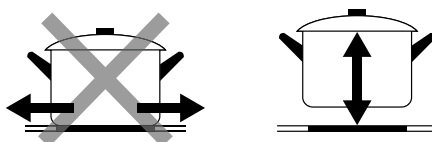

ЖҰМЫС БАСЫ

Құрылғыны желіге қосқаннан кейін дыбыстық сигнал естіледі, барлық индикаторлар 1 секундқа жанады және құрылғы күту режиміне өтеді.

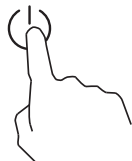

1. Қуат батырмасын басыңыз.

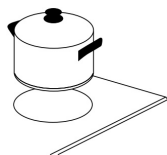

2. Оттықтардың біріне сәйкес ыдысты қойыңыз. Алдын ала плитада және ыдыста кір немесе су тамшылары жоқ екеніне көз жеткізіңіз.

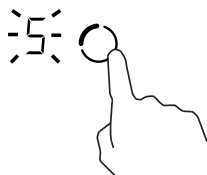

3. Ыдыс орнатылған конфорканы таңдау үшін батырманы басыңыз. Батырманың жанындағы индикатор жанады.

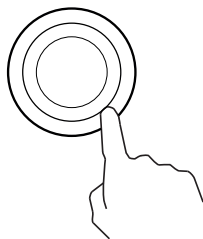

4. Жүгірткі арқылы қызу деңгейін реттеңіз.

- Температура бір минут ішінде реттелмесе, плита автоматты түрде өшеді.
- Пісіру кезінде қыздыру қуатын өзгертуге болады.

КІДІРТУ ФУНКЦИЯСЫ

Плита пісіру процесін қысқа уақытқа кідіртуге мүмкіндік беретін кідірту функциясымен жабдықталған.

1. Кідірту батырмасын басыңыз - барлық конфоркалар қыздыруды тоқтатады және дисплейде «||» таңбалары көрсетіледі.
2. Құрылғының алдыңғы параметрлермен жұмыс істеуін жалғастыру үшін кідірту батырмасын қайта басыңыз.

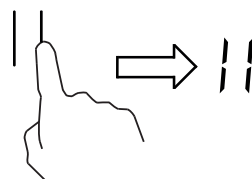

Ескерту: үзіліс белсендірілгеннен кейін 30 минут ішінде ешқандай әрекет болмаса, құрылғы автоматты түрде өшеді.

ЖЫЛДАМ ҚЫЗДЫРУ РЕЖИМІ

Бұл режим, мысалы, суды жылдам қайнату үшін құрылғыны максималды қуатта пайдалануға мүмкіндік береді.

- Басқару панеліндегі қалаған конфорка таңдау батырмасын басыңыз.
- Дисплейде «P» пайда болғанша саусағыңызды жүгірткі арқылы сырғытыңыз.
- Жылдам пісіру режимінен шығу үшін конфорка таңдау батырмасын қайтадан басыңыз, содан кейін қуатты қажетті деңгейге дейін азайту үшін жүгірткіні пайдаланыңыз.

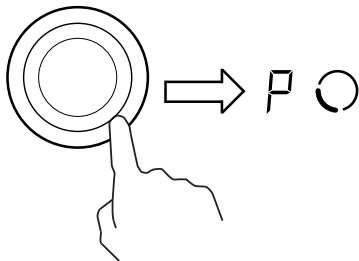

Максималды қуатта 5 минут жұмыс істегеннен кейін конфорка автоматты түрде 9 қуат деңгейіне оралады.

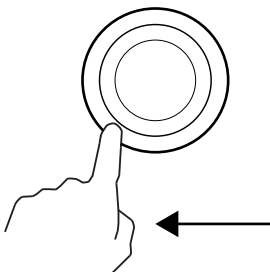

ЖЫЛЫТУ ФУНКЦИЯСЫ

Бұл функция тағамды плитада жылы ұстау үшін қолданылады. Оны шоколад немесе майды еріту үшін де қолдануға болады.

1. Қажетті конфорканы таңдау үшін батырманы басыңыз.
2. Қыздыру батырмасын басыңыз — дисплейде «/» белгісі пайда болады.
3. Қыздыру функциясын өшіру үшін конфорка таңдау батырмасын басып, жүгірткіні пайдаланып қажетті қуатты орнатыңыз.



БАСҚАРУ ПАНЕЛІН ҚҰЛЫПТАУ

Пісіру бетін абайсызда пайдаланудан қорғау функциясымен жабдықталған, мысалы, балалар.

- Басқару панелін құлыптау үшін «» құлыптау батырмасын басыңыз. Бейнебетте «Lo» көрсетіледі.
- Құлыптау режимінде тек қуат батырмасы мен кідірту батырмасы белсенді болып қалады. Қажет болса, құрылғыны кідіртуге немесе өшіруге болады, бірақ басқару панелінің құлпын ашу үшін оны қайтадан қосу керек.
- Басқару панелінің құлпын ашу үшін құлыптау батырмасын қайтадан 3 секунд басып тұрыңыз.

АВТОМАТТЫ ӨШІРУ ФУНКЦИЯСЫ

Бұл плита сонымен қатар автоматты өшіру функциясымен жабдықталған. Құрылғыны өшіруді ұмытып қалсаңыз, құрылғы төмендегі кестеге сәйкес автоматты түрде өшеді:

Жылыту қуаты	Әдепкі бойынша үздіксіз жұмыс уақыты (сағат)
1-3	8
4-6	4
7-9	2

ЖҰМЫС АЯҚТАЛУЫ

1. Басқару панеліндегі сәйкес батырманы басу арқылы өшіргіңіз келетін конфорканы таңдаңыз.
2. Пісіру бетін өшіру үшін жүгірткіні пайдаланып қыздыру мәнін «0» мәніне қойыңыз. Дисплейде «0» көрсетілгеніне көз жеткізіңіз.
3. Бүкіл құрылғыны өшіру үшін қуат батырмасын басыңыз.

НАЗАР АУДАРЫҢЫЗ!

Ыстық беттермен абай болыңыз. «» белгішесі қай оттық бетіне қол тигізбеу керектігін көрсетеді. Пісіру алаңы қауіпсіз температураға дейін суыған кезде белгіше өшеді. Функцияны қуат үнемдеу үшін де пайдалануға болады: пісіруді жалғастырмаңыз келсе, әлі ыстық пісіру алаңын пайдаланыңыз.

КЕҢЕЙТУ АЙМАҒЫ

Қажет болса, бір қыздыру аймағы ретінде плитаның бірінің үстінде орналасқан екі оттықты пайдалануға болады.

Бұл режим тікбұрышты немесе сопақ табақты (ең үлкен түбі 210 × 390 мм) немесе тамақ дайындау үшін бірнеше стандартты ыдысты бір уақытта пайдаланған кезде пайдалы болуы мүмкін.

1. Кеңейтілген жылыту аймағы функциясын қосу үшін қалаған аймақтың астындағы «икемді аймақ» батырмасын басыңыз – дисплейде «=» таңбасы және ағымдағы қуат деңгейі көрсетіледі.
2. Қуатты жүгірткі арқылы реттеңіз.
3. Кеңейтілген аймақ функциясын өшіру үшін конфоркалардың бірін таңдау түймешігін басыңыз - дисплейдегі «=» таңбасы «-» және «0» болып өзгереді. Аймақ өшірілген.

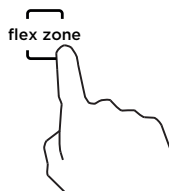

АЙМАҚТАУ ФУНКЦИЯСЫ

Пісіру кезінде температураны жоғарыдан орташаға немесе төменге жылдам өзгерту қажет болса, аймақтарға бөлу функциясын пайдаланыңыз. Бұл функция белсенді болғанда, температураны қолмен реттеу үшін тоқтамай-ақ тағамды бір пісіру алаңынан екіншісіне жай ғана жылжытуға болады.

АЙМАҚТАУ БӨЛУДІ ҚОСУ

1. «flex zone» батырмасын басу арқылы аймақтарға бөлу функциясын пайдаланғыңыз келетін панельдің бүйіріндегі икемді аймақты белсендіріңіз.
2. Аудандастыру батырмасын басыңыз.

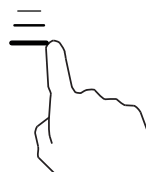

Аудандастыру режимінде ұзартылған жылыту аймағының әрбір бөлігінде төменде көрсетілгендей алдын ала орнатылған температура болады:

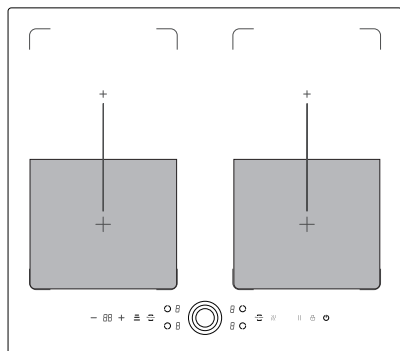

Жоғары қуат аймағы (2000 Вт)
Бейнебетте «N» және «9» көрсетіледі

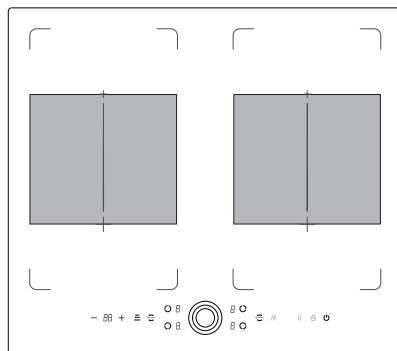

Орташа қуат аймағы (1000 Вт)
Бейнебетте «5» және «5» көрсетіледі

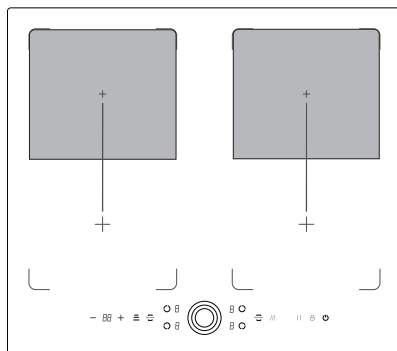

Төмен қуат аймағы (200 Вт)
Бейнебетте «2» және «N» көрсетіледі

АЙМАҚТАУ ФУНКЦИЯСЫН ӨШІРУ

Аймақтауды өшіру үшін келесі әдістердің бірін пайдаланыңыз:

1. Конфоркалардың бірін таңдау үшін батырманы басыңыз. Мысалы, сол жақта аймақтарға бөлуді өшіргіңіз келсе, жоғарғы сол жақ оттықты таңдау батырмасын басыңыз. Бейнебетте «0» көрсетіледі. Аймақтарға бөлу функциясы автоматты түрде өшеді және таңдалған конфорка үшін қажетті қуат деңгейін орнатуға болады.

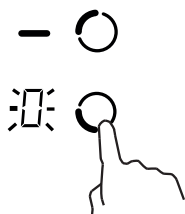

2. «flex zone» батырмасын басыңыз. Мысалы, сол жақта аймақтарға бөлуді өшіру қажет болса, басқару панеліндегі сол жағындағы «flex zone» батырмасын басыңыз. Жүгірткі арқылы қуатты реттеңіз — дисплейде «-» көрсетіледі, аймақтарға бөлу функциясы өшіріледі.

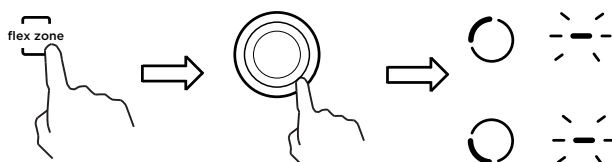

ТАЙМЕР ФУНКЦИЯСЫ

Таймерді екі жолмен пайдалануға болады:

- Ескерту таймері. Бұл жағдайда пісіру алаңдары белгіленген уақыт өткеннен кейін автоматты түрде өшпейді.
- Өшіру таймері. Белгіленген уақыт өткеннен кейін таңдалған пісіру алаңы өшеді.

Ескерту: таймердің максималды уақыты — 99 минут.

ЕСКЕРТУ ТАЙМЕРІ

Құрылғының қосулы екеніне және аймақты таңдау батырмасы белсенді емес екеніне көз жеткізіңіз («-» дисплейде жыпылықтамайды). Таймерді қыздыру аймағының құаты орнатылғанға дейін немесе кейін орнатуға болады.

1. Таймер уақытын орнату үшін «+» немесе «-» батырмасын басыңыз. Қысқа басу мәнді бір минутқа, ұзақ басу 10 минутқа өзгертеді.
2. Кері санақ уақыт орнатылғаннан кейін бірден басталады. Бейнебетте қалған уақыт көрсетіледі.
3. Белгіленген уақыт аяқталғаннан кейін 30 секундтық сигнал естіледі және дисплейде «--» көрсетіледі.

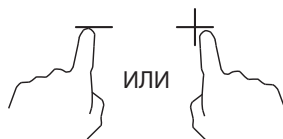

ӨШІРУ ТАЙМЕРІ

1. Таймерді орнатқыңыз келетін конфорка немесе ұзарту аймағын таңдау үшін батырма басыңыз.
2. Таймер уақытын таңдау үшін «+» немесе «-» батырмасын басыңыз. Қысқа басу мәнді бір минутқа, ұзақ басу 10 минутқа өзгертеді.
3. Кері санақ уақыт орнатылғаннан кейін бірден басталады. Бейнебетте қалған уақыт көрсетіледі.
Ескерту: жылу аймағының қуат деңгейі индикаторының төменгі оң жақ бұрышында аймақ таңдалғанын көрсететін нүкте пайда болады.
4. Белгіленген уақыт аяқталғаннан кейін 30 секундтық сигнал естіледі және дисплейде «--» көрсетіледі.
5. Белгіленген уақыт өткеннен кейін сәйкес қыздыру аймағы автоматты түрде өшеді. Қалған аймақтар қосылған болса, жұмысын жалғастырады.

Таймер бірнеше аймаққа орнатылған жағдайда:

1. Өшіру таймері белсенді болған барлық пісіру алаңдары қуат деңгейі индикаторының төменгі оң жақ бұрышында нүктемен белгіленген. Таймер дисплейі аймақтардың біреуі үшін ғана қалған уақытты көрсетеді, сәйкес нүкте жыпылықтайды.

Мысалы, төмендегі суретте таймер дисплейі жоғарғы сол жақ пісіру алаңы өшірілгенге дейінгі уақытты көрсетеді (15 минут).

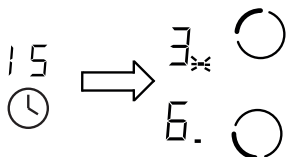

Таймер 15 минутқа орнатылды

Таймер 25 минутқа орнатылды

2. Ағымдағы аймақ таймерінің мерзімі біткен кезде және аймақ өшірілгенде, дисплей келесі таймер аяқталғанға дейінгі уақытты көрсетеді. Сәйкес индикатордың төменгі оң жақ бұрышындағы нүкте жыпылықтайды.

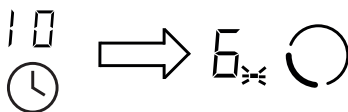

Ескерту: белгілі бір жылыту аймағына арналған таймер іске қосылғанға дейін қанша уақыт қалғанын көру үшін осы аймақты таңдау батырмасын басыңыз.

ӨШІРУ ТАЙМЕРІ

1. Таймерін өшіргіңіз келетін пісіру алаңын таңдау үшін батырманы басыңыз.
2. «-» батырмасын басыңыз, таймер дисплейінде «00» көрсетіледі, таймер өшіріледі.

ПАЙДАЛАНУ БОЙЫНША КЕҢЕСТЕР

- Тамақты қуырған кезде абай болыңыз. Май тез қызады, әсіресе жоғары қуатта қуырылғанда. Өте жоғары температурада май мен май тұтанып, үлкен өрт қаупін тудыруы мүмкін.
- Ыдыс қайнағаннан кейін қуатты азайтыңыз.
- Қақпақты пайдалану жылуды сақтау арқылы пісіру уақытын және қуат тұтынуды азайтады.
- Пісіру уақытын қысқарту үшін сұйықтықты немесе майды мүмкіндігінше аз пайдаланыңыз.
- Ең жоғары қуатпен пісіруді бастаңыз және пісіру кезінде оны азайтыңыз.

Баяу отта пісіру, күріш пісіру

- Сөндіру қайнау температурасынан төмен, шамамен 85 °C температурада, көпіршіктер тек анда-санда сұйықтық бетіне көтерілгенде жүреді. Осылайша дайындалған тағамдар нәзік және дәмді, өйткені өнімдер сіңірілмейді, сонымен бірге олардың дәмі ашылатын уақыт бар.
- Жұмыртқа мен ұнға негізделген суустарды да қайнау температурасынан төмен пісіру керек.
- Кейбір рецепттер (мысалы, күріш) рецептте ұсынылған уақыт ішінде тағамның дұрыс пісетініне көз жеткізу үшін жоғарырақ температураны таңдауды талап етуі мүмкін.

Стейк қуыру

Шырынды хош иістендірілген стейктерді дайындау үшін:

1. Етті пісірер алдында бөлме температурасында шамамен 20 минут қалдырыңыз.
2. Қатты табаны қыздырыңыз.
3. Стейктің екі жағын маймен майлаңыз. Ыстық табаға аз мөлшерде май құйыңыз, содан кейін етті оған батырыңыз.
4. Пісіру кезінде стейкті тек бір рет айналдырыңыз. Нақты пісіру уақыты стейктің қалыңдығына және қызарудың қажетті дәрежесіне байланысты, ол әр жағы үшін 2-ден 8 минутқа дейін өзгеруі мүмкін. Стейктің дайындығын анықтау үшін оны басыңыз — ол неғұрлым қатты болса, соғұрлым жақсы дайындалады.
5. Пісіргеннен кейін, қызмет ету алдында жұмсарту және нәзік болу үшін стейкті жылы табаққа бірнеше минут қалдырыңыз.

Ет пен көкөністерді «стир-фрай» әдісімен дайындау

1. Тегіс табаны немесе кез келген басқа үлкен табаны алыңыз.
2. Барлық ингредиенттер мен қажетті ыдыстарды алдын ала дайындаңыз. Қуыру процесі жылдам болуы керек. Тағамның көп мөлшерін дайындап жатсаңыз, оларды бірнеше шағын партиямен пісіріңіз.
3. Қуыруға арналған табаны қыздырып, оған екі ас қасық май қосыңыз.
4. Алдымен етті қызартып, содан кейін оны бір жаққа қойып, жылы ұстаңыз.
5. Қуырылған көкөністер. Олар ыстық, бірақ әлі де қытырлақ болғанда, қуат деңгейін төмендетіңіз, етті табаға қайтарыңыз және соусты қосыңыз.
6. Барлық жағынан қызарғанына көз жеткізу үшін ингредиенттерді ақырын лақтырыңыз.
7. Дайын болғаннан кейін бірден қызмет етіңіз.

ЖЫЛЫТУ ДЕҢГЕЙІН ТАҢДАУ

Жылыту қуаты	Қолайлы:
1-2	<ul style="list-style-type: none">• аз мөлшердегі тағамды баяу қыздыру;• баяу қайнатыңыз;• шоколадты, сары майды және тез күйіп кететін басқа өнімдерді еріту;
3-4	<ul style="list-style-type: none">• дайын тағамдарды жылыту;• судың тез қайнауы;• күріш пісіру;
5-6	<ul style="list-style-type: none">• құймақ жасау;
7-8	<ul style="list-style-type: none">• өту;• макарон пісіру;
9	<ul style="list-style-type: none">• «стир-фрай» әдісімен қуыру;• қуыру;• қайнаған сорпалар;• қайнаған су

ҚЫЗМЕТ КӨРСЕТУ ЖӘНЕ КҮТІМ

Ластану түрі	Тазалау әдісі	Ескерту
<p>Күнделікті күтім (саусақ іздері, тамақтан қалған іздер мен дақтар, сондай-ақ шыныдағы қантсыз қайнату іздері)</p>	<ol style="list-style-type: none"> 1. Құрылғыны желіден ажыратыңыз. 2. Жуғыш затты жылы (бірақ ыстық емес!) бетке жағыңыз. 3. Ылғал шүберекпен шайыңыз, содан кейін құрылғының бетін құрғатыңыз. 4. Құрылғыны желіге қосыңыз. 	<ul style="list-style-type: none"> • Плитаны электр желісінен ажыратқанда, плита әлі ыстық болса да, плитаның ыстық екенін ескертетін басқару панеліндегі индикатор жанбайды. • Абразивті заттар мен бұйымдарды қолданбаңыз, жуғыш заттардың жапсырмаларын мұқият оқып шығыңыз. • Құрылғының бетінде жуғыш затты ұзақ уақыт қалдырмаңыз, себебі бұл оны зақымдауы мүмкін.
<p>Пісіру бетін май мен жабысқақ дақтардан тазалау</p>	<ol style="list-style-type: none"> 1. Керамикалық беттерге қолайлы шпательмен немесе қырғышпен кірді кетіріңіз. 2. Құрылғыны желіден ажыратыңыз. 3. Жоғарыда аталған құралдардың бірін қолданып, оны 30° бұрышта ұстаңыз. 4. Қалдықтарды жұмсақ шүберекпен немесе сүлгімен сүртіңіз. 5. «Күнделікті күтім» бөліміндегі 2-3 қадамдарды орындаңыз. 	<ul style="list-style-type: none"> • Жабысқақ дақтар мен төгілген жерлерді дереу алып тастаңыз, олардың кебуіне жол бермеңіз. Әйтпесе, оларды құрылғының бетінен алып тастау қиын болады. • Скреперді ұстаған кезде абай болыңыз.
<p>Басқару панелін кірден тазалау</p>	<ol style="list-style-type: none"> 1. Құрылғыны желіден ажыратыңыз. 2. Басқару панелін жұмсақ шүберекпен немесе губкамен сүртіңіз. 3. Бетін қағаз сүлгімен құрғатыңыз. 4. Құрылғыны желіге қосыңыз. 	<ul style="list-style-type: none"> • Ыстық сұйықтықтар басқару панеліне тиіп кетсе, құрылғы өздігінен өшуі мүмкін және оларда сұйықтық қабаты қалғанша түймелер жауап бермейді. • Құрылғыны қайта қоспас бұрын оның бетін құрғатыңыз.

АҚАУЛЫҚ СЕБЕБІН ІЗДЕУ ЖӘНЕ ТҮЗЕТУ

Бұл құрылғы жұмыс кезінде қателер мен ақаулардың ең аз мүмкіндігімен ұзақ қызмет ету мерзіміне арналған және әзірленген. Бірақ ақаулыққа тап болсаңыз, құрылғының жұмысындағы бірқатар қателерді жоюдың ықтимал себептері мен ұсыныстарын көрсететін төмендегі кестені қараңыз. Егер мәселені шешу туралы ұсыныс оны шешуге әкелмесе, сізге уәкілетті қызмет көрсету орталығына хабарласуды ұсынамыз.

Проблема	Ықтимал себеп	Шешім
Плита қосылмайды	Құрылғы желіге мықтап қосылмаған	Құрылғының желі қосылымын тексеріңіз
		Желілік кернеуді тексеріңіз
		Өкілетті қызмет көрсету орталығына хабарласыңыз
Сенсорлық батырмалар түртуге жауап бермейді	Сенсорлық батырмалар өшірілген	Сенсорлық батырмалардың құлпын ашыңыз («Басқару панелін құлыптау» бөлімін қараңыз)
	Басқару панелінде жұқа су қабаты бар немесе панельге саусақ ұшымен тиіп тұрсыз	Басқару панелінің беті толығымен құрғақ және кірден таза екенін тексеріңіз. Батырмаларды саусақ ұшымен басыңыз
Пісіру бетінде сызаттар бар	Дұрыс емес өңдеу, дұрыс емес ыдыстар	Құрылғыны абайлап ұстаңыз. Ыдыс-аяқ пен күтім құралдарын осы нұсқаулыққа сәйкес таңдаңыз
	Құрылғыны тазалау үшін абразивтер немесе тазартқыштар қолданылған	
Кейбір ыдыс-аяқтар шерткен дыбыстарды шығарады	Бұл ыдыстың құрылысына байланысты болуы мүмкін (әртүрлі металдардың қабаттары әртүрлі дірілдейді)	Бұл қалыпты жағдай. Құрылғының ақауы емес
Жоғары қуатта пісірген кезде плита төмен дыбыс шығарады	Бұл индукциялық пісіру технологиясына байланысты	Бұл қалыпты жағдай, дегенмен, төмен қуатқа ауысқанда шу жоғалуы немесе тыныш болуы керек
Салқындату желдеткішінің шуы естіледі	Плитаға орнатылған салқындату желдеткіші қызып кетуден қорғауға арналған. Ол плитаны өшірсеңіз де жұмысын жалғастыра береді	Бұл қалыпты жағдай және ешқандай әрекетті қажет етпейді. Желдеткіш жұмыс істеп тұрған кезде плитаның қуатын өшірмеңіз
Кейбір батырмалар жұмыс істемейді, LED дисплей дұрыс жұмыс істемейді	Дисплей платасы зақымдалған	Құрылғыны электр желісінен ажыратып, уәкілетті қызмет көрсету орталығына хабарласыңыз

Проблема	Ықтимал себеп	Шешім
Ыдыс қызбайды және индикаторлар дисплейде көрсетілмейді	Плита ыдысты тани алмайды, себебі ол ыдыста қолдануға жарамсыз	Тиісті ыдыстарды пайдаланыңыз. «Ыдыстарды таңдау» бөлімін қараңыз
	Плитаның өлшемі кішкентай болғандықтан немесе оттықтағы дұрыс орналаспағандықтан, ыдысты тани алмайды	Ыдыстарды пісіру алаңының ортасына қойыңыз, оның өлшемі қыздыру аймағына сәйкес келетініне көз жеткізіңіз
Плита кенет сөнді, дыбыстық сигнал естілді, дисплейде қате коды туралы хабарлама пайда болды (әдетте пісіру таймерінің дисплейінде ауыспалы сандар)	Техникалық қате	Қате кодының әріптері мен сандарын есте сақтаңыз. Плитаны электр желісінен ажыратыңыз. Қызмет көрсету орталығының маманына хабарласыңыз

ҚАТЕ КОДТАРЫ ЖӘНЕ ДИАГНОСТИКА

Плита өзін-өзі диагностикалау функциясымен жабдықталған. Ол техникке плитаны бөлшектемей және бөлшектемей-ақ жеке құрамдас бөліктердің функционалдығын тексеруге мүмкіндік береді.

Қате коды	Ықтимал себеп	Мүмкін шешім
E4/E5	Температура сенсорының дұрыс жұмыс істемеуі	Құрылғыны электр желісінен ажыратып, уәкілетті қызмет көрсету орталығына хабарласыңыз
E7/E8	Биполярлық транзистордың температура сенсорының дұрыс жұмыс істемеуі	Құрылғыны электр желісінен ажыратып, уәкілетті қызмет көрсету орталығына хабарласыңыз
E2/E3	Қуаттау кернеуінің қалыптан тыс мәні тіркелді	Желілік кернеуді тексеріңіз. Құрылғыны желі кернеуі тұрақты болса және құрылғының техникалық сипаттамалары шегінде ғана пайдаланыңыз
E6/E9	Жылыту қатесі	Құрылғыны қуат көзінен ажыратып, оны қайта қоспас бұрын суытыңыз

ТЕХНИКАЛЫҚ СИПАТТАМАЛАРЫ

Сауда белгісі	Eigen	
Үлгісі	BH-INS601	
Желі параметрлері	220–240 В, 50–60 Гц	
Орнату түрі	Ендірілген	
Басқару түрі	Сенсорлық тақта	
Жалпы күш	7200 Вт	
Қуат деңгейлерінің саны	9	
Оттықтар саны	4	
Кеңейту аймақтарының саны	2	
Оттық қуаты	Қалыпты жағдайда	Жылдам қыздыру режимінде
	2000 Вт	3000 Вт
Кеңейту аймақтарының қуаты	Қалыпты жағдайда	Жылдам қыздыру режимінде
	3000 Вт	3600 Вт
Таймер	99 мин.	
Оттық өлшемі	210 × 190 мм	
Кеңейту аймағының өлшемі	210 × 390 мм	
Автоматты түрде өшіру	Бар	
Басқару панелінің құлпы	Бар	
Қалдық жылу көрсеткіші	Бар	
Кідірту функциясы	Бар	
Таза салмағы	9,3 кг	
Өлшемдері (Ұ×Е×Б)	590 × 520 × 52 мм	
Енгізілген өлшем (Ұ×Е)	560 × 490 мм	
Қуат сымының қондырма түрі	Ү	
Электр тогының соғуынан қорғау класы	I	
Қолдану саласы	Үй шаруашылығы	
Жинақталым	<ul style="list-style-type: none"> • Пісіру беті. • Тығыздағыш таспа. • Бекіткіштер. • Пайдалану бойынша нұсқаулық. 	

МОНТАЖДАУ, САҚТАУ, ТАСЫМАЛДАУ (ТАСУ), ӨТКІЗУ ЖӘНЕ КӘДЕГЕ ЖАРАТУ ЕРЕЖЕЛЕРІ МЕН ШАРТТАРЫ

- Құрылғыны орнату ережелері мен шарттары осы нұсқаулықта «Орнату нұсқаулығы» бөлімінде сипатталған.
- Құрылғыны қаптамада, өндірушінің және тұтынушының жылытылатын үй-жайларында ауаның 5 және 40 °С аралығындағы температурада және ауаның 80%-дан аспайтын салыстырмалы ылғалдылығында сақтау керек. Үй-жайда жемірілуді тудыратын жегі қоспалар (қышқылдардың, сілтілердің булары) болмауы тиіс.
- Құрылғының дұрыс тасымалдануын қамтамасыз ету үшін келесі талаптарды орындау қажет:
 - құрылғыдан барлық ішкі керек-жарақтарды, егер бар болса, алып тастаңыз және оларды бөлек ораңыз;
 - оның өнімділігі мен сыртқы түрін сақтау үшін құрылғының дұрыс оралғанына көз жеткізіңіз (үлкен өлшемді жабдықты полиэтиленмен немесе қиын жерлерде гофр картон төсемімен көпіршікпен орау керек);
 - құрылғыны көліктің айналасында қозғалмауы үшін белдіктермен мықтап бекітіңіз;
 - сыртқы ортаның әсерін толығымен жою үшін тек ішкі көлікті пайдаланыңыз;
 - өңдеу кезінде қаптаманың аса сақтықпен өңделуін қамтамасыз етіңіз.
- Құрылғы ұқыпты өңдеуді талап етеді, оны шаң, кір, соққы, ылғал, от және т.б. әсерінен қорғаңыз.
- Құрылғыны сату жергілікті заңнамасына сәйкес жүргізілуі керек.
- Бұйымның қызмет ету мерзімі аяқталғаннан кейін оны қарапайым тұрмыстық қоқыспен бірге тастауға болмайды. Оның орнына, ол федералды немесе жергілікті заңнамаға сәйкес қайта өңдеу және қайта өңдеу үшін электрлік және электронды жабдықты тиісті қабылдау бекетіне қайта өңдеуге жіберіледі. Осы бұйымды дұрыс жоюды қамтамасыз ете отырып, сіз табиғи ресурстарды үнемдеуге және қоршаған ортаға және адамдардың денсаулығына зиян келтірмеуге көмектесесіз. Бұл бұйымды қабылдау және жою бекеттері туралы қосымша ақпаратты жергілікті муниципалды органдардан немесе тұрмыстық қалдықтарды шығаратын кәсіпорыннан алуға болады.
- Құрылғының ақаулығы анықталған жағдайда, тез арада авторландырылған сервистік орталыққа хабарласу немесе құрылғыны кәдеге жарату керек.

ҚОСЫМША АҚПАРАТ

Өндіруші: Фошань Шуньдэ Бравоу Электрик Ко., Лтд.
1-ші және 2-шө қаб. №5 ғим., №8, Синьлун тас жолы, Синьтан ауылдық комитеті,
Луныцзяо, Шуньдэ ауд., Фошань қ., Гуандун пров., Қытай.

Қытайда жасалған.

Импортер / юр. лицо, принимающее претензии в Республике Казахстан: ТОО «ДНС КАЗАХСТАН», г. Астана, р-н Сарыарқа, пр-т Сарыарқа, зд. 12, Республика Казахстан.

Импорттаушы / Қазақстан Республикасында талаптар қабылдайтын заңды тұлға:
«DNS QAZAQSTAN (ДНС КАЗАХСТАН)» ЖШС, Астана қ-ы, Сарыарқа ауданы, Сарыарқа д-лы, 12 ғ-т, Қазақстан Республикасы.

Адрес электронной почты / электронды пошта мекен-жайы: info@dns-shop.kz

Өнім Кеден одағының техникалық регламентінің талаптарына сәйкес келеді:

- «Төмен вольтты жабдықтың қауіпсіздігі туралы» КО ТР 004/2011;
- «Техникалық құралдардың электромагниттік үйлесімділігі» КО ТР 020/2011.

Тауар Еуразиялық экономикалық одақтың «Электртехника және радиоэлектроника бұйымдарында қауіпті заттарды қолдануды шектеу туралы» ЕАЭО ТР 037/2016 техникалық регламентінің талаптарына сәйкес келеді.

Құрылғының сыртқы түрі, оның сипаттамалары мен жабдығы пайдаланушыға алдын ала ескертусіз өзгертілуі мүмкін.



Өндіріс күні пайдаланушы нұсқаулығының орыс тіліндегі нұсқасында көрсетілген. V.1

Кепілдік талоны

SN/IMEI: _____

Кепілдікке қойылған күні: _____

Өндіруші бүкіл кепілдік мерзімі ішінде құрылғының үздіксіз жұмыс істеуіне, сондай-ақ материалдар мен жинақтарда ақаулардың болмауына кепілдік береді. Кепілдік кезеңі бұйымды сатып алған сәттен басталады және тек қана жаңа өнімдерге қолданылады.

Кепілдік қызмет көрсетуге пайдаланушы нұсқаулығына сәйкес бұйымды пайдалану шартымен кепілдік мерзімі ішінде тұтынушының кесірінен істен шықпаған элементтерді тегін жөндеу немесе ауыстыру кіреді. Элементтерді жөндеу немесе ауыстыру уәкілетті сервистік орталықтардың аумағында жүргізіледі.

Кепілдік мерзімі: 3 жыл

Пайдалану мерзімі: 5 жыл.

Сервистік орталықтардың өзекті тізімі келесі мекенжай бойынша:

<https://www.dns-shop.kz/service-center/>

Кепілдік міндеттемелер және тегін сервистік қызмет көрсету, егер оларды ауыстыру бұйымды бөлшектеуге байланысты болмаса, тауардың жиынтықтылығына кіретін, төменде аталған керек-жарақтарға қолданылмайды:

- ҚБП (Қашықтан басқару пультіне) арналған қуат элементтері (батареялар).
- Жалғағыш көбілдер, антенналар және оларға арналған жалғастырғыш тетіктер, құлаққаптар, микрофондар, «HANDS-FREE» құрылғылары; жиынтықта жеткізілетін әртүрлі типтегі ақпарат тасымалдағыштар, бағдарламалық құрал (БҚ) және драйверлер (бұйымның қатты магниттік дискілердегі жинақтағышқа алдын ала орнатылған БҚ-ны қоса алғанда, бірақ онымен шектелмей), сыртқы енгізу-шығару құрылғылары және манипуляторлар.
- Қаптар, сөмкелер, белдіктер, тасымалдауға арналған баулар, монтаждық керек-жарақтар, құрал-саймандар, бұйымға қоса берілетін құжаттама.
- Табиғи тозуға ұшырайтын шығын материалдары мен бөлшектер.



Өндіруші келесі жағдайларда кепілдік міндеттемелерге ие болмайды:

- Кепілдік мерзімі аяқталды.
- Егер жеке (тұрмыстық, отбасылық) қажеттіліктерге арналған бұйым кәсіпкерлік қызметті жүзеге асыру үшін, сондай-ақ оның тікелей міндетіне сәйкес келмейтін басқа мақсаттарда пайдаланылған болса.
- Өндіруші бұйымды пайдалану кезінде пайдаланушы нұсқаулығының талаптарын бұзу, бұйымды орнату және оған қызмет көрсету жөніндегі ұсынымдарды, қосу ережелерін (бұйымның өзіне де, онымен байланысты бұйымдарға да сәйкес келмейтін желілік кернеудің әсері нәтижесінде туындаған қысқа тұйықталулар), бұйымды сақтау және тасымалдау кезінде өнім иесі және/немесе үшінші тұлғалар шектен ықтимал материалдық, моральдық және өзге де зиян үшін жауапты болмайды.
- Механикалық зақымданудың барлық жағдайлары: өнімді пайдалану кезінде алынған сызаттар, жарықтар, деформациялар, соққы іздері, майысулар, кептелістер және т.б.
- Түрлендірулерді, рұқсат етілмеген жөндеулерді осындай жұмыстарды жүргізуге уәкілетті емес адамдар жүргізген жағдайлар. Егер ақаулық конструкцияны немесе бұйымның схемасын өзгерту, Өндіруші қарастырмаған сыртқы құрылғыларды қосу, Қазақстан Республикасының заңнамасына сай сәйкестік сертификаты жоқ құрылғыны пайдалану салдарынан туындаған болса.
- Егер бұйымның ақауы еңсерілмейтін күштің әсерінен (табиғи элементтер, өрт, су тасқыны, жер сілкінісі, тұрмыстық факторлар және Өндірушіге тәуелді емес басқа жағдайлар) немесе Өндіруші болжай алмаған үшінші тұлғалардың әрекеттерінен туындаса. Бұйымның толық немесе ішінара істен шығуына алып келген бұйымның ішіне бөгде заттардың, өзге денелердің, заттектердің, сұйықтықтардың, жәндіктердің немесе жануарлардың түсуінен, агрессивті ортаның әсерінен, жоғары ылғалдылықтан, жоғары температуралардан туындаған ақау.
- Бұйымды сәйкестендіру (сериялық нөмірі) жоқ немесе сәйкес келмейді. Егер зақымданулар (кемшіліктер) зиянды бағдарламалық қамтаманың; БҚ ұсынушысының осы қызметті ұсынбауына байланысты мүмкіндігінсіз бұйымның бағдарламалық ресурстарына қолжетімділіктің болмауына әкеп соққан құпиясөздерді (кодтарды) оларды жинау/қалпына келтіру мүмкіндігінсіз орнату, ауыстыру немесе жою әсерінен туындаса.
- Егер жұмыстың ақаулықтары қуат беруші, кәбілдік, телекоммуникациялық желілердің, радиосигнал қуатының стандарттарға немесе техникалық регламенттеріне сәйкес келмеуінен, оның ішінде бедер ерекшеліктерінен және басқа да осыған ұқсас сыртқы факторлардан, бұйымның желі әрекет ететін шекарада немесе аймақтан тыс жерде пайдаланылуынан туындаған болса.
- Егер зақымданулар стандартты емес (түпнұсқалық емес) және/немесе сапасыз (зақымданған) шығыс материалдарын, керек-жарақтарды, қосалқы бөлшектерді, қуат беру элементтерін, әртүрлі үлгідегі ақпарат тасымалдағыштарды (CD, DVD дискілерді, жад карталарын, SIM карталарын, картридждерді қоса алғанда) пайдаланудан туындаса.
- Егер кемшіліктер үйлесімсіз контентті (әуендерді, графиканы, бейне және басқа файлдарды, Java қосымшаларын және оларға ұқсас бағдарламаларды) алуға, орнатуға және пайдалануға байланысты туындаған болса.
- Осы бұйыммен жанасып жұмыс істейтін басқа жабдыққа келтірілген залалға.



eigen