

eigen

Пайдалану бойынша нұсқаулық

Eigen BI-MW934C
кіріктірілген
микротолқынды пеші

МАЗМҰНЫ

ҚҰРЫЛҒЫ МАҚСАТЫ	5
САҚТЫҚ ШАРАЛАРЫ	5
ҚАУІПСІЗДІК ТАЛАПТАРЫ	6
ТҮРЛІ МАТЕРИАЛДАРДЫ ҚОЛДАНУ	8
Ыдыстарды тексеру.....	9
ОРНАТУ БОЙЫНША НҰСҚАУЛЫҚ	10
Құрылғы схемасы.....	10
Орнату бойынша сақтық шаралары	11
Орнату өлшемдері.....	12
Қысқаша сипаттама және орнатуға дайындық.....	13
Орнату.....	14
Розетканы жерге қосу.....	15
Айналмалы үстелді орнату	16
ПАЙДАЛАНУ	17
Басқару панелі.....	17
Жұмыс режимдері	18
КҮТІМ ЖӘНЕ ҚЫЗМЕТ КӨРСЕТУ.....	23
АҚАУЛЫҚТАРДЫ ІЗДЕУ ЖӘНЕ ЖОЮ.....	24
ТЕХНИКАЛЫҚ СИПАТТАМАЛАРЫ.....	25
МОНТАЖДАУ, САҚТАУ, ТАСЫМАЛДАУ (ТАСУ), ӨТКІЗУ ЖӘНЕ КӘДЕГЕ ЖАРАТУ ЕРЕЖЕЛЕРІ МЕН ШАРТТАРЫ.....	26
ҚОСЫМША АҚПАРАТ.....	27

Құрметті сатып алушы!

Сенім білдіріп, Eigen брендин таңдағаныңызға рахмет.

Біз құрылғының жұмыс қабілеттілігі мен қауіпсіздігін мұқият тексердік, содан кейін оны жөнелту үшін қауіпсіз қаптамаға салдық.

Электр құрылғысын электр желісіне бірінші рет қосар алдында осы нұсқаулықты мұқият оқып шығыңыз. Онда дұрыс орнату, құрылғыны пайдалану және өнімді күту бойынша кеңестер туралы маңызды ақпарат бар. Ықтимал зақымдануды немесе жазатайым оқиғаларды болдырмау үшін осы нұсқауларды орындауды ұсынамыз.

Нұсқаулықты қажет кезде анықтама ретінде пайдалану үшін қауіпсіз жерде сақтаңыз.

ҚҰРЫЛҒЫ МАҚСАТЫ

Микротолқынды пеш тағамдар мен ыдыстарды пісіруге, жылытуға және жібітуге арналған.

САҚТЫҚ ШАРАЛАРЫ

НАЗАР АУДАРЫҢЫЗ!

- Микротолқынды пешке зиянды әсер етпеу, құрылғыға зақым келтірмеу немесе өнімділікті төмендетпеу үшін құрылғыны есігі ашық күйде пайдаланбаңыз.
- Есік құрылғыға тығыз жабылуы керек. Пештің алдыңғы жағы мен есік арасына ешбір зат қоймаңыз.
- Тығыздау беттерінде кір мен тазалағыш заттардың жиналуына жол бермеңіз.
- Кез келген зақым болған жағдайда құрылғыны пайдалануды дереу тоқтатыңыз.
- Есік пен құлыпты, ілмектерді және ысырмаларды, сондай-ақ есік тығыздағыштарын және кез келген басқа герметикалық беттерді жақсы жағдайда ұстау өте маңызды.

ҚАУІПСІЗДІК ТАЛАПТАРЫ

НАЗАР АУДАРЫҢЫЗ: күйіп қалуды, электр тогының соғуын, өртті және басқа да мүлік пен адам денсаулығына ықтимал зиян келтірмеу үшін:

- Құрылғыға ілеспе құжаттаманы (пайдаланушы нұсқаулығын) мұқият оқып шығыңыз және кепілдік талонын сақтаңыз. Тауардың сапасына шағым болған жағдайда хабарласу қажет.
- Құрылғыны тек үйлесімді жерге тұйықталған электр тізбектерімен ғана пайдаланыңыз.
- Құрылғыны тек осы нұсқаулықта көрсетілген мақсаттар үшін пайдаланыңыз.
- Құрылғыны тазалау үшін агрессивті немесе каустикалық заттарды пайдаланбаңыз.
- Құрылғы өнеркәсіптік немесе зертханалық пайдалануға арналмаған.
- Егер оның науасы бос болса (ішінде тағам жоқ) құрылғыны қоспаңыз, бұл пештің істен шығуына әкелуі мүмкін.
- Егер ол зақымдалған болса (құлаудан, соғудан немесе басқа жолмен), қуат сымы немесе ашасы зақымдалған болса немесе құрылғының ақаулығы анықталса, құрылғыны пайдаланбаңыз. Құрылғының қандай да бір ақауын немесе оның сыртқы немесе ішкі зақымдалуын тапсаңыз, құрылғыны пайдалануды дереу тоқтатып, өкілетті қызмет көрсету орталығына хабарласыңыз.
- Құрылғының науасында өрттің алдын алу үшін:
 - ◊ Пластмасса немесе қағаз қаптамада тағамды пісіру қажет болса, қаптаманың микротолқынды пеште пайдалануға жарамды екеніне көз жеткізіңіз.
 - ◊ Пластмассадан немесе қағаздан жасалған қаптамада тағамды пісірген кезде, өрт болмас үшін пісіру процесін мұқият қадағалаңыз.
 - ◊ Қағазға оралған тағамды пештің ішіне қоймас бұрын, барлық таңғыштарды, әсіресе фольга жолақтарын алып тастағаныңызға көз жеткізіңіз.
 - ◊ Түтін немесе тән иіс пайда болса, пешті дереу өшіріп, розеткадан ажыратыңыз. Жалын пайда болған жағдайда оның нашарлауына жол бермеу үшін есікті жабық ұстаңыз.
 - ◊ Құрылғыны сақтау контейнері ретінде пайдаланбаңыз. Пайдаланбаған кезде құрылғының ішінде қағазды, ыдыстарды, тағамды және т.б. қалдырмаңыз.
- Жабық ыдыстарда сұйықтықтарды қыздырмаңыз, себебі олар жарылуы мүмкін.
- Микротолқынды пеште сусындарды қыздыру кенеттен, қатты атқылауды тудыруы мүмкін.
- Микротолқынды пешті майы көп тағамдарды пісіру немесе қыздыру үшін пайдаланбаңыз ыстық май құрылғы мен ыдыстарды зақымдауы және терінің қатты күйіп қалуына әкелуі мүмкін.
- Тұтас жұмыртқаларды, қызанақтарды, алмаларды және ұқсас тағамдарды микротолқынды пешке қоймаңыз, себебі олар жарылуы мүмкін.
- Микротолқынды пешті пайдаланған кезде картоп, кәді және алма сияқты қабығы қалың тағамдарды микротолқынды пеште қыздырар алдында жұқа инемен тесу керек.
- Күйіп қалмас үшін нәресте бөтелкелері мен банкарлардың ішіндегісін балаларға бермес бұрын микротолқынды пеште қыздырғаннан кейін мұқият араластырыңыз немесе шайқаңыз.
- Тағам қыздырылған ыдыстар да айтарлықтай қызып кетуі мүмкін. Ыдыстарды шығарған кезде арнайы тұтқалардан (бар болса) ұстаңыз немесе пештің қолғабын (жинаққа кірмейді) пайдаланыңыз.
- Тек микротолқынды пеште / отқа төзімді ыдыстарда (микротолқынды пешсіз режим-

дерді пайдаланған кезде) пайдалануға арналған ыдыстарды пайдаланыңыз. Жарамсыз ыдыстарды пайдалану пешті зақымдауы және денсаулығыңызға зиян келтіруі мүмкін.

- Бұл құрылғыны балалар немесе физикалық, сенсорлық немесе ақыл-ой қабілеттері шектеулі адамдар, егер олардың қауіпсіздігіне тікелей жауапты адамның тікелей бақылауында болмаса немесе құрылғыны пайдалану туралы егжей-тегжейлі нұсқаулар берілмесе және осы құжатта көрсетілген барлық сақтық шаралары түсіндірілмесе, пайдаланбауы керек. нұсқаулық, сондай-ақ оларды орындамаудың ықтимал салдары.

HA3AP AУДАPЫҢЫЗ: микротолқынды пешті пеш, радиатор немесе жылыту құрылғылары сияқты қуатты жылу көздеріне жақын жерге орнатпаңыз. Бұл құрылғыны зақымдауы және тегін кепілдіктің күшін жоюы мүмкін.

- Құрылғының беті мен есігі пайдалану кезінде жылы болуы мүмкін, бұл қалыпты жағдай.
- Бұл құрылғы коммерциялық пайдалануға арналмаған. Тек жеке, тұрмыстық мақсаттарда пайдалануға рұқсат етіледі.
- Құрылғының науасының/шкафтың қабырғаларымен бір деңгейде тұрмағанына және желдету тесігі жеткілікті ауа айналымын қамтамасыз ететініне көз жеткізіңіз. Осы сақтық шараларын орындамау өртке немесе құрылғының зақымдалуына әкелуі мүмкін.
- Құрылғыны жылжыту/тасымалдау қажет болса, алдымен оның жұмыс камерасынан шыны науаны, сондай-ақ басқа бос бөлшектерді алыңыз. Бұл қозғалған кезде құрылғының зақымдалуын болдырмауға көмектеседі.
- Қақпақпен жабылған тағамды қыздырған кезде ыстық бу жиналуы мүмкін екенін есте сақтаңыз. Қақпақты алған кезде күйіп қалмау үшін абай болыңыз.

ТҮРЛІ МАТЕРИАЛДАРДЫ ҚОЛДАНУ

Микротолқынды пеште қолдануға болатын материалдар (тек микротолқынды пеш үшін, гриль және конвекция режимдері жоқ).

Ыдыс-аяқ	Ескертпелер
Ас-үй ыдысы	Тек микротолқынды пешке жарамды ыдыстар. Өндірушінің нұсқауларын орындаңыз. Шеттері сынған немесе жарықтары бар ыдыстарды пайдаланбаңыз.
Шыны банкалар	Әрқашан қақпақты алыңыз. Тамақты жылы күйге дейін қыздыру үшін ғана пайдаланыңыз. Көпшілік шыны банкалар ыстыққа төзімді емес және жарылуы мүмкін.
Шыны ыдыс	Пешке арналған тек ыстыққа төзімді шыны ыдыс. Оның металл жиегі жоқ екеніне көз жеткізіңіз. Шеттері сынған немесе жарықтары бар ыдыстарды пайдаланбаңыз.
Пеште пісіруге арналған пакеттер	Өндірушінің нұсқауларын орындаңыз. Металл ілгектермен пакеттерді салмаңыз. Бу шығару үшін кесектер жасаңыз.
Қағаз табақтар мен стақандар	Оларды тағамды қысқа мерзімде пісіру/қайта қыздыру үшін ғана пайдаланыңыз. Пісіру/қайта қыздыру кезінде пешті қараусыз қалдырмаңыз.
Қағаз сүлгілері	Жылыту үшін тағамды жабу үшін пайдаланыңыз және майдың сіңуі. Тек қысқа мерзімді пісіру үшін пайдаланыңыз және пісіру процесін қараусыз қалдырмаңыз.
Пергамент қағазы	Шашырауды болдырмас үшін немесе бумен пісіру үшін қаптам ретінде пайдаланыңыз.
Пластик	Тек микротолқынды пеште қолдануға қауіпсіз. Өндірушінің нұсқауларын орындаңыз. «Микротолқынды пеште қауіпсіз» деген жазу болуы керек. Кейбір пластик ыдыстар ішіндегі тағам қызған сайын жұмсарады. «Қайнатуға арналған пакеттер» мен тығыз жабылған полиэтилен пакеттерін желдету үшін кесу немесе тесу керек.
Пластик қаптама	Тек микротолқынды пеште қолдануға қауіпсіз. Оны пісіру кезінде тағамды ылғалды ұстау үшін пайдаланыңыз. Пластикалық ораманың тағамға тиюіне жол бермеңіз.
Термометрлер	Тек микротолқынды пеште қауіпсіз (ет және көмпит термометрлері).
Балауыз қағаз	Майдың шашырауын болдырмау немесе ылғалды сақтау үшін орауыш ретінде пайдаланыңыз.

Микротолқынды пеште қолдануға болмайтын материалдар(тек микротолқынды режимдер үшін, гриль және конвекция жоқ).

Ыдыс-аяқ	Ескертпелер
Алюминий фольга	Электр доғасының пайда болуына себеп болуы мүмкін. Сонымен қатар, микротолқынды пеште қыздырылған кезде фольга ыдырайды және алюминий микробөлшектері тағамға енеді.
Алюминий науа	Электр доғасының пайда болуына себеп болуы мүмкін. Тағамды микротолқынды пешке жарамды ыдысқа ауыстырыңыз.
Металл тұтқасы бар картон тағамдық қаптама	Электр доғасының пайда болуына себеп болуы мүмкін. Тағамды микротолқынды пешке жарамды ыдысқа ауыстырыңыз.
Металл ыдыстар немесе металдан жасалған бұйымдар	Металл тағамды микротолқынды сәулелерден қорғайды. Металл әрлеу электр доғасын тудыруы мүмкін.
Металл пакетке арналған қыстырғыштар	Пеште электр доғасының пайда болуына және тұтануына себеп болуы мүмкін.
Қағаз пакеттер	Пеште өрт шығуы мүмкін.
Пенополистирол/полистирол	Жоғары температура әсер еткенде ішкі беті балқып кетуі немесе ластануы мүмкін.
Ағаш	Ағаш микротолқынды пеште кебеді және жарылуы немесе жарылуы мүмкін.

ЫДЫСТАРДЫ ТЕКСЕРУ

- Пешке жарамды ыдысқа 1 кесе суық суды (250 мл) құйып, сыналатын ыдыстармен бірге пешке салыңыз.
- Максималды қуатта 1 минут қыздырыңыз.
- Ыдыстарды ақырын ұстаңыз. Егер бос ыдыс жылы болса, оны микротолқынды пеште қолданбаңыз.
- Қыздыру уақытын 1 минуттан асырмаңыз.

ОРНАТУ БОЙЫНША НҰСҚАУЛЫҚ

ҚҰРЫЛҒЫ СХЕМАСЫ

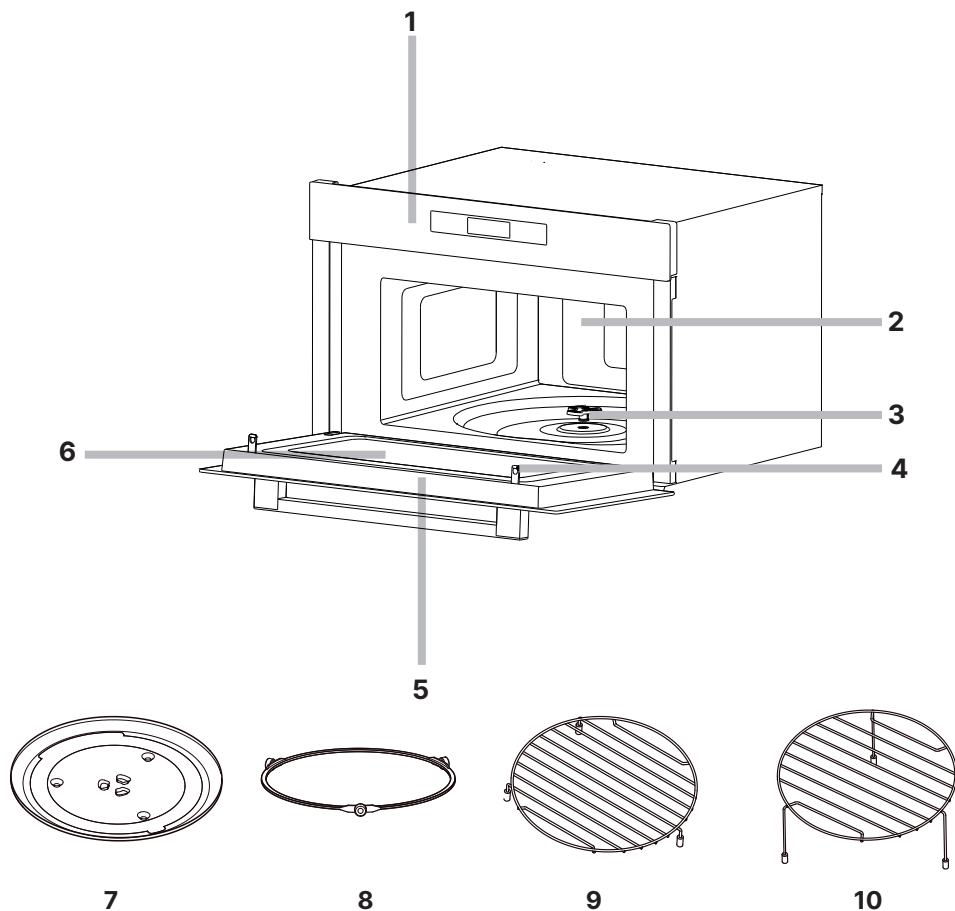

1. Басқару панелі.
2. Жұмыс камерасы.
3. Қосқышы бар айналмалы үстел осі.
4. Қорғаныс құлыптау жүйесі..
5. Есік.

6. Бақылау терезесі.
7. Шыны науа.
8. Айналмалы табақ сақинасы.
9. Грильге арналған төмен тор.
10. Жоғары гриль торы.

ОРНАТУ БОЙЫНША САҚТЫҚ ШАРАЛАРЫ

- Орнатқан кезде микротолқынды пешке арналған кеңістіктің ұсынылған өлшемдерін қадағалаңыз және пешті шкаф/пеш орнының қабырғаларына мықтап орнатпаңыз.
- Орнату үшін тек берілген керек-жарақтарды және ұсынылған бөлшектерді пайдаланыңыз. Стандартты емес бөлшектерді пайдалану электр тогының соғуына, өртке және құрылғының зақымдалуына әкелуі мүмкін.
- Орнату процесі осы нұсқаулыққа сәйкес орындалуы керек. Кепілдік қызмет көрсету құқығынан айырылмау үшін құрылғыны орнатпас бұрын нұсқауларды мұқият оқып шығыңыз.
- Құрылғыны қоспас бұрын, құрылғыда көрсетілген кернеу жерге қосылған электр желінің кернеуіне сәйкес келетініне көз жеткізіңіз. Құрылғыны орнату және жерге қосуды білікті мамандар жүзеге асыруы керек. Дұрыс орнату немесе жерге қосу пайдаланушының өмірі мен денсаулығына қауіп төндіруі мүмкін.
- Барлық жөндеу және техникалық қызмет көрсетуді білікті техник жүргізуі керек. Қате жөндеу ауыр жарақатқа немесе өнімнің істен шығуына әкелуі мүмкін.
- Орнату кезінде электр қауіпсіздігі талаптарын сақтаңыз.
- Құрылғыны жылжыту/тасымалдау қажет болса, алдымен шыны науаны оның қуысынан, сондай-ақ басқа бос бөліктерінен алыңыз. Бұл қозғалған кезде құрылғының зақымдалуын болдырмауға көмектеседі.
- Құрылғыны зақымдамау үшін оны қатты беттерге қоймаңыз.
- Микротолқынды пешті тегіс, тұрақты және ыстыққа төзімді бетке қою керек.
- Құрылғыны ылғалға, шектен тыс температураға ұшыратпаңыз немесе оны жарылғыш немесе жанғыш заттарға жақын жерге орнатпаңыз.

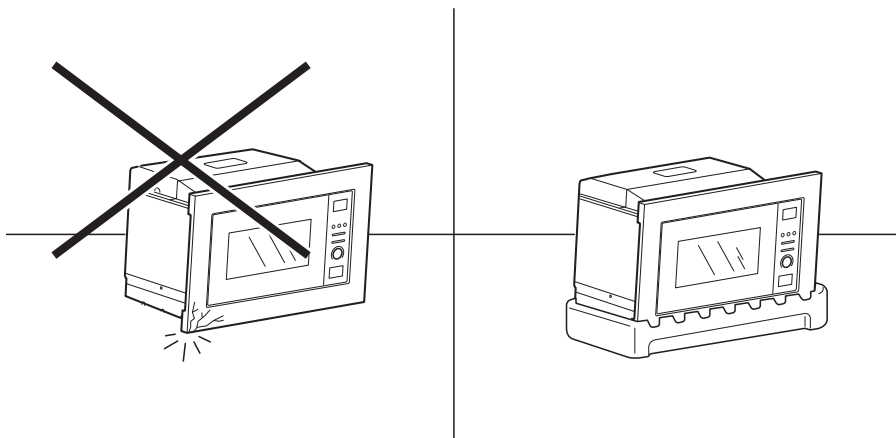

ОРНАТУ ӨЛШЕМДЕРІ

*Шығыс тесігінің тереңдігі:
35 мм

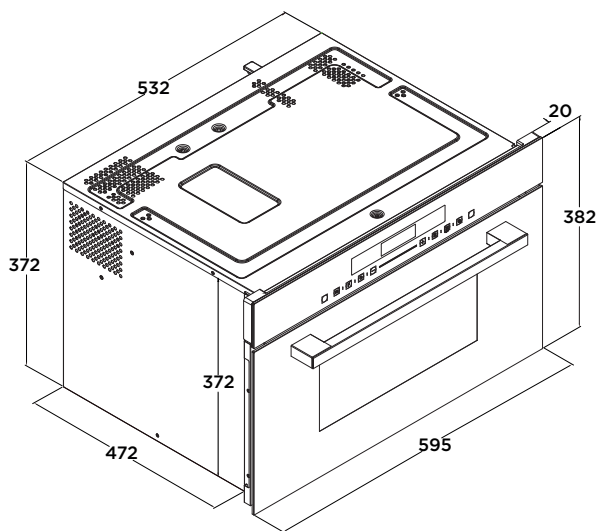
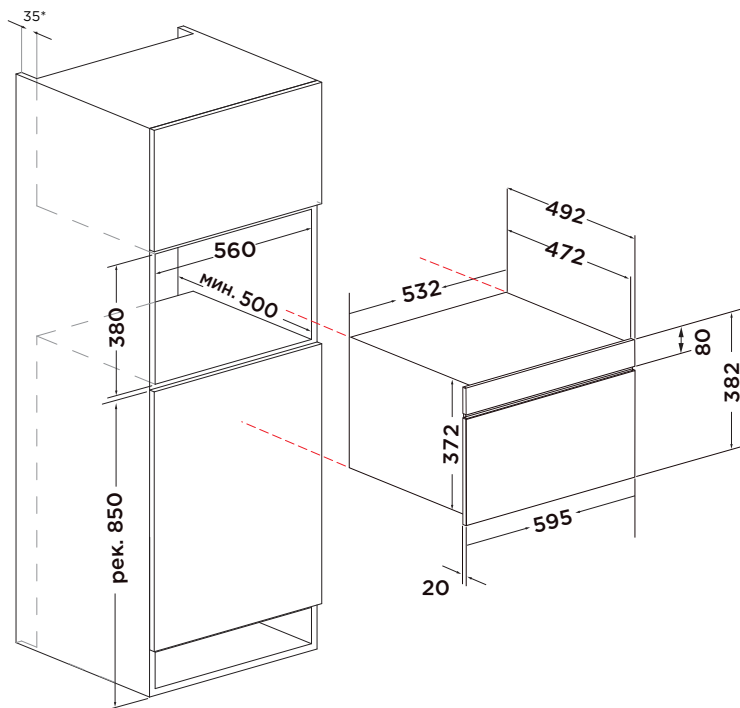

ҚЫСҚАША СИПАТТАМА ЖӘНЕ ОРНАТУҒА ДАЙЫНДЫҚ

- Құрылғыда ақаулар мен зақымдар бар-жоғын, мысалы, дұрыс орнатылмаған есік, ақаулы есік құлпы, құрылғы қуысының төсемі, зақымдалған немесе бос ысырмалар мен топсалар, қуыс ішіндегі немесе есіктегі ойықтар немесе сызаттар бар-жоғын тексеріңіз. Құрылғының ақауы немесе зақымдалғаны анықталса, оны пайдалануды дереу тоқтатып, сатып алу орнына хабарласыңыз.
- Құрылғыны қоспас бұрын, барлық қаптама материалдың оның қуысынан алынғанын және шығарылғанын тексеріңіз.
- Микротолқынды пешті тегіс, тұрақты, ыстыққа төзімді бетке қою керек.
- Пешті дұрыс орнатылған және жерге тұйықталған розеткаға қосыңыз. Кернеу мен жиіліктің техникалық ақпарат тақтайшасындағы кернеу мен жиілікке сәйкес келетініне көз жеткізіңіз.

НАЗАР АУДАРЫҢЫЗ!

- ◇ Қуат сымының қысылып қалмағанын, жаншылғанын немесе ыстық беттермен немесе өткір заттармен жанаспағанын тексеріңіз.
- ◇ Құрылғыны қосқан розетка қажет болған жағдайда құрылғыны апаттық жағдайда ажырату үшін оңай қол жетімді болуы керек.

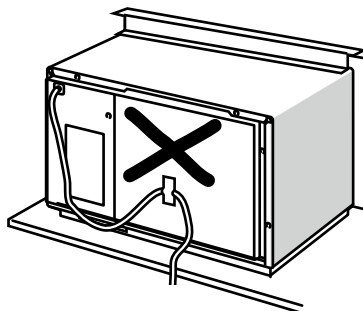
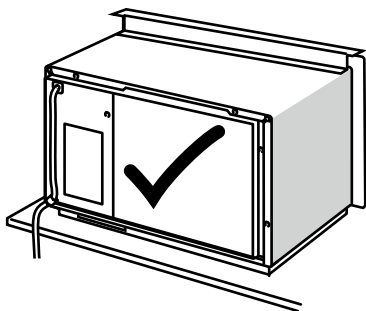

ОРНАТУ

1. Микротолқынды пешті дайындалған шкаф ұясына салып, пешті толығымен итеріңіз.

НАЗАР АУДАРЫҢЫЗ!

Құрылғыны тұтқасынан көтермеңіз, ол сынуы мүмкін.

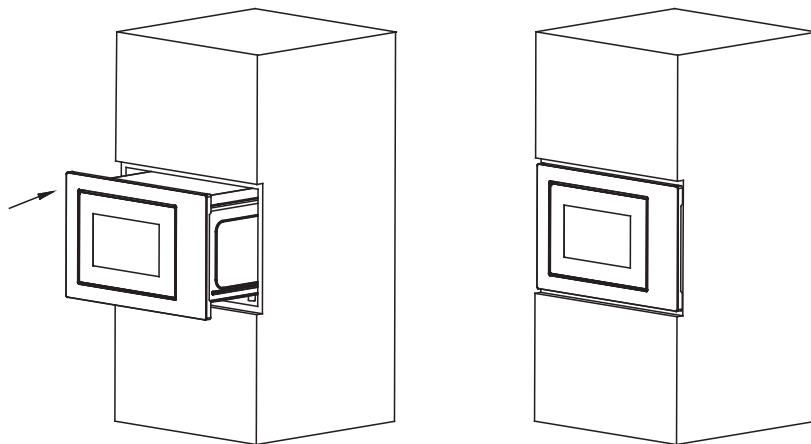

2. Құрылғының орнын шкафтың ортасына қарай реттеңіз. Содан кейін есікті ашып, пешті 2 бұрандамен (жинаққа кіреді) бекітіңіз.

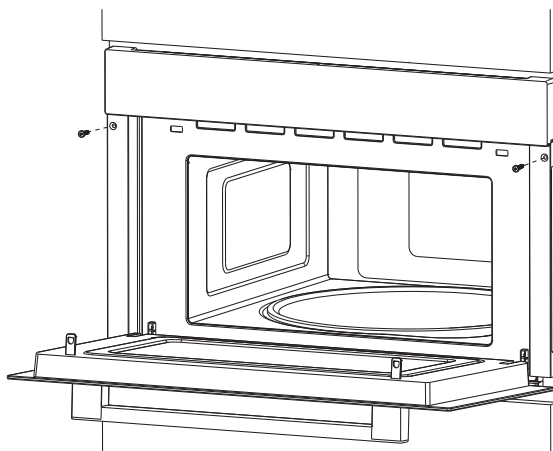

3. Пеш пайдалануға дайын.

НАЗАР АУДАРЫҢЫЗ!

- Құрылғының дұрыс жұмыс істеуі үшін желдету үшін жеткілікті орын болуы керек екенін есте сақтаңыз.
- Құрылғыны ылғалға, шектен тыс температураға ұшыратпаңыз немесе оны жарылғыш немесе жанғыш заттарға жақын жерге орнатпаңыз.
- Құрылғының жұмыс камерасының ішіне дұрыс орнатылған шыны айналмалы үстелі, ролигі және шеңбері жоқ құрылғыны пайдаланбаңыз.
- Құрылғыны сыртта пайдаланбаңыз.
- Кіріс және шығыс саңылауларын бітеу пешті зақымдауы мүмкін.
- Пешті радио мен теледидардан мүмкіндігінше алыс орналастырыңыз.
- Микротолқынды пештің жұмысы радиоға немесе теледидарға кедергі келтіруі мүмкін.
- Пешті пештің немесе басқа жылу көздерінің үстіне орнатпаңыз. Әйтпесе, пеш істен шығуы мүмкін және кепілдік жарамсыз болады.



Пештің қол жетімді беті жұмыс кезінде қатты қызып кетуі мүмкін.

РОЗЕТКАНЫ ЖЕРГЕ ҚОСУ

Бұл құрылғы жерге тұйықтауды қажет етеді және арнайы жерге қосу сымымен және ашамен жабдықталған. Құрылғы дұрыс орнатылған және жерге тұйықталған розеткаға қосылуы керек. Қысқа тұйықталу жағдайында жерге қосу қорғасын сымын пайдалану арқылы электр тогының соғу қаупін азайтады. Ешбір қосымша құрылғыларды қоспай-ақ, арнайы осы құрылғыға арналған бөлек розеткаларды пайдалану ұсынылады. Өрт пен электр тогының соғуын болдырмау үшін құрылғымен бірге ұзартқыш сымдар мен адаптерлерді пайдалану қатаң ұсынылмайды.

Назар аударыңыз: Құрылғыны жерленбеген розеткаға қосу электр тогының соғуына әкелуі мүмкін.

МАҢЫЗДЫ:

- Дұрыс жерге қосу туралы сұрақтарыңыз болса, сертификатталған электрикке хабарласыңыз.
- Егер құрылғының істен шығуына пайдаланушының осы нұсқаулықта көрсетілген ережелерді немесе шараларды сақтамауы себеп болса, өндіруші шағымды қабылдамауға құқылы.

АЙНАЛМАЛЫ ҮСТЕЛДІ ОРНАТУ

Айналмалы үстел науадан, қосқыштан (айналу осіне арналған қондырма) және айналмалы үстел сақинасынан тұрады.

- Құрылғыны бұрылмалы үстелсіз пайдаланбаңыз.
- Айналмалы үстелдің дұрыс жиналғанына және оның айналуына ештеңе кедергі келтірмейтініне көз жеткізіңіз. Шыны науаны төңкеріп қоймаңыз.
- Бұрылмалы үстел сағат тілімен және сағат тіліне қарсы бұрыла алады
- Азық-түлік пен тағам салынған контейнерлерді айналдыру кезінде құрылғының қабырғалары мен есігіне тигізбей, қатаң түрде науаға қою керек.
- Шыны науа немесе бұрылмалы үстелдің басқа бөліктері зақымдалған болса, құрылғыны пайдалануды тоқтатыңыз және уәкілетті қызмет көрсету орталығына хабарласыңыз.

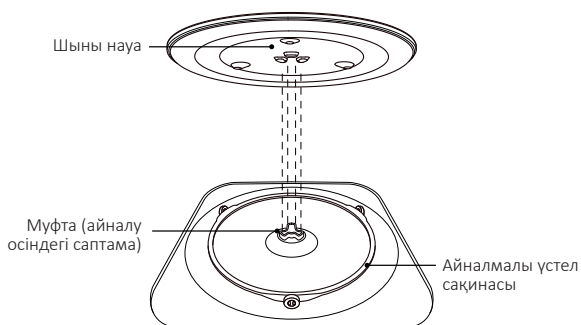

- Қосқышты айналу осіне орнатыңыз.
- Содан кейін айналмалы үстел сақинасын орнатыңыз.
- Шыны науаны сақинаға салыңыз.

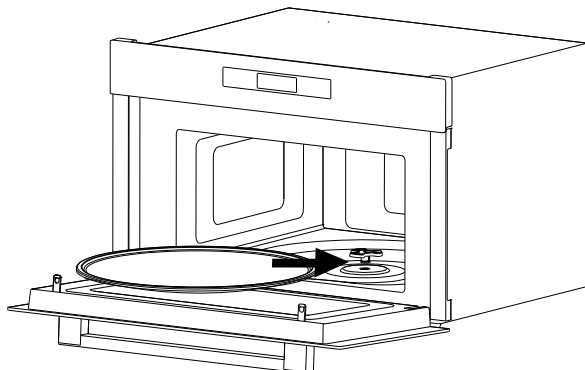

ПАЙДАЛАНУ

БАСҚАРУ ПАНЕЛІ

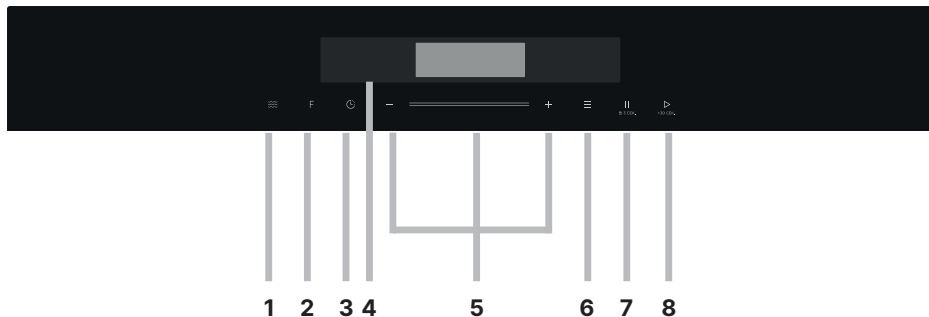

1. ҚУАТ: микротолқынды пештің қуатын реттеу батырмасы.
2. ФУНКЦИЯЛАР: жұмыс режимін таңдау батырмасы.
3. ТАЙМЕР / САҒАТ: таймер батырмасы/сағатты орнату.
4. ЭКРАН.
5. - / + және жүгірткі*: температураны/пісіру уақытын реттеу батырмалары.
6. АВТОМАТТЫ МӘЗІР: автоматты пісіру режимдерін таңдау батырмасы.
7. БАЛАЛАРДАН ҚҰЛЫПТАУ / ҚАЛПЫНА КЕЛТІРУ: балаларға арналған құлыптау батырмасы/ тоқтату батырмасы.
8. СТАРТ / +30СЕК / ОК: бастау/таңдауды растау батырмасы.

ИНДИКАТОРЛЫҚ БЕЛГІЛЕР



Микротолқын қуаты



Конвекция



Гриль



Таймер



Сағат



Жібіту



Авто-мәзір

* Жүгірткі — және + батырмаларымен бірдей функцияны орындайды. Температураны немесе пісіру уақытын арттыру / азайту үшін сырғытпаны солдан оңға/оңнан солға қарай сырғытыңыз.

ЖҰМЫС РЕЖИМДЕРІ

МИКРОТОЛҚЫНДЫ ПЕШТЕРДІ ПАЙДАЛАНАТЫН РЕЖИМДЕР

Егер тағамды тек микротолқынды пеште пісіргіңіз келсе/қайта қыздырғыңыз келсе, сізге P10—P8—P5—P3—P1 сәйкес келеді.

Осы режимдердің бірін пайдалану үшін:

- Сәйкес режимді таңдау үшін  батырмасын басыңыз (P10—P8—P5—P3—P1). Режим нөмірі неғұрлым үлкен болса, қуат соғұрлым жоғары болады (төмендегі кестені қараңыз).
- Жүгірткі немесе — және + батырмалары арқылы қажетті пісіру уақытын орнатыңыз.
- Пісіруді бастау үшін START/+30 SEC/OK батырмасын басыңыз.

Бағдарлама	Қуат	Қолдану
P1	10%	Азық-түлікті әлсіз қыздыру
P3	30%	Тағамды жұмсақ пісіру/қайта қыздыру
P5	60%	Орташа ыстық тағам
P8	80%	Тамақты жылдам қыздыру
P10	100%	Тамақты максималды қуатпен жылыту

НАЗАР АУДАРЫҢЫЗ: тағамды алып тастағаннан кейін пештің өшірілгеніне көз жеткізіңіз. Бос микротолқынды пешті пайдалану магнетронды қызып, зақымдауы мүмкін.

ГРИЛЬ ФУНКЦИЯСЫ БАР РЕЖИМДЕР

НАЗАР АУДАРЫҢЫЗ!

Металл гриль сәресін тек микротолқынды емес режимдерде (G-1, C-3 және конвекция) пайдалануға болады. Барлық басқа режимдер үшін микротолқынға төзімді арнайы ыдыстарды пайдалану керек («Әртүрлі материалдарды пайдалану» бөлімін қараңыз).

Гриль — пешке салынған бөлек қыздыру элементі. Грильдің жылу әсерінің арқасында сіз қытырлақ қыртысты ала аласыз, ал тағам шырынды болып қалады.

ЕСКЕРТПЕ: ең жақсы нәтижеге қол жеткізу үшін тағамның/стейктердің/көкөністердің тым қалың емес екеніне көз жеткізіңіз, әйтпесе тағам піспеуі мүмкін.

Гриль режимдерімен пісіруге болады:

- ◇ кез келген майсыз ет (бұзау, сиыр еті, күркетауық, тауық еті, шошқа еті және т.б.);
- ◇ майсыз балық / теңіз өнімдері (лосось, поллок, камбала, балық, кальмар және т.б.);
- ◇ көкөністер (цуккини, баклажан, болгар бұрышы, брокколи, картоп және т.б.);
- ◇ кондитерлік өнімдер (тоқаштар, кастрюльдер, пирогтар және т.б.);
- ◇ күрделі тағамдар (балық / көкөніс қосылған ет).

ГРИЛЬ (G-1)



- Батырамсын басып, экранда G-1 режимі пайда болады және гриль көрсеткіші .
- Жүгірткі немесе — және + батырмалары арқылы қажетті пісіру уақытын орнатыңыз.
- Пісіруді бастау үшін БАСТАУ/+30 СЕК/OK батырмасын басыңыз.

Ескертпе: сіз орнатқан уақыттың жартысы өткенде, құрылғы екі рет сигнал береді. Есікті ашып, ыдысыңызды төңкеріңіз. Содан кейін есікті жабыңыз. Құрылғы автоматты түрде жұмысын жалғастырады. Осылайша тағамыңыз біркелкі піседі.

- Дабыл берілгенде өнімді төңкермесеңіз, пеш жұмысын жалғастыра береді.

КОМБИ-2 (С-2)

Бұл бағдарлама микротолқынды пештің қуатын гриль қызуымен біріктіреді. Микротолқынды пештер ыдысты тез және жақсы қуыруға мүмкіндік береді, ал грильдің арқасында тағам алтын қыртысымен шығады.

- С-2 режимін таңдау үшін экранда С-2 режимі және микротолқынды пеш  және  гриль индикаторлары пайда болғанша батырманы басыңыз.
- Жүгірткі немесе — және + батырмалары арқылы қажетті пісіру уақытын орнатыңыз.
- Пісіруді бастау үшін БАСТАУ/+30 СЕК/ОК батырмасын басыңыз.

КОНВЕКЦИЯСЫ БАР РЕЖИМДЕР

НАЗАР АУДАРЫҢЫЗ!

Конвекция режимдерін пайдаланған кезде тек отқа төзімді ыдыстарды (отқа төзімді шыны, керамика, силикон) пайдаланыңыз. сияқты конвекция режимдері үшін пластик/қағаз ыдыстарды пайдаланбаңыз ол жоғары температурада ериді/тұтанады.

Конвекция — ыстық ауаны үрлеу. Конвекция пісіру процесін жылдамдатады, бірақ ыстық ауа ет, құс, балық және нан өнімдерін пісіруге өте ыңғайлы тағамды күйдірмейді. Конвекциялық микротолқынды пеш микротолқынды пеш пен пештің функцияларын біріктіреді.

Конвекция температурасы: 130-дан 220 °С-қа дейін.

Ескертпе: конвекция режимдерімен пісіруді бастамас бұрын, пешті алдын ала қыздыруды ұсынамыз.

Өзіңізді күйдірмеу үшін дайын тағамды шығарған кезде ас үй сүлгілері мен арнайы пеш қолғаптарын пайдаланыңыз!

ПІСІРУ АЛДЫНДА ПЕШТІ ЖЫЛЫТУ

Пісіру алдында пешті алдын ала қыздыру үшін:

- Экранда конвекция индикаторы  пайда болғанша F батырмасын басыңыз.
- Конвекция температурасын реттеу үшін жүгірткіні/ — және + батырмаларын пайдаланыңыз.
- Пешті алдын ала қыздыруды бастау үшін БАСТАУ/+30 СЕК/ОК батырмасын басыңыз.
- Пеш дұрыс температураға жеткенде екі рет дыбыстық сигнал береді.
- Есікті ашып, тағамды пешке салыңыз. Есікті жабыңыз.
- Осыдан кейін қажетті режимді таңдап, орнатыңыз, жүгірткі немесе — және + батырмалары арқылы қажетті пісіру уақытын орнатыңыз.
- Пісіруді бастау үшін БАСТАУ/+30 СЕК/ОК батырмасын басыңыз.



КОНВЕКЦИЯ РЕЖИМІ

Конвекцияны кез келген режимдерден бөлек пайдалануға болады. Осыған:

- Экранда конвекция индикаторы  пайда болғанша F батырмасын басыңыз.
- Конвекция температурасын реттеу үшін — және + батырмаларын пайдаланыңыз.
- Пісіру уақытын орнату үшін ТАЙМЕР/САҒАТ батырмасын басыңыз.
- Пісіруді бастау үшін БАСТАУ/+30 СЕК/ОК батырмасын басыңыз.



КОМБИ-1 (С-1)

Бұл режим микротолқындар мен конвекцияның қуатын біріктіреді.

- Алдымен конвекция температурасын орнату керек: экранда конвекция индикаторы  пайда болғанша F батырмасын басыңыз.
- Конвекция температурасын реттеу үшін – және + батырмаларын пайдаланыңыз.
- Экранда С-1 режимі пайда болғанша және микротолқын  және конвекция  индикаторлары пайда болғанша батырмасын басыңыз.
- – және + батырмаларын көмегімен қажетті пісіру уақытын орнатыңыз.
- Пісіруді бастау үшін БАСТАУ/+30 СЕК/ОК батырмасын басыңыз.





КОМБИ-3 (С-3)

Бұл режим гриль мен конвекцияның қызуын біріктіреді.

- Конвекция температурасын орнатыңыз: экранда конвекция индикаторы  пайда болғанша F батырмасын басыңыз.
- Конвекция температурасын реттеу үшін – және + батырмаларын пайдаланыңыз.
- Экранда С-3 режимі пайда болғанша және гриль  және конвекция  индикаторлары пайда болғанша F батырмасын басыңыз.
- – және + түймелерінің көмегімен қажетті пісіру уақытын орнатыңыз.
- Пісіруді бастау үшін СТАРТ/+30 СЕК/ОК батырмасын басыңыз.

КОМБИ-4 (С-4)

Бұл режим микротолқынды пешті, грильді және конвекцияны біріктіреді. Үлкен ет тағамдарына / пирогтарға және т.б.

- Конвекция температурасын орнатыңыз: экранда конвекция индикаторы  пайда болғанша батырмасын басыңыз.
- Конвекция температурасын реттеу үшін – және + батырмаларын пайдаланыңыз.
- Экранда С-4 режимі және микротолқындар  гриль  және конвекция  индикаторлары пайда болғанша F батырмасын басыңыз.
- – және + түймелерінің көмегімен қажетті пісіру уақытын орнатыңыз.
- Пісіруді бастау үшін СТАРТ/+30 СЕК/ОК батырмасын басыңыз.

Біріктірілген режим кестесі

Экран индикаторы	Микротолқынды пеш	Гриль	Конвекция
С-1	●		●
С-2	●	●	
С-3		●	●
С-4	●	●	●



ЖЫЛДАМ ПІСІРУ

Бұл опция пісірілген тағамды жылдам қыздырғыңыз келсе қолайлы.

Күту режимінде жылдам пісіру бағдарламасын бастау үшін БАСТАУ/+30 сек/ОК түймесін басыңыз. Әдепкі пісіру уақыты — 30 секунд. Пісіру уақытын – және + батырмалары арқылы көбейтуге болады.

АВТОМАТТЫ ПІСІРУ (А-1-А-10)

Микротолқынды пеште пісіру үшін автоматты мәзірді пайдалануға болады. Автоматты мәзірде қуат және бағдарлама уақыттары автоматты түрде орнатылады. Сәйкес режимді таңдау үшін төмендегі автоматты режимдер кестесін пайдаланыңыз.

- Автоматты режимдердің бірін таңдау үшін экранда қажетті автоматты режим пайда болғанша  батырмасын басыңыз. Экранда  индикаторы жанады.
- Қажет болса, – және + батырмаларын пайдаланып ыдыстың салмағын реттеңіз (төмендегі кестені қараңыз).
- Пісіруді бастау үшін СТАРТ/+30 СЕК/ОК батырмасын басыңыз.

АВТОМАТТЫ БАҒДАРЛАМАЛАР КЕСТЕСІ

Бағдарлама	Өнім	Экрандағы салмақ және индикаторлар	Микротолқын қуаты
А-1	Ақтүйнек	1 (230 г)	P10
		2 (460 г)	
		3 (690 г)	
А-2	Ет	150 г	P10
		300 г	
		450 г	
		600 г	
А-3	Балық	150 г	P8
		250 г	
		350 г	
		450 г	
А-4	Көкөністер	650 г	P10
		150 г	
		350 г	
А-5	Сусындар	500 г	P10
		1 (1 кесе: 240 мл)	
		2 (2 кесе: 480 мл)	
А-6	Қою	3 (2 кесе 720 мл)	P8
		50 г (+ суық су 450 мл)	
		100 г (+ суық су 800 мл)	
А-7	Попкорн	150 г (+ суық су 1200 мл)	P10
		100 г	
А-8	Пицца	200 г	Конвекция 210° С
		300 г	
		400 г	
А-9	Пирог	475 г	160° С дейін қыздыру Конвекция 160° С
А-10	Қуырылған тауық	1200 г	220° С дейін қыздыру Конвекция 220° С Конвекция 210° С

САЛМАҚ БОЙЫНША ЖІБІТУ

Бұл функция тағамдарды салмағына қарай жібітуге мүмкіндік береді.

Салмағы 100-ден 2000 граммға дейін.

- Экранда индикатор пайда болғанша және оң жақта салмақ «0,1 kg» пайда болғанша  батырмасын басыңыз.
- – және + батырмаларын пайдаланып қажетті өнім салмағын орнатыңыз.
- Содан кейін жібітуді бастау үшін СТАРТ/+30 СЕК/ОК батырмасын басыңыз.





УАҚЫТ БОЙЫНША ЖІБІТУ

Бұл функция арқылы өніміңіздің жібіту уақытын орнатуға болады.

- Экранда  индикаторы және жібіту уақыты (әдепкі бойынша 1:00) пайда болғанша F батырмасын басыңыз.
- Қажетті жібіту уақытын – және + батырмалары арқылы орнатыңыз.
- Содан кейін жібітуді бастау үшін СТАРТ/+30 СЕК/ОК батырмасын басыңыз.



Ескертпе: уақыттың жартысы өткенде, пеш дыбыстық сигнал береді. Есікті ашып, тағамды біркелкі ерітетіндей етіп аударыңыз. Дабыл берілгенде өнімді төңкермесеніз, пеш жұмысын жалғастыра береді.

ЭКРАН САҒАТЫН ОРНАТУ

-  батырмасын басыңыз.  индикаторы жанады. Алдымен сағаттарды, содан кейін минуттарды орнату керек.
- Сағат өрісі жыпылықтайды. – және + батырмалары арқылы сағатты реттеңіз.
- Орнатылған сағаттарды сақтау үшін  батырмасын басыңыз.
- Содан кейін минуттар жыпылықтайды. Минуттарды – және + батырмалары арқылы реттеңіз.
- Орнатылған минуттарды сақтау үшін  батырмасын басыңыз. Уақыт циклі 0-ден 24 сағатқа дейін.

ТАЙМЕРДІ ОРНАТУ

Бұл функция пісіру бағдарламаларын бастамайды, тек еске салу ретінде таймер функциясын орындайды. Ең аз кідіріс уақыты 5 секунд, ең көп кешіктіру уақыты 95 минут.

-  батырмасын 2 рет басыңыз, таймер белгішесі  және 00:00 саны пайда болады.
- Қажетті уақыт ұзақтығын орнату үшін жүгірткіні немесе – және + батырмаларын пайдаланыңыз.
- Кешіктіру уақыты өткенде, пеш дыбыстық сигнал береді.



Ескертпе: бұл функция тағам дайындауға қолданылмайды. Сіз оны уақыт ұзақтығын дәл анықтау қажет кез келген жағдайда пайдалана аласыз.

БАЛАЛАРДАН ҚҰЛЫПТАУ

Балалардың құрылғыны байқаусызда қосуын болдырмау үшін батырмасын құлыптау функциясын пайдалануға болады.

 батырмасын 3 секунд басып тұрыңыз. Құрылғы ұзақ дыбыстық сигнал шығарады, одан кейін құлыптау батырмаларынан басқа барлық батырмалар блокталады. Батырмалардың құлпын ашу үшін бірдей қадамдарды орындаңыз.

ТОҚТАТУ ЖӘНЕ ҚАЛПЫНА КЕЛТІРУ

Пісіруді тоқтатқыңыз келсе немесе кез келген режимді қалпына келтіргіңіз келсе,  батырмасын басыңыз. 

КҮТІМ ЖӘНЕ ҚЫЗМЕТ КӨРСЕТУ

Құрылғыны үнемі күтіп ұстау және тазалау өнімнің қызмет ету мерзімін ұзартады.

Пісіргеннен кейін тағам бөлшектері пештің ішінде жиі қалады, егер пешті әр қолданғаннан кейін тазаламаса, өрт шығуы мүмкін.

Тазалау алдында құрылғыны қуат көзінен ажыратуды ұмытпаңыз.

- Айналдырғыштың шыны науасын және сақинасын шығарып, сабынды сумен жуыңыз.
- Пештің ішін сәл дымқыл шүберекпен және абразивті емес жуғыш затпен тазалаңыз.
- Есіктің жақтауын, тығыздағышты және оған жақын бөліктерді ластанған жерлерде дымқыл шүберекпен мұқият тазалау керек.
- Слюда пластинасын ақырын сүртіңіз.
- Сумен және жуғыш затпен тазалағаннан кейін барлық бөліктерді және пеш камерасын құрғатыңыз.
- Тұшпашеш есігінің әйнегі тазалау үшін қатты абразивті тазалағыштарды немесе өткір металл қырғыштарды пайдаланбаңыз, себебі олар бетін сызып, әйнектің сынуына әкелуі мүмкін.
- Пісірілген тағам тиюі мүмкін пештің ішкі қабырғаларын тазалауды жеңілдету үшін жарты лимонды ыдысқа салып, 300 мл су құйып, микротолқынды пеште 100% қуатпен 10 минут қыздырыңыз. Содан кейін пештің қуысын таза, жұмсақ, құрғақ шүберекпен сүртіңіз.

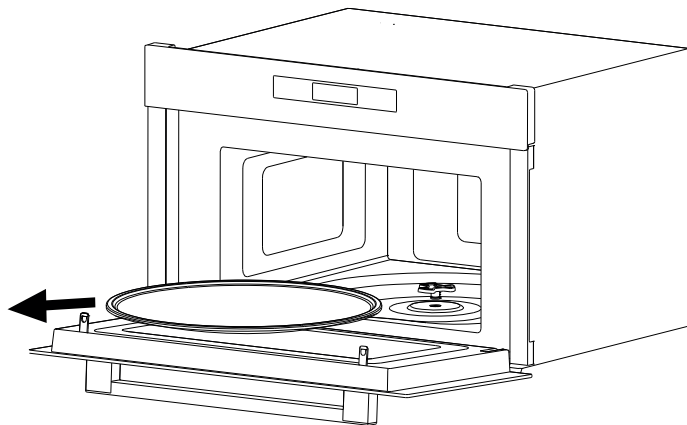

АҚАУЛЫҚ СЕБЕБІН ІЗДЕУ ЖӘНЕ ТҮЗЕТУ

Құрал жұмыс кезінде қателер мен ақаулардың ең аз мүмкіндігімен ұзақ қызмет ету мерзіміне арналған және әзірленген. Бірақ ақаулыққа тап болсаңыз, құрылғының жұмысындағы бірқатар қателерді жоюдың ықтимал себептері мен ұсыныстарын көрсететін төмендегі кестені қараңыз. Егер мәселені шешу туралы ұсыныс оны шешуге әкелмесе, сізге уәкілетті қызмет көрсету орталығына хабарласуды ұсынамыз.

Проблема	Ықтимал себеп	Шешім
Пеш қосылмайды	Қуат сымның ашасы розеткаға мықтап кірмеген	10 секундтан кейін шығарып, қайта салыңыз
	Сақтандырғыш жарылған	Қызмет көрсету орталығына хабарласу арқылы сақтандырғышты ауыстырыңыз
	Ақаулы қуат розеткасы	Розетканы басқалар электр құрылғысымен тексеріңіз
Пеш қызбайды	Есік толық жабылмаған	Есікті толығымен жабыңыз
Айналмалы дөңгелек жұмыс кезінде шу шығарады	Кір ролик тірегі мен пеш түбі	«Күтім және тазалау» тарауын қараңыз және лас бөлшектерді тазалаңыз
Пеш теледидарды қабылдауға кедергі жасайды		Микротолқынды пештің жұмысы араластырғыштар, шаңсорғыштар және электр желдеткіштері сияқты шағын электр құрылғыларының кедергісі сияқты радио және теледидар қабылдауына кедергі тудыруы мүмкін. Бұл қалыпты жағдай
Пеште күңгірт жарықтандыру		Пісіру кезінде пештің жарықтандыруы қуат кернеуінің жоғарылауына байланысты күңгірттенуі мүмкін. желіде. Бұл қалыпты жағдай
Есікке жиналатын бу, желдеткіш саңылаулардан ыстық ауа		Тағам пісіру кезінде бу шығаруы мүмкін. Оның көп бөлігі желдеткіш саңылаулардан шығады, бірақ оның бір бөлігі пештің есігі сияқты салқын жерде орналасуы мүмкін
Бос пешті кездейсоқ қосты		Пешті дереу өшіріңіз. Бос камерамен жұмыс істеу құрылғыны зақымдауы мүмкін

ТЕХНИКАЛЫҚ СИПАТТАМАЛАРЫ

Сауда белгісі	Eigen
Үлгісі	BI-MW934C
Желі параметрлері	220–240 В, 50 Гц
Шығу қуаты (микротолқынды пеш)	900 Вт
Гриль қуатын тұтыну	1100 Вт
Конвекциялық қуат кірісі	2300 Вт
Жиілік	2450 МГц
Пештің ішкі көлемі	34 л
Сыртқы өлшемдер	382*595*492 мм
Таза салмағы	24,6 кг
Қуатты таңдау	ҚУАТ түймесі
Қуат сымының қондырма түрі	Ү
Электр тогының соғуынан қорғау класы	I
Қорғау дәрежесі	IPX0
Қолдану саласы	Тұрмыстық
Жинақталым	<ul style="list-style-type: none"> • Микротолқынды пеш • Орнатылған бұрандалар (2 дана) • Шыны науа • Жоғары гриль сәресі • Грильге арналған төмен тор • Коуплер • Айналмалы табақ сақинасы

МОНТАЖДАУ, САҚТАУ, ТАСЫМАЛДАУ (ТАСУ), ӨТКІЗУ ЖӘНЕ КӘДЕГЕ ЖАРАТУ ЕРЕЖЕЛЕРІ МЕН ШАРТТАРЫ

- Құрылғыны орнату ережелері мен шарттары осы пайдалану бойынша нұсқаулықтың «Орнату бойынша нұсқаулық» бөлімінде сипатталған.
- Құрылғыны қаптамада, өндірушінің және тұтынушының жылытылатын үй-жайларында ауаның 5 және 40 °С аралығындағы температурада және ауаның 80%-дан аспайтын салыстырмалы ылғалдылығында сақтау керек. Үй-жайда жемірілуді тудыратын жегі қоспалар (қышқылдардың, сілтілердің булары) болмауы тиіс.
- Құрылғының тасымалдануы құрғақ ортада жүзеге асырылуы тиіс.
- Құрылғы ұқыпты өңдеуді талап етеді, оны шаң, кір, соққы, ылғал, от және т.б. әсерінен қорғаңыз.
- Құрылғыны сату жергілікті заңнамасына сәйкес жүргізілуі керек.
- Бұйымның қызмет ету мерзімі аяқталғаннан кейін оны қарапайым тұрмыстық қоқыспен бірге тастауға болмайды. Оның орнына, ол федералды немесе жергілікті заңнамаға сәйкес қайта өңдеу және қайта өңдеу үшін электрлік және электронды жабдықты тиісті қабылдау бекетіне қайта өңдеуге жіберіледі. Осы бұйымды дұрыс жоюды қамтамасыз ете отырып, сіз табиғи ресурстарды үнемдеуге және қоршаған ортаға және адамдардың денсаулығына зиян келтірмеуге көмектесесіз. Бұл бұйымды қабылдау және жою бекеттері туралы қосымша ақпаратты жергілікті муниципалды органдардан немесе тұрмыстық қалдықтарды шығаратын кәсіпорыннан алуға болады.
- Құрылғының ақаулығы анықталған жағдайда, тез арада авторландырылған сервистік орталыққа хабарласу немесе құрылғыны кәдеге жарату керек.

ҚОСЫМША АҚПАРАТ

Өндіруші: ГУАНДУН МИДЭА КИТЧЕН ЭППЛАЙЕНСЕС МЭНЬЮФЭКЧЕРИНГ КО., ЛТД.
ЮН АНЬ ТАС ЖОЛЫ, 6, БЭЙЦЗЯО, ШУНЬДЭ, ФОШАНЬ, ГУАНДУН ПРОВ., ҚЫТАЙ.

Қытайда жасалған.

Импортер / юр. лицо, принимающее претензии в Республике Казахстан: ТОО «ДНС КАЗАХСТАН», г. Астана, р-н Сарыарқа, пр-т Сарыарқа, зд. 12, Республика Казахстан.

Импорттаушы / Қазақстан Республикасында талаптар қабылдайтын заңды тұлға: «DNS QAZAQSTAN (ДНС КАЗАХСТАН)» ЖШС, Астана қ-ы, Сарыарқа ауданы, Сарыарқа д-лы, 12 ғ-т, Қазақстан Республикасы.

Адрес электронной почты / электронды пошта мекен-жайы: info@dns-shop.kz

Өнім Кеден одағының техникалық регламентінің талаптарына сәйкес келеді:

- «Төмен вольтты жабдықтың қауіпсіздігі туралы» КО ТР 004/2011;
- «Техникалық құралдардың электромагниттік үйлесімділігі» КО ТР 020/2011.

Тауар Еуразиялық экономикалық одақтың «Электртехника және радиоэлектроника бұйымдарында қауіпті заттарды қолдануды шектеу туралы» ЕАЭО ТР 037/2016 техникалық регламентінің талаптарына сәйкес келеді.

Құрылғының сыртқы түрі, оның сипаттамалары мен жабдығы пайдаланушыға алдын ала ескертусіз өзгертілуі мүмкін.



Өндіруші келесі жағдайларда кепілдік міндеттемелерге ие болмайды:

- Кепілдік мерзімі аяқталды.
- Егер жеке (тұрмыстық, отбасылық) қажеттіліктерге арналған бұйым кәсіпкерлік қызметті жүзеге асыру үшін, сондай-ақ оның тікелей міндетіне сәйкес келмейтін басқа мақсаттарда пайдаланылған болса.
- Өндіруші бұйымды пайдалану кезінде пайдаланушы нұсқаулығының талаптарын бұзу, бұйымды орнату және оған қызмет көрсету жөніндегі ұсынымдарды, қосу ережелерін (бұйымның өзіне де, онымен байланысты бұйымдарға да сәйкес келмейтін желілік кернеудің әсері нәтижесінде туындаған қысқа тұйықталулар), бұйымды сақтау және тасымалдау кезінде өнім иесі және/немесе үшінші тұлғалар шеккен ықтимал материалдық, моральдық және өзге де зиян үшін жауапты болмайды.
- Механикалық зақымданудың барлық жағдайлары: өнімді пайдалану кезінде алынған сызаттар, жарықтар, деформациялар, соққы іздері, майысулар, кептелістер және т.б.
- Түрлендірулерді, рұқсат етілмеген жөндеулерді осындай жұмыстарды жүргізуге уәкілетті емес адамдар жүргізген жағдайлар. Егер ақаулық конструкцияны немесе бұйымның схемасын өзгерту, Өндіруші қарастырмаған сыртқы құрылғыларды қосу, Қазақстан Республикасының заңнамасына сай сәйкестік сертификаты жоқ құрылғыны пайдалану салдарынан туындаған болса.
- Егер бұйымның ақауы еңсерілмейтін күштің әсерінен (табиғи элементтер, өрт, су тасқыны, жер сілкінісі, тұрмыстық факторлар және Өндірушіге тәуелді емес басқа жағдайлар) немесе Өндіруші болжай алмаған үшінші тұлғалардың әрекеттерінен туындаса. Бұйымның толық немесе ішінара істен шығуына алып келген бұйымның ішіне бөгде заттардың, өзге денелердің, заттектердің, сұйықтықтардың, жәндіктердің немесе жануарлардың түсуінен, агрессивті ортаның әсерінен, жоғары ылғалдылықтан, жоғары температуралардан туындаған ақау.
- Бұйымды сәйкестендіру (сериялық нөмірі) жоқ немесе сәйкес келмейді. Егер зақымданулар (кемшіліктер) зиянды бағдарламалық қамтаманың; БҚ ұсынушысының осы қызметті ұсынбауына байланысты мүмкіндігінсіз бұйымның бағдарламалық ресурстарына қолжетімділіктің болмауына әкеп соққан құпиясөздерді (кодтарды) оларды жинау/қалпына келтіру мүмкіндігінсіз орнату, ауыстыру немесе жою әсерінен туындаса.
- Егер жұмыстың ақаулықтары қуат беруші, кәбілдік, телекоммуникациялық желілердің, радиосигнал қуатының стандарттарға немесе техникалық регламенттеріне сәйкес келмеуінен, оның ішінде бедер ерекшеліктерінен және басқа да осыған ұқсас сыртқы факторлардан, бұйымның желі әрекет ететін шекарада немесе аймақтан тыс жерде пайдаланылуынан туындаған болса.
- Егер зақымданулар стандартты емес (түпнұсқалық емес) және/немесе сапасыз (зақымданған) шығыс материалдарын, керек-жарақтарды, қосалқы бөлшектерді, қуат беру элементтерін, әртүрлі үлгідегі ақпарат тасымалдағыштарды (CD, DVD дискілерді, жад карталарын, SIM карталарын, картридждерді қоса алғанда) пайдаланудан туындаса.
- Егер кемшіліктер үйлесімсіз контентті (әуендерді, графиканы, бейне және басқа файлдарды, Java қосымшаларын және оларға ұқсас бағдарламаларды) алуға, орнатуға және пайдалануға байланысты туындаған болса.
- Осы бұйыммен жанасып жұмыс істейтін басқа жабдыққа келтірілген залалға.



Кепілдік талоны

SN/IMEI: _____

Кепілдікке қойылған күні: _____

Өндіруші бүкіл кепілдік мерзімі ішінде құрылғының үздіксіз жұмыс істеуіне, сондай-ақ материалдар мен жинақтарда ақаулардың болмауына кепілдік береді. Кепілдік кезеңі бұйымды сатып алған сәттен басталады және тек қана жаңа өнімдерге қолданылады.

Кепілдік қызмет көрсетуге пайдаланушы нұсқаулығына сәйкес бұйымды пайдалану шартымен кепілдік мерзімі ішінде тұтынушының кесірінен істен шықпаған элементтерді тегін жөндеу немесе ауыстыру кіреді. Элементтерді жөндеу немесе ауыстыру уәкілетті сервистік орталықтардың аумағында жүргізіледі.

Кепілдік мерзімі: 12 ай.

Пайдалану мерзімі: 24 ай.

Сервистік орталықтардың өзекті тізімі келесі мекенжай бойынша:

<https://www.dns-shop.kz/service-center/>

Кепілдік міндеттемелер және тегін сервистік қызмет көрсету, егер оларды ауыстыру бұйымды бөлшектеуге байланысты болмаса, тауардың жиынтықтылығына кіретін, төменде аталған керек-жарақтарға қолданылмайды:

- ҚБП (Қашықтан басқару пультіне) арналған қуат элементтері (батареялар).
- Жалғағыш кәбілдер, антенналар және оларға арналған жалғастырғыш тетіктер, құлаққаптар, микрофондар, «HANDS-FREE» құрылғылары; жиынтықта жеткізілетін әртүрлі типтегі ақпарат тасымалдағыштар, бағдарламалық құрал (БҚ) және драйверлер (бұйымның қатты магниттік дискілердегі жинақтағышқа алдын ала орнатылған БҚ-ны қоса алғанда, бірақ онымен шектелмей), сыртқы енгізу-шығару құрылғылары және манипуляторлар.
- Қаптар, сөмкелер, белдіктер, тасымалдауға арналған баулар, монтаждық керек-жарақтар, құрал-саймандар, бұйымға қоса берілетін құжаттама.
- Табиғи тозуға ұшырайтын шығын материалдары мен бөлшектер.



eigen