

eigen

Пайдалану бойынша нұсқаулық

Электр пеш
шкафы
EIGEN
BO-MD501B

МАЗМҰНЫ

САҚТЫҚ ШАРАЛАРЫ	4
ҚҰРЫЛҒЫ МАҚСАТЫ.....	4
ОРНАТУ	7
ПЕШ ШКАФЫН ҚҰРУ ЖӘНЕ ОРНАТУ	7
КЕРАМИКАЛЫҚ ҚЫСҚЫШТАРДЫ ЖӘНЕ БҮЙІРЛІК БАҒЫТТАҒЫШТАРДЫ ОРНАТУ.....	9
ЭЛЕКТР ЖЕЛІСІНЕ ҚОСЫЛУ.....	12
БАСҚАРУ ПАНЕЛІ.....	13
РЕЖИМДЕР.....	14
ПАЙДАЛАНУ.....	15
ТЕХНИКАЛЫҚ СИПАТТАМАЛАРЫ	20
АКСЕССУАРЛАР.....	20
ТАЗАЛАУ ЖӘНЕ ҚЫЗМЕТ КӨРСЕТУ.....	21
ЫҚТИМАЛ ПРОБЛЕМАЛАР ЖӘНЕ ОЛАРДЫҢ ШЕШІМІ.....	23
МОНТАЖДАУ, САҚТАУ, ТАСЫМАЛДАУ (ТАСУ), ӨТКІЗУ ЖӘНЕ КӘДЕГЕ ЖАРАТУ ЕРЕЖЕЛЕРІ МЕН ШАРТТАРЫ	24
ҚОСЫМША АҚПАРАТ	25

Құрметті сатып алушы!

Сенім білдіріп, Eigen брендин таңдағаныңызға рахмет. Біз құрылғының жұмыс қабілеттілігі мен қауіпсіздігін мұқият тексердік, содан кейін оны жөнелту үшін қауіпсіз қаптамаға салдық. Электр құрылғысын электр желісіне бірінші рет қосар алдында осы нұсқаулықты мұқият оқып шығыңыз. Онда дұрыс орнату, құрылғыны пайдалану және өнімді күту бойынша кеңестер туралы маңызды ақпарат бар. Ықтимал зақымдануды немесе жазатайым оқиғаларды болдырмау үшін осы нұсқауларды орындауды ұсынамыз. Нұсқаулықты қажет кезде анықтама ретінде пайдалану үшін қауіпсіз жерде сақтаңыз.

ҚҰРЫЛҒЫ МАҚСАТЫ

Пешті шкафта тамақ дайындауға, сондай-ақ дайын тағам өнімдері мен ыдыстарды жылытуға арналған.

САҚТЫҚ ШАРАЛАРЫ



1. Құрылғыны немесе қуат сымын суға немесе басқа сұйықтықтарға батырмаңыз.
2. Құрылғыны дымқыл қолмен ұстамаңыз және құрылғыны ылғалдылығы жоғары бөлмелерде пайдаланбаңыз.
3. Құрғақ аяқ киімсіз құрылғыны ұстамаңыз.
4. Құрылғыны құрғақ жерде сақтаңыз.
5. Электр кәбілі, аша немесе пештің өзі зақымдалған болса, құралды қолданбаңыз. Құрылғыны желіден дереу ажыратыңыз және уәкілетті қызмет көрсету орталығына хабарласыңыз.
6. Құрылғыны ешқашан электр сымынан тартпаңыз немесе алып жүрмеңіз.
7. Кәбілді абайлап ұстаңыз.
8. Кәбіл есіктерге ілінбейтініне немесе өткір жиектерге немесе бұрыштарға соғылмағанына көз жеткізіңіз.
9. Кәбілді ыстық беттерден алыс ұстаңыз.
10. Құрылғыны электр розеткасына қоспас бұрын, розетканың көрнеуі құрылғының техникалық сипаттамаларында көрсетілгенге сәйкес келетініне көз жеткізіңіз.
11. Электр желісіне қосу немесе ажырату кезінде құрылғыны өшіру керек.
12. Құрылғыны розеткадан ажыратқанда, әрқашан сымнан емес, ашадан тартыңыз. Ашаны тек құрғақ қолмен ұстаңыз.
13. Құрылғы сыртта пайдалануға арналмаған.
14. Құрылғының жанына жанғыш материалдарды немесе сұйықтықтарды қоймаңыз.
15. Құрылғыны пайдаланған кезде сипатталған процедураға сәйкес орнатыңыз.
16. Құрылғыны орнатуды және жерге қосуды білікті мамандар жүзеге асыруы керек. Дұрыс орнату немесе жерге қосу пайдаланушының өмірі мен денсаулығына қауіп төндіруі мүмкін.
17. Бұл құрылғы барлық электромагниттік қауіпсіздік стандарттарына сәйкес келеді. Дегенмен, кардиостимуляторды немесе басқа электрлік импланттарды (инсулин сорғысы, т.б.) пайдалансаңыз, қосымша кеңес алу үшін дәрігеріңізбен кеңесіңіз.
18. Жұмыс кезінде құрылғы бетінің кейбір бөліктері қатты қызып кетуі мүмкін. Құрылғыны пайдаланған кезде киіміңіздің, шашыңыздың немесе ашық дене бөліктерінің ыстық бетке тиіп кетпеуін қадағалаңыз.
19. Құрылғының есігін абайлап ашыңыз, себебі құрылғының жұмыс камерасынан шыққан ыстық бу күйікке әкелуі мүмкін.

20. Құрылғы балалардың немесе физикалық, сенсорлық немесе ақыл-ой қабілеттері шектеулі адамдарға, егер олардың қауіпсіздігіне жауапты басқа адамдардың бақылауында болмаса, пайдалануға арналмаған. Балаларға құрылғымен ойнауға рұқсат бермеңіз.
21. Қосылған құрылғыны қараусыз қалдырмаңыз. Пісіріліп жатқан тағамның шамадан тыс қызуы түтінге және/немесе өртке әкелуі мүмкін. Өрт болған жағдайда сөндіру үшін ешқашан су қолданбаңыз. Электр қуатын өшіріп, отты қалың шүберекпен жабыңыз.
22. Құрылғының жанына магниттелген заттарды (банк карталары, жад карталары) немесе электрондық құрылғыларды (ноутбуктер, смартфондар, планшеттер, т.б.) қоймаңыз, себебі олар шамадан тыс электромагниттік кедергілерге ұшырауы мүмкін.
23. Құрылғыны бөлмені жылыту үшін пайдаланбаңыз.
24. Әрқашан пісіргеннен кейін құрылғыны өшіріңіз.
25. Құрылғының бөліктерін өзіңіз жөндеуге, реттеуге немесе ауыстыруға әрекеттенбеңіз. Ақаулық туындаған жағдайда құрылғыны қуат көзінен ажыратып, уәкілетті қызмет көрсету орталығына хабарласыңыз.
26. Құрылғыны тазалау үшін ешқандай электр құрылғыларын (бу тазалағыштарды, т.б.) пайдаланбаңыз.
27. Құрылғыны тазалау үшін металл щеткаларды және/немесе абразивті тазалағыштарды пайдаланбаңыз.
28. Бұл құрылғы сыртқы таймер немесе бөлек қашықтан басқару жүйесі арқылы басқаруға арналмаған.
29. Құрамында алкоголь бар сусындарды пайдаланатын тағамдарды дайындау ұсынылмайды. Пісіру камерасындағы спирттің булары тұтануы мүмкін.
30. Ыдыс-аяққа құрамында алкогольі жоғары сусындардың аз ғана мөлшерін қосып, есікті абайлап ашыңыз.
31. Пергамент қағазын пайдаланған кезде, ыдысты құрылғыға алдын ала қыздыру параметріне қоймас бұрын, оны ыдысқа бекітіңіз. Есік ашылған кезде құрылғыға ауа ағынының әсерінен пергамент қағазы көтеріліп, қыздырғыш элементке тиіп, тұтануы мүмкін. Дұрыс өлшемді пергамент қағазын пайдаланыңыз. Ол ыдыс-аяқтың шетінен шығып кетпеуі керек.
32. Ыстық пісіру камерасына су құймаңыз. Бұл ыстық будың пайда болуына әкелуі мүмкін. Температураның өзгеруі нәтижесінде пісіру камерасының жабынының зақымдалуы мүмкін.
33. Пештен ыстық керек жарақтарды немесе ыдыстарды алу үшін пеш қолғаптарын пайдаланыңыз.
34. Пісіру камерасының түбіне бөгде заттарды қоймаңыз. Пісіру камерасының түбін фольгамен немесе пергамент қағазымен жаппаңыз. Температура 50 °C-тан жоғары орнатылған болса, ыдыстарды пісіру бөлігінің түбіне қоймаңыз. Бұл пісіру камерасының жабынына зақым келтіретін шамадан тыс жылудың жиналуына әкеледі.
35. Шырынды жеміс пирогтарын пісіргенде, табаны толығымен толтырмаңыз. Жеміс шырыны табадан тамшылап, кетіру мүмкін емес дақтар қалдырады. Мүмкіндігінше тереңрек әмбебап табаны пайдаланыңыз.
36. Құрылғыны есігі ашық күйде салқындату үшін қалдырмаңыз. Құрылғының есігі жай ғана ашылып тұрса да, уақыт өте келе бұл көрші жиһаздың қасбеттерінің бұзылуына әкелуі мүмкін. Бұған қоса, құрылғы жұмыс істеп тұрған кезде есікті жиі ашу ұсынылмайды.
37. Ашық пештің есігінде отырмаңыз немесе тұрмаңыз. Ыдыс-аяқ пен ыдыстарды пештің есігіне қоймаңыз.
38. Құрылғыны есік тұтқасынан ұстап жылжитпаңыз. Есіктің тұтқасы құрылғының салмағына арналмаған және сынуы мүмкін.

Бірінші рет қолданғанда

Камераны қыздыру

Жаңа құрылғы иіс шығаруы мүмкін, бұл қалыпты жағдай. Бірінші қолданар алдында иісті кетіру үшін камераны Конвекция режимінде қыздыру ұсынылады.

- Жылыту алдында құрылғының барлық беттерін дымқыл шүберекпен сүртіңіз, барлық орауыш материалдарын алыңыз және керек-жарақтарды алыңыз.
- Құрылғыны желіге қосып, **F** түймесін бір рет басыңыз. Бейнебетте әдепкі температура көрсетіледі.
- Экранда **Конвекция**  режимі белгішесі және әдепкі режим температурасы пайда болғанша **F** түймесін басыңыз.
- «+», «-» түймелерін немесе реттегішті пайдаланып, температураны 250 °C орнатыңыз.
- Пісіру уақытын орнату режиміне өту үшін  түймесін басыңыз, дисплейде «00:00» көрсетіледі.
- «+», «-» түймелерін немесе теруді пайдаланып уақытты 60 минутқа орнатыңыз.
- Камераны қыздыруды бастау үшін  түймесін басыңыз.
- Камераны бөлме температурасына дейін суытыңыз, содан кейін оны бейтарап жуғыш затпен жуыңыз.

ОРНАТУ

ПЕШ ШКАФЫН ҚҰРУ ЖӘНЕ ОРНАТУ

Назар аударыңыз!

- Бұл құрылғы тек ас үй тартпасына толығымен салынуға арналған.
- Пештің саңылауын сызбада көрсетілген өлшемдерге сәйкес анықтаңыз.
- Пеш салынған ас үй бөлігінің ішкі бетінің ағаш шпон мен пластикалық жабыны 90 °C-қа төзімді ыстыққа төзімді желіммен, ал пештің жанында орналасқан көрші бөліктердің беткі қабаты жабыстырылуы керек. 70 °C температураға төзімді ыстыққа төзімді желім. Шпон, пластикалық жабын немесе желім жеткілікті ыстыққа төзімді болмаса, ас үй жиһазы деформациялануы мүмкін. Мұндай жағдайларда пештің өндірушісі жиһаздың бүлінуі үшін жауапкершілікке тартылмайды.
- Құрылғыны сәндік жиіктің артына орнатпаңыз. Әйтпесе, қызып кету қаупі бар.
- Пешті орнатпас бұрын ас үй бөлігіндегі тесіктер жасалуы керек. Үгінділерді мұқият алып тастаңыз: олар пештің құрамдас бөліктерінің жұмысына теріс әсер етуі мүмкін.
- Пеш орнатылатын ас үй бөлігінің негізінде желдету үшін тесік жасау керек.
- Пешті плитаның астына орнатқанда, плитаны орнату нұсқауларын орындаңыз.
- Пешті білікті қызметкерлер немесе техниктер орнатуы керек. Құрылғыға зақым келтірмеу және жарақат алмау үшін өз бетіңізше орнатпаңыз.
- Кез келген зақымдануды болдырмау үшін құрылғы бекітілген бет, желім және басқа материалдар жоғары температураға төтеп беруі керек.
- Орнатқан кезде пешті тұтқасынан ұстамаңыз. Тұтқа құрылғының салмағын көтеруге арналмаған және сынуы мүмкін.
- Пеш шкафын орнату үшін биіктігі кемінде 850 мм болуы керек.

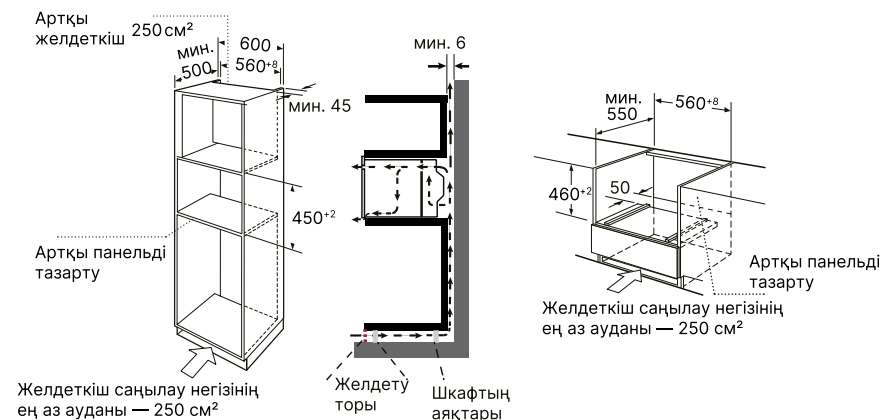

Ескертпе: пештің үстінде бос орын болуы керек.
Барлық мәндер миллиметрде көрсетілген.

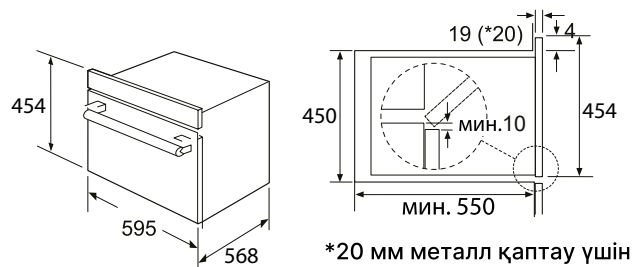

1. Пешті ас үй бөлігінің дайындалған саңылауына толығымен салыңыз. Пештің жиегі электр кәбілінің оқшаулауын бұзбайтынына көз жеткізіңіз, кәбіл қыздыру бөліктеріне тиіп кетпеуі және пештің астынан өтпеуі керек.
2. Пешті ас үй бөлігінің ішіне туралаңыз және оны берілген бұрандалармен бекітіңіз.
3. Құрылғыға зақым келтірмеу үшін бұрандаларды қатты бұрамаңыз!
4. Егер пісіру бөлімі осы нұсқаулықта берілген өлшемдерге сәйкес келсе, пештің үстінде бос орын болады.
5. Тиісті желдетуді қамтамасыз ету үшін бұл аралықты ағаш тақталармен жаппаңыз.
6. Пеш шкафы пен тұмшапештің жанында орнатылған іргелес бөліктер арасында кемінде 5 мм бос орын болуы керек.

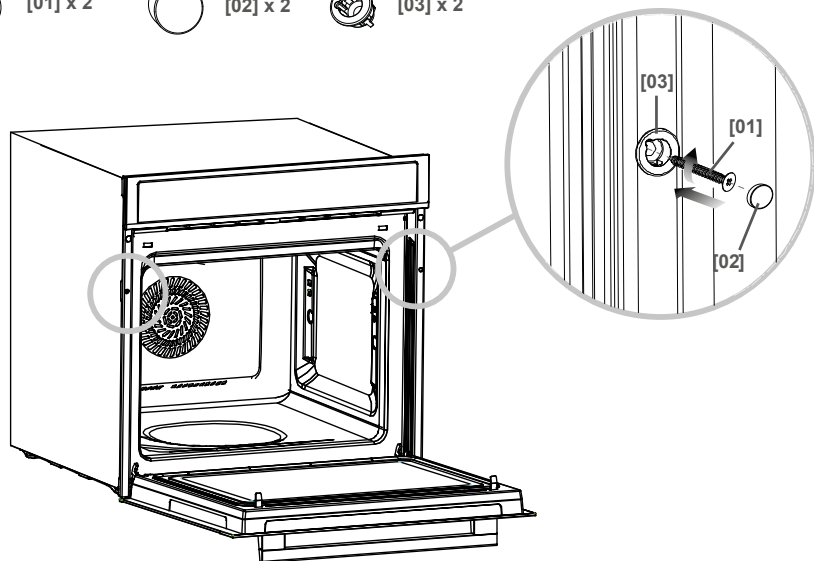

КЕРАМИКАЛЫҚ ҚЫСҚЫШТАРДЫ ЖӘНЕ БҮЙІРЛІК БАҒЫТТАҒЫШТАРДЫ ОРНАТУ

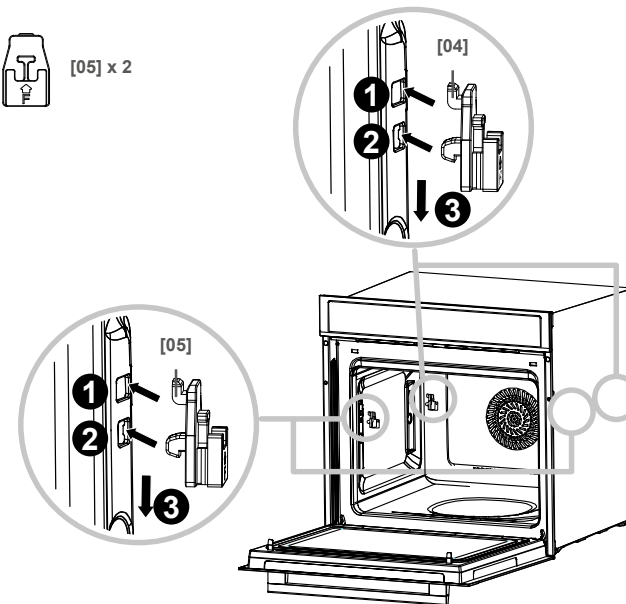
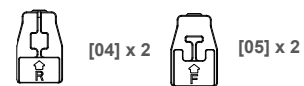

Сол жақ бүйірлік бағыттағышты орнату

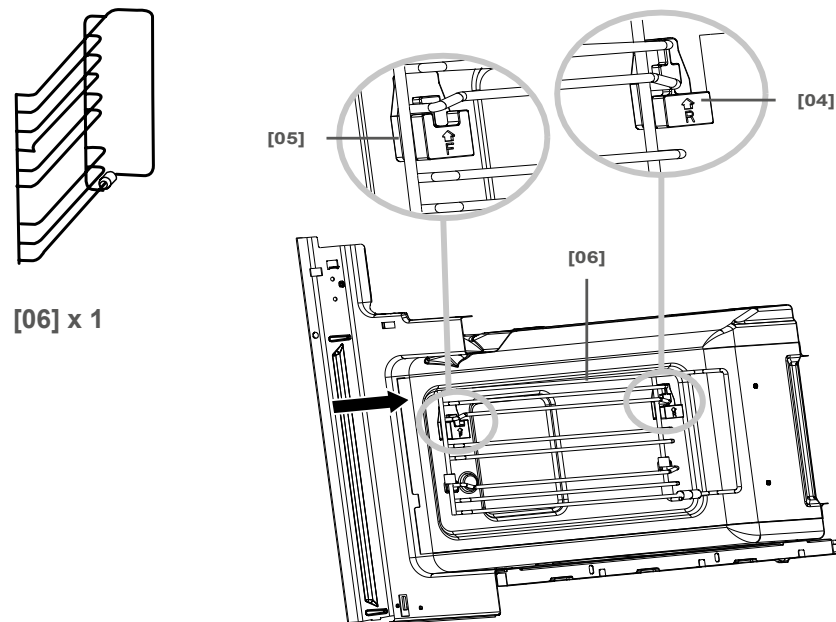

Сол жақ бүйірлік бағыттағышты орнату

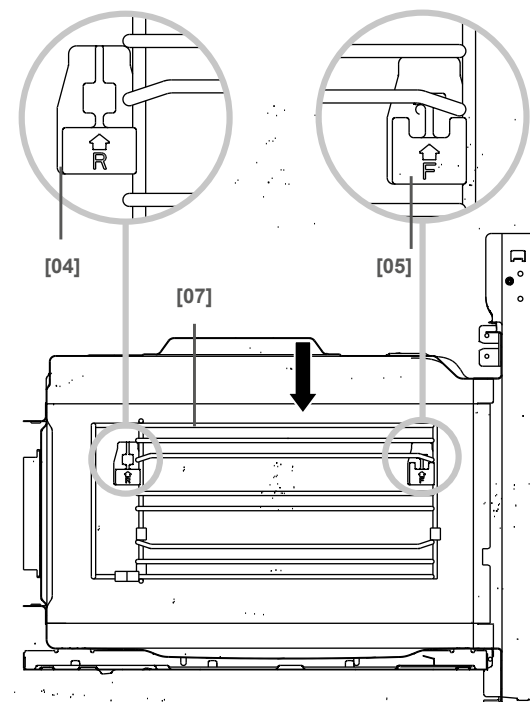
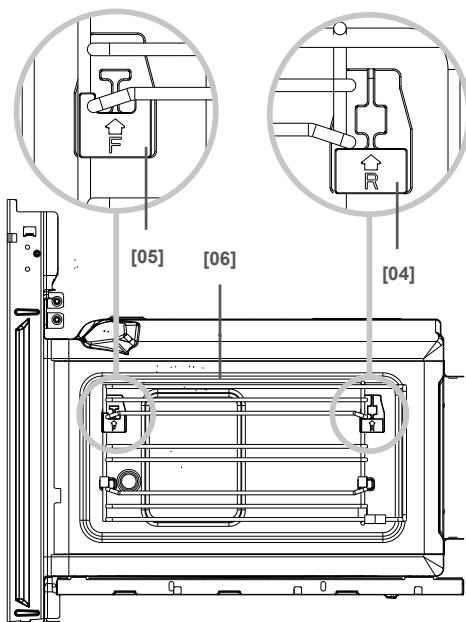
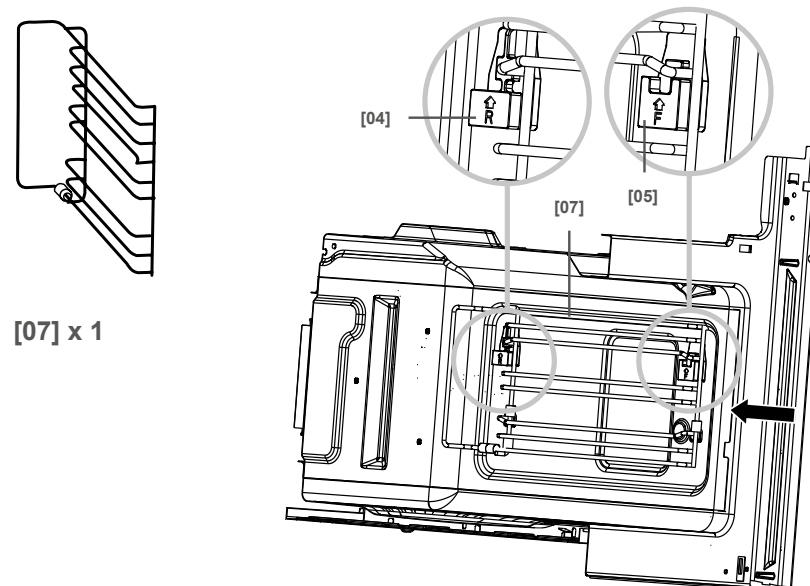
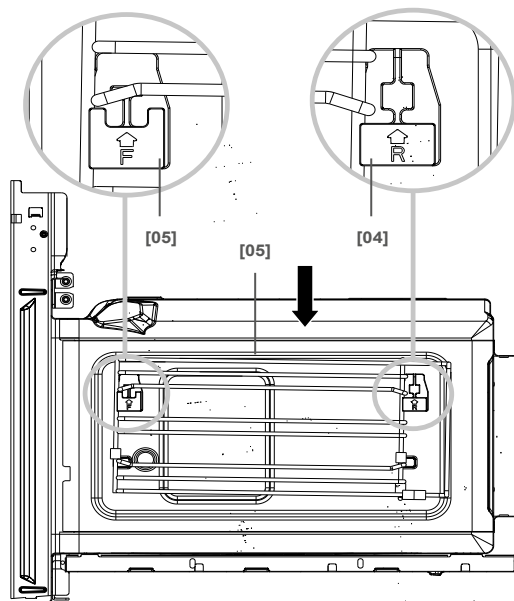

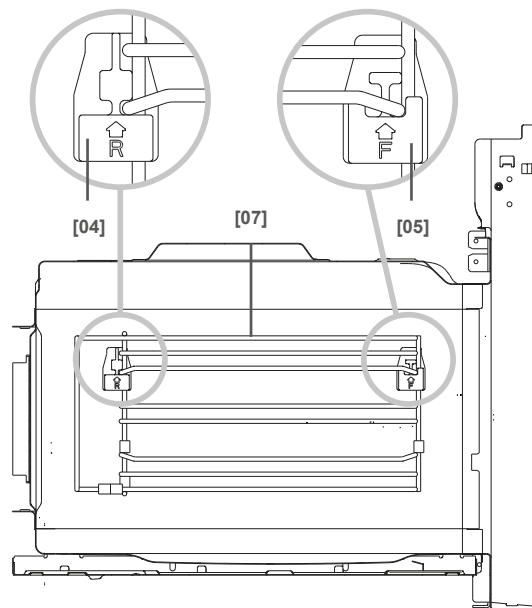

ЭЛЕКТР ЖЕЛІСІНЕ ҚОСЫЛУ

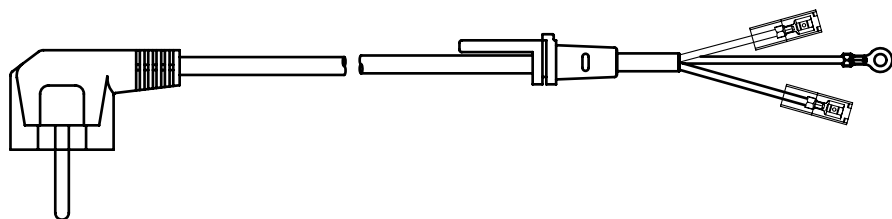

БАСҚАРУ ПАНЕЛІ

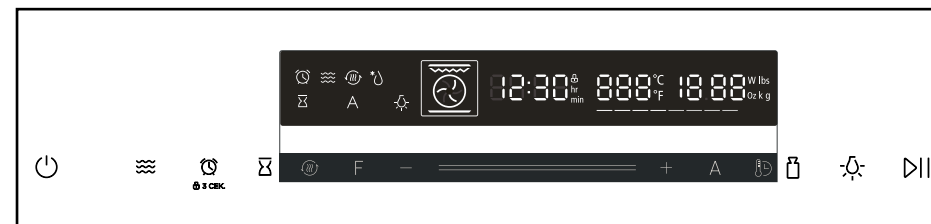

	Қосу / жою
	Микротолқын функциясы
	Таймер / балалар құлпы
	Пісіру уақыты аяқталады
	Конвекция
F	Функция таңдауы
«+» «-»	Параметрлерді жоғарылату/азайту
	Реттегіш
A	Автоматты мәзір
	Сағат / температура
	Салмағы
	Шам
	Бастау/кідірту



РЕЖИМДЕР

Режим	Температура	Сипаттама
 Үстіңгі және астыңғы жылыту	100–235 °С	Стандартты пісіру режимі. Пешті қажетті температураға дейін алдын ала қыздыру керек: кәстрөлдер мен бұқтырылған тағамдар үшін өте қолайлы.
 Конвекция	50–250 °С	Бір немесе бірнеше деңгейде пісіруге және қуыруға арналған. Жылу желдеткіші біркелкі қоршап тұрған сақиналы жылытқыштан келеді.
 Жоғарғы және төменгі қыздыру + конвекция	50–235 °С	Бір немесе бірнеше деңгейде пісіруге және қуыруға арналған. Бір уақытта төрт тағамға дейін пісіруге болады.
 Гриль	100–235 °С	Аз мөлшердегі тағамды грильдеуге және тағамды қызартуға арналған.
 Қос гриль + конвекция	100–250 °С	Гранат немесе қуырылған көкөністерді пісіруге арналған.
 Қос гриль	100–235 °С	Жылдам және біркелкі гриль жасауды қамтамасыз ету үшін ішкі сәулелену элементтері мен сыртқы үстіңгі элемент бір уақытта жұмыс істейді.
 Пицца	50–250 °С	Төменгі және бүйірлердегі жылытудың арқасында режим қытырлақ пиццаны дайындауға өте ыңғайлы.
 Төменгі жылыту	50–235 °С	Кәстрөлдер мен бұқтырылған тағамдар сияқты баяу пісіру үшін өте қолайлы.
 Микротолқын функциясы	Қуат: 100 Вт 300 Вт 500 Вт 700 Вт 900 Вт	Жібітіңіз, қайта қыздырыңыз және пісіріңіз.
 Микротолқынды пеш + конвекция	50–250 °С	Үлкен тағамдарды әзірлеу уақытын азайту үшін.
 Микротолқынды пеш + қос гриль + конвекция	50–250 °С	Бұл функция тез қызаруы қажет тағамдарға жарамды. Ингредиенттер толығымен пісірілген.
 Микротолқынды пеш + пицца	50–250 °С	Бұл функция тез қызаруы қажет тағамдарға жарамды. Ингредиенттер толығымен пісірілген.

 Жібіту	—	Тағамды жібітуге арналған (3 режим).
A Автоматты мәзір	—	13 автоматты пісіру бағдарламасы. Қыздыру режимі мен пісіру уақыты салмақты орнатқаннан кейін реттеледі.

ПАЙДАЛАНУ

ПІСІРУ УАҚЫТЫ ПАРАМЕТРІ

1. Пешті электр желісіне қосқаннан кейін пісіру уақытын орнату үшін  түймесін басыңыз, дисплейде «00:00» көрсетіледі.
2. Сағатты орнату үшін «+» және «-» түймелерін немесе тұтқаны пайдаланыңыз.
3. Растау үшін  түймесін басыңыз, дисплей минут параметрін көрсетеді.
4. Минуттарды орнату үшін «+» және «-» түймелерін немесе тұтқаны пайдаланыңыз.
5. Сағат параметрін аяқтау үшін  түймесін басыңыз, «:» жыпылықтайды.

ПІСІРУДІ БАСТАҢЫЗ

1. Қажетті қыздыру режимін таңдау үшін **F** түймесін басыңыз. Бірінші рет басқан кезде дисплейде жоғарғы және төменгі қыздыру белгішелері және сол режимнің қыздыру температурасы көрсетіледі. Қажетті режимді таңдау үшін **F** түймесін басыңыз.
2. Қажетті пісіру температурасын орнату үшін «+» және «-» түймелерін немесе теруді пайдаланыңыз.
3. Содан кейін «Пісіру уақытын орнату» бөлімінде сипатталғандай әзірлеу уақытын орнатыңыз.
4. Камераны қыздыруды бастау  үшін басыңыз.

ПІСІРУ КЕЗІНДЕ ПАРАМЕТРЛЕРДІ ӨЗГЕРТУ

Пісіру кезінде температураны немесе пісіру уақытын кез келген уақытта өзгертуге болады.

- Уақытты өзгерту үшін дисплейде пісіру уақыты жыпылықтай бастағанша  түймесін басыңыз. Содан кейін «Пісіру уақытын орнату» бөлімінде сипатталғандай қажетті уақытты орнатыңыз.
- Пісіру температурасын өзгерткіңіз келсе, оны жай ғана «+» және «-» түймелерін немесе циферблатты пайдаланып пісіру кезінде ешқандай қосымша түймелерді баспай-ақ реттеңіз.

Пісіру әрекетін кідірту үшін  түймесін басыңыз, ал пісіруді жалғастыру үшін түймені қайта басыңыз.

Есікті ашқан кезде пеш пісіру процесін автоматты түрде тоқтатады, жалғастыру үшін есікті жауып,  түймесін басыңыз.



Пісіруден бас тарту және құрылғыны күту режиміне қою үшін  түймесін басыңыз.

ЖЫЛДАМ ҚЫЗДЫРУ

Пісіру уақытын қысқарту үшін жылдам алдын ала қыздыруды пайдаланыңыз.

Бұл функция келесі режимдер үшін қол жетімді: үстіңгі және астыңғы қыздыру, конвекция, үстіңгі және астыңғы қыздыру + желдеткіш, гриль, қос гриль, қос гриль + желдеткіш, пицца, астыңғы қыздыру.

1. Қажетті жұмыс режимін, уақытты, температураны орнатыңыз.
2. Функцияны іске қосу үшін  түймесін басыңыз, дисплейде сәйкес белгіше жанады және пеш қызға бастайды.

- Қыздыру процесі аяқталған кезде дисплейдегі белгіше  жыпылықтайды және пеш дыбыстық сигнал береді.
- Жылытудан бас тарту және құрылғыны күту режиміне қою үшін  түймесін басыңыз.

Ескертулер:

- Ең жақсы пісіру нәтижесі үшін пісірілетін тағамды пешке алдын ала қыздыру процесі аяқталғаннан кейін ғана салыңыз.
- Қыздыру кезінде пештің есігі бітеліп қалады, оны процесс аяқталғаннан кейін ғана ашуға болады.

МИКРОТОЛҚЫНДЫ ПЕШ ФУНКЦИЯСЫ

Бұл пеш микротолқынды пеш функциясын қолдайды. Функцияны бөлек де, басқа қыздыру режимдерімен бірге де пайдалануға болады.

Ескерту:

Кодты ауыстыру уақытын орнату қадамы төмендегідей:

- 0–1 мин: 5 сек.
- 1–3 мин: 10 сек.
- 3–15 мин: 30 сек.
- 15–60 мин: 1 мин.
- 60 мин астам: 5 мин.

Ыдыс-аяқ туралы ескертпелер:

- Қолайлы ыдыс

Шыныдан, шыны керамикадан, фарфордан, керамикадан немесе ыстыққа төзімді пластиктен жасалған ыстыққа төзімді ыдыстарды пайдаланыңыз. Бұл материалдар микротолқынды толқындардың әсеріне төтеп береді.

Пісіруге арналған тағамдарды пайдалануға рұқсат етіледі, бұл тағамды бір ыдыстан екіншісіне ауыстыруды болдырмайды. Сәндік алтын немесе күміс әшекейлері бар ыдыстарды, егер өндіруші ыдыстардың микротолқынды пеште пайдалануға жарамды екеніне кепілдік берген жағдайда ғана пайдаланыңыз.

- Жарамсыз ыдыстар

Металл ыдыстарды пайдалануға тыйым салынады. Металл микротолқынды өткізбейді. Металл ыдыстардағы тағам суық болып қалады.

НАЗАР АУДАРЫҢЫЗ!

Ұшқынның шығу қаупі: Металл заттар (мысалы, стақандағы қасық) пеш қабырғалары мен есіктің ішкі жағынан кемінде 2,5 см қашықтықта болуы керек. Ұшқындар есіктің ішкі жағындағы әйнекті зақымдауы мүмкін.

- Ыдыстарды тексеру

Пеште тағам болмаса, микротолқынды пеш функциясын қоспаңыз. Ерекшелік — төменде сипатталған шыны ыдыстарды сынау.

Ыдыс-аяқтың микротолқынды пеш функциясына сәйкес келетініне сенімді болмаңыз, мынаны ұсынамыз:

- Бос табаны максималды қуатта 30 секунд қыздырыңыз — 1 мин. Осы уақыт ішінде температураны мезгіл-мезгіл тексеріңіз.
- Ыдыс-аяқ суық немесе жылы болуы керек. Ыдыс жоғары температураға дейін қызса немесе ұшқын шығарса жарамсыз.



Микротолқынды пеш функциясын пайдаланған кезде пештің қуатын таңдау үшін  түймесін пайдаланыңыз:

100 Вт	<ul style="list-style-type: none"> Нәзік өнімдерді жібіту Біркелкі емес мөлшердегі тағамды жібіту Балмұздақты жібіту Қамыр көтерілуде
300 Вт	<ul style="list-style-type: none"> Жібіту Шоколад немесе сары майды еріту
500 Вт	Күріш, сорпа пісіру

700 Вт	<ul style="list-style-type: none"> Жылыту Саңырауқұлақтарды пісіру
900 Вт	<ul style="list-style-type: none"> Қайнаған су, жылыту Тауық, балық, көкөністерді пісіру







Ескерту:  түймесі басылғанда таңдалған қуат индикаторы жанады. 900 Вт-қа тең микротолқын қуатын 30 минуттан аспайтын уақытқа орнатуға болады. Барлық басқа параметрлермен пісірудің максималды уақыты — 1 сағат 30 минут.

МИКРОТОЛҚЫНДЫ ФУНКЦИЯНЫ ОРНАТУ



- Микротолқын функциясын қосу үшін  түймесін басыңыз. Дисплейде әдепкі пісіру температурасы сияқты 900 Вт микротолқынды пештің әдепкі қуаты көрсетіледі.
- Қажетті әзірлеу уақытын орнату үшін «+» және «-» түймелерін немесе теруді пайдаланыңыз.
- Қуатты таңдауды бастау үшін  түймесін басыңыз. Қажетті микротолқын қуатын таңдау үшін «+» және «-» түймелерін немесе тұтқаны пайдаланыңыз.
- Пісіруді бастау үшін  түймесін басыңыз. Пісіру аяқталғаннан кейін дыбыстық сигнал естіледі.

ҚҰРАМА РЕЖИМ

Бұл режим гриль функциясын және микротолқынды пешті бір уақытта пайдалануға мүмкіндік береді. Микротолқынды пешті пайдалану тағамды жылдам пісіруге және сонымен бірге оны пісіруге мүмкіндік береді. 700 және 900 Ватттан басқа кез келген қуат параметрлерін орнатуға болады.

- Микротолқын функциясын іске қосу үшін  түймесін басып, одан кейін дисплейде  және  белгішелері бір уақытта жанғанша F түймесін басыңыз. Бейнебетте әдепкі режимнің қуаты мен температурасы да көрсетіледі.
- Қажетті пісіру температурасын орнату үшін «+» және «-» түймелерін немесе теруді пайдаланыңыз.
- Таңдалған температураны растау үшін  түймесін басыңыз. Бейнебетте әдепкі пісіру уақыты жыпылықтайды.
- Қажетті әзірлеу уақытын орнату үшін «+» және «-» түймелерін немесе теруді пайдаланыңыз.
-  түймесін басып, қажетті пісіру қуатын орнату үшін «+» және «-» түймелерін немесе теруді пайдаланыңыз.
- Камераны қыздыруды және пісіруді бастау үшін  түймесін басыңыз. Пісіру аяқталғаннан кейін дыбыстық сигнал беріледі.

АВТО МӘЗІР

- Күту режимінде автоматты мәзір режимін қосу үшін **A** түймесін екі рет басыңыз. Дисплейде бірінші бағдарламаның коды жыпылықтайды.
- Қажетті бағдарламаны таңдау үшін «+» және «-» түймелерін немесе тұтқаны пайдаланыңыз.
-  түймесін басыңыз және салмақты орнату үшін «+» және «-» түймелерін немесе теруді пайдаланыңыз, пеш қажетті пісіру уақытын автоматты түрде анықтайды және оны дисплейде көрсетеді.
- Пісіруді бастау үшін  түймесін басыңыз.



АВТОМАТТЫ МӘЗІР БАҒДАРЛАМАЛЫҚ КЕСТЕСІ

Бағдарлама нөмірі	Мәзір	Салмағы (г)	Позиция және керек-жарақ
P 01 **	Жаңа піскен көкөністер	200	1-деңгей, шыны науа
		400	
		600	
P 02 **	Аршылған/қайнатылған картоп	240	1-деңгей, шыны науа
		480	
		720	
P 03	Пісірілген картоп	450	3-деңгей, тор
		1000	
P 04	Тауық еті (мұздатылған)	450	3-деңгей, тор
P 05 *	Пирог	400	2-деңгей, тор
		500	
		600	
P 06 *	Торт	2400	2-деңгей, тор
P 07 *	Сұйық салмасы бар пирог	1000	3-деңгей, тор
P 08 **	Сорпаларды қыздыру	200	1-деңгей, шыны науа
		400	
		600	
P 09 **	Бөлшектелген ыдысты тарелкеде қыздыру	250	1-деңгей, шыны науа
		350	
P 10 **	Тұздықтарды, бұқтырылған тағамдарды қыздыру	100	1-деңгей, шыны науа
		200	
		300	
P 11	Пицца (мұздатылған)	200	3-деңгей, тор
		400	
		600	
P 12 *	Мұздатылған картоп кесектері	300	3-деңгей, эмальданған пісіру парағы
		400	
		500	
P 13	Лазанья	1600	3-деңгей, тор

Ескертпелер:

- Деңгейлер төменнен жоғарыға қарай есептеледі.
- * белгісімен белгіленген бағдарлама нөмірлері алдын ала қыздыруды қажет етеді.
- ** белгісімен белгіленген бағдарлама нөмірлері тек микротолқын функциясы кезінде пайдаланылады.
- Автоматты мәзір бағдарламасы таңдалған кезде температураны, салмақты немесе уақытты реттеу мүмкін емес.
- Автоматты мәзір бағдарламасының орындалуын тоқтату үшін  түймесін басыңыз.

ЖІБІТУ БАҒДАРЛАМАЛАРЫ

1. Күту режимінде жібіту режимін қосу үшін **A** түймесігін бір рет басыңыз. Дисплейде бірінші бағдарламаның коды жыпылықтайды (барлығы 3).
2. Қажетті бағдарламаны таңдау үшін «+» және «-» түймелерін немесе тұтқаны пайдаланыңыз.
3.  түймесін басыңыз және салмақты орнату үшін «+» және «-» түймелерін немесе тұтқаны пайдаланыңыз, дисплейде жібіту уақыты көрсетіледі.
4. Жібітуді бастау үшін  түймесін басыңыз.





Ескертулер:

- -18 °C температурада мұздатылған және мүмкіндігінше жұқа бөліктерде сақталған тағамды пайдаланыңыз. Тағамды орауыштан шығарып, өлшеңіз. Қажетті бағдарламаны орнату үшін тағамның салмағын білу қажет.
- Етті немесе құсты айналдырған кезде жиналған суды төгіп тастаңыз және бұл суды ешбір жағдайда қайта пайдалануға болмайды, әлдеқайда аз жеуге болмайды.
- Жібіту үшін таяз ыдыстарды (мысалы, шыны ыдыста) пайдалану ұсынылады және тағамды жаппаңыз.
- Бірінші жібіту бағдарламасы кезінде құрылғы өнімді төңкеру керектігін білдіру үшін екі рет сигнал береді.
- Жібітілген өнім өнімнің ішіндегі температура бірдей болуы үшін қосымша 10–30 минут тұруы керек. Үлкен кесілген ет кішігірім кесектермен салыстырғанда ұзақ ұстау уақытын қажет етеді. Ет пен тартылған ет өнімдерінің жалпақ кесінділері бір-бірінен бөлінуі керек. Осы уақыт кезеңінен кейін қалың ет бөліктері ортасында әлі мұздатылған болса да, пісіруді жалғастыруға болады.

Бағдарлама нөмірі	Өнімді жібіту	Салмағы (кг)
d 01 *	Ет	0,1–1,5
d 02 *	Құс	
d 03 *	Балық	0,1–0,8



* Жібіту кезінде тағамды шыны науаға салыңыз және пештен үш сигнал естігенде тағамды төңкеріңіз. Жібітуді жалғастыру үшін  түймесін басыңыз.

ПІСІРУ УАҚЫТЫ

1. Күту режимінде пісірудің аяқталу уақытын орнатуды бастау үшін  түймесін басыңыз. Бұл белгіше жанады және «00:00» жыпылықтайды.
2. Сағатты орнату үшін «+» және «-» түймелерін немесе тұтқаны пайдаланыңыз.
3. «+» және «-» түймелерін немесе тұтқаны пайдаланып сағаттарды растау және минуттарды реттеу үшін  түймесін басыңыз.
4. Пісіру уақытының аяқталуын орнатуды аяқтау үшін  түймесін басыңыз.
5. Жылыту режимін және температураны орнатыңыз.
6. Барлық параметрлерді аяқтау үшін  түймесін басыңыз. Таймер біткен кезде пеш пісіруді бастайды.



ТАЙМЕР

Таймерді ас үй таймері ретінде пайдалануға болады. Таймер пешке тәуелсіз жұмыс істейді және өзінің дыбыстық сигналын шығарады. Осылайша, таймер сигналы мен пісірудің аяқталуын көрсететін сигналды ажыратуға болады.

1. Күту режимінде ас үй таймерін орнату режиміне өту үшін  түймесін басыңыз. Бейнебетте «00:00» көрсетіледі.
2. Қажетті уақытты орнату үшін «+» және «-» түймелерін немесе тұтқаны пайдаланыңыз.
3. Таймерді растау үшін  түймесін басыңыз.

ҚАУІПСІЗДІК ҚҰЛПЫ

Басқару панеліндегі түймелердің кездейсоқ басылуын болдырмау үшін пеш балалардан қорғау құрылғысымен жабдықталған.

- Құлыпты белсендіру үшін  түймесін 3 секунд басып тұрыңыз. Құрылғы ұзақ дыбыстық сигнал шығарады және дисплейде  белгішесі пайда болады.
- Құлыпты өшіру үшін құрылғы ұзақ дыбыстық сигнал шығарғанша және құлып белгішесі сөнгенше  түймесін қайта басыңыз.

ТЕХНИКАЛЫҚ СИПАТТАМАЛАРЫ

Үлгісі	BO-MD501B
Сауда белгісі	Eigen
Қуат опциялары	220–240 В, 50/60 Гц
Жұмыс камерасының көлемі	50 л
Өлшемдері (тұтқасыз)	595 × 568 × 454 мм
Қуаты	3000 Вт
Максималды температура	250 °С
Қуат сымның қондырма түрі	Z
Электр тогының соғуынан қорғау класы ток	I
Қолдану саласы	үй шаруашылығы

Жинақталым

- Құрылғы.
- Пайдалану бойынша нұсқаулық.

АКСЕССУАРЛАР

- Топ.
- Пісіру науасы.
- Шыны науа.

ТАЗАЛАУ ЖӘНЕ ҚЫЗМЕТ КӨРСЕТУ

Құрылғының пісірілетін тағаммен тікелей жанасатын бөліктерін жүйелі түрде тазалаңыз.

- Құрылғыны тазалау және күту алдында оны электр желісінен ажыратыңыз.
- Барлық басқару элементтерін өшірулі күйге қойыңыз.
- Құрылғының іші қызғанша және сәл жылы болғанша күтіңіз, бұл күйде оны тазалау оңайырақ.
- Құрылғының беттерін дымқыл шүберекпен, жұмсақ щеткамен немесе губкамен тазалаңыз, содан кейін құрғатып сүртіңіз. Қатты ластану үшін ыстық су мен жуғыш затты пайдаланыңыз.
- Пеш шкафы есігінің әйнегін тазалаған кезде қатты металл губкаларды немесе қырғыштарды қолданбаңыз, бұл бетін сызып тастауы және әйнекті одан әрі зақымдауы мүмкін.
- Қышқыл заттардың (лимон шырыны, сірке суы және т.б.) тот баспайтын болаттан жасалған бөлшектермен жанасуына жол бермеңіз.
- Құрылғыны тазалау үшін жоғары қысымды тазалағышты пайдаланбаңыз. Пісіру науасын жұмсақ жуғыш зат ерітіндісінде жууға болады.

Назар аударыңыз: құрылғыны тазалау кезінде абразивті заттарды пайдаланбаңыз.

Тазалау аймағы	Тазалау әдісі
Тот баспайтын болаттан жасалған алдыңғы панель	Ыстық сабынды су. <ul style="list-style-type: none">• Жұмсақ шүберекпен тазалап, содан кейін мұқият құрғатыңыз.• Коррозияны болдырмау үшін әк, майды, крахмал мен жұмыртқаның ақ дақтарын дереу кетіріңіз.• Беттерді жылыту үшін қолданылатын металл бұйымдарға арналған арнайы күтім құралдарын мамандандырылған дүкеннен сатып алуға болады. Агент жұмсақ шүберекпен жұқа қабатта қолданылуы керек.
Пластик	Ыстық сабынды су. <ul style="list-style-type: none">• Жұмсақ шүберекпен тазалап, содан кейін мұқият құрғатыңыз.• Шыны тазалағышты немесе шыны қырғышты қолданбаңыз.
Боялған беттер	Ыстық сабынды су. Жұмсақ шүберекпен тазалап, содан кейін мұқият құрғатыңыз.
Басқару панелі	Ыстық сабынды су. <ul style="list-style-type: none">• Жұмсақ шүберекпен тазалап, содан кейін мұқият құрғатыңыз.• Шыны тазалағышты немесе шыны қырғышты қолданбаңыз.

Тазалау аймағы	Тазалау әдісі
Есік	Ыстық сабынды су. <ul style="list-style-type: none"> Жұмсақ шүберекпен тазалап, содан кейін мұқият құрғатыңыз. Шыны қырғышты немесе болат жүнді пайдаланбаңыз.
Есік тұтқасы	Ыстық сабынды су. <ul style="list-style-type: none"> Жұмсақ шүберекпен тазалап, содан кейін мұқият құрғатыңыз. Қақ кетіретін зат есік тұтқасына түссе, оны дереу сүртіңіз, әйтпесе дақтарды кетіру мүмкін емес.
Шыны төбенің ішкі жарықтан-дыруы	Ыстық сабынды су. <ul style="list-style-type: none"> Жұмсақ шүберекпен тазалап, содан кейін мұқият құрғатыңыз. Қатты ластанған болса, пеш тазалағышты пайдаланыңыз.
Есік тығыздағышы (алмаңыз)	Ыстық сабынды су. Жұмсақ шүберекпен тазалаңыз. Үйкелемеңіз.
Есіктің қорғаныс тақтасы	Тот баспайтын болаттан жасалған бұйымдарды тазалауға арналған құралдар. <ul style="list-style-type: none"> Өндірушінің нұсқауларын орындаңыз. Металл бұйымдарын күту үшін арнайы өнімдерді пайдаланбаңыз. Тазалау алдында қорғаныс тақтасын алыңыз.
Аксессуарлар	Ыстық сабынды су. <ul style="list-style-type: none"> Алдын ала сулаңыз, содан кейін жұмсақ шүберекпен немесе щеткамен тазалаңыз. Қатты ластану үшін болат жүнді пайдаланыңыз.
Бүйірлік торлар	Ыстық сабынды су. Алдын ала сулаңыз, содан кейін жұмсақ шүберекпен немесе щеткамен тазалаңыз.
Тартылатын механизм	Ыстық сабынды су. <ul style="list-style-type: none"> Жұмсақ шүберекпен тазалап, содан кейін мұқият құрғатыңыз. Элементтер ұзартылған кезде оларды тазартпаңыз, олардан майды кетірмеу үшін. Жәшіктерді орнату кезінде оларды тазалаған дұрыс. Ыдыс жуғыш машинада жууға болмайды.

Ескертпелер

- Есік әйнегіндегі жолақ тәрізді көлеңкелер ішкі жарықтың шағылысуынан туындайды.
- Өте жоғары температурада эмаль күйіп кетуі мүмкін. Бұл эмаль түсінің аздап өзгеруіне әкелуі мүмкін. Бұл қалыпты жағдай және функцияға әсер етпейді.
- Жұқа пісіру парағының шеттері толығымен эмальмен жабылмаған және сәл өрескел болуы мүмкін. Бұл коррозиядан қорғау функциясына кері әсер етпейді.
- Қатты кірдің пайда болуын болдырмау үшін құрылғыны әрқашан таза ұстаңыз және кірді дереу тазалаңыз.
- Ластанудың алдын алу үшін әр қолданғаннан кейін пісіру камерасын тазалаңыз.
- Қуыруға арналған таба сияқты қолайлы ыдыстарды пайдаланыңыз.

ЫҚТИМАЛ ПРОБЛЕМАЛАР ЖӘНЕ ОЛАРДЫҢ ШЕШІМІ

Проблема	Мүмкін шешім
Құрылғы жұмыс істемейді	<ul style="list-style-type: none"> Сақтандырғыш қорабындағы қосқышты тексеріңіз. Құрылғыны желіге қосыңыз. Құрылғының параметрлері сіздің қуат көзіңіздің параметрлеріне сәйкес келетінін тексеріңіз.
Құрылғы жұмыс істемейді, дисплейде 0 көрсетіледі	<ul style="list-style-type: none"> Блоктауды өшіріңіз. Есіктің жабық екенін тексеріңіз.
Микротолқын функциясы жұмыс істемейді	Есіктің жабық екенін тексеріңіз.
Микротолқынды пешті пайдаланған кезде ыдыс тым ұзақ қызады	<ul style="list-style-type: none"> Жоғарырақ микротолқын қуатын таңдаңыз. Азық-түлік мөлшерін азайтыңыз. Ыдыс бастапқыда тым суық болды, ыдысты араластырыңыз.
Тағам рецептте көрсетілген уақытта дайындалмаған	Орнатылған пісіру температурасын және пісірілетін тағам мөлшерін тексеріңіз.
Біркелкі емес қызару	Температура тым жоғары орнатылған, ыдыс дұрыс емес деңгейде қойылған немесе ыдыстың дұрыс емес түрі таңдалған.
Пеш шамы жұмыс істемейді	Шамды ауыстырыңыз.
Қате кодтары	
E-01	Құрылғының қызып кетуден қорғау функциясы іске қосылды. Өкілетті қызмет көрсету орталығына хабарласыңыз.
E-04	
E-17	Жылдам қыздыру функциясының дұрыс жұмыс істемейді. Өкілетті қызмет көрсету орталығына хабарласыңыз.

МОНТАЖДАУ, САҚТАУ, ТАСЫМАЛДАУ (ТАСУ), ӨТКІЗУ ЖӘНЕ КӘДЕГЕ ЖАРАТУ ЕРЕЖЕЛЕРІ МЕН ШАРТТАРЫ

- Құрылғыны орнату ережелері мен шарттары осы нұсқаулықта «Орнату» бөлімінде сипатталған.
- Құрылғыны қаптамада, өндірушінің және тұтынушының жылытылатын үй-жайларында ауаның 5 және 40 °С аралығындағы температурада және ауаның 80%-дан аспайтын салыстырмалы ылғалдылығында сақтау керек. Үй-жайда жемірілуді тудыратын жегі қоспалар (қышқылдардың, сілтілердің булары) болмауы тиіс.
- Құрылғының дұрыс тасымалдануын қамтамасыз ету үшін келесі талаптарды орындау қажет:
 - құрылғыдан барлық ішкі керек-жарақтарды, егер бар болса, алып тастаңыз және оларды бөлек ораңыз;
 - өнімділігі мен сыртқы түрін сақтау үшін құрылғының дұрыс оралғанына көз жеткізіңіз (үлкен өлшемді жабдықты полиэтиленмен немесе маңызды жерлерде гофрленген картон төсемімен көпіршікпен орау керек);
 - құрылғыны көліктің айналасында қозғалмауы үшін белдіктермен мықтап бекітіңіз;
 - сыртқы ортаның әсерін толығымен жою үшін тек ішкі көлікті пайдаланыңыз;
 - өңдеу кезінде қаптаманың аса сақтықпен өңделуін қамтамасыз етіңіз.
- Құрылғы ұқыпты өңдеуді талап етеді, оны шаң, кір, соққы, ылғал, от және т.б. әсерінен қорғаңыз.
- Құрылғыны сату жергілікті заңнамасына сәйкес жүргізілуі керек.
- Бұйымның қызмет ету мерзімі аяқталғаннан кейін оны қарапайым тұрмыстық қоқыспен бірге тастауға болмайды. Оның орнына, ол федералды немесе жергілікті заңнамаға сәйкес қайта өңдеу және қайта өңдеу үшін электрлік және электронды жабдықты тиісті қабылдау бекетіне қайта өңдеуге жіберіледі. Осы бұйымды дұрыс жоюды қамтамасыз ете отырып, сіз табиғи ресурстарды үнемдеуге және қоршаған ортаға және адамдардың денсаулығына зиян келтірмеуге көмектесесіз. Бұл бұйымды қабылдау және жою бекеттері туралы қосымша ақпаратты жергілікті муниципалды органдардан немесе тұрмыстық қалдықтарды шығаратын кәсіпорынан алуға болады.
- Құрылғының ақаулығы анықталған жағдайда, тез арада авторландырылған сервистік орталыққа хабарласу немесе құрылғыны кәдеге жарату керек.

ҚОСЫМША АҚПАРАТ

Өндіруші: Гуандун Мидэа Китчен Эпплайнсес Мэньюфэкчеринг Ко., Лтд.
Юн Ань тас жолы, 6, Бэйцзяо, Шуньдэ, Фошань, Гуандун пров., Қытай.

Қытайда жасалған.

Импортер / юр. лицо, принимающее претензии в Республике Казахстан:
ТОО «ДНС КАЗАХСТАН», г. Астана, р-н Сарыарқа, пр-т Сарыарқа, зд. 12, Республика Казахстан.

Импорттаушы / Қазақстан Республикасында талаптар қабылдайтын заңды тұлға: «DNS QAZAQSTAN (ДНС КАЗАХСТАН)» ЖШС, Астана қ-ы, Сарыарқа ауданы, Сарыарқа д-лы, 12 ғ-т, Қазақстан Республикасы.

Адрес электронной почты / электронды пошта мекен-жайы: info@dns-shop.kz

Өнім Кеден одағының техникалық регламентінің талаптарына сәйкес келеді:

- «Техникалық құралдардың электромагниттік үйлесімділігі» КО ТР 020/2011;
- «Төмен вольтты жабдықтың қауіпсіздігі туралы» КО ТР 004/2011.

Тауар Еуразиялық экономикалық одақтың «Электртехника және радиоэлектроника бұйымдарында қауіпті заттарды қолдануды шектеу туралы» ЕАЭО ТР 037/2016 техникалық регламентінің талаптарына сәйкес келеді.

Өнімнің сыртқы түрі мен техникалық сипаттамалары ескертусіз өзгертілуі мүмкін. Құрылғының мазмұны алдын ала ескертусіз өзгеруі мүмкін.



Өндіріс күні пайдаланушы нұсқаулығының орыс тіліндегі нұсқасында көрсетілген. V.2

Өндіруші келесі жағдайларда кепілдік міндеттемелерге ие болмайды:

- Кепілдік мерзімі аяқталды.
- Егер жеке (тұрмыстық, отбасылық) қажеттіліктерге арналған бұйым кәсіпкерлік қызметті жүзеге асыру үшін, сондай-ақ оның тікелей міндетіне сәйкес келмейтін басқа мақсаттарда пайдаланылған болса.
- Өндіруші бұйымды пайдалану кезінде пайдаланушы нұсқаулығының талаптарын бұзу, бұйымды орнату және оған қызмет көрсету жөніндегі ұсынымдарды, қосу ережелерін (бұйымның өзіне де, онымен байланысты бұйымдарға да сәйкес келмейтін желілік кернеудің әсері нәтижесінде туындаған қысқа тұйықталулар), бұйымды сақтау және тасымалдау кезінде өнім иесі және/немесе үшінші тұлғалар шеккен ықтимал материалдық, моральдық және өзге де зиян үшін жауапты болмайды.
- Механикалық зақымданудың барлық жағдайлары: өнімді пайдалану кезінде алынған сызаттар, жарықтар, деформациялар, соққы іздері, майысулар, кептелістер және т.б.
- Түрлендірулерді, рұқсат етілмеген жөндеулерді осындай жұмыстарды жүргізуге уәкілетті емес адамдар жүргізген жағдайлар. Егер ақаулық конструкцияны немесе бұйымның схемасын өзгерту, Өндіруші қарастырмаған сыртқы құрылғыларды қосу, Қазақстан Республикасының заңнамасына сай сәйкестік сертификаты жоқ құрылғыны пайдалану салдарынан туындаған болса.
- Егер бұйымның ақауы еңсерілмейтін күштің әсерінен (табиғи элементтер, өрт, су тасқыны, жер сілкінісі, тұрмыстық факторлар және Өндірушіге тәуелді емес басқа жағдайлар) немесе Өндіруші болжай алмаған үшінші тұлғалардың әрекеттерінен туындаса. Бұйымның толық немесе ішінара істен шығуына алып келген бұйымның ішіне бөгде заттардың, өзге денелердің, заттектердің, сұйықтықтардың, жәндіктердің немесе жануарлардың түсуінен, агрессивті ортаның әсерінен, жоғары ылғалдылықтан, жоғары температуралардан туындаған ақау.
- Бұйымды сәйкестендіру (сериялық нөмірі) жоқ немесе сәйкес келмейді. Егер зақымданулар (кемшіліктер) зиянды бағдарламалық қамтаманың; БҚ ұсынушысының осы қызметті ұсынбауына байланысты мүмкіндігінсіз бұйымның бағдарламалық ресурстарына қолжетімділіктің болмауына әкеп соққан құпиясөздерді (кодтарды) оларды жинау/қалпына келтіру мүмкіндігінсіз орнату, ауыстыру немесе жою әсерінен туындаса.
- Егер жұмыстың ақаулықтары қуат беруші, көбілдік, телекоммуникациялық желілердің, радиосигнал қуатының стандарттарға немесе техникалық регламенттеріне сәйкес келмеуінен, оның ішінде бедер ерекшеліктерінен және басқа да осыған ұқсас сыртқы факторлардан, бұйымның желі әрекет ететін шекарада немесе аймақтан тыс жерде пайдаланылуынан туындаған болса.
- Егер зақымданулар стандартты емес (түпнұсқалық емес) және/немесе сапасыз (зақымданған) шығыс материалдарын, керек-жарақтарды, қосалқы бөлшектерді, қуат беру элементтерін, әртүрлі үлгідегі ақпарат тасымалдағыштарды (CD, DVD дискілерді, жад карталарын, SIM карталарын, картридждерді қоса алғанда) пайдаланудан туындаса.
- Егер кемшіліктер үйлесімсіз контентті (әуендерді, графиканы, бейне және басқа файлдарды, Java қосымшаларын және оларға ұқсас бағдарламаларды) алуға, орнатуға және пайдалануға байланысты туындаған болса.
- Осы бұйыммен жанасып жұмыс істейтін басқа жабдыққа келтірілген залалға.

Кепілдік талоны

SN/IMEI: _____

Кепілдікке қойылған күні: _____

Өндіруші бүкіл кепілдік мерзімі ішінде құрылғының үздіксіз жұмыс істеуіне, сондай-ақ материалдар мен жинақтарда ақаулардың болмауына кепілдік береді. Кепілдік кезеңі бұйымды сатып алған сәттен басталады және тек қана жаңа өнімдерге қолданылады. Кепілдік қызмет көрсетуге пайдаланушы нұсқаулығына сәйкес бұйымды пайдалану шартымен кепілдік мерзімі ішінде тұтынушының кесірінен істен шықпаған элементтерді тегін жөндеу немесе ауыстыру кіреді. Элементтерді жөндеу немесе ауыстыру уәкілетті сервистік орталықтардың аумағында жүргізіледі.

Кепілдік мерзімі: 3 жыл.
Пайдалану мерзімі: 10 жыл.

Сервистік орталықтардың өзекті тізімі келесі мекенжай бойынша:
<https://www.dns-shop.kz/service-center/>

Кепілдік міндеттемелер және тегін сервистік қызмет көрсету, егер оларды ауыстыру бұйымды бөлшектеуге байланысты болмаса, тауардың жиынтықтылығына кіретін, төменде аталған керек-жарақтарға қолданылмайды:

- ҚБП (Қашықтан басқару пультіне) арналған қуат элементтері (батареялар).
- Жалғағыш көбілдер, антенналар және оларға арналған жалғастырғыш тетіктер, құлаққаптар, микрофондар, «HANDS-FREE» құрылғылары; жиынтықта жеткізілетін әртүрлі типтегі ақпарат тасымалдағыштар, бағдарламалық құрал (БҚ) және драйверлер (бұйымның қатты магниттік дискілердегі жинақтағышқа алдын ала орнатылған БҚ-ны қоса алғанда, бірақ онымен шектелмей), сыртқы енгізу-шығару құрылғылары және манипуляторлар.
- Қаптар, сөмкелер, белдіктер, тасымалдауға арналған баулар, монтаждық керек-жарақтар, құрал-саймандар, бұйымға қоса берілетін құжаттама.
- Табиғи тозуға ұшырайтын шығын материалдары мен бөлшектер.



eigen