

eigen

Пайдалану бойынша нұсқаулық

Электр пеш шкафы

EIGEN

BO-TK721B

BO-TK721W

BO-TK721S

МАЗМҰНЫ

САҚТЫҚ ШАРАЛАРЫ	5
ҚҰРЫЛҒЫ МАҚСАТЫ	5
ОРНАТУ	7
ҚҰРЫЛҒЫ СХЕМАСЫ	7
ПЕШ ШКАФЫН БЕКІТУ	8
ЭЛЕКТР ЖЕЛІСІНЕ ҚОСЫЛУ	9
АЛҒАШҚЫ ҚОЛДАНУ АЛДЫНДА	10
БАСҚАРУ ПАНЕЛІ	11
ЖЫЛЫТУ РЕЖИМІ	12
ПАЙДАЛАНУ	13
ЭНЕРГИЯ ТИІМДІЛІГІ ТУРАЛЫ АҚПАРАТ	14
ТЕХНИКАЛЫҚ СИПАТТАМАЛАРЫ	15
АКСЕССУАРЛАР	15
АКСЕССУАРЛАРДЫ ОРНАТУ	16
ЫСТЫҚ АУА ҚАУІПСІЗДІГІ ЖҮЙЕСІ	17
ТАЗАЛАУ ЖӘНЕ ҚЫЗМЕТ КӨРСЕТУ	18
ЫҚТИМАЛ ПРОБЛЕМАЛАР ЖӘНЕ ОЛАРДЫҢ ШЕШІМІ	25
МОНТАЖДАУ, САҚТАУ, ТАСЫМАЛДАУ (ТАСУ), ӨТКІЗУ ЖӘНЕ КӘДЕГЕ ЖАРАТУ ЕРЕЖЕЛЕРІ МЕН ШАРТТАРЫ	26
ҚОСЫМША АҚПАРАТ	27

Құрметті сатып алушы!

Сенім білдіріп, Eigen брендин таңдағаныңызға рахмет.

Біз құрылғының жұмыс қабілеттілігі мен қауіпсіздігін мұқият тексердік, содан кейін оны жөнелту үшін қауіпсіз қаптамаға салдық.

Электр құрылғысын электр желісіне бірінші рет қосар алдында осы нұсқаулықты мұқият оқып шығыңыз. Онда дұрыс орнату, құрылғыны пайдалану және өнімді күту бойынша кеңестер туралы маңызды ақпарат бар. Ықтимал зақымдануды немесе жазатайым оқиғаларды болдырмау үшін осы нұсқауларды орындауды ұсынамыз.

Нұсқаулықты қажет кезде анықтама ретінде пайдалану үшін қауіпсіз жерде сақтаңыз.

ҚҰРЫЛҒЫ МАҚСАТЫ

Пеш шкафы тамақ дайындауға, сондай-ақ дайын тағам өнімдері мен ыдыстарды жылытуға арналған.

САҚТЫҚ ШАРАЛАРЫ

1. Құрылғыны немесе қуат сымын суға немесе басқа сұйықтықтарға батырмаңыз.
2. Құрылғыны дымқыл қолмен ұстамаңыз және құрылғыны ылғалдылығы жоғары бөлмелерде пайдаланбаңыз.
3. Құрғақ аяқ киімсіз құрылғыны ұстамаңыз.
4. Құрылғыны құрғақ жерде сақтаңыз.
5. Электр кәбілі, аша немесе пештің өзі зақымдалған болса, құралды қолданбаңыз. Құрылғыны желіден дереу ажыратыңыз және уәкілетті қызмет көрсету орталығына хабарласыңыз.
6. Құрылғыны ешқашан электр сымынан тартпаңыз немесе алып жүрмеңіз.
7. Кәбілді абайлап ұстаңыз.
8. Кәбіл есіктерге ілінбейтініне немесе өткір жиектерге немесе бұрыштарға соғылмағанына көз жеткізіңіз.
9. Кәбілді ыстық беттерден алыс ұстаңыз.
10. Құрылғыны электр розеткасына қоспас бұрын, розетканың кернеуі құрылғының техникалық сипаттамаларында көрсетілгенге сәйкес келетініне көз жеткізіңіз.
11. Электр желісіне қосу немесе ажырату кезінде құрылғыны өшіру керек.
12. Құрылғыны розеткадан ажыратқанда, әрқашан сымнан емес, ашадан тартыңыз. Штепсельді тек құрғақ қолмен ұстаңыз.
13. Құрылғы сыртта пайдалануға арналмаған.
14. Құрылғының жанына жанғыш материалдарды немесе сұйықтықтарды қоймаңыз.
15. Құрылғыны пайдаланған кезде киіміңіздің, шашыңыздың немесе денеңіздің ашық бөліктерінің ыстық бетке тиіп кетпеуін қадағалаңыз.
16. Құрылғыны орнатуды және жерге қосуды білікті мамандар жүзеге асыруы керек. Дұрыс орнату немесе жерге қосу пайдаланушының өмірі мен денсаулығына қауіп төндіруі мүмкін.
17. Бұл құрылғы барлық электромагниттік қауіпсіздік стандарттарына сәйкес келеді. Дегенмен, кардиостимуляторды немесе басқа электрлік импланттарды (инсулин сорғысы, т.б.) пайдалансаңыз, қосымша кеңес алу үшін дәрігеріңізбен кеңесіңіз.
18. Жұмыс кезінде құрылғы бетінің кейбір бөліктері қатты қызып кетуі мүмкін. Құрылғыны пайдаланған кезде киіміңіздің, шашыңыздың немесе денеңіздің ашық бөліктерінің ыстық бетке тиіп кетпеуін қадағалаңыз.
19. Құрылғының есігін абайлап ашыңыз, себебі құрылғының жұмыс камерасынан шыққан ыстық бу күйікке әкелуі мүмкін.

20. Құрылғы балалардың немесе физикалық, сенсорлық немесе ақыл-ой қабілеттері шектеулі адамдардың қауіпсіздігіне жауапты басқа адамдардың қадағалауынсыз пайдалануына арналмаған. Балаларға құрылғымен ойнауға рұқсат бермеңіз.
21. Қосылған құрылғыны қараусыз қалдырмаңыз. Пісіріліп жатқан тағамның шамадан тыс қызуы түтінге және/немесе өртке әкелуі мүмкін. Өрт болған жағдайда сөндіру үшін ешқашан су қолданбаңыз. Электр қуатын өшіріп, отты қалың шүберекпен жабыңыз.
22. Құрылғының жанына магниттелген заттарды (банк карталары, жад карталары) немесе электрондық құрылғыларды (ноутбуктер, смартфондар, планшеттер, т.б.) қоймаңыз, себебі олар шамадан тыс электромагниттік кедергілерге ұшырауы мүмкін.
23. Құрылғыны бөлмені жылыту үшін пайдаланбаңыз.
24. Әрқашан пісіргеннен кейін құрылғыны өшіріңіз.
25. Құрылғының бөліктерін өзіңіз жөндеуге, реттеуге немесе ауыстыруға әрекеттенбеңіз. Ақаулық туындаған жағдайда құрылғыны қуат көзінен ажыратып, уәкілетті қызмет көрсету орталығына хабарласыңыз.
26. Құрылғыны тазалау үшін ешқандай электр құрылғыларын (бу тазалағыштарды, т.б.) пайдаланбаңыз.
27. Құрылғыны тазалау үшін металл щеткаларды және/немесе абразивті тазалағыштарды пайдаланбаңыз.
28. Бұл құрылғы сыртқы таймер немесе бөлек қашықтан басқару жүйесі арқылы басқаруға арналмаған.
29. Құрамында алкоголь бар сусындарды пайдаланатын тағамдарды дайындау ұсынылмайды. Пісіру камерасындағы спирттің булары тұтануы мүмкін.
30. Ыдыс-аяққа құрамында алкогольі жоғары сусындардың аз ғана мөлшерін қосып, есікті абайлап ашыңыз.
31. Пергамент қағазын пайдаланған кезде, ыдысты құрылғыға алдын ала қыздыру режиміне қоймас бұрын оны ыдысқа бекітіңіз. Есік ашылған кезде құрылғыға ауа ағынының әсерінен пергамент қағазы көтеріліп, қыздырғыш элементке тиіп, тұтануы мүмкін. Дұрыс өлшемді пергамент қағазын пайдаланыңыз. Ол ыдыс-аяқтың шетінен шығып кетпеуі керек.
32. Ыстық пісіру камерасына су құймаңыз. Бұл ыстық будың пайда болуына әкелуі мүмкін. Температураның өзгеруі нәтижесінде пісіру камерасының жабынының зақымдалуы мүмкін.
33. Пештен ыстық ыдыстарды немесе ыдыстарды алу үшін пеш қолғаптарын пайдаланыңыз.
34. Пісіру камерасының түбіне бөгде заттарды қоймаңыз. Пісіру камерасының түбін фольгамен немесе пергамент қағазымен жаппаңыз. Температура 50 °C-тан жоғары орнатылған болса, ыдыстарды пісіру бөлігінің түбіне қоймаңыз. Бұл пісіру камерасының жабынына зақым келтіретін шамадан тыс жылудың жиналуына әкеледі.
35. Шырынды жеміс пирогтарын пісіргенде, табаны толығымен толтырмаңыз. Жеміс шырыны табадан тамшылап, кетіру мүмкін емес дақтар қалдырады. Мүмкіндігінше тереңірек әмбебап табаны пайдаланыңыз.
36. Құрылғыны есігі ашық күйде салқындату үшін қалдырмаңыз. Құрылғының есігі жай ғана ашылып тұрса да, уақыт өте келе бұл көрші жиһаздың қасбеттерінің бұзылуына әкелуі мүмкін. Бұған қоса, құрылғы жұмыс істеп тұрған кезде есікті жиі ашу ұсынылмайды.
37. Ашық пештің есігінде отырмаңыз немесе тұрмаңыз. Ыдыс-аяқ пен ыдыстарды пештің есігіне қоймаңыз.
38. Құрылғыны есік тұтқасынан ұстап жылжитпаңыз. Есіктің тұтқасы құрылғының салмағына арналмаған және сынуы мүмкін.

ОРНАТУ

ҚҰРЫЛҒЫ СХЕМАСЫ

1. Пеш шкафының саңылауын сызбада көрсетілген өлшемдерге сәйкес анықтаңыз.
2. Пеш салынған ас үй бөлігінің ішкі бетінің ағаш шпон мен пластикалық жабыны 90 °С температураға төзімді ыстыққа төзімді желіммен, ал пештің жанында орналасқан көрші бөліктердің беткі қабаты 70 °С температураға төзімді ыстыққа төзімді желіммен жабыстырылуы керек. Шпон, пластикалық жабын немесе желім жеткілікті ыстыққа төзімді болмаса, ас үй жиһазы деформациялануы мүмкін. Мұндай жағдайларда пештің өндірушісі жиһаздың бүлінуі үшін жауапкершілікке тартылмайды.
3. Құрылғыны сәндік әрлеудің артына орнатпаңыз. Әйтпесе, қызып кету қаупі бар.
4. Пеш шкафын орнатпас бұрын ас үй бөлігіндегі тесіктер жасалуы керек. Үгінділерді мұқият алып тастаңыз: олар пештің құрамдас бөліктерінің жұмысына теріс әсер етуі мүмкін.
5. Бекітілмеген ас үй бөлімдері қабырғаға тұрақты бұрышпен бекітілуі керек.
6. Пеш шкафын орнатылатын ас үй бөлігінің негізінде желдету үшін тесік жасау керек.
7. Пеш шкафын плитаның астына орнатқанда, плитаны орнату нұсқауларын орындаңыз.

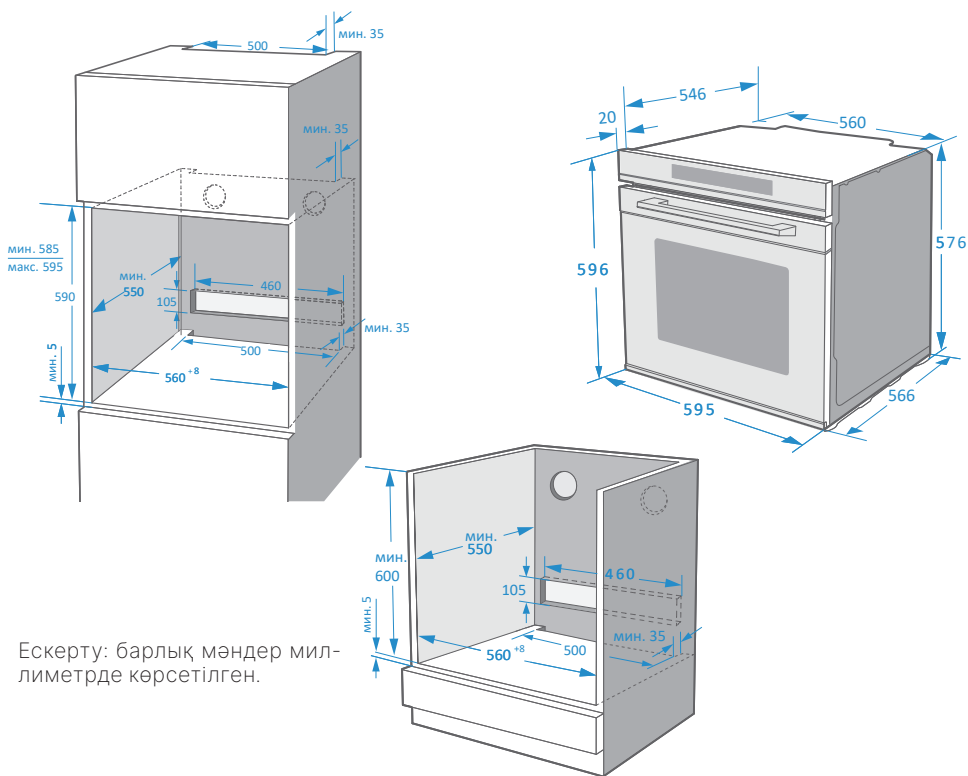

Ескерту: барлық мәндер миллиметрде көрсетілген.

ПЕШТІ БЕКІТУ

Назар аударыңыз!

1. Пеш шкафы білікті қызметкерлер немесе техниктер орнатуы керек. Құрылғыға зақым келтірмеу және жарақат алмау үшін өз бетіңізше орнатпаңыз.
2. Кез келген зақымдануды болдырмау үшін құрылғы бекітілген бет, желім және басқа материалдар жоғары температураға төтеп беруі керек.
1. Пеш шкафы арба есікпен жабдықталған болса, орнату алдында оны алып тастаңыз.
2. Пеш шкафы ас үй бөлігінің дайындалған саңылауына толығымен салыңыз. Пештің жиегі электр кабелінің оқшаулауын бұзбауын қадағалаңыз, кабель қыздыру бөліктеріне тиіп кетпеуі және пештің астынан өтпеуі керек.
3. Пеш шкафын ас үй бөлігінің ішіне туралаңыз және оны берілген бұрандалармен бекітіңіз.
4. Ас үй бөлімі көрсетілгенге сәйкес келсе
5. бұл өлшем нұсқаулығында пештің үстінде бос орын болады.
6. Тиісті желдетуді қамтамасыз ету үшін бұл аралықты ағаш тақталармен жаппаңыз.
7. Пеш шкафы жанында бекітілген пеш шкафы мен көршілес бөлімдердің арасында кемінде 5 мм бос орын болуы керек.

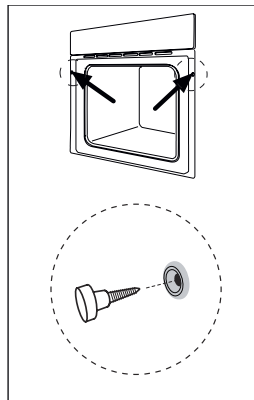

ЭЛЕКТР ЖЕЛІСІНЕ ҚОСЫЛУ

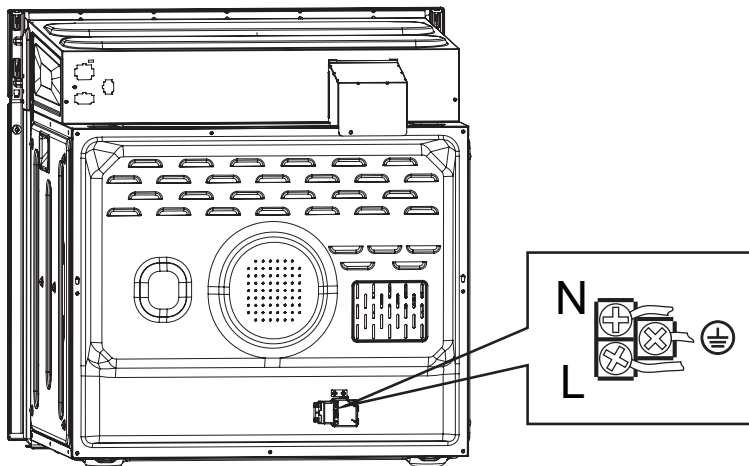

АЛҒАШҚЫ ҚОЛДАНУ АЛДЫНДА

Құрылғыны алғаш рет қолданар алдында камераны және керек-жарақтарды тазалаңыз.

- Барлық қорғаныс бөлшектерін, жапсырмаларды, пленкаларды алып тастаңыз.
- Камерадан барлық керек-жарақтарды және бүйір тұғырларды алып тастаңыз.
- Керек-жарақтар мен бүйірлік сөрелерді сабынды сумен және ыдыс-аяқпен немесе жұмсақ щеткамен мұқият тазалаңыз.
- Қуыста стирофам немесе ағаш бөлшектер сияқты өрт тудыруы мүмкін қаптама қалдықтарының жоқтығына көз жеткізіңіз. Қуыстағы және есіктегі беттерді жұмсақ дымқыл шүберекпен сүртіңіз. Жаңа құрылғының иісін кетіру үшін есік жабық күйде пештің бос камерасын қыздырыңыз.
- Құрылғыны бірінші рет қыздыру кезінде ас үй жақсы желдетілетініне көз жеткізіңіз. Осы уақыт ішінде балалар мен үй жануарларын ас үйге кіргізбеңіз. Көрші бөлмелерге есікті жабыңыз.



Параметрлер	
Жылыту режимі	
Температура	250 °C
Уақыт	1 сағат

Құрылғы салқындағаннан кейін:

- Беттерді және есікті сабынды сумен және ыдыс шүберекпен тазалаңыз.
- Барлық беттерді құрғатыңыз.
- Бүйірлік тіректерді орнатыңыз.

УАҚЫТТЫ ОРНАТУ

Пешті пайдаланбас бұрын уақытты орнату керек:





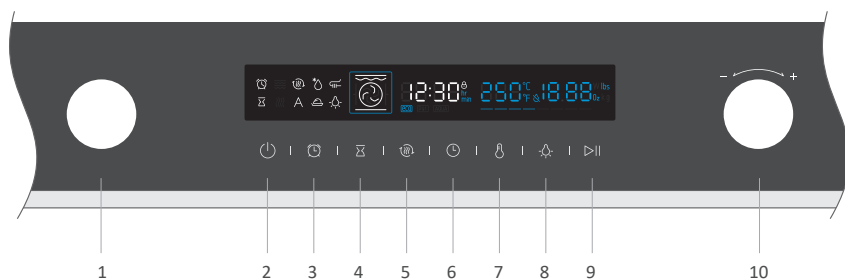







1. Құрылғыны желіге қосқаннан кейін  түймесін басып, уақытты орнату үшін тұтқаны бұраңыз.
2. Минутты реттеу үшін  түймесін қайта басыңыз.
3. Параметрді аяқтау үшін  түймесін қайта басыңыз.

БАСҚАРУ ПАНЕЛІ





1. Режим ауыстырғышы	қыздыру режимін өзгерту
2. — бас тарту	ағымдағы әрекетті болдырмайды және құрылғыны күту режиміне қояды
3. — таймер / балаларды қорғау	таймерді пайдалану үшін басыңыз немесе балалар құлпын белсендіру үшін 3 секунд басып тұрыңыз
4. — пісірудің аяқталу уақыты	пісірудің аяқталу уақытын орнатады
5. — жылдам қыздыру	жылытуды бастау үшін басыңыз
6. — пісіру ұзақтығы мен сағатты орнату	өзірлеу уақытын орнатыңыз, содан кейін функцияны таңдап, күту уақытын орнатыңыз.
7. — температура	температураны орнату үшін басыңыз
8. — артқы жарық	артқы жарықты қосу/өшіру үшін басыңыз
9. — бастау/кідірту	пісіруді бастау/кідірту үшін басыңыз
10. — реттегіш	дисплейдегі мәндерді өзгертеді

ЖЫЛЫТУ РЕЖИМИ

Режим		Температура	Сипаттама
	Үстіңгі және астыңғы жылыту	30–250 °С	Бірдей деңгейде кәдімгі қуыру және қуыру үшін. Ылғал салмасы бар пирогтарға әсіресе қолайлы
	Конвекция	50–250 °С	Бір немесе бірнеше деңгейде пісіруге және қуыруға арналған. Жылуды желдеткішті біркелкі қоршап тұрған сақиналы қыздыру элементінен келеді
	«Эко» режимі	140–240 °С	Қуатты үнемдейтін тағам дайындауға арналған
	Жоғарғы, төменгі жылыту және конвекция	50–250 °С	Бір немесе бірнеше деңгейде пісіруге және қуыруға арналған. Желдеткіш қыздырғыш элементтердің жылуын бүкіл камераға біркелкі таратады
	Гриль	150–250 °С	Аз мөлшердегі тағамды грильдеуге және тағамды қызартуға арналған
	Қос гриль және конвекция	50–250 °С	Жалпақ ыдыстарды пісіруге және қызартуға арналған. Желдеткіш жылуды бүкіл камераға біркелкі таратады
	Қос гриль	150–250 °С	Жалпақ ыдыстарды пісіруге және тағамды қызартуға арналған
	Пицца	50–250 °С	Төменнен көп жылуды қажет ететін пиццалар мен тағамдарға арналған
	Төменгі жылыту	30–220 °С	Пиццаларды, пирогтарды және кондитерлік өнімдерді қосымша қызарту үшін
	Жібiту	-	Тамақты жібiтуге арналған
	Қамыр көтерілуде	30–45 °С	Ашытқы қамырын және йогуртты дайындауға арналған
	Температура зонды	40–99 °С	Етті қуыруға арналған

ПАЙДАЛАНУ



ТАҒАМ ПІСІРУ

1. Пешті электр желісіне қосқаннан кейін қыздыру режимін таңдау үшін пештің қосқышын бұраңыз, температураны орнату үшін тұтқаны бұраңыз.
2. Қыздыруды бастау үшін  түймесін басыңыз.
3. Пісіру процесінде әрекетті тоқтату үшін  түймесін басыңыз.

ЖЫЛДАМ ҚЫЗДЫРУ

Жылдам қыздыруды қосу үшін  түймесін басыңыз, дисплейде сәйкес индикатор пайда болады. Жылдам алдын ала қыздыру функциясы жібіту, тексеру және эко функцияларымен үйлесімді емес.

ПІСІРУДІҢ АЯҚТАЛУ УАҚЫТЫН ОРНАТУ

- Сағат параметрін аяқтаңыз.
-  түймесін басыңыз, сағаттарды реттеу үшін тұтқаны бұраңыз және  түймесін басыңыз, содан кейін минуттарды реттеңіз, содан кейін қайтадан  түймесін басыңыз.

Ескерту: мысалы, аяқталу уақыты 10 сағат және пісіру уақыты 1 сағат болса, пеш 9 сағатта қызады және 10 сағатта аяқталады. Бұл функция жібіту, тексеру және «эко» функцияларымен үйлесімді емес.



ПАРАМЕТРЛЕРДІ ӨЗГЕРТУ

Құрылғы жұмыс істеп тұрғанда, тұтқаны немесе  түймешігін пайдаланып қыздыру режимі мен температурасын өзгертуге болады. Параметрлерді өзгерткеннен кейін 6 секунд ішінде басқа әрекет жасалмаса, өзгертулер іске қосылады.



Пісіру кезінде пісіру уақытын өзгерткіңіз келсе,  түймесін басып, уақытты тұтқамен өзгертіңіз. Параметрлерді өзгерткеннен кейін 6 секунд ішінде басқа әрекет болмаса, өзгертулер белсендіріледі. Аяқтау уақыты функциясы бар пісіру процесінде ешқандай өзгертулер енгізу мүмкін емес.

Пісіру процесін тоқтату үшін  түймесін басыңыз.

ТАЙМЕР

Таймер параметріне өту үшін  түймесін басыңыз, дыбыстық сигнал естіледі. Бірінші басқаннан кейін сағаттарды реттеңіз, минуттарды реттеу үшін  түймесін қайтадан басыңыз, параметрлерді аяқтау үшін  түймесін қайтадан басыңыз.

БАЛАЛАРДАН ҚОРҒАУ

Балалардан қорғауды іске қосу үшін  түймесін 3 секунд басып тұрыңыз. Функцияны кез келген жұмыс режимінде қосуға болады. Функция іске қосылғанда дисплейде  көрсетіледі.

ЖЫЛУ СЕЗГІШ

Ет зондын құрылғыға енгізгеннен кейін индикатор  жанады. Сонымен бірге дисплейде зонд температурасы көрсетіледі. Функцияны іске қосу үшін функция тұтқасын бұраңыз, содан кейін температураны реттеп, пешті қосыңыз.

ЭНЕРГИЯ ТИІМДІЛІГІ ТУРАЛЫ АҚПАРАТ

Энергетическая эффективность
Энергетикалық тиімділік

Электрического духового шкафа/Электрлі пеш шкафы
Производитель/Өндіруші **eigen**
Модель/Үлгісі **BO-TK721B**

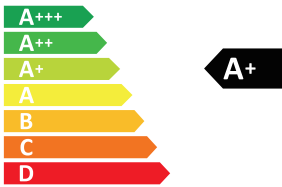



A+++
A++
A+
A
B
C
D

A+

 **72 л**

 **1,06** кВт·ч/цикл
кВт·сағ/цикл

 **0,69** кВт·ч/цикл
кВт·сағ/цикл

Энергетическая эффективность
Энергетикалық тиімділік

Электрического духового шкафа/Электрлі пеш шкафы
Производитель/Өндіруші **eigen**
Модель/Үлгісі **BO-TK721W**

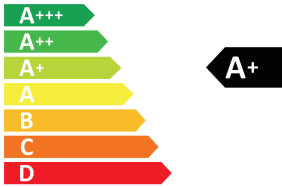



A+++
A++
A+
A
B
C
D

A+

 **72 л**

 **1,06** кВт·ч/цикл
кВт·сағ/цикл

 **0,69** кВт·ч/цикл
кВт·сағ/цикл

Энергетическая эффективность
Энергетикалық тиімділік

Электрического духового шкафа/Электрлі пеш шкафы
Производитель/Өндіруші **eigen**
Модель/Үлгісі **BO-TK721S**

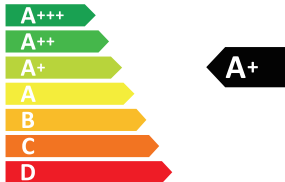



A+++
A++
A+
A
B
C
D

A+

 **72 л**

 **1,06** кВт·ч/цикл
кВт·сағ/цикл

 **0,69** кВт·ч/цикл
кВт·сағ/цикл

ТЕХНИКАЛЫҚ СИПАТТАМАЛАРЫ

- Үлгісі: BO-TK721B, BO-TK721W, BO-TK721S.
- Сауда белгісі: Eigen.
- Қуат опциялары: 220–240 В, 50–60 Гц.
- Жұмыс камерасының көлемі: 72 л.
- Өлшемдері: 595 × 565 × 595 мм.
- Қуаты: 2900 Вт.
- Ең жоғары температура: 250 °С
- Энергия тиімділігі: А+.
- Қуат сымның қондырма түрі: Z.
- Электр тогының соғуынан қорғау класы. ағымдағы: I.
- Қолдану саласы: тұрмыстық.

Жинақталым

- Құрылғы.
- Пайдалану бойынша нұсқаулық.

АКСЕССУАРЛАР

- Тереңдігі 45 және 32 мм пісіру науалары.
- Тор.
- Жылу сезгіш.

АКСЕССУАРЛАРДЫ ОРНАТУ

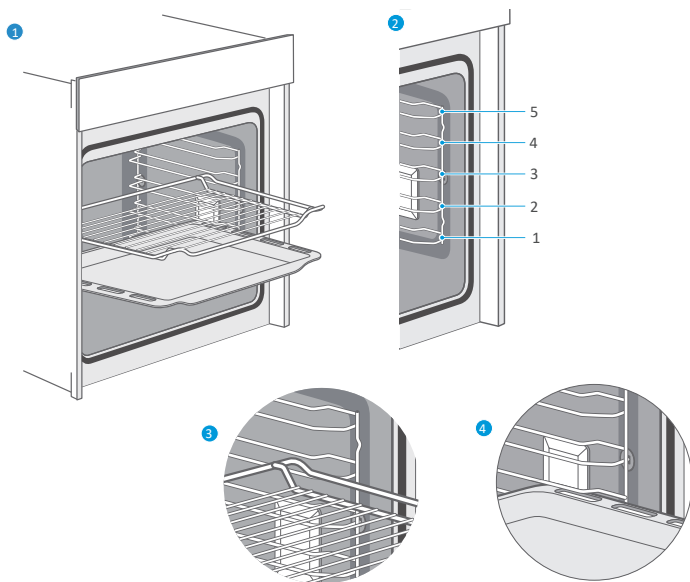

- Камераның бес деңгейі бар.
- Керек-жарақтарды аударылмай шамамен жартысына дейін шығаруға болады.
- Керек-жарақтарды камераға дұрыс бағытта салғаныңызға көз жеткізіңіз. Керек-жарақтарды құрылғы есігіне тиіп кетпес үшін әрқашан камераға толығымен салыңыз.

ҚҰЛАУДАН ҚОРҒАУ

Керек-жарақтарды орнына түскенше шамамен жартысына дейін шығарып алуға болады. Құлыптау функциясы аксессуарлардың шығарылған кезде өнімдердің ауырлығына байланысты құлап кетуіне жол бермейді. Ауып кетуден қорғау үшін керек-жарақтарды қуысқа дұрыс салу керек. Сым торын орнатқан кезде, 1 және 3 суретте көрсетілгендей сым торының оңға орнатылғанына көз жеткізіңіз.

Пісіру парағын салғанда, 1 және 4 фотосуреттерде көрсетілгендей тартпаның оңға қарап тұрғанына көз жеткізіңіз.

ЫСТЫҚ АУА ҚАУІПСІЗДІГІ ЖҮЙЕСІ

Пештің есігі ашылған сайын ауа пердесі автоматты түрде іске қосылады. Ол суық ауаны қайта бағыттайды және пісіру камерасының алдында көзге көрінбейтін перде жасайды, ыстық ауаның тікелей бетіңізге ағуын болдырмайды.

- Пеш жұмыс істеп тұрғанда және есік жабық және ауа пердесі 1-суреттегідей жабық күйде болғанда.
- Пісіргеннен кейін, есік ашылғанда, ауа қалқаны автоматты түрде ашылады және 2-суретте көрсетілгендей ыстық ауаның бағытын төмен қарай өзгертеді.

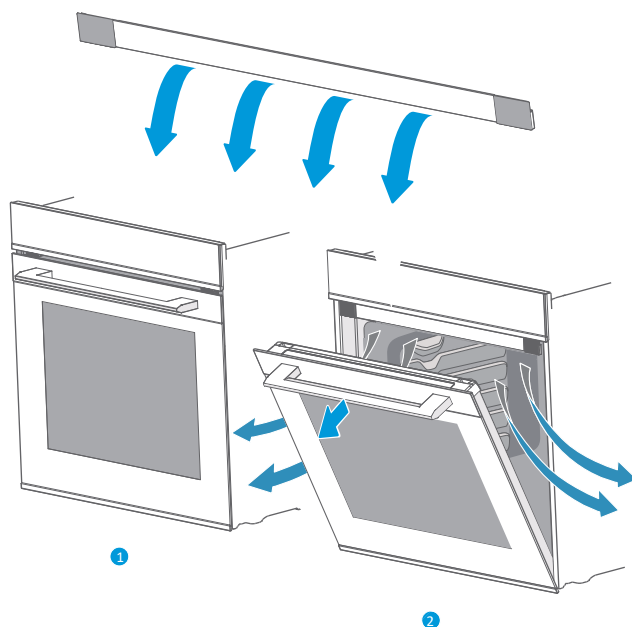

ТАЗАЛАУ ЖӘНЕ ҚЫЗМЕТ КӨРСЕТУ

Құрылғының пісірілетін тағаммен тікелей жанасатын бөліктерін жүйелі түрде тазалаңыз.

Пісіру науасын жұмсақ жуғыш зат ерітіндісінде жууға болады.

Назар аударыңыз:

- Құрылғыны тазалау кезінде абразивті заттарды пайдаланбаңыз.
- Пеш шкафы есігінің әйнегін тазалаған кезде қатты металл губкаларды немесе қырғыштарды қолданбаңыз, бұл бетін сызып тастауы және әйнекті одан әрі зақымдауы мүмкін.
- Қышқыл заттардың (лимон шырыны, сірке суы және т.б.) тот баспайтын болаттан жасалған бөлшектермен жанасуына жол бермеңіз.
- Құрылғыны тазалау үшін жоғары қысымды тазалағышты пайдаланбаңыз.
- Тазалау тәртібі
- Құрылғыны тазалау және қызмет көрсету алдында барлық басқару элементтерін «OFF» күйіне қойыңыз, оны электр желісінен ажыратыңыз.
- Құрылғының іші қызғанша және сәл жылы болғанша күтіңіз, бұл күйде оны тазалау оңайырақ.
- Пештен барлық керек-жарақтарды алыңыз, жылы сумен шайыңыз және құрғатыңыз.
- Құрылғыны дымқыл шүберекпен, жұмсақ щеткамен немесе губкамен тазалаңыз, содан кейін құрғатыңыз. Қатты ластану үшін ыстық су мен жуғыш затты пайдаланыңыз.

ҚИЫН ТОПЫРАҚТАР ҮШІН AQUA CLEAN ПРОЦЕСІН ІСКЕ ҚОСЫҢЫЗ.

- Жоғарыдағы қадамдарды орындау арқылы құрылғыны тазалаңыз.
- Құрылғыны қосыңыз
- Келесі әрекеттерді орындау арқылы тазалау функциясын бастаңыз:
- Пештің түбіндегі қуысқа аздап жуғыш затпен бірге 250 мл су құйыңыз.
- Мәзірден жоғарғы/төменгі қыздыру функциясын  таңдаңыз.
- Температураны 100 °C-қа орнатыңыз
- Құрылғының шамамен 30 минут жұмыс істеуіне мүмкіндік беріңіз.
- Пешті өшіріп, суытыңыз.
- Пеш салқындаған соң, қалған ылғалды жұмсақ шүберекпен немесе губкамен алып тастаңыз.

Назар аударыңыз: құрылғыны тазалау кезінде абразивті заттарды пайдаланбаңыз.

Тазалау аймағы	Тазалау әдісі
Тот баспайтын болаттан жасалған алдыңғы панель	<p>Ыстық сабынды су.</p> <ul style="list-style-type: none"> ● Жұмсақ шүберекпен тазалап, содан кейін мұқият құрғатыңыз. ● Коррозияны болдырмау үшін өк, майды, крахмал мен жұмыртқаның ақ дақтарын дереу кетіріңіз. ● Беттерді жылыту үшін қолданылатын металл бұйымдарға арналған арнайы күтім құралдарын мамандандырылған дүкеннен сатып алуға болады. Агент жұмсақ шүберекпен жұқа қабатта қолданылуы керек.
Пластик	<p>Ыстық сабынды су.</p> <ul style="list-style-type: none"> ● Жұмсақ шүберекпен тазалап, содан кейін мұқият құрғатыңыз. ● Шыны тазалағышты немесе шыны қырғышты қолданбаңыз.
Боялған беттер	<p>Ыстық сабынды су.</p> <p>Жұмсақ шүберекпен тазалап, содан кейін мұқият құрғатыңыз.</p>
Басқару панелі	<p>Ыстық сабынды су.</p> <ul style="list-style-type: none"> ● Жұмсақ шүберекпен тазалап, содан кейін мұқият құрғатыңыз. ● Шыны тазалағышты немесе шыны қырғышты қолданбаңыз.
Есік	<p>Ыстық сабынды су.</p> <ul style="list-style-type: none"> ● Жұмсақ шүберекпен тазалап, содан кейін мұқият құрғатыңыз. ● Шыны қырғышты немесе болат жүнді пайдаланбаңыз.
Есік тұтқасы	<p>Ыстық сабынды су.</p> <ul style="list-style-type: none"> ● Жұмсақ шүберекпен тазалап, содан кейін мұқият құрғатыңыз. ● Қақ кетіретін зат есік тұтқасына түссе, оны дереу сүртіңіз, әйтпесе дақтарды кетіру мүмкін емес.
Шыны төбенің ішкі жарықтандыруы	<p>Ыстық сабынды су.</p> <ul style="list-style-type: none"> ● Жұмсақ шүберекпен тазалап, содан кейін мұқият құрғатыңыз. ● Қатты ластанған болса, пеш тазалағышты пайдаланыңыз.
Есік тығыздағыш (алмаңыз)	<p>Ыстық сабынды су.</p> <p>Жұмсақ шүберекпен тазалаңыз. Үйкелемеңіз.</p>
Есіктің қорғаныс тақтасы	<p>Тот баспайтын болаттан жасалған бұйымдарды тазалауға арналған құралдар.</p> <ul style="list-style-type: none"> ● Өндірушінің нұсқауларын орындаңыз. ● Металл бұйымдарын күту үшін арнайы өнімдерді пайдаланбаңыз. ● Тазалау алдында қорғаныс тақтасын алыңыз.
Аксессуарлар	<p>Ыстық сабынды су.</p> <ul style="list-style-type: none"> ● Алдын ала сулаңыз, содан кейін жұмсақ шүберекпен немесе щеткамен тазалаңыз. ● Қатты ластану үшін болат жүнді пайдаланыңыз.

Тазалау аймағы	Тазалау әдісі
Бүйірлік торлар	Ыстық сабынды су. Алдын ала сулаңыз, содан кейін жұмсақ шүберекпен немесе щеткамен тазалаңыз.
Тартылатын механизм	Ыстық сабынды су. <ul style="list-style-type: none"> ● Жұмсақ шүберекпен тазалап, содан кейін мұқият құрғатыңыз. ● Элементтерді ұзартқанда тазартпаңыз, олардан майды кетірмеу үшін. Жәшіктерді орнату кезінде оларды тазалаған дұрыс. ● Ыдыс жуғыш машинада жууға болмайды.

Ескертпелер

- Есік әйнегіндегі жолақ тәрізді көлеңкелер ішкі жарықтың шағылысуынан туындайды.
- Өте жоғары температурада эмаль күйіп кетуі мүмкін. Бұл эмаль түсінің аздап өзгеруіне әкелуі мүмкін. Бұл қалыпты жағдай және функцияға әсер етпейді.
- Жұқа пісіру парағының шеттері толығымен эмальмен жабылмаған және сәл өрескел болуы мүмкін. Бұл коррозиядан қорғау функциясына кері әсер етпейді.
- Қатты кірдің жиналуын болдырмау үшін құрылғыны әрқашан таза ұстаңыз және кірді дереу тазалаңыз.
- Ластанудың алдын алу үшін әр қолданғаннан кейін пісіру камерасын тазалаңыз.
- Қуыруға арналған таба сияқты қолайлы ыдыстарды пайдаланыңыз.

Есікті алып тастау

Алынбалы есік оңай және жылдам техникалық қызмет көрсету үшін пештің ішіне толық қол жеткізуге мүмкіндік береді.

1. Пеш шкафының есігін толығымен ашыңыз.
2. Есік топсаларында орналасқан құлыптау тетіктерін артқа бүктейіз.
3. Пеш шкафының есігін мүмкіндігінше жабыңыз.
4. Есікті екі қолыңызбен ұстаңыз, көтеріп, алыңыз.

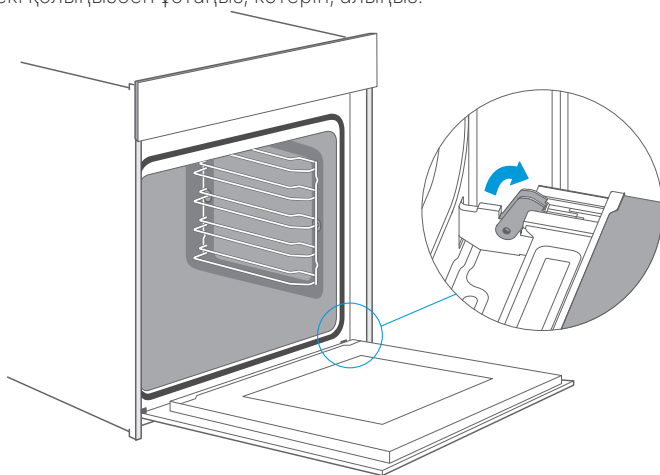

Ескерту: құрылғы есігінің топсалары есікті ашу және жабу кезінде қозғалады, жараттанбау үшін абай болыңыз.

Шамды ауыстыру

1. Шыны қақпақты алу үшін сағат тіліне қарсы бұраңыз (бұрыштық шам); Бүйірлік торды тартып шығарыңыз, содан кейін шыны қақпақты жалпақ құралмен (бүйірлік шам) аздап тартыңыз, шамды бұрмай шығарыңыз.
2. Шыны қақпақты қайта орнатыңыз.
3. Шамның қосылатынын тексеріңіз.
4. Бүйірлік шам үшін бүйірлік торды қайта орнатыңыз.

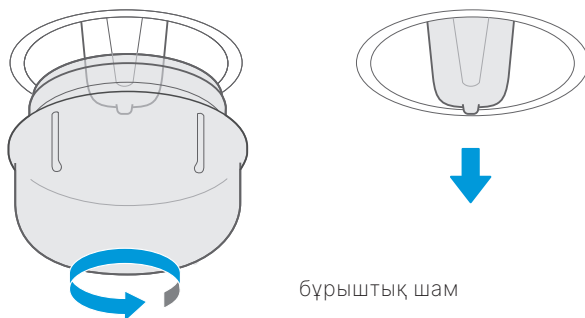

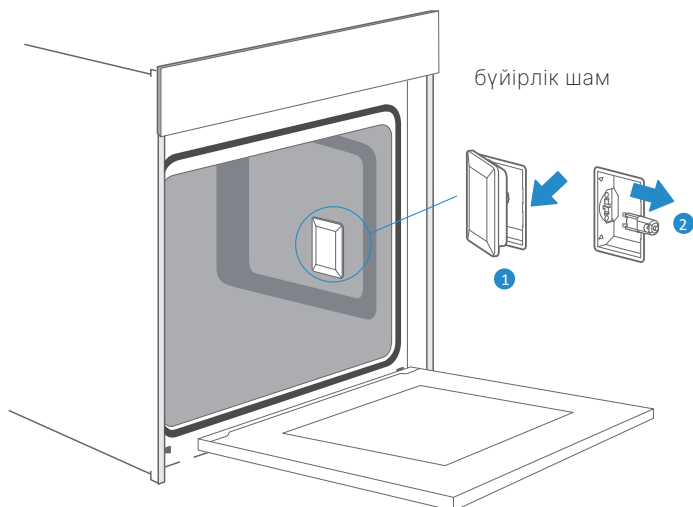

Қорғаныс панелін алу

1. Сол және оң жақтағы қорғаныс тақтасын басыңыз.
2. Қорғаныс панелін алыңыз.
3. Панельді алып тастағаннан кейін тазалау үшін құрылғы есігінің қалған бөліктерін алуға болады. Есік пен бөлшектерді тазалағаннан кейін қорғаныс панелін орнына қойып, орнына түскенше басыңыз.
4. Пештің есігін орнатып, оны жабыңыз.

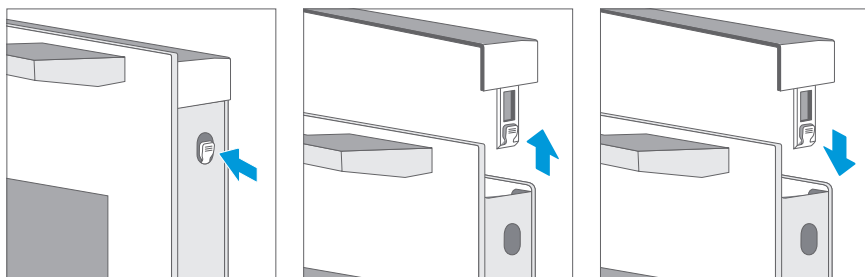

Есікті орнату

1. Екі топса да камераның алдыңғы жағындағы бекіту саңылауларында тікелей орналасқанына көз жеткізіңіз. Топсаларды орнату оңай болуы керек, орнату кезінде қарсылық сезінсеңіз, ілмектердің тесіктердің үстіне дұрыс орналасқанын тексеріңіз.
2. Пештің есігін толығымен ашыңыз. Оң және сол жақтағы құлыптау тұтқаларын орнына орнатыңыз.
3. Пештің есігін жабыңыз.

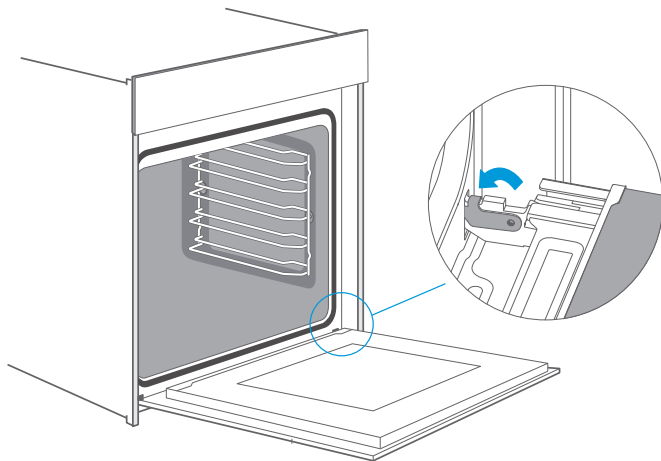

Бүйірлік торларды алу

Торды бұраңыз, оны ұстағыштан алыңыз, содан кейін оны алыңыз.

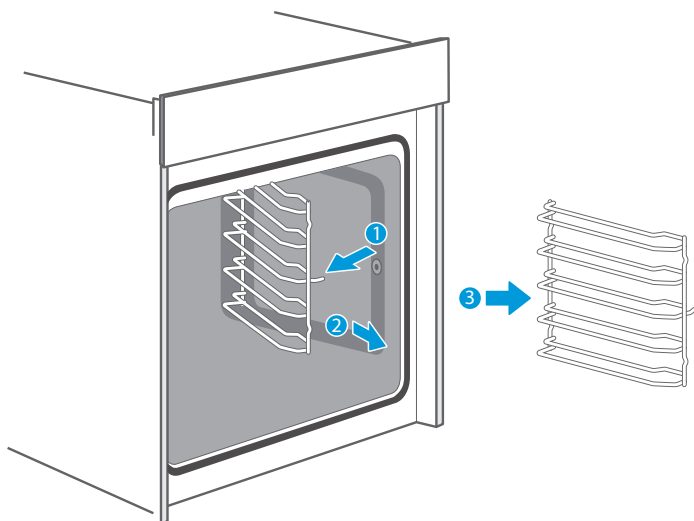

Телескопиялық бағыттауыштарды алу

1. Телескопиялық бағыттағыштардың бір ұшын көтеріңіз.
2. Содан кейін телескоптық бағыттағыштарды толығымен жоғары және сыртқа көтеріңіз.

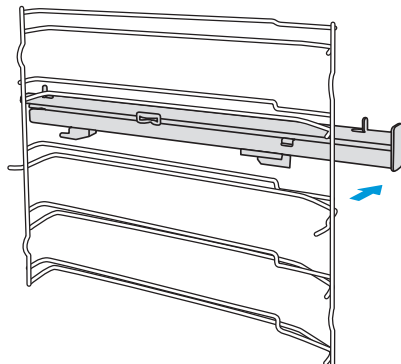
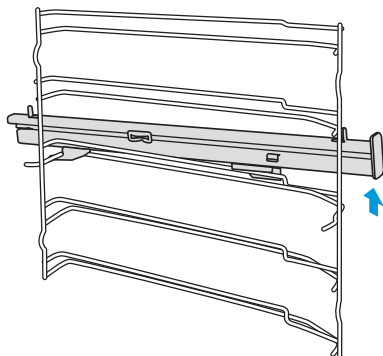

Телескоптық бағыттағыштарды орнату

1. Телескопиялық бағыттағыштардың А және В нүктелерін тіректерге көлденең орналастырыңыз.

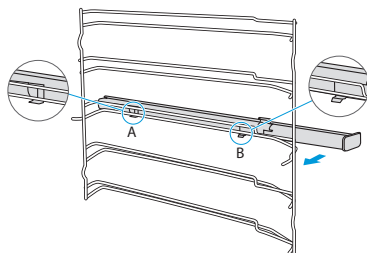

2. Телескопиялық бағыттағыштарды сағат тіліне қарсы (оң жақ үшін сағат тілімен) 90° бұраңыз.

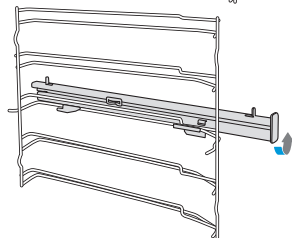

3. Телескопиялық бағыттауыштарды алға қарай сырғытыңыз, С ілмегін төменгі тірекке және D құлақшасын үстіңгі тірекке бекітіңіз.

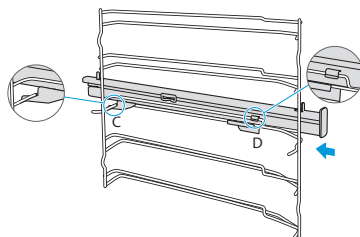

ЫҚТИМАЛ ПРОБЛЕМАЛАР ЖӘНЕ ОЛАРДЫҢ ШЕШІМІ

Проблема	Мүмкін шешім
Құрылғы жұмыс істемейді	Сақтандырғыш қорабындағы қосқышты тексеріңіз
Реттеушілерді айналдыру қиын	Реттегіштер алынбалы. Реттегішті алып, жұмсақ шүберекпен тазалаңыз
Пісіру аяқталғаннан кейін шу пайда болады және ауа үрленеді	Пеште жоғары ылғалдылықтың жиналуын болдырмау және пешті салқындату үшін желдеткіш жұмысын жалғастырады. Желдеткіш автоматты түрде өшеді
Тағам рецептте көрсетілген уақытта дайындалмаған	Орнатылған пісіру температурасын және пісірілетін тағам мөлшерін тексеріңіз
Біркелкі емес қызару	Температура тым жоғары орнатылған, ыдыс дұрыс емес деңгейге қойылған немесе табаның дұрыс емес түрі таңдалған.
Пеш шамы жұмыс істемейді	Шамды ауыстырыңыз

МОНТАЖДАУ, САҚТАУ, ТАСЫМАЛДАУ (ТАСУ), ӨТКІЗУ ЖӘНЕ КӘДЕГЕ ЖАРАТУ ЕРЕЖЕЛЕРІ МЕН ШАРТТАРЫ

- Құрылғыны орнату ережелері мен шарттары осы нұсқаулықта «Орнату» бөлімінде сипатталған.
- Құрылғыны қаптамада, өндірушінің және тұтынушының жылытылатын үй-жайларында ауаның 5 және 40 °С аралығындағы температурада және ауаның 80%-дан аспайтын салыстырмалы ылғалдылығында сақтау керек. Үй-жайда жемірілуді тудыратын жегі қоспалар (қышқылдардың, сілтілердің булары) болмауы тиіс.
- Құрылғының дұрыс тасымалдануын қамтамасыз ету үшін келесі талаптарды орындау қажет:
 - құрылғыдан барлық ішкі керек-жарақтарды, егер бар болса, алып тастаңыз және оларды бөлек ораңыз;
 - өнімділігі мен сыртқы түрін сақтау үшін құрылғының дұрыс оралғанына көз жеткізіңіз (үлкен өлшемді жабдықты полиэтиленмен немесе маңызды жерлерде гофрленген картон төсемімен көпіршікпен орау керек);
 - құрылғыны көліктің айналасында қозғалмауы үшін белдіктермен мықтап бекітіңіз;
 - сыртқы ортаның әсерін толығымен жою үшін тек ішкі көлікті пайдаланыңыз;
 - өңдеу кезінде қаптаманың аса сақтықпен өңделуін қамтамасыз етіңіз.
- Құрылғы ұқыпты өңдеуді талап етеді, оны шаң, кір, соққы, ылғал, от және т.б. әсерінен қорғаңыз.
- Құрылғыны сату жергілікті заңнамасына сәйкес жүргізілуі керек.
- Бұйымның қызмет ету мерзімі аяқталғаннан кейін оны қарапайым тұрмыстық қоқыспен бірге тастауға болмайды. Оның орнына, ол федералды немесе жергілікті заңнамаға сәйкес қайта өңдеу және қайта өңдеу үшін электрлік және электронды жабдықты тиісті қабылдау бекетіне қайта өңдеуге жіберіледі. Осы бұйымды дұрыс жоюды қамтамасыз ете отырып, сіз табиғи ресурстарды үнемдеуге және қоршаған ортаға және адамдардың денсаулығына зиян келтірмеуге көмектесесіз. Бұл бұйымды қабылдау және жою бекеттері туралы қосымша ақпаратты жергілікті муниципалды органдардан немесе тұрмыстық қалдықтарды шығаратын кәсіпорыннан алуға болады.
- Құрылғының ақаулығы анықталған жағдайда, тез арада авторландырылған сервистік орталыққа хабарласу немесе құрылғыны кәдеге жарату керек.

ҚОСЫМША АҚПАРАТ

Өндіруші: Гуандун Мидэа Китчен Эпплайнсес Мэньюфэччеринг Ко., Лтд.
Юн Ань тас жолы, 6, Бэйцзяо, Шуньдэ, Фошань, Гуандун пров., Қытай.

Қытайда жасалған.

Импортер / юр. лицо, принимающее претензии в Республике Казахстан:

ТОО «ДНС КАЗАХСТАН», г. Астана, р-н Сарыарқа, пр-т Сарыарқа, зд. 12, Республика Казахстан.

Импорттаушы / Қазақстан Республикасында талаптар қабылдайтын заңды тұлға: «DNS QAZAQSTAN (ДНС КАЗАХСТАН)» ЖШС, Астана қ-ы, Сарыарқа ауданы, Сарыарқа д-лы, 12 ғ-т, Қазақстан Республикасы.

Адрес электронной почты / электронды пошта мекен-жайы: info@dns-shop.kz

Өнім Кеден одағының техникалық регламентінің талаптарына сәйкес келеді:

- «Техникалық құралдардың электромагниттік үйлесімділігі» КО ТР 020/2011;
- «Төмен вольтты жабдықтың қауіпсіздігі туралы» КО ТР 004/2011.

Тауар Еуразиялық экономикалық одақтың «Электртехника және радиоэлектроника бұйымдарында қауіпті заттарды қолдануды шектеу туралы» ЕАЭО ТР 037/2016 техникалық регламентінің талаптарына сәйкес келеді.

Өнімнің сыртқы түрі мен техникалық сипаттамалары ескертусіз өзгертілуі мүмкін. Құрылғының мазмұны алдын ала ескертусіз өзгеруі мүмкін.



Өндіріс күні пайдаланушы нұсқаулығының орыс тіліндегі нұсқасында көрсетілген.

V.1

Кепілдік талоны

SN/IMEI: _____

Кепілдікке қойылған күні: _____

Өндіруші бүкіл кепілдік мерзімі ішінде құрылғының үздіксіз жұмыс істеуіне, сондай-ақ материалдар мен жинақтарда ақаулардың болмауына кепілдік береді. Кепілдік кезеңі бұйымды сатып алған сәттен басталады және тек қана жаңа өнімдерге қолданылады.

Кепілдік қызмет көрсетуге пайдаланушы нұсқаулығына сәйкес бұйымды пайдалану шартымен кепілдік мерзімі ішінде тұтынушының кесірінен істен шықпаған элементтерді тегін жөндеу немесе ауыстыру кіреді. Элементтерді жөндеу немесе ауыстыру уәкілетті сервистік орталықтардың аумағында жүргізіледі.

Кепілдік мерзімі: 3 жыл.

Пайдалану мерзімі: 10 жыл.

Сервистік орталықтардың өзекті тізімі келесі мекенжай бойынша:

<https://www.dns-shop.kz/service-center/>

Кепілдік міндеттемелер және тегін сервистік қызмет көрсету, егер оларды ауыстыру бұйымды бөлшектеуге байланысты болмаса, тауардың жиынтықтылығына кіретін, төменде аталған керек-жарақтарға қолданылмайды:

- ҚБП (Қашықтан басқару пультіне) арналған қуат элементтері (батареялар).
- Жалғағыш кәбілдер, антенналар және оларға арналған жалғастырғыш тетіктер, құлаққаптар, микрофондар, «HANDS-FREE» құрылғылары; жиынтықта жеткізілетін әртүрлі типтегі ақпарат тасымалдағыштар, бағдарламалық құрал (БҚ) және драйверлер (бұйымның қатты магниттік дискілердегі жинақтағышқа алдын ала орнатылған БҚ-ны қоса алғанда, бірақ онымен шектелмей), сыртқы енгізу-шығару құрылғылары және манипуляторлар.
- Қаптар, сөмкелер, белдіктер, тасымалдауға арналған баулар, монтаждық керек-жарақтар, құрал-саймандар, бұйымға қоса берілетін құжаттама.
- Табиғи тозуға ұшырайтын шығын материалдары мен бөлшектер.



Өндіруші келесі жағдайларда кепілдік міндеттемелерге ие болмайды:

- Кепілдік мерзімі аяқталды.
- Егер жеке (тұрмыстық, отбасылық) қажеттіліктерге арналған бұйым кәсіпкерлік қызметті жүзеге асыру үшін, сондай-ақ оның тікелей міндетіне сәйкес келмейтін басқа мақсаттарда пайдаланылған болса.
- Өндіруші бұйымды пайдалану кезінде пайдаланушы нұсқаулығының талаптарын бұзу, бұйымды орнату және оған қызмет көрсету жөніндегі ұсынымдарды, қосу ережелерін (бұйымның өзіне де, онымен байланысты бұйымдарға да сәйкес келмейтін желілік кернеудің әсері нәтижесінде туындаған қысқа тұйықталулар), бұйымды сақтау және тасымалдау кезінде өнім иесі және/немесе үшінші тұлғалар шеккен ықтимал материалдық, моральдық және өзге де зиян үшін жауапты болмайды.
- Механикалық зақымданудың барлық жағдайлары: өнімді пайдалану кезінде алынған сызаттар, жарықтар, деформациялар, соққы іздері, майысулар, кептелістер және т.б.
- Түрлендірулерді, рұқсат етілмеген жөндеулерді осындай жұмыстарды жүргізуге уәкілетті емес адамдар жүргізген жағдайлар. Егер ақаулық конструкцияны немесе бұйымның схемасын өзгерту, Өндіруші қарастырмаған сыртқы құрылғыларды қосу, Қазақстан Республикасының заңнамасына сай сәйкестік сертификаты жоқ құрылғыны пайдалану салдарынан туындаған болса.
- Егер бұйымның ақауы еңсерілмейтін күштің әсерінен (табиғи элементтер, өрт, су тасқыны, жер сілкінісі, тұрмыстық факторлар және Өндірушіге тәуелді емес басқа жағдайлар) немесе Өндіруші болжай алмаған үшінші тұлғалардың әрекеттерінен туындаса. Бұйымның толық немесе ішінара істен шығуына алып келген бұйымның ішіне бөгде заттардың, өзге денелердің, заттектердің, сұйықтықтардың, жәндіктердің немесе жануарлардың түсуінен, агрессивті ортаның әсерінен, жоғары ылғалдылықтан, жоғары температуралардан туындаған ақау.
- Бұйымды сәйкестендіру (сериялық нөмірі) жоқ немесе сәйкес келмейді. Егер зақымданулар (кемшіліктер) зиянды бағдарламалық қамтаманың; БҚ ұсынушысының осы қызметті ұсынбауына байланысты мүмкіндігінсіз бұйымның бағдарламалық ресурстарына қолжетімділіктің болмауына әкеп соққан құпиясөздерді (кодтарды) оларды жинау/қалпына келтіру мүмкіндігінсіз орнату, ауыстыру немесе жою әсерінен туындаса.
- Егер жұмыстың ақаулықтары қуат беруші, кәбілдік, телекоммуникациялық желілердің, радиосигнал қуатының стандарттарға немесе техникалық регламенттеріне сәйкес келмеуінен, оның ішінде бедер ерекшеліктерінен және басқа да осыған ұқсас сыртқы факторлардан, бұйымның желі әрекет ететін шекарада немесе аймақтан тыс жерде пайдаланылуынан туындаған болса.
- Егер зақымданулар стандартты емес (түпнұсқалық емес) және/немесе сапасыз (зақымданған) шығыс материалдарын, керек-жарақтарды, қосалқы бөлшектерді, қуат беру элементтерін, әртүрлі үлгідегі ақпарат тасымалдағыштарды (CD, DVD дискілерді, жад карталарын, SIM карталарын, картридждерді қоса алғанда) пайдаланудан туындаса.
- Егер кемшіліктер үйлесімсіз контентті (әуендерді, графиканы, бейне және басқа файлдарды, Java қосымшаларын және оларға ұқсас бағдарламаларды) алуға, орнатуға және пайдалануға байланысты туындаған болса.
- Осы бұйыммен жанасып жұмыс істейтін басқа жабдыққа келтірілген залалға.



eigen