

*Atlanta*★

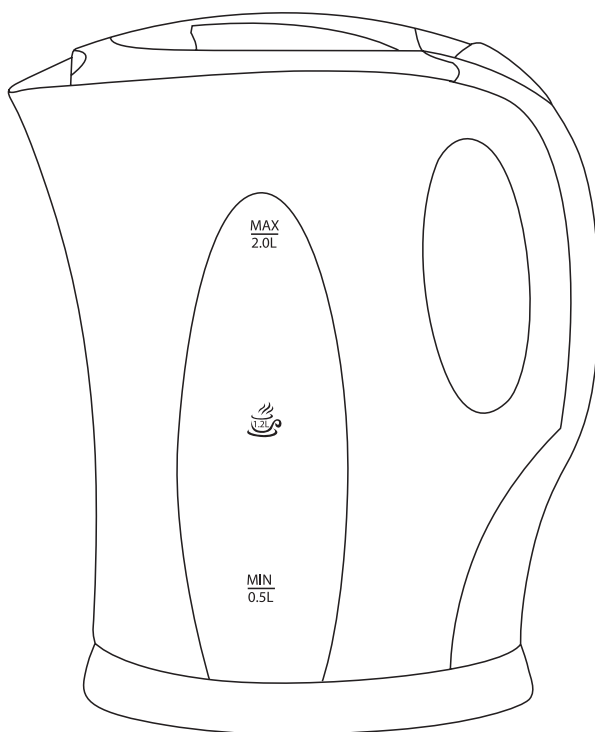

**ATH-2302**

**Electric kettle**

**Чайник электрический**

**Электрлік шайнек**

**Инструкция по эксплуатации**

**Instruction Manual**

**Пайдалану бойынша нұсқаулық**

EN

RUS

KZ

Ver.2.06.2010

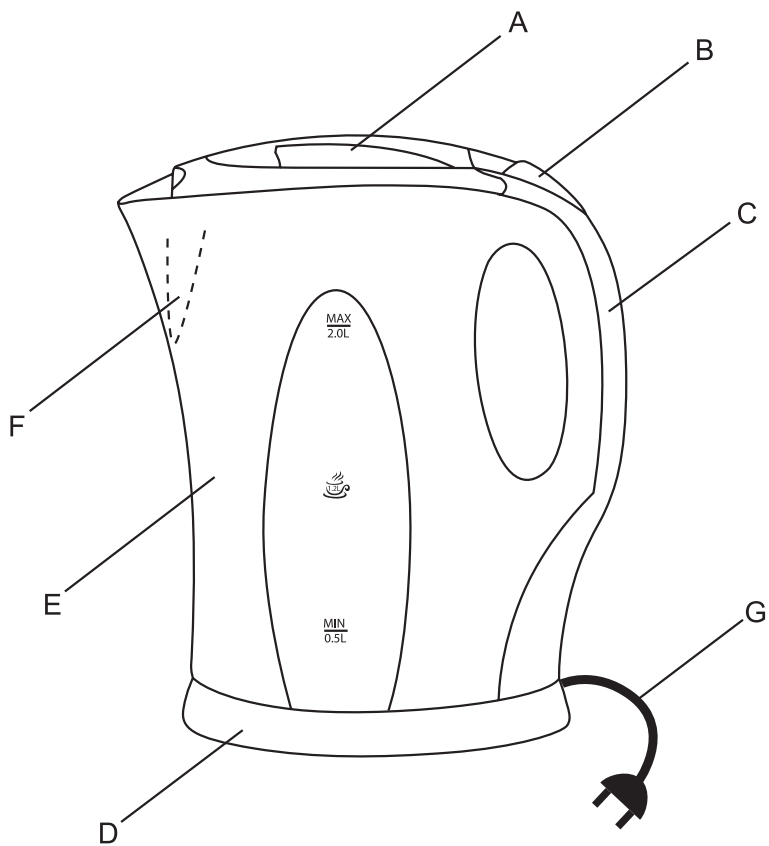

## DEAR CUSTOMER!

CONGRATULATIONS ON YOUR GOOD CHOICE! NOW YOU ARE THE OWNER OF ATLANTA™ PRODUCT NOTABLE FOR ITS PROGRESSIVE DESIGN AND GOOD QUALITY PERFORMANCE. WE HOPE OUR PRODUCTS WILL STAY WITH YOU FOR YEARS ON END.

## BEFORE OPERATING

Please read these operating instructions before kettle operating. Before the first use or in case of long time interruption in operation it is recommended to pour water to the maximum level mark and bring it to the boiling. Pour off the boiled water, repeat the procedure twice.

## SAFETY MEASURES

- The kettle operates from power supply; power supply technical characteristics are specified on the factory marking of device.
- As surface temperature of the kettle can be over 60 °C, do not touch it except for a handle and buttons.
- Distance between the kettle and other appliances above it must be over 50 cm in order not to be damaged by steam. Avoid close position to other appliances that are easily distorted due to high temperature.
- The device is not intended for use by persons (including children) with reduced physical, sensory or mental ability or if they have no experience or knowledge, if they are not under control or not instructed on the use of the instrument the person responsible for their safety.
- Do not leave the appliance unattended when the kettle is plugged in or when children are around. A power supply cord must not be hung down as children can pull it, throw the kettle and get burnt.
- To avoid the danger, if the power cord has been damaged, it should be replaced by the manufacturer, its agent or similar qualified person.
- The kettle must be used only upright. Never use it on uneven and non-heat-resistant surface.
- Use a separate socket for the kettle.
- In case of connecting the device never use the electrical extension cord.
- In order to avoid a fire or electric shock:
  - do not scrape the body of the kettle;
  - do not expose the electric part of the kettle to rain or water exposure;
  - do not submerge the kettle into water or other liquid;
  - **KEEP THE APPLIANCE PLUGGED OUT IF IT IS NOT USED, THE DEVICE IS DANGEROUS EVEN IF IT IS UNPLUGGED;**

EN  
3-6RUS  
7-10KZ  
11-14

- do not cover the kettle;
- do not use the kettle in wet places;
- do not plug in the kettle if there is water on its base's surface;
- do not plug in and plug out by wet hands;
- do not allow overheating of a plug; it must be fully and tightly put into a socket;
- do not the kettle if a power supply cord is damaged or soaked;
- plug out the kettle before cleaning and wait until it has cooled down completely after use;
- never pull a power supply cord to switch off the appliance, just pull carefully a plug from an outlet;
- keep the appliance in a dry and cool place.
- The device is designed for indoor use, exclusively for domestic use. Do not use the appliance for professional purposes.
- In case of any work failure, please, apply to the nearest maintenance center with a warrantee certificate. Never fix problems by yourself.
- Don't arrange kettle near sources, such as: heating radiators, gas stoves, or at places exposed to direct sun rays, excessive dust, mechanical vibration or impact loads.
- In case of transportation under the reduced temperature conditions do not plug in the kettle less than two hours of its storage in warm place. Don't use any reactive liquids (gasoline, kerosene, alcohol, different solvents) for appliance cleaning.
- Any errors in storage, transportation and use of the device are not covered by the warranty.

## KETTLE BASIC ELEMENTS

- A - lid of kettle
- B - switch with power indicator
- C - handle
- D - base unit
- E - kettle housing
- F - filter (inside the beak)
- G - power supply cord

## PERFORMANCE SPECIFICATIONS

Voltage:	220-240 V~ 50 Hz
Rated power:	1850-2200 W
Capacity:	2.0 l
Operating life:	3 years

With delicate handling service life can significantly exceed the period set by the manufacturer.

The date of manufacture is provided in the serial number of the products: the third and the fourth digits - month of manufacture, the fifth and the sixth digits - year of manufacture (since 2010 to 2019). Example: xx1217xxxxx – month 12, year 2017.

## OPERATION

1. Arrange kettle with the base unit at flat dry heat-resistant surface as close to the socket as possible.
2. Make sure the kettle is switched off and plug it in.
3. Fill the kettle with water through the top open. Water volume shall be not less than 0.6 l, but not more than the volume marked at the scale as «MAX».
4. Tightly close the top of the kettle otherwise the kettle won't switch off when boiling.
5. Put the kettle on the base plugged in.
6. Push ON pushbutton (C). Operating indicator is ON.
7. Wait till water is boiling. The kettle will switch off automatically. Boiling process may be stopped manually at any time. In order to make repeated boiling, it is necessary to wait a while, till the kettle get cold a little and heat-sensing device arrives to home position.
8. Don't open the top in the process of boiling and immediately after in order to avoid thermal injury.

## NOTES

1. Never fill the kettle with any liquid except water.
2. Be money-saving: don't boil more water than you need. This will reduce power consumption and increase the operating life of the kettle.
3. Condensate may appear in the kettle in the course of operation.
4. Never heat the kettle on gas or electric stove.
5. The kettle shall be used only with the base completed with the supply.
6. The manufacturer reserves the right to make additional change in the kettle.

## CLEANING AND CARE

- The kettle must be cleaned regularly in order to remove calciferous sediments. A bulk of sediments on a heating element can cause a breakage of the kettle.
- Plug out the kettle and let it cool down, then clean it with a wet cloth using soda. Do not use reactive and abrasive detergents as they can damage a surface of the kettle.
- Do not use tools when cleaning the kettle.
- To prevent calciferous sediments getting to your cup the kettle is equipped with a filter that must be regularly washed with water. The sediment appeared due to lime water boiling inside of the kettle is not harmful.
- The kettle must be thoroughly washed after cleaning.
- Never put the device into water or another liquid.

## ENVIRONMENTAL PROTECTION

The old devices are the package of the technical materials; therefore they can not be recovered with the domestic waste! On that reason, please, support us in the resources saving and environmental protection and return the unit to the recycling center (if applicable).



## ИНСТРУКЦИЯ ПО ЭКСПЛУАТАЦИИ

УВАЖАЕМЫЙ ПОКУПАТЕЛЬ!  
МЫ ПОЗДРАВЛЯЕМ ВАС С УДАЧНЫМ ВЫБОРОМ! ВЫ СТАЛИ ОБЛАДАТЕЛЕМ  
ПРОДУКЦИИ ТОРГОВОЙ МАРКИ "ATLANTA",  
КОТОРАЯ ОТЛИЧАЕТСЯ ПРОГРЕССИВНЫМ ДИЗАЙНОМ И ХОРОШИМ  
КАЧЕСТВОМ ИСПОЛНЕНИЯ. МЫ НАДЕЕМСЯ, ЧТО НАША ПРОДУКЦИЯ СТАНЕТ  
ВАШИМ СПУТНИКОМ НА ДОЛГИЕ ГОДЫ.

## ПЕРЕД НАЧАЛОМ ИСПОЛЬЗОВАНИЯ

Пожалуйста, внимательно прочтите данную инструкцию перед началом эксплуатации прибора. Перед первым использованием или после продолжительного перерыва в работе рекомендуется налить в чайник воды до максимальной отметки и довести его до кипения. Кипяченую воду слить. Повторить процедуру дважды.

## МЕРЫ БЕЗОПАСНОСТИ

- Прибор приспособлен для работы от источника тока, характеристики которого указаны на заводской маркировке устройства.
- Температура поверхности чайника достигает свыше 60 °С, поэтому не рекомендуется прикасаться к чайнику за исключением поверхности ручки и кнопок.
- Расстояние между чайником и предметами над ним должно составлять не менее 50 см во избежание повреждения паром. Избегайте близости с легко деформирующимися от высокой температуры предметами.
- ПРИБОР НЕ ПРЕДНАЗНАЧЕН ДЛЯ ИСПОЛЬЗОВАНИЯ ЛИЦАМИ (ВКЛЮЧАЯ ДЕТЕЙ) С ПОНИЖЕННЫМИ ФИЗИЧЕСКИМИ, ЧУВСТВЕННЫМИ ИЛИ УМСТВЕННЫМИ СПОСОБНОСТЯМИ ИЛИ ПРИ ОТСУТСТВИИ У НИХ ЖИЗНЕННОГО ОПЫТА ИЛИ ЗНАНИЙ, ЕСЛИ ОНИ НЕ НАХОДЯТСЯ ПОД КОНТРОЛЕМ ИЛИ НЕ ПРОИНСТРУКТИРОВАНЫ ОБ ИСПОЛЬЗОВАНИИ ПРИБОРА ЛИЦОМ, ОТВЕТСТВЕННЫМ ЗА ИХ БЕЗОПАСНОСТЬ.
- НЕ ОСТАВЛЯЙТЕ ПРИБОР БЕЗ ПРИСМОТРА, КОГДА ОН ВКЛЮЧЕН ИЛИ КОГДА РЯДОМ С НИМ НАХОДЯТСЯ ДЕТИ. НЕ ДОПУСКАЙТЕ, ЧТОБЫ СЕТЕВОЙ ШНУР СВИСАЛ СО СТОЛА, ТАК КАК ДЕТИ МОГУТ ПОТЯНУТЬ ЗА НЕГО, УРОНИТЬ ЧАЙНИК И ПОЛУЧИТЬ СИЛЬНЫЙ ОЖОГ.
- При повреждении шнура питания во избежание опасности его должен заменить изготовитель или его агент, или аналогичное квалифицированное лицо.
- Чайник должен использоваться только в вертикальном положении. Никогда не используйте чайник на неровной термонеустойчивой поверхности.
- Для работы чайника используйте отдельную розетку.
- При подключении прибора запрещается использовать электрический удлинитель.

EN  
3-6RUS  
7-10KZ  
11-14

- Для уменьшения опасности пожара или удара электрическим током:
  - не вскрывайте корпус изделия;
  - не подвергайте электрическую часть аппарата воздействию дождя или влаги;
  - не погружайте аппарат в воду или иную жидкость;
  - **ХРАНИТЕ НЕИСПОЛЬЗУЕМЫЙ ЧАЙНИК ОТСОЕДИНЕННЫМ ОТ СЕТИ, УСТРОЙСТВО ПРЕДСТАВЛЯЕТ ОПАСНОСТЬ ДАЖЕ КОГДА ОНО ОТКЛЮЧЕНО;**
  - ничем не накрывайте чайник;
  - не используйте прибор во влажных местах;
  - не включайте прибор в электрическую сеть, если на поверхности подставки есть вода;
  - не вставляйте и не вынимайте вилку из розетки мокрыми руками;
  - не допускайте перегрева вилки; следите за тем, чтобы она плотно и полностью была вставлена в розетку;
  - не пользуйтесь чайником, если сетевой провод поврежден или намочен;
  - отключайте прибор от сети перед чисткой и дождитесь его полного остывания после работы;
  - никогда не дергайте за сетевой шнур, если хотите отключить прибор; аккуратно выньте вилку из розетки;
  - храните прибор в сухом, прохладном месте.
- Прибор рассчитан на использование внутри помещения, исключительно для бытового применения. Запрещается использовать прибор в профессиональных целях.
- Если во время работы произошли какие-либо неполадки или механические повреждения, не используйте прибор. В этом случае обратитесь в ближайший сервисный центр с гарантийным талоном. Никогда не устраняйте неполадки самостоятельно.
- Не располагайте аппарат вблизи источников тепла, таких как: радиаторы отопления, газовые плиты; или в местах, подверженных воздействию прямых солнечных лучей, чрезмерной пыли, механической вибрации или ударных нагрузок.
- После транспортировки в условиях пониженных температур не включайте аппарат в сеть ранее, чем после двух часов его нахождения в теплом помещении. Не используйте химически активные жидкости (бензин, керосин, спирт, различные растворители) для чистки прибора.
- Любые ошибки хранения, транспортировки и использования прибора не покрываются гарантией.



## ОСНОВНЫЕ ЭЛЕМЕНТЫ ЧАЙНИКА

- A - крышка
- B - включатель с индикатором работы
- C - ручка
- D - подставка
- E - корпус чайника
- F - фильтр (внутри носика)
- G - сетевой шнур

## ТЕХНИЧЕСКИЕ ХАРАКТЕРИСТИКИ

Напряжение:	220-240 В~ 50 Гц
Номинальная мощность:	1850-2200 Вт
Вместимость:	2,0 л
Срок службы:	3 года

При бережном использовании срок службы может значительно превысить показатель, установленный производителем.

Дата производства представлена в серийном номере изделия: третья и четвертая цифра - месяц производства, пятая и шестая - год производства (с 2010 по 2019 год). Пример: хх1217хххххх – 12 месяц, 2017 год.

## РАБОТА ЧАЙНИКА

1. Установите чайник с подставкой на ровную сухую теплоустойчивую нескользящую поверхность, как можно ближе к розетке.
2. Вставьте вилку чайника в розетку, предварительно убедившись, что чайник выключен.
3. Наполните чайник водой, открыв крышку. Объем воды должен быть не менее 0,6л, но не более объема, отмеченного на шкале как «МАХ».
4. Плотнo закройте крышку чайника, в противном случае чайник не отключится при закипании.
5. Поместите чайник на подставку, которая подключена к сети.
6. Нажмите кнопку включения (С). При этом загорится индикатор работы.
7. Дождитесь, пока вода закипит. Чайник отключится автоматически. В любой момент можно прервать процесс кипячения вручную. Чтобы произвести повторное кипячение, нужно дождаться, пока чайник немного остынет и термодатчик придет в исходное положение.
8. В процессе кипячения и непосредственно после него не открывайте крышку чайника во избежание получения ожога.

## ПРИМЕЧАНИЯ

1. Никогда не наливайте в чайник никакую иную жидкость, кроме воды.
2. Будьте экономны: не кипятите больше воды, чем Вам необходимо. Это сократит расход электроэнергии и увеличит срок службы чайника.
3. В процессе работы на чайнике может образовываться конденсат.
4. Никогда не подогревайте чайник на газовой или электрической плите.
5. Чайник должен использоваться только с подставкой, поставляемой в комплекте.
6. Производитель оставляет за собой право вносить в конструкцию чайника незначительные изменения без дополнительного объявления.

## ЧИСТКА И УХОД

- Чайник нуждается в регулярной чистке для удаления известковых отложений. Большое количество известковых отложений, осевших на нагревательном элементе, может стать причиной выхода прибора из строя.
- Отключите чайник от источника тока и дайте ему остыть, затем почистите его влажной тряпочкой с содой. Не используйте химически активные или абразивные моющие средства для чистки чайника, так как это может повредить его поверхность.
- Не чистите чайник при помощи инструментов.
- Для предотвращения попадания известковых частиц в Ваш напиток, чайник снабжен фильтром, который необходимо регулярно промывать водой. Известковый осадок (накипь), образовавшийся в результате кипячения жесткой воды и осевший внутри чайника, не наносит вреда здоровью.
- После чистки тщательно промойте чайник.
- Никогда не погружайте изделие в воду или другую жидкость.

## УКАЗАНИЯ ПО ЗАЩИТЕ ОКРУЖАЮЩЕЙ СРЕДЫ

Старые приборы представляют собой совокупность технических материалов и поэтому не могут быть утилизированы с бытовыми отходами! Поэтому мы хотели бы попросить Вас активно поддержать нас в деле экономии ресурсов и защиты окружающей среды и сдать этот прибор в приемный пункт утилизации (если таковой имеется).



## ПАЙДАЛАНУҒА НҰСҚАУ

## ҚҰРМЕТТІ САТЫП АЛУШЫ!

БІЗ СІЗДІ СӘТТИ ЖАСАҒАН ТАҢДАУЫҢЫЗБЕН ҚҰТТЫҚТАЙМЫЗ! СІЗ ІЛГЕРІЛЕУШІЛІК ДИЗАЙНМЕН ЖӘНЕ ЖАҚСЫ ОРЫНДАУШЫЛЫҚ САПАСЫМЕН ЕРЕКШЕЛЕНЕТІН "ATLANTA" САУДА МАРКАСЫНЫҢ ИЕГЕРІ БОЛДЫҢЫЗ. БІЗДІҢ ӨНІМІМІЗ ҰЗАҚ ЖЫЛДАРҒА СІЗГЕ СЕРІК БОЛАДЫ ДЕП ҮМІТТЕНЕМІЗ.

## ПАЙДАЛАНУ АЛДЫНДА

Құрылғыны пайдаланар алдында осы нұсқаулықты мұқият оқыңыз. Бірінші пайдаланудың алдында немесе ұзақ пайдаланғаннан кейін шайнекке максимумды белгіге дейін су толтырып, қайнату ұсынылады. Қайнаған суды төгіп тастау қажет. Процедураны екі рет қайталау керек.

## ҚАУІПСІЗДІК ШАРАЛАРЫ

- Құрылғы сипаттамалары зауыттық таңбалаудағы нұсқаулықта көрсетілген ток көзінен жұмыс істеу үшін бейімделген.
- Шайнектің үстіңгі температурасы 60 °C-тан асады, сондықтан шайнектің тұтқасы мен батырмасынан басқа бетін ұстауға болмайды.
- Шайнек пен оның үстіндегі заттардың арасындағы ара қашықтық 50 см кем болмауы керек. Жоғары температураның әсерінен оңай деформацияланатын заттармен жақындықты болдырмаңыз.
- Құрылғы физикалық, сезімталдылық немесе ақыл есі төмен тұлғалардың (балаларды қоса алғанда) немесе олардың құрылғыны пайдалану туралы білімі бар, олардың қауіпсіздігіне жауапты тұлғаның бақылаусыз пайдалануына арналмаған.
- Құрылғыны ол қосулы тұрған кезде немесе жанында балалар жүрген кезде мұқият қадағалаңыз. Желілік сымның үстел үстінен салбырауын болдырмаңыз, себебі балалар оны тартып қалып, шәйнекті құлатып, күйіп қалулары мүмкін.
- Сымның зақымдалуында қауіпті жағдайды болдырмас үшін оны өндіруші немесе агент, немесе білікті тұлға алмастыруы керек.
- Шайнек тек тігінен пайдаланылуы керек. Шайнекті ешқашан тегіс емес, термо тұрақты емес бетте пайдаланбаңыз.
- Шайнекпен жұмыс жасау үшін жеке розетканы пайдаланыңыз.
- Құрылғыны қосу кезінде электрлік ұзартқышты пайдалануға тыйым салынады.
- Өрттің болуы немесе электр тогымен соққы алу қауіптілігін азайту үшін:
  - өнім денесін ашпаңыз;
  - аппараттың электрлік бөлігіне жаңбырдың немесе ылғалдың тиюін болдырмаңыз;

EN  
3-6RUS  
7-10KZ  
11-14

- аппаратты суға немесе басқа да сұйықтыққа салмаңыз;
- пайдаланылмайтын шәйнекті желіден ажыратулы ұстаңыз, құрылғы ол сөндірулі болса да қауіптілік тудырады;
- шайнекті ештеңемен жаппаңыз;
- құрылғыны ылғал жерлерде пайдаланбаңыз;
- түпқойма үсті у болса, құрылғыны электр желісіне қоспаңыз;
- ашаны розеткаға ылғал қолыңызбен қопаңыз немесе ажыртапаңыз;
- ашаның қызып кетуін болдырмаңыз; оның розеткаға нығыз әрі толықтай кіруін қадағалаңыз;
- егер де желілік сым зақымдалған немесе ылғалданған болса, шайнекті пайдаланбаңыз;
- тазалау алдында құрылғыны желіден ажыратыңыз және оның толық сууын күтіңіз;
- құрылғыны ажыратқыңыз келсе, ешқашан оны сымнан тарпаңыз: ашаны розеткадан ұқыпты суырыңыз.
- құрылғыны ылғал салқын жерде сақтаңыз.
- Құрылғы бөлме ішінде, тек тұрмыстық жағдайда пайдалануға есептелінген. Кәсіби мақсатта құрылғыны пайдалануға тыйым салынады.
- Егер де жұмыс барысында қандай да бір келеңсіздіктер туса, кепілдік талонмен қызмет көрсету орталығына жүгініңіз. Келеңсіздіктерді өз бетіңізше жөндеуге тырыспаңыз.
- Аппаратты жылу көздері жанына қоймаңыз: жылыту радиаторлары, газ плиталары, немесе тікелей күн сәулесі түсетін, шаң болатын, механикалық дірілдер мен ұру соққылары болатын жерлерде.
- Төмен температура жағдайларында тасымалданғаннан кейін аппаратты желіге жылы бөлмеде екі сағат ұстағаннан кейін қосу керек. Шәйнекті тазалау үшін химиялық белсенді сұйықтықтарды пайдаланбаңыздар (Бензин, жанармай, спирт, әр түрлі еріткіштер).
- Құрылғыны сақтаудағы, тасымалдаудағы немесе пайдаланудағы кез-келген қателіктері кепілдікпен өтелмейді.

## ПАЙДАЛАНУҒА НҰСҚАУ

## ШАЙНЕКТИҢ НЕГІЗГІ ЭЛЕМЕНТТЕРІ

- A - қақпақ
- B - жұмыс істеу индикаторы бар қосқыш
- C - тұтқа
- D - түпқойма
- E - шайнек денесі (корпусы)
- F - фильтр (шүмектің ішінде)
- G - желілік сым

## ТЕХНИКАЛЫҚ СИПАТТАМАЛАРЫ

Кернеуі:	220-240 В~ 50 Гц
Көрсетілген қуаттылығы:	1850-2200 Вт
Сыйымдылығы:	2,0 л
Пайдаланылу уақыты:	3 жыл

Өнімнің өндіріс күні сериялық нөмірде көрсетілген: үшінші және төртінші сан өндіріс айы, бесінші және алтыншы сан өндіріс жылы (2010 жылдан 2019 жылға дейін). Мысал: хх1217хххххх – 12 ай, 2017 жыл.

## ШАЙНЕКТИҢ АТҚАРАТЫН ЖҰМЫСЫ

1. Шайнекті түпқоймасымен бірге тегіс құрғақ жылуға тұрақты сырғымайтын бетке, розеткаға жақынырақ қойыңыз.
2. Алдымен шайнектің сөндіруле екеніне көз жеткізіп, содан соң шайнек ашасын розеткаға тығыңыз.
3. Қақпақты ашып, шайнекті суға толтырыңыз. Су мөлшері 0,6л кем болмауы және шкалада көрсетілген «MAX» аспауы керек.
4. Шайнектің қақпағын тығыз жабыңыз. Олай болмаған жағдайда шайнек қайнау кезінде сөнбейді.
5. Шайнекті желіге қосылған түпқоймаға орналастырыңыз.
6. Қосу батырмасын басыңыз (C). Сол кезде жұмыс істеу индикаторы жанады.
7. Су қайнағанға дейін күтіңіз. Шайнек автоматты түрде сөнеді. Уақыттың кез келген мезетінде қайнау процесін тоқтатуға болады. Қайтадан қайнату үшін шайнектің шамалы суығанын және термо тетіктің бастапқы күйіне келуін күту қажет.
8. Қайнау процесі кезінде және қайнап болғаннан кейінде күйіп қалмас үшін шайнек қақпағын ашпаңыз.

EN  
3-6RUS  
7-10KZ  
11-14

## ЕСКЕРТУ

1. Шайнекке ешқашан судан өзге сұйықтық құймаңыз.
2. Үнемшіл болыңыз: суды қажет мөлшерде ғана қайнатыңыз. Бұл электроэнергияның шығынын азайтады және шайнектің ұзақ қызмет етуін арттырады.
3. Жұмыс барысында шайнекте конденсат түзілуі мүмкін.
4. Ешқашан шайнекті газ плитасында немесе электрлік платада қыздырмаңыз.
5. Шайнек тек жиында бірге ұсынылған түпқоймамен бірге пайдаланылуы керек.
6. Өндіруші шайнек құрылысына қосымша өзгертулер енгізуге құқылы.

## ТАЗАЛАУ ЖӘНЕ КҮТІМІ

- Шайнек ізбестік қалдықтарды тазартып тұру үшін тұрақты түрде тазалауды қажет етеді. Ізбестік қалдықтардың көп мөлшері құрылғының істен шығуына әкелуі мүмкін.
- Шайнекті ток көзінен ажыратып, оның сууын күтіңіз, содан соң ғана оны содамен және ылғал шүберекпен сүртіңіз. Шайнекті тазалау үшін химиялық белсенді заттарды пайдаланбаңыз, себебі олар оның бетін зақымдауы мүмкін.
- Шайнекті саймандардың көмегімен тазаламаңыз.
- Ізбестік бөлшектердің сусыныңызға түсуін алдын алу үшін шайнек фильтрмен жабдықталған, оны тұрақты түрде шайып тұру қажет. Қатты суды қайнату нәтижесінде түзілген және шайнек ішінде шөгілген ізбестік қақтар адам денсаулығына зиян келтірмейді.
- Тазалап болғаннан кейін шайнекті жақсылап шайыңыз.
- Өнімді ешқашан суға немесе басқа сұйықтыққа батырмаңыз.

## ҚОРШАҒАН ОРТАНЫ ҚОРҒАУ БОЙЫНША НҰСҚАУЛЫҚТАР

Ескі құрылғылар техникалық материалдар жиыны болып табылады және сондықтан да тұрмыстық қалдықтармен жойылуы мүмкін! Сондықтан да біз Сізді қоршаған ортаны қорғау мен қорларды үнемдеу ісінде бізді қолдауыңызды және осы құрылғыны жою үшін қабылдау пунктіне тапсыруыңызды сұраймыз.



Продукция Atlanta имеет срок гарантийного обслуживания 12 месяцев со дня продажи или со дня производства, если дату продажи невозможно установить. В случае возникновения вопросов, пожеланий, предложений, пожалуйста, свяжитесь с нами по электронной почте: [vorpos@my-atlanta.ru](mailto:vorpos@my-atlanta.ru) или позвоните нам по телефону: +7 499 504-4855. Вы также можете обратиться непосредственно в ближайший сервисный центр с гарантийным талоном на изделие.

Список сервисных центров постоянно обновляется, просим Вас посетить наш сайт [www.my-atlanta.ru](http://www.my-atlanta.ru), чтобы получить последнюю информацию.

#### СПИСОК СЕРВИСНЫХ ЦЕНТРОВ ATLANTA:

Абакан	ООО «ВидеоТехника сервис»	ул. Баумана, д. 3	+7 913 4443434
Ахтубинск (Астраханская область)	ООО «Ковчег»	ул. Гоголя, д. 2Б	+7 851 4136125
Братск	СЦ «Сота-Сервис»	ул. Южная, д. 25	+7 395 3417166
Брянск	ООО «Волна»	ул. Ст. Димитрова, д. 27	+7 483 2337715
Волжский (Волгоградская область)	ООО «БригПром»	ул. Пушкина, д. 45В, оф. 403	+7 844 3397935
Воронеж	СЦ «Техно»	ул. Богдана Хмельницкого, д. 46	+7 473 2600908
Екатеринбург	ИП «Фоминых В.И.»	ул. Рассветная, д. 7, оф. 4П	+7 343 2861369
Ижевск (Республика Удмуртия)	ООО «Аргус-Сервис»	ул. Горького, д. 76	+7 341 2780664
Иркутск	СЦ «Универсал»	ул. Донская, д. 7	+7 395 2235766
Йошкар-Ола	СЦ «Мидас»	ул. Советская, д. 173	+7 836 2457368
Казань	ООО КЦ «ПРОФИ»	ул. Декабристов, д. 81В	+7 843 5624724
Казань	ООО «Техника»	ул. Амирхама, д. 30	+7 843 5214988
Калининград	ООО «Регионхозторг»	ул. Яблочная, д. 14/4	+7 401 2642598
Кемерово	ПБОЮЛ «Кукченко Н.В.»	пр. Ленина, д. 21а, каб. 213	+7 960 9000928
Кинешма	ООО «ИРИНА»	ул. Фрунзе, д. 1	+7 493 3156985
Киров	СЦ «Рембыттехника»	ул. Красина, д. 7	+7 833 2543031 +7 833 2469250
Краснодар	ИП «Бабаков А.А.»	ул. Белозерная, д. 1/1	+7 918 1020010 +7 961 5019222
Краснодар	АСЦ «М-сервис-Юг»	ул. Акад. Лукьяненко, д. 103, оф. 55	+7 861 2226413 +7 861 2709736
Красноярск	ИП «Высоцкий В.А.»	ул. Спандаряна, д. 7	+7 391 2935433 +7 391 2945282

Махачкала	АСЦ «Техник-ISE»	пр. Акушинского, 14 лин. д. 21	+7 872 2647133 +7 872 2642895
Минусинск	ООО «ВидеоТехника сервис»	ул. Народная, д. 72а	+7 913 5506975
Москва	ООО «МИГ 108»	м. Новые Черемушки, ул. Гарибальди, д. 15, корп. 2	+7 499 1332963 +7 915 0099108
Москва	СЦ «Юник-Мастер»	бульвар маршала Рокоссовского, д. 3	+7 499 1680519
Москва	ООО «ТехноСпейс Сервис»	ул. Бориса Галушкина, д. 19, корп. 2	+7 495 6835241
Новокузнецк	ООО «ДИСКУС»	ул. Ленина, д. 70	+7 384 3799490 +7 950 2748762
Новосибирск	ООО «РЦБО»	ул. Северный проезд, д. 7	+7 383 2303135
Новосибирск	ООО «Техносервис»	Бердское шоссе, д. 61/2	+7 383 2120184
Омск	ИП «Выдашенко Е.Ю.»	ул. Б. Хмельницкого, д. 130	+7 381 2364202
Орск	ИП «Бердников В.В.»	ул. Батумская, д. 25	+7 3537 372383
Пермь	ИП «Силаков С.А.»	г. Пермь, ш. Космонавтов, д. 316/2	+7 342 2009463
Пермь	СЦ «СК-Сервис»	ул. Деревообделочная, д. 3Б ул. Востания, д. 40	+7 342 2214099
Петрозаводск	СТЦ «Электрон»	ул. Ленинградская, д. 20	+7 814 2595015
Ростов-на-Дону	«Компьютерная клиника № 613»	ул. Филимоновская, д. 128	+7 863 2972780
Самара	СЦ «Спец-Мастер»	ул. Ленинградская, д. 100	+7 846 2409817
Санкт-Петербург	«Евросервис XXI»	пр. Обуховской обороны, д. 197	+7 812 6001197
Ставрополь	ЗАО «Бытсервис»	ул. 50 лет ВЛКСМ, д. 8/1	+7 865 2740191
Тамбов	ООО «БВС 2000»	ул. Мичуринская, д. 137А	+7 475 2751718
Тула	ООО «Растр ТВ»	ул. Куркова, д. 9	+7 487 2493131
Тюмень	ООО «Пульсар»	ул. Первомайская, д. 6	+7 345 2201905
Тюмень	ООО «Быттехсервис»	ул. Мельникайте, д. 116, Центр Быта	+7 345 2755226
Улан-Удэ (Республика Бурятия)	СЦ «Мастер»	ул. Краснофлотская, д. 40	+7 983 4316329
Ульяновск	АСЦ «Современный сервис»	ул. Металлистов, д. 16/7	+7 842 2732919 +7 872 2734422
Урай	ЦСО «ПиП-Мастер»	Микрорайон "2", д. 46	+7 346 7622261
Уфа	ООО «Бирюса сервис»	ул. А. Королёва, д. 6, корп. 1	+7 347 2365707



**EN**  
3-6

**RUS**  
7-10

**KZ**  
11-14



**EN**  
3-6

**RUS**  
7-10

**KZ**  
11-14

## **ШИРОКИЙ АССОРТИМЕНТ БЫТОВОЙ ТЕХНИКИ**

*Кофеварки*

*Кофемолки*

*Кухонные комбайны*

*Миксеры*

*Мясорубки электрические*

*Блендеры*

*Пароварки*

*Тепловентиляторы, обогреватели*

*Водонагреватели*

*Терки механические*

*Соковыжималки*

*Электроплиты, тостеры*

*Утюги*

*Наборы для укладки волос. Плойки.*

*Маникюрные наборы*

*Машинки для стрижки*

*Увлажнители*

*Фены*

*Чайники электрические*

*Чайники-термосы (термопоты)*

*Яйцеварки бытовые*

*Вентиляторы*

*Весы*

*Электробритвы*

*Печи микроволновые*

*Минипечи, аэрогрили*

*Хлебопечки*

*Пылесосы*

*Обогреватели масляные*

*Тепловентиляторы напольные*

*Мультиварки*

*Стиральные машинки*

*Радиоприемники*

*Часы электронные с радиоприемником*

Изготовлено под надзором Атланта Хаус Эплаенсис ЛЛС, расположенной по адресу: 1201В, Пичтри Стрит, Сьют 3500, Атланта, Джорджия, США, 30309, на сборочном заводе в Китайской народной республике.

Вопросы и предложения, пожалуйста направляйте в службу поддержки потребителя: [vorpros@my-atlanta.ru](mailto:vorpros@my-atlanta.ru)

---

**[www.my-atlanta.ru](http://www.my-atlanta.ru)**