

Пайдалану бойынша нұсқаулық

Электрический
аэратор-скарификатор
AES 180-38

FinePower

Мазмұны

Құрылғының тағайындалуы	3
Сақтық шаралары	3
Жұмыс орнындағы қауіпсіздік	3
Электр қауіпсіздігі	3
Жеке бас қауіпсіздігі	4
Электр құралдарын дұрыс пайдалану	5
Аэратор-скарификатормен жұмыс істеу кезіндегі қауіпсіздік шаралары.....	5
Құрылғының тәсімі	8
Техникалық сипаттамалары	9
Жинақталым	9
Құрастыру	10
Тұтқаны бекіту	10
Кәбіл қысқыштары	12
Шөп жинағышты орнату.....	13
Кәбіл ұстағыш	14
Пайдалану	14
Қосу/өшіру	14
Аэрация/скарификация тереңдігін реттеу.....	15
Қызмет көрсету және күту	16
Білікті ауыстыру	16
Шөп жинағышты тазалау.....	17
Ықтимал мәселелер және олардың шешімдері	18
Монтаждау, сақтау, тасу (тасымалдау), өткізу және кәдеге жарату ережелері мен шарттары	19
Қосымша ақпарат	20

Құрметті сатып алушы!

Сізге біздің өнімді таңдағаныңыз үшін алғысымызды білдіреміз. Біз сізге сапаға, функционалдыққа және дизайнға қойылатын жоғары талаптарға сәйкес әзірленген және өндірілген бұйымдар мен құрылғыларды ұсынуға қуаныштымыз. Пайдалануды бастар алдында Сіздің қауіпсіздігіңізге қатысты маңызды ақпарат, сондай-ақ өнімді дұрыс пайдалану және оны күту жөніндегі ұсынымдарды қамтитын осы нұсқаулықты мұқият оқыңыз. Осы Нұсқаулықтың сақталуын қамтамасыз етіңіз және бұйымды одан әрі қолданған кезде нұсқаулықты анықтамалық материал ретінде пайдаланыңыз.

Құрылғының тағайындалуы

Электрлік аэратор-скарификатор топырақты үнемі қопсытуға, қатты шөпті сындыруға, өсімдіктердің шіріген тамырлары мен сабақтарын, қоқыстарды, мүктерді алып тастауға арналған. Скарификация кезінде ауа мен ылғалдың шөптің тамырына жетуін жақсарту үшін топырақты белгілі бір тереңдікке (әдетте бірнеше сантиметр) кесуге болады.

Сақтық шаралары

Жұмыс орнындағы қауіпсіздік

- Жұмыс орнын таза ұстаңыз. Жұмыс орнындағы ретсіздік немесе жарықтандырылмаған учаскелер жазатайым оқиғаларға әкелуі мүмкін.
- Бұл электр құралымен жанғыш сұйықтықтар, тұтанғыш газдар орналасқан немесе шаңды үй-жайларда жұмыс жасамаңыз. Пайдалану барысында, сондай-ақ қосып, өшірген кезде құрал ұшқын шығарады, бұл шаң мен будың тұтануына әкелуі мүмкін.
- Электр құралымен жұмыс істеу кезінде балалар мен бөгде адамдарды жұмыс орныңызға жақын келуіне жол бермеңіз. Электр құралын пайдалану барысында бақылауды жоғалтып алуыңыз мүмкін.

Электр қауіпсіздігі

- Электр құралының штепсельдік ашасы штепсельдік розеткаға сәйкес келуі тиіс. Ешқандай жағдайда штепсельдік ашаны өзгертпеңіз. Қорғаныс жерлендіруі бар электр құралдары үшін ауыспалы істікшелерді қолданбаңыз. Өзгермейтін штепсельдік ашалар мен қолайлы штепсельдік розеткалар электр тогының соғу қаупін азайтады.
- Жерлендірілген беттермен (құбырлармен, жылыту элементтерімен, асүй плиталарымен және тоңазытқыштармен) дене байланысын болдырмаңыз. Денеңіз жерлендірілген кезде электр тоғымен зақымдану қаупі артады.
- Электр құралын жаңбыр мен ылғалдан қорғаңыз. Электр құралына судың енуі электр тоғымен зақымдану қаупін арттырады.

- Баусымды мақсатынан тыс, мысалы, электр құралын тасымалдау немесе ілу үшін немесе штепсельдік розеткадан ашаны тарту үшін пайдалануға жол берілмейді. Сымды жоғары температура, май, өткір жиіктер немесе электр аспабының қозғалмалы бөліктерінен қорғаңыз. Зақымданған немесе шие-леніскен баусым электр тоғымен зақымдану қаупін арттырады.
- Ашық аспан астында электр құралымен жұмыс кезінде бұл үшін қолайлы ұзартқыш кәбілдерді қолданыңыз. Ашық аспан астында жұмыс істеуге жарамды ұзартқыш кәбілді пайдалану электр тоғының соғу қаупін азайтады.
- Егер дымқыл үй-жайда электр құралын пайдаланбау мүмкін болмаса, электр құралын қорғаныстық ажырату құрылғысы арқылы қосыңыз. Қорғаныстық ажырату құрылғысын пайдалану электрмен зақымдану қаупін азайтады.

Жеке бас қауіпсіздігі

- Мұқият болыңыз, не істеп жатқаныңызды бақылауда ұстаңыз және электр құралымен жұмысты ойластырып бастаңыз. Шаршаған күйде, немесе есірткінің, спирттік сусындар мен дәрі-дәрмектің әсерінде болған жағдайда электр құралын пайдалануға болмайды. Электр құралымен жұмыс істеу кезіндегі бір немқұрайлықтың салдары ауыр жарақатқа әкелуі мүмкін.
- Электр құралының байқаусызда қосылуына жол бермеңіз. Электр құралын электр қуатына және/немесе аккумуляторға қоспас бұрын электр құралының өшірулі күйде екендігіне көз жеткізіңіз. Электр қуатына қосылған күйдегі құралды айырақосқышынан ұстамаңыз.
- Электр құралын қосқанға дейін орнату құралын немесе сомынды кілттерді шетке алып қойыңыз. Электр құралының айналмалы бөлігінде орналасқан құрал немесе кілт жарақатқа әкелуі мүмкін.
- Денеңізді қалыпты емес жағдайда ұстамаңыз. Өзіңізді әр кезде тұрақты күйде және тепе-теңдікті сақтаған күйде ұстаңыз. Осының арқасында күтпеген жағдайларда электр құралын жақсы басқара аласыз.
- Жұмыс кезінде әрқашан электр құралын екі қолыңызбен ұстаңыз, алдын ала тұрақты күйді ұстаңыз. Екі қолыңызбен Сіз электр құралымен сенімді жұмыс жасайсыз.
- Сәйкес келетін жұмыс киімін киіңіз. Кең киім кимеңіз мен әшекейлер тақпаңыз. Шашыңызды, киім мен қолғапты қозғалмалы бөліктерден алшақ ұстаңыз.
- Электр қуатын жоғалтқан немесе электр аспабы өздігінен ажыратылған жағдайда, ажыратқыш пернесін "АЖЫРАТУ" қалпына ауыстырып, ашаны розеткадан ажыратыңыз. Егер кернеу шығыны болған кезде машина қосулы күйінде қалса, қуат көзін қайта қосқанда ол өздігінен жұмыс істеп кетеді, бұл дене жарақатына және(немесе) материалдық залалға әкелуі мүмкін.

Электр құралдарын дұрыс пайдалану

- Осы құрылғы коммерциялық мақсаттарда пайдалануға арналмаған.
- Электр құралын артық жүктеме түсірмеңіз. Өз жұмысыңызға, осы мақсатта қолданылатын электр құралын пайдаланыңыз. Тиісті сипаттамасы бар электр құралымен көрсетілген қуат ауқымында жұмыс әлдеқайда қолайлы және сенімді.
- Ажыратқышында ақауы бар электр құралымен жұмыс жасауға болмайды. Қосылуы немесе өшірілуі қиындық туғызатын электр құралымен жұмыс жасау қауіпті және оны жөндеу керек.
- Электр құралын жөндеуден бұрын, керек-жарақтарын ауыстырудың және жұмысты тоқтатудың алдында штепсельдің айырын желі розеткасынан ажыратыңыз және/немесе аккумуляторды шығарыңыз. Бұл электр құралының байқаусызда қосылуын болдырмайды.
- Электр құралдарын балалардың қолы жетпейтін жерде сақтаңыз. Электр құралымен таныс емес немесе осы нұсқаулықтарды оқымаған адамдарға оны пайдалануға рұқсат бермеңіз. Тәжірибесі жоқ адамдардың электр құралдарын пайдалануы қауіп төндіреді.
- Электр құралдарын, керек-жарақтарды, саптамаларды және т.б. осы нұсқаулыққа сәйкес қолданыңыз. Бұл ретте жұмыс жағдайлары мен орындалатын жұмыс түрін ескеріңіз. Мақсатына сай қарастырылмаған жұмыстарда электр құралдарын пайдалану қауіпті жағдайларға әкелуі мүмкін.
- Пайдаланылмайтын құралды балалардың қолы жетпейтін құрғақ, жабық жерде сақтау керек.

Аэратор-скарификатормен жұмыс істеу кезіндегі қауіпсіздік шаралары

НАЗАР АУДАРЫҢЫЗ: аэратор-скарификатормен жұмыс істеуге 18 жасқа толмаған, нұсқаулықпен таныспаған немесе есірткілік немесе алкогольдік масаң күйдегі адамдар жіберілмейді. Жұмыс кезінде 6 м радиуста бөгде адамдар болмауы тиіс.

- Ашық сандалдарда жұмыс жасамаңыз, әрқашан қатты жабық аяқ киім мен ұзын шалбар киіңіз.
- Аэратор-скарификаторыңызды кәбілден ұстап ауыстырмаңыз және штепсельді ажырату үшін оны тартпаңыз. Кәбілді жылудан, майдан және өткір жиектерден қорғаңыз. Жұмысты бастамас бұрын кәбілдің күйін тексеріңіз және зақымданған болса, оны пайдаланбаңыз.
- Жұмысты бастамас бұрын жұмыс аймағын мұқият тексеріп, тастарды, таяқтарды, сымдарды және басқа бөгде заттарды алып тастаңыз.
- Қолданар алдында әрқашан пышақтарды, пышақ бұрамаларын және пышақ түйінін тозу мен зақымдануға тексеріңіз. Теңгерімсіздікті болдырмау үшін әрдайым тозған немесе зақымданған пышақтар мен пышақ бұрамаларын дереу ауыстырыңыз.
- Теңгерімсіздікті болдырмау үшін тозған немесе зақымданған пышақтар мен бұрамаларды тек жиынтықпен өзгертіңіз.

- Тек күндізгі жарықта немесе жақсы жасанды жарықта шөп шабыңыз.
- Мүмкіндігінше дымқыл шөпте аэратор-скарификатормен жұмыс жасамаңыз.
- Жұмыс кезінде аэратор-скарификаторды тегіс жылжытыңыз.
- Ешқашан аэратор-скарификаторды ақаулы қорғаныс құрылғыларымен, қоршаулармен немесе шөп жинағышсыз қоспаңыз.
- Өте тік беткейлерде жұмыс жасамаңыз.
- Беткейлерде бағытты өзгерту кезінде өте сақ болыңыз.
- Артқа қарай жылжығанда және аэратор-скарификаторды өзіңізге қарай тартқан кезде өте сақ болыңыз.
- Жұмыс кезінде аэратор-скарификаторды әрқашан алдыңызда жүргізіңіз және оны ешқашан өзіңізге тартпаңыз.
- Беткейлерде әрқашан аяқты тірейтін қатты тірек табыңыз.
- Егер аэратор-скарификатор шөпсіз немесе аэратор-скарификаторды жұмыс орнына және кері қарай тасымалдау кезінде учаске бойынша қозғалу үшін қисайған болса, білікті тоқтатыңыз.
- Қолдарыңызды, аяқтарыңызды және дененің басқа бөліктерін құрылғының айналмалы бөліктерінен қауіпсіз қашықтықта ұстаңыз.
- Тығырыққа, бұталарға, ағаштарға немесе көрінуді қиындататын басқа заттарға жақындағанда өте сақ болыңыз.
- Егер аэратор-скарификатор бөгде затқа тап болса, келесі әрекеттерді орындаңыз:
 - Аэратор-скарификаторды тоқтатыңыз, қосу иінтірегін босатыңыз.
 - Баусымды желілік розеткадан ажыратыңыз.
 - Аэратор-скарификаторда зақымданудың бар-жоғын тексеріңіз.
 - Аэратор-скарификаторды келесі іске қоспас бұрын барлық ақауларды шешіңіз.
- Әрқашан есіңізде болсын, аэратор-скарификаторды өшіргеннен кейін пышақ бірден тоқтамайды, біраз уақыт айналады. Абай болыңыз.
- Техникалық қызмет көрсету алдында қозғалтқышты өшіріп, қармақ жіп толық тоқтағанша күтіңіз және кәбілді қуат көзінен ажыратыңыз. Қызған бөліктердің толық салқындауын күтіңіз.
- Егер жұмыс кезінде Сіз аэратор-скарификатордың ерекше дірілін сезсеңіз, құралды дереу тоқтатыңыз, қуат көзінің кәбілін розеткадан шығарып, себептерін анықтаңыз.
- Аэратор-скарификаторды тұрақты ток көзіне қоспаңыз. Аэратор-скарификатор 220-240 В, 50/60 Гц айнымалы ток розеткасына қосылады.
- Қуат көзі кәбілінің зақымдануын болдырмау үшін қауіпсіздік батырмасының жанында орналасқан кәбіл ұстағышын пайдаланыңыз.
- Қозғалтқышты іске қосқан және қосқан кезде биік шөпте іске қосқандағыдан басқа кезде құралды еңкейтпеңіз. Биік шөпте іске қосқан кезде көлбеу тек қажетті кезде және тек өзіне ғана жасалуы керек. Жерге түсірген кезде әрқашан екі қолыңызды тұтқада ұстаңыз.
- Құралдың сенімді жұмыс күйіне үнемі кепілдік беру үшін барлық сомындардың, бұранданың және бұрамалардың тартылуын тексеріңіз.
- Шөп жинағыштың жарамды күйі мен тозуын үнемі тексеріп отырыңыз.
- Қауіпсіз күйде болу үшін тозған немесе зақымданған бөліктерді ауыстырыңыз.

- Өткір пышақ аймағында манипуляция жасау немесе жұмыс істеу кезінде әрқашан қорғаныс қолғаптарын киіңіз.

Бұйымның қызмет ету мерзімі

- Бұйымның қызмет ету мерзімі 2 жылды құрайды.
- Қызмет етудің көрсетілген мерзімі тұтынушы осы жетекшіліктің талаптарын сақтаған кезде әрекет етеді.

Ауыр түрде істен шығу тізбесі

- Күшті ұшқынмен қолдануға болмайды.
- Қатты діріл пайда болған кезде пайдаланбаңыз.
- Түтін пайда болған кезде бұйымның корпусынан тікелей пайдалануға болмайды.

Қызметкерлердің ықтимал қате әрекеттері

- Зақымданған тұтқасымен немесе зақымданған қорғаныс қаптамасымен қолдануға болмайды.
- Жаңбыр уақыты кезінде ашық кеңістікте қолдануға болмайды.
- Корпусқа су кірген кезде қоспаңыз.

Шекті күйлер өлшемдері

- Бұйымның корпусы зақымданған.

Құрылғының тәсімі

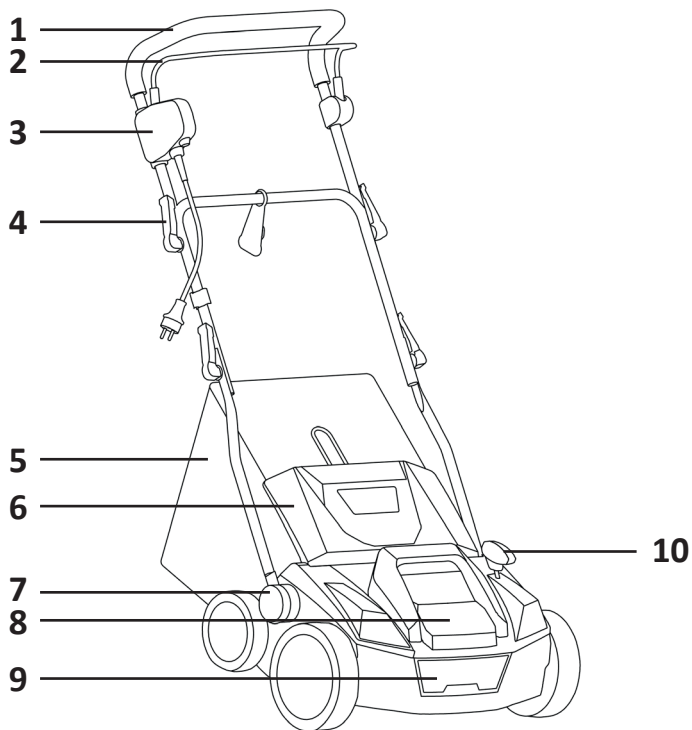

1. Тұтқа.
2. Қосу иінтірегі.
3. Ажырату блогы.
4. Тұтқаларды бекіту бекіткіші.
5. Шөп жинағыш.
6. Шөп жинағыштың қақпағы.
7. Тұтқаны бекіту.
8. Қозғалтқыш қабығы.
9. Желдеткіш тор.
10. Өңдеу тереңдігін реттеу иінтірегі.

Техникалық сипаттамалары

Үлгісі	AES180-38
Желі параметрлері	220-240 В, 50/60 Гц
Тұтынатын номиналды қуат	1800 В
Бос жүрістегі айналу жиілігі	3500 айн/мин
Өңдеу ені	380 мм
Өңдеу тереңдігі	-12 бастап +6 мм дейін
Скарификацияға арналған пышақтары бар білік	1 дана.
Аэрацияға арналған серіппелері бар білік	1 дана.
Шөп жинағыштың көлемі	45 л
Шөп жинағыштың материалы	тоқыма
Корпусының материалы	пластик
Қуат көзі кәбілінің ұзындығы	35 см
Доңғалақтардың өлшемі	200/150 мм
Қорғаныс класы	II
Қорғаныс дәрежесі	IPX4
Дыбыс қысымының деңгейі L_{pA} (K=3), дБ(A)	90,2 дБ
Дыбыс қуатының деңгейі L_{wA} (K=3), дБ(A)	105,17 дБ
Жұмыс режиміндегі діріл деңгейі (K=1,5), m/s^2	1,68

Жинақталым

- Құрылғы.
- Пышақтары бар білік.
- Серіппелері бар білік.
- Шөп жинағыш.
- Алтықырлы кілт.
- Сым ұстағыш.
- Пайдаланушы нұсқаулығы.

Құрастыру

Тұтқаны бекіту

1. Тұтқаны бекіту ойықтарын (D) құрал корпусындағы ойықтармен туралаңыз. Көрсеткіні қажетті деңгейге сәйкестендіру арқылы тұтқаның биіктігінің үш түрлі деңгейінің біреуін таңдауға болады.

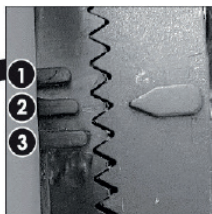

1. Төмен деңгей.
2. Орташа деңгей.
3. Жоғары деңгей.

2. Тұтқаны сағат тілімен мықтап бұрап бекітіңіз.



3. Кәбіл ұстағышын тұтқадан өткізіп орнатыңыз.



4. Тұтқаның ортаңғы және төменгі бөліктерін (1, 2) бұранмен (3) және қосқышпен (4) бекітіңіз.



5. Тұтқаның ортаңғы және жоғарғы бөліктерін (1, 2) бұранмен (3) және қосқышпен (4) бекітіңіз.

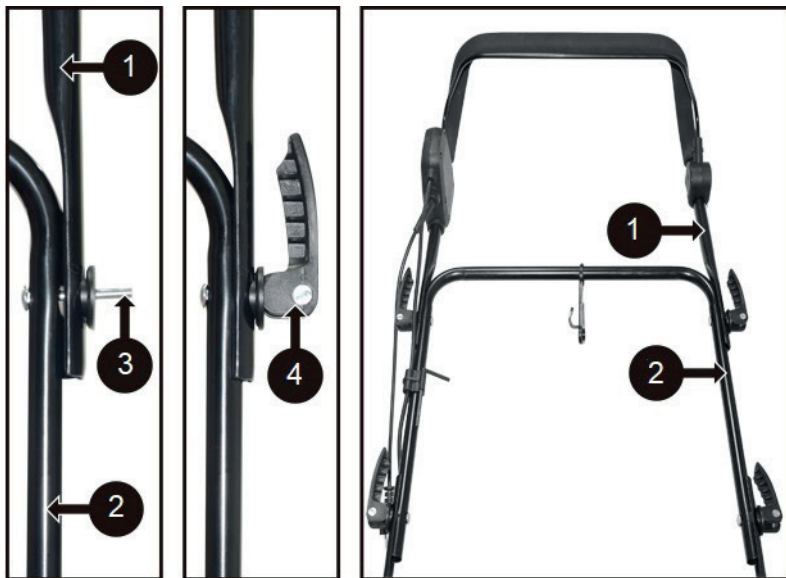

Кәбіл қысқыштары

Кәбілді бекіту қысқыштарымен (2) кәбілді (3) құрал тұтқасының ортаңғы бөлігіне (1) бекітіңіз.

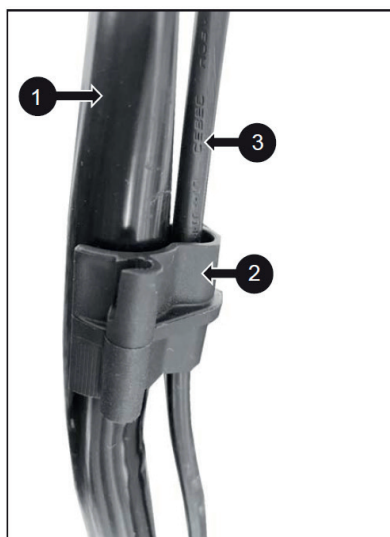

Шөп жинағышты орнату

1. Металл жақтауды (1) шөп жинағышқа (3) салыңыз, жақтауды қысқыштармен (2) бекітіңіз.
2. Артқы қорғаныс қақпағын (4) көтеріңіз.

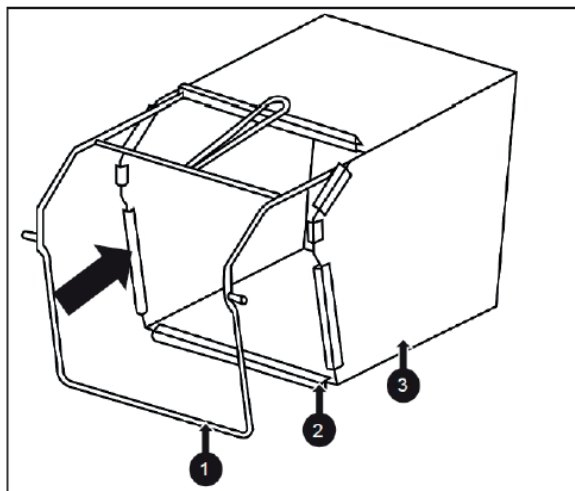

3. Артқы астаудың таза және қоқыссыз екеніне көз жеткізіңіз.
4. Шөп жинағышты (3) ілмектерге (5) бекітіңіз.
5. Артқы қақпақты (4) шөп жинағыштың үстіне орнатыңыз.

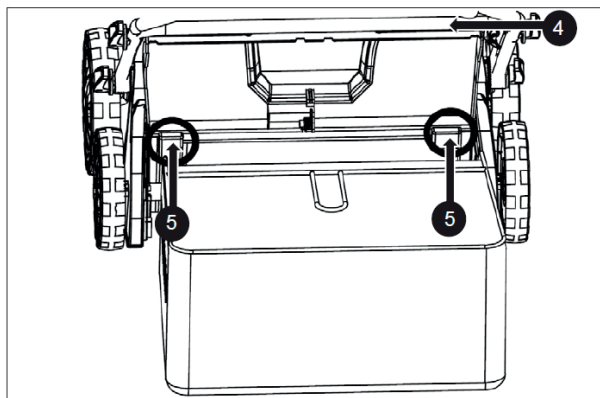

Шөп жинағышты құралдан алып тастау үшін:

1. Артқы қорғаныс қақпағын (4) көтеріңіз.
2. Шөп жинағышты ілмектерден алыңыз.
3. Құралды одан әрі қолданар алдында шөп жинағышты тазалап, оны ауыстырыңыз.

Кәбіл ұстағыш

Ұстағыш жұмыс кезінде кәбілдің ыңғайлы орналасуына және оның иілуіне жол бермеуге арналған. Кішкене ілмек жасап, оны ұстағыштың төменгі саңылауынан өткізіп, ілмекті ілгекке бекітіп, сәл төмен қарай тартыңыз.

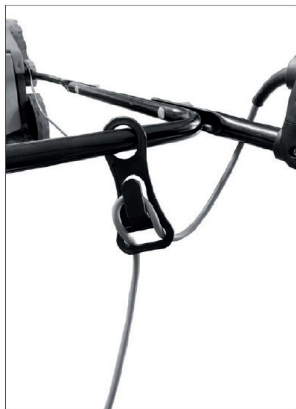

Пайдалану

Қосу/өшіру

НАЗАР АУДАРЫҢЫЗ:

- Құрал өшірілгеннен кейін білік пышақтары бірнеше секунд ішінде инерция бойынша айналады. Қайта қоспас бұрын қозғалтқыш/пышақтар толық тоқтағанша күтіңіз.
- Өте қысқа аралықтармен өшіріп, қайта қоспаңыз.

Аэраторды/скарификаторды қосу үшін:

1. Қауіпсіздік батырмасын басып тұрыңыз.
2. Қосу иінітірегін тұтқаға басып, оны осы қалпында ұстап тұрыңыз.
3. Қозғалтқыш іске қосылады. Осыдан кейін қауіпсіздік батырмасын босатыңыз.
4. Қозғалтқышты тоқтату үшін қуат иінітірегін босатыңыз.

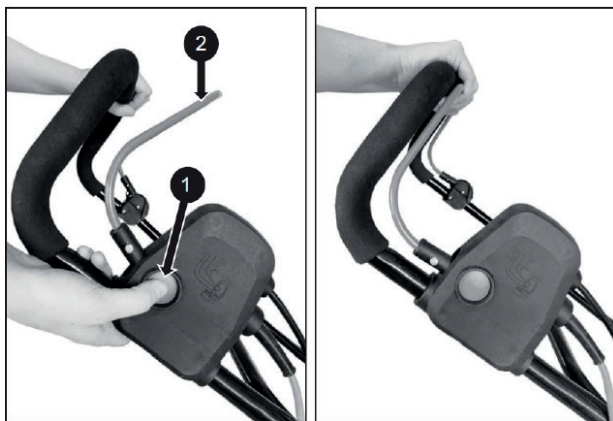

Аэрация/скарификация тереңдігін реттеу

- Аэрация/скарификация биіктігі құрылғы корпусының сол жағында орналасқан өңдеу тереңдігін реттеу иінтірегімен реттеледі.
- Иінтіректі дұрыс бағытта жылжытыңыз және оны тиісті орынға орнатыңыз (0/1/2/3/4). Иінтіректі қажетті ойыққа шертілгенге дейін орнатыңыз.
- Өңдеу тереңдігін орнатқан кезде оны біртіндеп арттыра отырып, минималды тереңдіктен (1-позиция) бастау ұсынылады. Өңдеу тереңдігін әр жаңа орнатқаннан кейін көгалдардың шағын учаскесін өңдеу ұсынылады. Аэратор/скарификатор білігі жерге тигеннен кейін өңдеу тереңдігін орнатуға тыйым салынады. Егер көгалдардың топырағы қатты болса және аэрация біркелкі болмаса, өңдеу тереңдігін әр ету арқылы бір бөлімге көбейтуге болады.
- Егер учаскенің аэрациясы бірінші рет жүргізілсе, топырақты өңдеудің максималды тереңдігін орнату ұсынылады.



ЕСКЕРТПЕЛЕР:

- Аэраторды/скарификаторды көгалдардың шетіне электр қуатының розеткасына мүмкіндігінше жақын орнатыңыз. Розеткадан бағытта жұмыс жасаңыз. Содан кейін тура бұрыштармен аэрация/скарификация жасаңыз.
- Әр бұрылудан кейін қуат көзінің баусымын қарама-қарсы, шабылған жағына ауыстырыңыз.
- Аэраторды/скарификаторды биік шөптер мен кедергілер жоқ тегіс жерде іске қосыңыз. Жұмыс кезінде әрдайым аэраторды/скарификаторды тұтқадан екі қолыңызбен мықтап ұстаңыз.
- Аэрация/скарификация тереңдігін теңшемес бұрын құрылғыны өшіріп, білік толық тоқтағанша күтіңіз.
- Ерекше ауыр жағдайларда аэрация/скарификация кезінде қозғалтқышты шамадан тыс жүктемеңіз. Шамадан тыс жүктеме кезінде қозғалтқыштың айналу саны азаяды және қозғалтқыштың шуы өзгереді. Бұл жағдайда тоқтаңыз, ажыратқыш иінтірегін босатыңыз және кесу биіктігінің үлкен мәнін

орнатыңыз. Қозғалтқыш ұзақ уақыт жүктелген жағдайда жылу қорғанысы іске қосылуы мүмкін. Қозғалтқыштың бірнеше рет шамадан тыс жүктемелері қорғаныстың іске қосылуымен бірге оның зақымдануына әкелуі мүмкін.

Қызмет көрсету және күту

Білікті ауыстыру

НАЗАР АУДАРЫҢЫЗ: білікті ауыстырмас бұрын құрал толығымен тоқтатылғанына және желіден ажыратылғанына көз жеткізіңіз. Әрқашан қолыңызды қорғау үшін қолғап киіңіз.

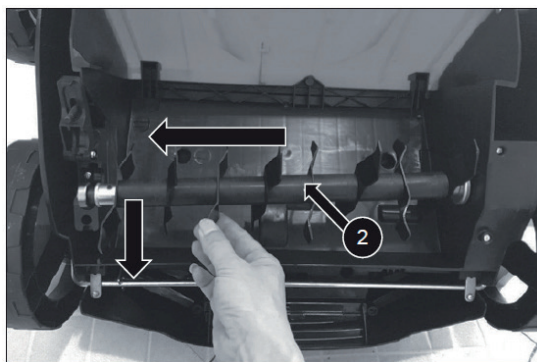
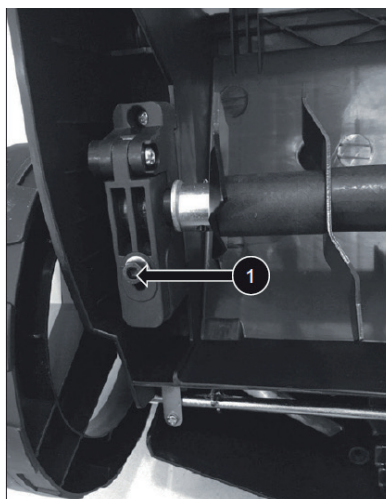

1. Құрал корпусының төменгі жағындағы бұранды (1) бұрап алыңыз.
2. Білікті (2) бұрышпен көтеріп, оны құралдан алыңыз.

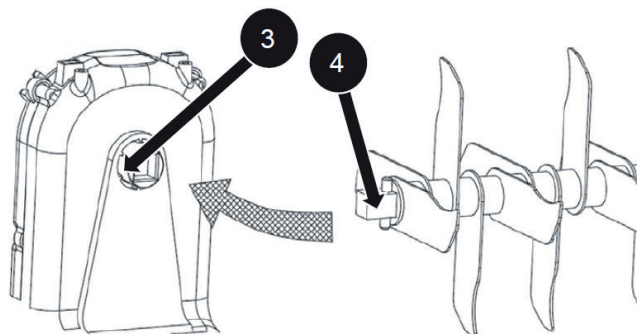

3. Құралға қажетті білікті оның ұшы (4) жетек білігінің тиісті бөлігіне (3) енетіндей етіп салыңыз.
4. Білікті құралға бекіту үшін бұраманы қатайтыңыз.

Шөп жинағышты тазалау

- Қақпақты көтеріп, шөп жинағышты алыңыз.
- Шөп жинағышты тазалап, оны қайтадан корпуста орналасқан ілмектерге іліп қойыңыз.
- Аэраторды/скарификаторды сыртынан жұмсақ щеткамен және шүберекпен мұқият тазалаңыз. Суды, еріткіштерді және жылтыратқыштарды пайдаланбаңыз. Барлық жабысқақ шөптер мен кірді алып тастаңыз. Аэраторды/скарификаторды бүйіріне жатқызып, білік аймағын тазалаңыз.
- Шөп шабу биіктігін реттеу иінтірегін, доңғалақтарды, қорғаныс қақпағының серіппесін, қозғалтқыш білігін үнемі жеңіл маймен майлаңыз.

ЕСКЕРТПЕ: өңдеу кезінде қозғалтқыштың ауыр жағдайда жұмыс істеуіне жол бермеңіз. Жоғары жүктеме кезінде қозғалтқыштың жылдамдығы төмендейді және қозғалтқыш дыбысының өзгергені естіледі. Егер мұндай орын алса, өңдеуді тоқтатып, айырақосқыш иінтірегін босатып, өңдеу биіктігін арттыру керек. Бұл талапты орындамау құрылғының зақымдануына әкелуі мүмкін.

Ықтимал мәселелер және олардың шешімдері

Мәселе	Ықтимал себебі	Ықтимал шешім
Қозғалтқыш іске қосылмайды	Қуат көзінің желісінде кернеу жоқ	Қуат көзінің желісінде кернеудің бар-жоғын тексеріңіз
	Ажыратқыш ақаулы	Авторизацияланған қызмет көрсету орталығына жүгініңіз
	Қуат көзінің баусымы ақаулы	
	Қозғалтқыштың көмір қылшақтарының тозуы	
Қозғалтқыш дірілдейді, бірақ жұмыс істемейді	Тым қалың немесе биік шөп	Құрылғыны сирек шөптері бар жерге жылжытыңыз
	Білік бұғатталған	Құрылғыны желіден ажыратып, пышақтың бұғатын ашыңыз
Жоғары діріл, шуыл	Білік зақымданған	Пышақты ауыстырыңыз
	Пышақ бекіткіштері бос немесе жоғалған	Құрылғыны желіден ажыратыңыз және тексеріңіз, құрылғы корпусындағы барлық бекіткіштерді қатайтыңыз.
Түтіннің пайда болуы және жанған оқшаулағыштың иісі	Ротор немесе статор орамаларының ақаулығы	Авторизацияланған қызмет көрсету орталығына жүгініңіз

Монтаждау, сақтау, тасу (тасымалдау), өткізу және кәдеге жарату ережелері мен шарттары

- Құрылғы қандай да бір монтаждауды немесе тұрақты бекітуді талап етпейді.
- Құрылғы қаптамасында өндірушінің және тұтынушының жылытылатын үй-жайларында ауа температурасы 5 °С бастап 40 °С дейін және ауаның салыстырмалы ылғалдылығы 80 % аспайтын кезде сақталуы тиіс. Үй-жайларда тоттануды тудыратын агрессивті қоспалар (қышқылдардың, сілтілердің булары) болмау тиіс.
- Құрылғы ұқыппен қолдануды талап етеді, оны шаңның, кірдің, соққылардың, ылғалдың, оттың және т. б. әсерінен қорғаңыз.
- Құрылғыны өткізу жергілікті заңнамаға сәйкес жүргізілуі тиіс.
- Құрылғыны тасымалдау құрғақ ортада жүзеге асырылуы тиіс.
- Құрылғы ақаулығын анықтаған кезде дереу авторландырылған сервистік орталыққа жүгіну немесе құрылғыны кәдеге жарату керек.
- Бұйымның қызмет ету мерзімі аяқталғаннан кейін оны қарапайым тұрмыстық қоқыспен бірге тастауға болмайды. Мұның орнына, оны федералдық немесе жергілікті заңнамаға сәйкес кейінгі қайта өңдеу мен кәдеге жарату үшін тиісті электр және электрондық жабдықтарды қабылдау орнына кәдеге жарату керек. Осы бұйымды кәдеге дұрыс жаратуды қамтамасыз ете отырып, сіз табиғи ресурстарды сақтауға көмектесесіз және тиісінше қолданбау салдарынан қоршаған ортаға және адамдардың денсаулығына келтірілуі мүмкін нұқсанның алдын аласыз. Осы бұйымды қабылдау және кәдеге жарату пункттері туралы толығырақ ақпаратты жергілікті муниципалды органдардан немесе тұрмыс қоқысын шығаратын кәсіпорыннан ала аласыз.

Қосымша ақпарат

Өндіруші: Нинбо Виннер Электрик Эпплайнсис Ко., Лтд.
№ 2 Бифэн тас жолы, Сиу көш., Фэнхуа ауданы, Нинбо қ., Чжэцзян пров., Қытай.
Қытайда жасалған.

Импортер / юр. лицо, принимающее претензии в Республике Казахстан:
ТОО «ДНС КАЗАХСТАН», г. Астана, р-н Сарыарқа, пр-т Сарыарқа, зд. 12, Республика Казахстан.

Импорттаушы / Қазақстан Республикасында талаптар қабылдайтын заңды тұлға: «DNS QAZAQSTAN (ДНС КАЗАХСТАН)» ЖШС, Астана қ-ы, Сарыарқа ауданы, Сарыарқа д-лы, 12 Ғ-т, Қазақстан Республикасы.

Адрес электронной почты / электронды пошта мекен-жайы: info@dns-shop.kz

Тауар Кеден одағының КО ТР 010/2011 «Машиналар мен жабдықтардың қауіпсіздігі туралы» келесі техникалық регламентінің талаптарына сәйкес келеді.

Бұйымның сыртқы түрі, оның сипаттамалары мен жинақталымы пайдаланушыға алдын-ала ескертусіз өзгертілуі мүмкін.

Құрылғының нақты интерфейсі осы нұсқаулықта көрсетілгеннен өзгеше болуы мүмкін.



Өндіріс күні пайдаланушы нұсқаулығының орыс тіліндегі нұсқасында көрсетілген.

V.2

Өндіруші келесі жағдайларда кепілдікті міндеттемелерді өзіне жүктемейді:

- Кепілдік мерзімі аяқталғанда.
- Егер жеке (тұрмыстық, отбасылық) қажеттіліктерге арналған бұйым кәсіпкерлік қызметті жүзеге асыру үшін пайдаланылса, сондай-ақ оның тікелей мақсатына сәйкес келмейтін өзге де мақсаттарда пайдаланылады.
- Өндіруші бұйымды пайдалану кезінде пайдаланушы басшылығының талаптарын бұзу, бұйымды орнату және оған қызмет көрсету жөніндегі ұсынымдарды, қосу (бұйымның өзіне де, онымен байланысты бұйымдарға да сәйкес келмейтін желілік кернеудің әсері нәтижесінде туындаған қысқа тұйықталулар) сақтау және тасымалдау ережелерін сақтамау салдарынан бұйымның иесі және/немесе үшінші тұлғалар шеккен ықтимал материалдық, моральдық және өзге де зиян үшін жауапты болмайды.
- Механикалық зақымдану жағдайлары: өнімді пайдалану кезінде алынған чиптер, жарықтар, деформациялар, соққылар, қиғаштар, кептелістер және т.б.
- Мұндай жұмыстарды жүргізуге уәкілеттігі жоқ адамдардың бөгде түрлендірулері, рұқсатсыз жөндеу іздері бар. Егер ақаулық бұйымның құрылымының немесе сұлбасының өзгеруінен, Өндірушімен қарастырылмаған сыртқы құрылғылардың қосылуынан, Қазақстан Республикасының заңнамасына сәйкес сәйкестік сертификаты жоқ құрылғыны пайдалануынан туындаған болса.
- Егер бұйымның ақаулығы еңсерілмейтін күштің әсерінен (табиғи апаттар, өрт, су тасқыны, жер сілкінісі, тұрмыстық факторлар және Өндірушіге тәуелді емес басқа жағдайлар) немесе Өндіруші болжай алмайтын үшінші тұлғалардың әрекетінен туындаса. Ақаулық бұйымның толық немесе ішінара істен шығуына әкелетін, бұйымның ішіне бөгде заттардың, бөтен денелердің, заттардың, сұйықтықтардың, жәндіктердің немесе жануарлардың енуінен, агрессивті ортаның әсерінен, жоғары ылғалдылықтан, жоғары температурадан туындаған.
- Бұйымды сәйкестендіруі (сериялық нөмірі) жоқ немесе сәйкес келмейді. Егер зақымданулар (кемшіліктер) зиянды бағдарламалық жасақтаманың әсерінен туындаса; БЖ жеткізушісінің осы қызметті ұсынуының болмауына байланысты, бұйымның бағдарламалық ресурстарына қолжетімділіктің болмауына әкеп соққан құпиясөздерді (кодтарды) орнату, ауыстыру немесе жоюмен туындаған жағдайда.
- Егер жұмыстың ақаулары қуаттандырушы, кәбілдік, телекоммуникациялық желілердің, радиосигнал қуатының стандарттарға немесе техникалық регламенттерге сәйкес келмеуінен, оның ішінде рельеф ерекшеліктерінен және басқа да осыған ұқсас сыртқы факторлардан, бұйымды желінің әрекет ету шекарасында немесе желінің әрекет ету аймағынан тыс жерде пайдаланылуынан туындаған болса.
- Зақымданулар бейстандартты (түпнұсқалы емес) және/немесе сапалы емес (зақымданған) шығын материалдарын, керек-жарақтарды, қосалқы бөлшектерді, қуат көзінің элементтерін, (CD, DVD дискілерін, жад карталарын, SIM карталарын, картридждерді қоса) алуан түріндегі ақпарат тасығыштарын пайдаланғаннан туындаған.
- Егер кемшіліктер сәйкес келмейтін контентті алумен, орнатумен және пайдаланумен туындаса (әуендер, графика, бейнетүсірілімдер және басқа файлдар, Java қосымшалары және оған ұқсас бағдарламалар).
- Осы өніммен байланысты жұмыс істейтін басқа жабдыққа келтірілген залал.



Кепілдік талоны

SN/IMEI: _____

Кепілдікке қойған күні: _____

Өндіруші құрылғының кепілдік мерзімінің ішінде үздіксіз жұмыс істеуіне, сондай-ақ материалдары мен құрастырылуында ақаулардың жоқтығына кепілдік береді. Кепілдік мерзімі өнімді сатып алған сәттен бастап есептеледі және тек жаңа өнімдерге қолданылады.

Кепілдік қызмет көрсету өнімнің пайдаланушы нұсқаулығына сәйкес пайдалану шартымен кепілдік мерзімі ішінде тұтынушының кінәсінен істен шыққан, элементтерін тегін жөндеу немесе ауыстыруды қамтиды. Элементтерді жөндеу немесе ауыстыру уәкілетті сервис орталықтарының аумағында жүргізіледі.

Кепілдік мерзімі: 12 ай.

Пайдалану мерзімі: 24 ай.

Сервистік орталықтардың актуалды тізімі:

<https://finepower.ru/page/dynamic/support/>

Кепілдікті міндеттемелер және тегін сервистік қызмет көрсету, егер оларды ауыстыру бұйымды бөлшектеуге байланысты болмаса, тауардың жиынтықтылығына кіретін, төменде санамаланған керек-жарақтарға қолданылмайды:

- ҚБП (қашықтықтан басқару пульті) арналған қуат көзінің элементтері (батареялар).
- Қосқыш кәбілдер, антенналар және оларға арналған ұластырғылар, құлаққаптар, микрофондар, «HANDS-FREE» құрылғылары; жиынтықта жеткізілетін әртүрлі типтегі ақпарат тасығыштар, бағдарламалық жасақтама (БЖ) және драйверлер (қоса алғанда, бірақ БЖ-мен шектелмей, бұйымның қатты магниттік дискілеріндегі жинақтағышқа алдын ала орнатылған), сыртқы енгізу-шығару құрылғылары және манипуляторлар.
- Тысқаптар, сөмкелер, белдіктер, тасымалдауға арналған баулар, монтаждау құрылғылары, құралдар, бұйымға қоса берілетін құжаттама.
- Табиғи тозуға ұшырайтын шығын материалдары мен бөлшектер.



