

# Пайдалану бойынша нұсқаулық

---

GMD121  
металл іздегіші

FinePower





# Мазмұны

|  |    |
|--|----|
| <b>Құрылғы мақсаты</b> .....   | 5  |
| <b>Сақтық шаралары</b> .....   | 5  |
| <b>Құрылғы схемасы</b> .....   | 6  |
| <b>Басқару панелі</b> .....  | 7  |
| <b>Құрастыру</b> .....   | 8  |
| Іздеу катушкаларын реттеу.....   | 9  |
| Батареяларды орнату .....  | 9  |
| Құлаққаптарды пайдалану .....  | 9  |
| <b>Пайдалану ережелері мен шарттары</b> .....  | 10 |
| Детектордың жұмысына әсер ететін факторлар .....   | 10 |
| Тазалық және күтім .....   | 11 |
| <b>Техникалық сипаттамалары</b> .....  | 11 |
| <b>Жинақталым</b> .....  | 11 |
| <b>Монтаждау, сақтау, тасымалдау (тасу), өткізу және кәдеге жарату<br/>қағидалары мен шарттары</b> ..... | 12 |
| <b>Қосымша ақпарат</b> .....   | 12 |

## Құрметті сатып алушы!

Біздің өнімдерді таңдағаныңыз үшін сізге алғыс білдіреміз. Біз сізге жоғары сапа, функционалдылық және дизайн талаптарына сәйкес жасалған және өндірілген бұйымдар мен құрылғыларды ұсынуға қуаныштымыз. Жұмысты бастамас бұрын, сіздің қауіпсіздігіңізге қатысты маңызды ақпаратты, сондай-ақ өнімді дұрыс пайдалану және оны күту бойынша ұсыныстарды қамтитын осы нұсқаулықты мұқият оқып шығыңыз. Осы нұсқаулықтың қауіпсіздігіне назар аударыңыз және оны өнімді одан әрі пайдалану кезінде анықтамалық материал ретінде пайдаланыңыз.

## Құрылғы мақсаты

Металл іздегіш металл заттарды іздеуге және табуға арналған.

## Сақтық шаралары

- Бұл құрылғы коммерциялық мақсатта пайдалануға арналмаған.
- Құрылғы балалар мен физикалық, сенсорлық немесе ақыл-ой қабілеттері шектеулі адамдардың пайдалануына арналмаған, тек олардың қауіпсіздігіне жауапты басқа адамдар бақылауды жүзеге асырған жағдайларды қоспағанда. Балаларға құрылғымен ойнауға рұқсат бермеңіз.
- Құрылғыны пайдаланбас бұрын, осы нұсқаулықты мұқият оқып шығыңыз және оны кейінірек пайдалану үшін сақтаңыз.
- Бұл құрылғыны тек мақсатына сай пайдаланыңыз.
- Құрылғыны ылғалдан, түрлі сұйықтықтардан, сондай-ақ жылу көздерінен қорғаңыз.
- Құрылғыны өзіңіз ашпаңыз немесе бөлшектемеңіз.
- Бұл құрылғыны ұзақ температура мен тікелей күн сәулесінің әсеріне ұшыратпаңыз.
- Құлағаннан кейін құрылғыны пайдаланбаңыз, сондай-ақ көзге көрінетін зақым болса, қызмет көрсету орталығына хабарласыңыз.
- Құрылғыны өзіңіз жөндемеңіз және басқа өзгертулер жасамаңыз. Ақаулықтар немесе зақымданулар анықталған жағдайда тек қана сервис орталығының білікті мамандарымен хабарласыңыз.
- Шамадан тыс ылғалдылық жағдайында құрылғыны пайдаланбаңыз.
- Құрылғыға зақым келтірмеу және зақым келтірмеу үшін тек осы құрылғымен үйлесімді батарея түрін пайдаланыңыз.
- Егер сіз құрылғыны ұзақ уақыт пайдалануды жоспарламасаңыз, оны сақтау үшін алып тастамас бұрын, батареяны ажыратыңыз.
- Тексеру немесе тазалау алдында құрылғының өшіріліп, батареяның алынғанына көз жеткізіңіз.
- Құрылғыны абайлап ұстаңыз, оны тастамаңыз. Құлау баспа платасы мен құрылғының корпусына зақым келтіруі мүмкін, бұл кейіннен ақауларға әкелуі мүмкін.

- Құрылғыны шаңды және лас жерлерден аулақ ұстаңыз, оны үнемі тазалаңыз, әйтпесе бөлшектердің мерзімінен бұрын тозуы мүмкін.
- Құрылғының ағып кетуіне және зақымдалуына жол бермеу үшін әрқашан ескі немесе заряды таусылған батареяларды алыңыз.
- Егер сіз құрылғыны бір апта немесе одан да көп уақыт пайдалануды жоспарлама-саңыз, батареяны шығарып алыңыз.

## Құрылғы схемасы

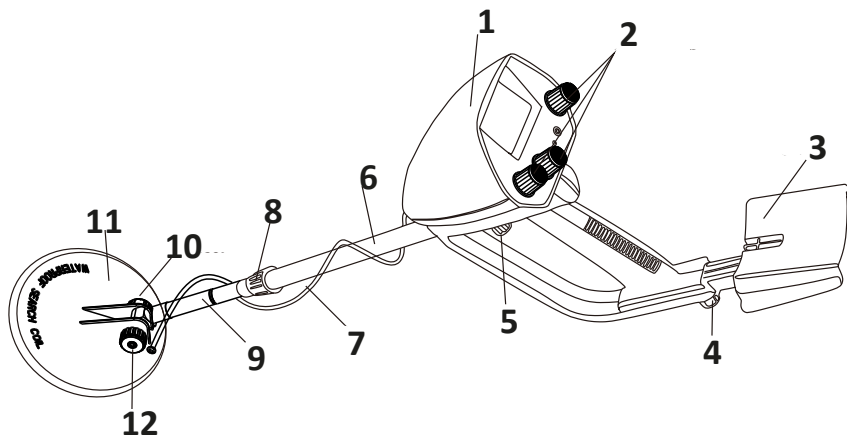

1. Басқару блогы.
2. Реттеу тұтқалары.
3. Қолтық асты (подлокотник).
4. Бекіткіш бұранда.
5. Бекіткіш бұранда.
6. Жоғарғы штанга.
7. Катушкалар кәбілі.
8. Бекіту гайкасы.
9. Төменгі штанга.
10. Бекіту болты.
11. Іздеу катушкасы.
12. Бекіту гайкасы.

## Басқару панелі

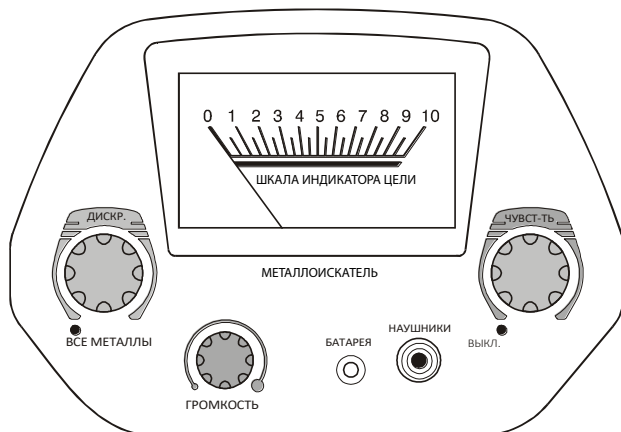

- **ДИСКР.** (тану арқылы іздеу режимі) — **ДИСКР.** режиміне өту үшін **ДИСКР.** реттеу тұтқасын **ВСЕ МЕТАЛЛЫ** нүктесінен сағат тілімен бұраңыз. Жалған сигналдарды (кедергі, қоқыс) бақылау үшін тұтқаны сағат тілімен баяу бұраңыз. Барлық металл режиміне өту үшін **ДИСКР.** реттеу тұтқасын сағат тіліне қарсы бұраңыз. Барлық металл режимі тек темір мен қара металдарды ғана емес, сонымен қатар түсті металдарды да іздеу үшін қолданылады.  
**ЕСКЕРТУ:** **ДИСКР.** және **ВСЕ МЕТАЛЛЫ** режимдері грунтты автоматты түрде теңдестірумен жұмыс істейді.
- **ЧУВСТ-ТЬ** (сезімталдық) — құрылғыны өшіру үшін **ЧУВСТ-ТЬ** реттеу тұтқасын сағат тіліне қарсы бұраңыз. Құрылғыны қосу үшін реттеу тұтқасын сағат тілімен бұраңыз. Құрылғының сезімталдығын арттыру үшін реттеу тұтқасын сағат тілімен бұраңыз.
- **ГРОМКОСТЬ** (дыбыс деңгейі) — дыбыс деңгейін жоғарылату үшін реттеу тұтқасын сағат тіліне қарсы бұраңыз немесе оны төмендету үшін сағат тіліне **БАТАРЕЯ** — төмен батарея индикаторы. **БАТАРЕЯ** индикаторы жанған кезде батареяларды дереу ауыстырыңыз.
- **НАУШНИКИ** — 3,5-мм құлаққап қосуға арналған ажыратқыш.
- **ШКАЛА ИНДИКАТОРА ЦЕЛИ** — көрсеткіші бар мақсат индикаторының шкаласы. Құрылғы кез-келген металл затты тапқанда, индикатор көрсеткіші оңға қарай жылжиды.

## Құрастыру

1. Бекіту гайкасын іздеу катушкасынан бұрап алыңыз да, гайка мен бекіту болтын алыңыз. Төменгі штанганы іздеу катушкасындағы ұстағышқа салыңыз және іздеу катушкасы мен штанганың кронштейніндегі тесіктерді туралаңыз. Бекіткіш болтты кронштейн мен штангадағы тесіктер арқылы салыңыз, бекіту гайкасын қатайтыңыз.
2. Жоғарғы штангаға бекітетін гайканы аздап босатыңыз. Төменгі штанганы жоғарғыға қойып, бекіту гайкасын тартыңыз.



3. Тұтқаның жоғарғы жағында орналасқан ысырманы басқару блогының төменгі жағында орналасқан монтаждық тесікке салыңыз. Ілгекті бекіту үшін басқару блогын аздап басыңыз.

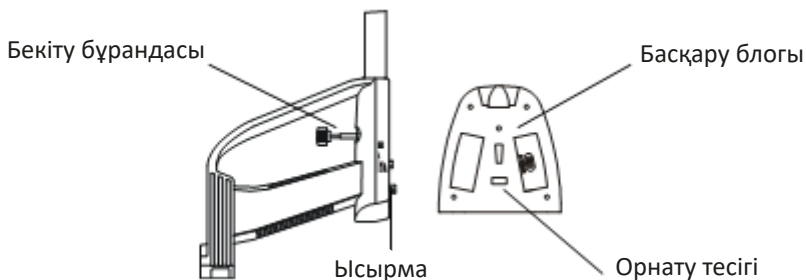

4. Бекіту бұрандасын жақсылап тартыңыз.
5. Кәбіл қосқышын басқару корпусының алдыңғы жағындағы 5 рiп қосқышына салыңыз.

**ЕСКЕРТУ:** кәбілді коннекторға күшпен қосуға тырыспаңыз, әйтпесе коннектор зақымдалуы мүмкін.

Егер кәбіл іздеу катушкасындағы коннекторға салынбаса, онда ол дұрыс салынбаған.

6. Бекіткіш гайканы штангаға босатыңыз және штанганың ұзындығын құрылғыны пайдалану кезінде (металл детекторды қолыңызда ұстаған кезде) іздеу катушкасы жерден 2,5-5 см жоғары болатындай етіп реттеңіз. Штанганың ұзындығын реттегеннен кейін, бекітетін гайканы қатайтыңыз.





## Іздеу катушкаларын реттеу

- Іздеу катушқасындағы бекіту гайкасын босатыңыз, содан кейін іздеу катушқасының қажетті бұрышын реттеңіз.  
**ЕСКЕРТУ:** іздеу катушқасы жерге параллель болуы керек.
- Бекіту гайкасын катушқаның босап кетпеуі немесе дірілдемеуі үшін қатайтыңыз.

## Батареяларды орнату

**ЕСКЕРТУ:** тек тиісті мөлшердегі және ұсынылған типтегі батареяларды пайдаланыңыз.

1. Егер құрылғы қосулы болса, құрылғыны өшіру үшін басқару тақтасындағы ЧУВСТ-ТЬ реттеу тұтқасын ВЫКЛ. күйіне бұраңыз.
2. Батарея қақпағын басыңыз және оны көрсеткі көрсеткен бағытта сырғытыңыз.
3. Батареяны полярлықты сақтай отырып, бөлікке салыңыз.
4. Қақпақты жабыңыз.

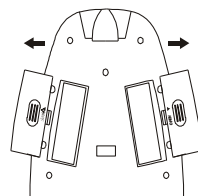

**ЕСКЕРТУ:** батареялардың қызмет ету мерзімін кіріктірілген динамиктерге қарағанда аз қуат тұтынатын құлаққаптармен ұзартуға болады.

## Құлаққаптарды пайдалану

Құлаққапты құрылғыға қосуға болады (жеткізу жинағына кірмейді), сондықтан оның дыбыстық сигналдары сізге ғана естіледі. Құлаққапты пайдалану дыбыстық сигналдағы кішігірім өзгерістерді қабылдауды жақсартады, сонымен қатар батареяны үнемдейді.

- Құлаққапты құрылғыға қосу үшін 3,5 мм құлаққап ұясын басқару панеліндегі НАУШНИКИ ұясына салыңыз.

**ЕСКЕРТУ:** құлаққапты қосқан кезде құрылғының кіріктірілген динамигі ажыратылады.

- Тыңдауды бастамас бұрын, ең төменгі дыбыс деңгейін орнатыңыз.
- Сигнал естілгенде, дыбыс деңгейін ыңғайлы деңгейге реттеңіз.

**НАЗАР АУДАРЫҢЫЗ:** тым жоғары дыбыс деңгейін орнатпаңыз. Жоғары дыбыс деңгейінде ұзақ тыңдау есту қабілетін зақымдауы мүмкін.

- Дыбыс деңгейін орнатқаннан кейін оны көбейтпеңіз. Уақыт өте келе құлақтар дыбыс деңгейіне бейімделеді, сондықтан ыңғайлы болып көрінетін дыбыс деңгейі де есту қабілетіне зиян тигізуі мүмкін.

**НАЗАР АУДАРЫҢЫЗ:** құлаққап үлгісі сыртқы дыбыстарды естуге мүмкіндік берсе де, жол қозғалысы көп жерлерде жұмыс істеп тұрған кезде құлаққапты киюге болмайды.

## Пайдалану ережелері мен шарттары

Бұл құрылғыда екі жұмыс режимі бар: ВСЕ МЕТАЛЛЫ және ДИСКР.. ВСЕ МЕТАЛЛЫ кез-келген металл заттарды іздеу үшін қолданылады. ДИСКР. металдың белгілі бір түрлерін табу үшін қолданылады.

- ВСЕ МЕТАЛЛЫ жұмыс режимін орнатыңыз.
- Құрылғыны қосу үшін ЧУВСТ-ТЬ реттеу тұтқасын ең шеткі күйге келтіріңіз.
- Құрылғыны іздеу катушкасы жерге параллель және жерден шамамен 1-5 см биіктікте болатындай етіп алыңыз.
- Іздеу катушкасын кішкене доғаның бүйіріне қарай бастаңыз.
- Құрылғы металл затты тапқанда, ол дыбыстық сигнал береді. Дыбыстық сигналдың нақты орнын есте сақтаңыз. Іздеу катушкасын дәл осы нүктеден жоғары қойыңыз.
- Іздеу катушкасын тікелей алға және бірнеше рет артқа жылжытыңыз. Осы уақытта, құрылғы дыбыстық сигнал шығарғанға дейін ДИСКР. контроллерінің тұтқасын сағат тілімен ВСЕ МЕТАЛЛЫ-дан бұраңыз.
- Сіз ДИСКР. реттеу тұтқасының жағдайына сәйкес қандай металл табылғанын анықтай аласыз. Төмендегі кестеде іздеуден шығарылған металдармен ДИСКР. реттеу тұтқасының позицияларының сәйкестігі көрсетілген:

|   |  |
|---|--|
| ДИСКР. реттеу тұтқасының орны                     | Іздеуден шығарылған металл   |
| 11 сағаттағы орны                                 | Темір  |
| 12 сағаттағы орны                                 | Никель қорытпасынан жасалған монета (5 цент), сыра банкасының тілі                             |
| 13 сағаттағы орны                                 | Мырыш қорытпасынан жасалған монета (1 цент, 1987 серия)  |
| 15 сағаттағы орны                                 | Мыс монета (1 цент, 1976 сериясы)  |
| Реттеу тұтқасы шетке дейін сағат тілімен бұралған | Іздеуден күмістен басқа барлық металдар алынып тасталады (монеталар 25, 50 цент және 1 доллар) |

## Детектордың жұмысына әсер ететін факторлар

- Егер іздеу аймағында басқа құрылғылар мен электр құралдары, электр кәбілі, теледидар немесе радио кедергілері болса, сезімталдықты азайтыңыз немесе ағымдағы іздеу аймағын өзгертіңіз.
- Минералды тұздардың жоғары концентрациясы бар топырақта іздегенде, құрылғы металл заттар табылмаған кезде де дыбыстық сигналдар береді. Бұл жағдайда сіз сезімталдықты төмендетіп, жалған сигнал жойылғанша іздеу катушкасы мен жер арасындағы қашықтықты арттыра аласыз. Қажет болса, ДИСКР. режимін қайта реттеңіз.

- Бітелген аймақты іздеген кезде, құрылғы тырнақтар мен ұсақ темір заттар сияқты көптеген құнды заттарды алып тастайтындай етіп, ДИСКР. реттеу тұтқасын 11 сағатқа орнатқан дұрыс.
- Іздеу кезінде кез-келген металл құралды (күрек және т.б.) құрылғыдан аулақ ұстаңыз.
- Сезімталдық деңгейі, әдетте, тану деңгейіне қарама-қарсы. Сезімталдық деңгейі неғұрлым жоғары болса, тану соғұрлым нашар болады. Төмен сезімталдықтың көмегімен тиімді тануға қол жеткізуге болады.

## Тазалық және күтім

Жиналған шаңнан, кірден құтылу үшін құрылғыны мезгіл-мезгіл дымқыл шүберекпен сүртіңіз.

**ЕСКЕРТУ:** құрылғыны тазарту үшін қатты химиялық заттарды, тазалағыш еріткіштерді немесе агрессивті жуғыш заттарды пайдаланбаңыз.

## Техникалық сипаттамалары

- Үлгісі: GMD121.
- Анықтау әдісі: VLF.
- Жұмыс жиіліктерінің диапазоны: 9,2–9,6 кГц.
- Таратқыштың қуаты: ≤4 мВт.
- Максималды анықтау тереңдігі: 45 см.
- Іздеу катушкаларының диаметрі: 17 см.
- Іздеу катушкаларының түрі: концентрлік, дөңгелек.
- Кіріктірілген динамик.
- Құлаққапты қосуға арналған қосқыш: Jack 3,5 мм.
- Төмен батарея туралы ескерту: визуалды.
- Қуат көзі: «Крона» түріндегі 2 x 9 (жеткізу жинағына кірмейді).
- Реттелетін ұзындығы: 770–1050 мм.
- Салмағы: 0,9 кг.
- ТМ: FinePower.

## Жинақталым

- Құрылғы.
- Пайдаланушы нұсқаулығы.

# Монтаждау, сақтау, тасымалдау (тасу), өткізу және кәдеге жарату қағидалары мен шарттары

- Құрылғыны құрастыру осы нұсқаулықтың тиісті бөлімінде сипатталған.
- Құрылғыны сақтау дайындаушы мен тұтынушының жылытылатын үй-жайларындағы қаптамада ауа температурасы 5 °С-тан 40 °С-қа дейін және ауаның салыстырмалы ылғалдылығы 80% — дан аспайтын кезде жүргізілуі тиіс. Үй-жайларда коррозия тудыратын агрессивті қоспалар (қышқыл булары, сілтілер) болмауы тиіс.
- Құрылғыны тасымалдау құрғақ ортада жүзеге асырылуы керек.
- Құрылғы мұқият өңдеуді қажет етеді, оны шаң, кір, соққы, ылғал, от және т.б. әсерінен қорғаңыз.
- Құрылғыны өткізу жергілікті заңнамаға сәйкес жүргізілуі тиіс.
- Құрылғының ақаулығы анықталған жағдайда дереу уәкілетті қызмет көрсету орталығына хабарласыңыз немесе құрылғыны жойыңыз.
- Осы бұйымды кәдеге жарату қалдықтарды қайта өңдеу жөніндегі жергілікті нормалар мен ережелерге сәйкес жүзеге асырылуға тиіс. Осы өнімді дұрыс кәдеге жаратуды қамтамасыз ете отырып, сіз қоршаған ортаға және адам денсаулығына зиянды зиянды болдырмауға және материалдық ресурстарды ұтымды пайдалануға көмектесесіз. Осы өнімді қабылдау және кәдеге жарату пункттері туралы толығырақ ақпаратты жергілікті муниципалдық органдардан немесе тұрмыстық қоқысты шығару жөніндегі кәсіпорыннан алуға болады.

## Қосымша ақпарат

**Өндіруші:** Шанхай Твенти Ферст Сенчери Электроник Эквипмент Ко., Лтд. Гаоши № 2799 тас жолы, Цзядин ауд., Шанхай қ., Қытай. Қытайда жасалған.

**Импортер / юр. лицо, принимающее претензии в Республике Казахстан:** ТОО «ДНС КАЗАХСТАН», г. Астана, р-н Сарыарқа, пр-т Сарыарқа, зд. 12, Республика Казахстан.

**Импорттаушы / Қазақстан Республикасында талаптар қабылдайтын заңды тұлға:**

«DNS QAZAQSTAN (ДНС КАЗАХСТАН)» ЖШС, Астана қ-ы, Сарыарқа ауданы, Сарыарқа д-лы, 12 Ғ-т, Қазақстан Республикасы.

Ерекшеліктер, өнім туралы ақпарат, оның конфигурациясы және функционалдығы пайдаланушыға алдын ала ескертусіз өзгертілуі мүмкін.

Интернеттегі мекен-жайы: [finepower.ru](http://finepower.ru)

Өндіріс күні пайдаланушы нұсқаулығының орыс тіліндегі нұсқасында көрсетілген. v.3

# Кепілдік талоны

SN/IMEI:

## Кепілдікке қойылған күні:

Өндіруші кепілдік мерзімі ішінде құрылғының үздіксіз жұмыс істеуіне, сондай-ақ материалдар мен жинақтарда ақаулардың болмауына кепілдік береді. Кепілдік мерзімі өнімді сатып алған сәттен бастап есептеледі және тек жаңа өнімдерге қолданылады.

Кепілдік қызмет көрсету пайдаланушының басшылығына сәйкес өнімді пайдалану шартымен кепілдік мерзімі ішінде тұтынушының кінәсіз істен шыққан элементтерді тегін жөндеу немесе ауыстыруды қамтиды. Элементтерді жөндеу немесе ауыстыру уәкілетті сервистік орталықтардың аумағында жүргізіледі.

Кепілдік мерзімі: 12 ай.

Пайдалану мерзімі: 24 ай.

Мекенжай бойынша қызмет көрсету орталықтарының өзекті тізімі:

<https://www.dns-shop.ru/service-center/>

**Кепілдік міндеттемелер және тегін сервистік қызмет көрсету, егер оларды ауыстыру бұйымды бөлшектеуге байланысты болмаса, тауардың жинақталымына кіретін, төменде көрсетілмеген керек-жарақтарға қолданылмайды:**

- Қашықтан басқару пульті үшін қуат элементтері (батареялар).
- Жалғағыш кәбілдер, антенналар және оларға арналған адаптерлер, құлаққаптар, микрофондар, «HANDS-FREE» құрылғылары; жинақталымда жеткізілетін әртүрлі типтегі ақпарат тасығыштар, бағдарламалық қамтамасыз ету (БҚ) және драйверлер (бұйымды қатты магниттік дискілердегі жинақтағышқа алдын ала орнатылған БҚ-ны қоса алғанда, бірақ онымен шектелмей), сыртқы енгізу-шығару құрылғылары және манипуляторлар.
- Қаптамалар, сөмкелер, белдіктер, тасымалдауға арналған баулар, монтаждық құрылғылар, құралдар, бұйымға қоса берілетін құжаттама.
- Табиғи тозуға ұшырайтын шығыс материалдары мен бөлшектері.



## **Өндіруші келесі жағдайларда кепілдік міндеттемелерін көтермейді:**

- Кепілдік мерзімі аяқталды.
- Егер жеке (тұрмыстық, отбасылық) мұқтаждарға арналған бұйым кәсіпкерлік қызметті жүзеге асыру үшін, сондай-ақ оның тікелей мақсатына сәйкес келмейтін өзге де мақсаттарда пайдаланылса.
- Өндіруші бұйымды пайдалану кезінде пайдаланушы басшылығының талаптарын бұзу, бұйымды орнату және оған қызмет көрсету жөніндегі ұсынымдарды, қосу қағидаларын сақтамау салдарынан (бұйымның өзіне де, онымен байланысты бұйымдарға да сәйкес келмейтін желілік кернеудің әсері нәтижесінде туындаған қысқа тұйықталулар), бұйымды сақтау және тасымалдау кезінде бұйымның иесі және/немесе үшінші тұлғалар шеккен ықтимал материалдық, моральдық және өзге де зиян үшін жауапты болмайды.
- Механикалық зақымданудың барлық жағдайлары: өнімді пайдалану кезінде алынған чиптер, жарықтар, деформациялар, соққылар, қиғаштар, кептелістер және т. б.
- Мұндай жұмыстарды жүргізуге уәкілетті жоқ адамдардың бөгде модификацияның, рұқсатсыз жөндеудің іздері бар. Егер ақау өнімнің дизайнының немесе схемасының өзгеруіне, өндіруші көздемеген сыртқы құрылғылардың қосылуына, жергілікті заңнамасына сәйкес сәйкестік сертификаты жоқ құрылғыны пайдалануға байланысты болса.
- Егер өнімнің ақауы еңсерілмейтін күштің әсерінен (табиғи элементтер, өрт, су тасқыны, жер сілкінісі, тұрмыстық факторлар және өндірушіге тәуелді емес басқа жағдайлар) немесе өндіруші болжай алмайтын үшінші тұлғалардың әрекеттерінен туындаса. Ақау өнімнің ішіне бөгде заттардың, бөгде заттардың, заттардың, сұйықтықтардың, жәндіктердің немесе жануарлардың енуінен, агрессивті ортаның әсерінен, жоғары ылғалдылықтан, жоғары температурадан туындаған, бұл өнімнің толық немесе ішінара істен шығуына әкелді.
- Бұйымды сәйкестендіру (сериялық нөмірі) жоқ немесе сәйкес келмейді. Егер зақымданулар (кемшіліктер) зиянды бағдарламалық қамтылымның әсерінен туындаса; бұйымның бағдарламалық ресурстарына қолжетімділіктің болмауына әкеп соққан парольдерді (кодтарды) орнату, ауыстыру немесе жою, оларды қалпына келтіру/қалпына келтіру мүмкіндігінсіз, өнім берушінің осы қызметті БҚ ұсынуының болмауына байланысты.
- Егер жұмыс ақаулары қоректендіруші, кәбілдік, телекоммуникациялық желілердің, радиосигнал қуатының стандарттарға немесе техникалық регламенттерге сәйкес келмеуінен, оның ішінде рельеф ерекшеліктерінен және басқа да осыған ұқсас сыртқы факторлардан, бұйымның желі әрекет ететін шекарада немесе аймақтан тыс жерде пайдаланылуынан туындаған болса.
- Егер зақымданулар стандартты емес (бастапқы емес) және/немесе сапасыз (бүлінген) шығыс материалдарын, керек-жарақтарды, қосалқы бөлшектерді, қоректендіру элементтерін, әртүрлі үлгідегі ақпарат тасымалдағыштарды (CD, DVD дискілерді, жад карталарын, SIM карталарын, картриждерді қоса алғанда) пайдаланудан туындаса.
- Егер кемшіліктер сәйкес келмейтін мазмұнды алуға, орнатуға және пайдалануға байланысты болса (әуендер, графика, бейнелер және басқа файлдар, Java қосымшалары және ұқсас бағдарламалар).
- Осы бұйыммен жанасып жұмыс істейтін басқа жабдыққа келтірілген залалға.



[www.finepower.ru](http://www.finepower.ru)