

Пайдалану бойынша нұсқаулық

FinePower

**FinePower OneBase
CCG11 қымтағына
арналған пистолет**

МАЗМҰНЫ

Құрылғының мақсаты	4
Сақтық шаралары	4
Құрылғының сызбасы	6
Пайдалану ережелері және шарттары	7
Аккумуляторды зарядтау.....	7
Аккумуляторлық батареяны орнату және алу.....	7
Аккумуляторды/құралды қорғау жүйесі	8
Аккумуляторлардың қуаттану күйі	8
Аккумулятордан жұмыс істеу уақыты	9
Қосу/өшіру	9
Жылдамдықтарын реттеу.....	10
Тамшылардан қорғау функциясы	10
Құрастыру	10
Тұбаның/картридж ұстағышының бекітпесін орнату және алып тастау.....	10
Мікбасті және мікбастың соташығын орнату және алып тастау	11
Қымтаққа арналған пистолет корпусын/ұстағышын орнату және алып тастау.....	12
Картридждерді қолдану.....	12
Тұбаларды қолдану	14
Қымтақпен жұмыс істеу	15
Ықтимал ақаулар және олардың шешімдері	16
Техникалық сипаттамалары	16
Жинақталым	16
Монтаждау, сақтау, тасу (тасымалдау), сатып өткізу және кәдеге жарату ережелері мен шарттары	17
Қосымша ақпарат	17

Құрметті сатып алушы!

Сізге біздің өнімді таңдағаныңыз үшін алғысымызды білдіреміз.

Біз сізге сапаға, функционалдыққа және дизайнға қойылатын жоғары талаптарға сәйкес әзірленген және өндірілген бұйымдар мен құрылғыларды ұсынуға қуаныштымыз.

Пайдалануды бастар алдында Сіздің қауіпсіздігіңізге қатысты маңызды ақпарат, сондай-ақ өнімді дұрыс пайдалану және оны күту жөніндегі ұсынымдарды қамтитын осы нұсқаулықты мұқият оқыңыз. Осы Нұсқаулықтың сақталуын ойластырыңыз және бұйымды одан әрі қолданған кезде нұсқаулықты анықтамалық материал ретінде пайдаланыңыз.

Құрылғының мақсаты

Қымтаққа арналған пистолет қымтақтар мен желімдерді жағу бойынша жұмыстарға арналған

Сақтық шаралары

- Осы құрылғы коммерциялық мақсаттарда пайдалануға арналмаған.
- Құрылғы балалардың және олардың қауіпсіздігі үшін жауапты болатын басқа тұлғалар бақылауды жүзеге асырмайтын жағдайларды қоспағанда, физикалық, сенсорлы немесе ақыл-ой қабілеттері шектеулі тұлғалардың пайдалануына арналмаған. Балалардың құрылғымен ойнауына жол бермеңіз.
- Құрылғыны пайдалануды бастар алдында осы нұсқаулықты мұқият оқып шығыңыз және оны кейін қолдану үшін сақтап қойыңыз.
- Бұл құрылғыны тек мақсатына сай пайдаланыңыз.
- Қараудың немесе тазартудың алдында міндетті түрде құрал-сайманның сөндірулі екендігіне, ал аккумуляторлық блок алып шығарылғанына көз жеткізіңіз.
- Ешқашан тазарту үшін бензинді, еріткіштерді, спиртті қолданбаңыз, олар бояуды бүлдіруі, құрал-сайманның жарықтарын немесе деформациясын тудыруы мүмкін.
- Құрылғыны ылғалдың, әртүрлі сұйықтықтардың, сондай-ақ жылу көздерінің әсерінен сақтаңыз.
- Құрылғыны өз бетіңізше ашпаңыз және бөлшектемеңіз.
- Бұл құрылғыны экстремалды температуралардың және тікелей күн сәулесінің ұзақ әсеріне ұшыратпаңыз.
- Құрылғыны құлағаннан кейін, сондай-ақ көзге көрінетін зақымданулары болғанда пайдаланбаңыз, сервистік орталыққа жүгініңіз.
- Құрылғыны өз бетіңізше жөндемеңіз және кез келген басқа түрленімдер жасамаңыз. Ақаулықтар немесе зақымданулар анықталған кезде тек қана сервис орталығының білікті мамандарына жүгініңіз.
- Шамадан тыс ылғалдылық жағдайында құрылғыны пайдаланбаңыз.
- Ықтимал жарақаттарды және құрылғының зақымдалуын болдырмау үшін осы құрылғымен үйлесімді аккумуляторды ғана қолданыңыз.
- Егер Сіз сақтауға алып қоюдың алдында аспапты ұзақ уақыт бойы қолдануды жоспарламасаңыз, батареяны ажыратыңыз.
- Құралды соққыларға ұшыратпаңыз, оны құлатпаңыз.
- Жұмыс аймағы таза және жақсы желдетілген болуын бақылаңыз. Үйілген немесе нашар жарықтандырылған жұмыс аймағы жазатайым оқиғаларға әкелуі мүмкін.

- Электр құралымен жанғыш сұйықтықтар, тұтанғыш газдар орналасқан немесе шаңды үй-жайларда жұмыс жасамаңыз.
- Егер ажыратқыш жұмыс істемесе, электрлік құралды пайдаланбаңыз.
- Электр құрал-сайманды шаршасаңыз немесе алкоголь, есірткіге мас болған кезде, дәрі-дәрмектердің әсерімен қолданбаңыз.
- Кез келген реттеулер, бөлшектерін ауыстырудың немесе электр құрал-сайманды сақтаудың алдында электр құрал-сайманнан аккумуляторлық блокты алып тастаңыз.
- Қолданар алдында электр құрал-сайманды қарап шығыңыз және зақымдалған жағдайда электр құрал-сайманды жөндеңіз.
- Қолданар алдында тұтқалары құрғақ және таза екендігіне көз жеткізіңіз.
- Жұмысты аяқтағаннан кейін құрал-сайманды қосұлы қалдырмаңыз.
- Құрал-сайманды қажеттілік болмаса бос жүрісте қолданбаңыз.
- Егер құралдың жұмыс уақыты шамадан тыс азайса, жұмысын тоқтатыңыз, құралды одан әрі қолдану қызып кетуге және күйіктерге әкелуі мүмкін.
- Электр құралымен жұмыс істеу кезінде өзіңізді әр кезде тұрақты күйде және тепендікті сақтаған күйде ұстаңыз. Осының арқасында күтпеген жағдайларда құралд жақсы басқара аласыз.
- Сәйкес келетін жұмыс киімін киіңіз. Кең киім кимеңіз мен әшекейлер тақпаңыз. Шашыңызды, қолыңызды, киіміңізді және қолғаптарыңызды қозғалмалы бөліктерден, соташықтан алшақ ұстаңыз, керісінше жағдайда олар қыстырылып қалуы мүмкін.
- Құрал-сайманды пайдаланған кезде берік ұстаңыз.
- Әрдайым құрал-сайманмен жақсы желдетілетін үй-жайда жұмыс істеңіз және тиісті қорғаныс құралдарын киіңіз.
- Бекіткіш элемент жасырын сымға тиіп кетуі мүмкін операцияларды орындау кезінде электр құралын оқшауланған тұтқалардан ұстаңыз. Кернеулі жетекке жанасу оқшауламамен жабылмаған құрал-сайманның металл бөліктерін де қауіпті етеді, бұл оператордың электр тогымен зақымдануына әкелуі мүмкін.
- Басыңыздың үстінде қымтақ/желім мөлшерлегішімен жұмыс істеген кезде, мікбасты көзіңізден және басыңыздан алшақ ұстаңыз. Мікбас оператор бағытында тайып шығуы мүмкін. Қымтақ/желім мөлшерлегішімен жұмыс істеген кезде әрқашан қорғаныс көзілдірік киіңіз.
- Материалдың байқаусыз бөлінуін болдырмау үшін, құрал-сайман жұмыс істемеген кезде шақпақты ажыратқышты әрқашан «СӨНД.» күйінде бұғаттаңыз.
- Қымтақ немесе желім аккумулятордың түйіспелеріне тимеуін бақылаңыз.

Құрылғының сызбасы

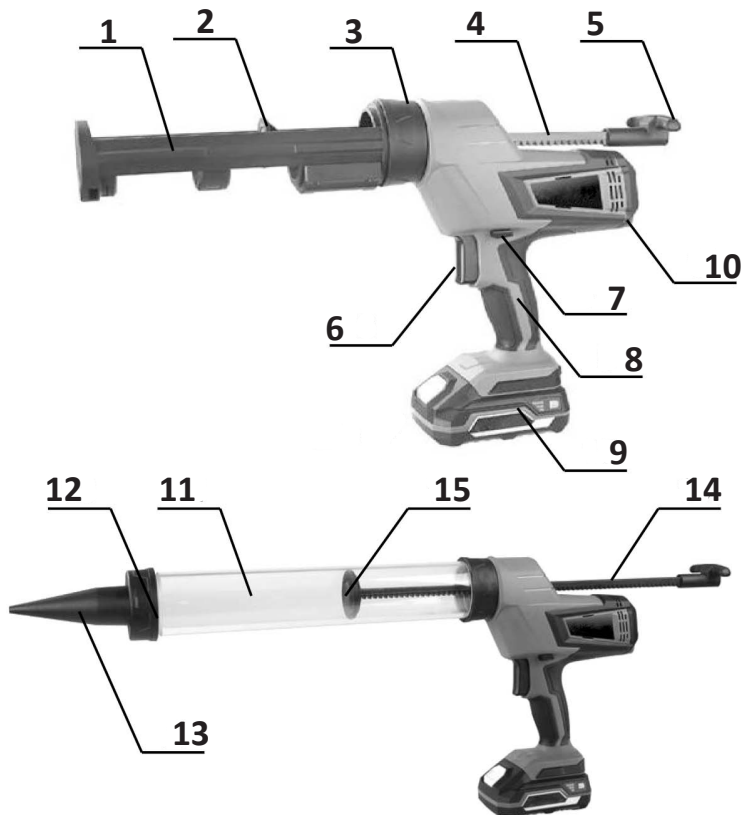

1. Картридж ұстағышы (310 мл).
2. Ұстағыш мікбасы.
3. Тубаны/картридж ұстағышын пистолетке бекіту.
4. Ұстағыш мікбасының соташығы (қысқа).
5. Мікбас соташығының тұтқасы.
6. Шақпақты ажыратқыш.
7. Шақпақты ажыратқышты бұғаттау батырмасы.
8. Резеңкеленген тұтқа.
9. Аккумулятор батареясы (жиынтыққа кірмейді).
10. Жылдамдықты ауыстырып-қосқыш.
11. Тубаға арналған ұзын корпус (600 мл).
12. Корпустың қақпағы.
13. Шүмек.
14. Туба мікбасының соташығы (ұзын).
15. Туба мікбасы.

Пайдалану ережелері және шарттары

Аккумуляторды зарядтау

1. Аккумуляторлық батареяны оның қуаты толықтай таусылғанша дейін зарядтаңыз. Құрал-сайман қуатының төмендегенін байқасаңыз, әрдайым құрал-сайманның жұмысын тоқтатыңыз және аккумуляторлық батареяны қуаттаңыз.
2. Ешқашан толықтай зарядталған аккумуляторлық батареяны зарядтамаңыз. Қайта зарядтау аккумулятордың қызмет ету мерзімін азайтады.
3. Аккумуляторлық батареяны 5 °C бастап 45 °C дейінгі ауаның бөлме температурасында зарядтаңыз. Зарядтаудың алдында қыздырылған аккумуляторлық батареяны суытыңыз.
4. Егер Сіз аспапты ұзақ уақыт бойы (6 айдан астам) қолдануды жоспарламасаңыз, аккумуляторлық батареяны қуаттаңыз.

НАЗАР АУДАРЫҢЫЗ: әрқашан құралдың функцияларын реттеудің немесе тексерудің алдында құралды сөндіріңіз және аккумуляторды алып шығарыңыз.

Аккумуляторлық батареяны орнату және алу

НАЗАР АУДАРЫҢЫЗ: аккумуляторлық батареяны орнатпас немесе алып тастамас бұрын әрқашан құрал-сайманды сөндіріңіз.

НАЗАР АУДАРЫҢЫЗ: аккумуляторлық батареяны орнату немесе алып тастау кезінде құрал-сайманды және аккумуляторлық блокты берік ұстаңыз, керісінше жаңдайда олар қолдан тайып кетуі мүмкін, бұл құрал-сайманның және аккумуляторлық блоктың зақымдалуына және жарақаттануға әкеледі.



1. Аккумуляторлық батареяны алып шығару үшін, бұл ретте аккумуляторлық блоктың алдыңғы бөлігіндегі батырманы жылжытып, аккумуляторлық блокты құрал-сайманнан жылжытыңыз.
2. Аккумуляторлық батареяны орнату үшін, аккумуляторлық блоктағы шығыңқы жерін корпустағы ойықпен үйлестіріңіз және оны шертпек дыбысы естілмейінше орнына енгізіңіз.

НАЗАР АУДАРЫҢЫЗ: аккумуляторлық батарея орнына толықтай орнатылғанына көз жеткізіңіз. Керісінше жағдайда ол құрал-сайманнан кездейсоқ түсіп қалуы және Сізге немесе қоршаған адамдарға жарақат келтіруі мүмкін.

НАЗАР АУДАРЫҢЫЗ: аккумуляторлық блокты қолмен басуға тырыспаңыз. Егер ол әрең енгізілсе, демек, ол қате енгізілді.

Аккумуляторды/құралды қорғау жүйесі

Құрал-сайман аспаптың қызмет ету мерзімінің азаюын болдырмау үшін құрылғыны автоматты түрде сөндіретін аккумуляторды/құрал-сайманды қорғау жүйесімен жабдықталған. Құрал-сайман және аккумулятор келесі жағдайларда автоматты түрде сөндіріледі:

Артық жүктемеден қорғаныс

Егер аккумулятор шамадан тыс жоғары токты тұтынса, құрал-сайман автоматты түрде тоқтайды. Бұл жағдайда құрал-сайманды сөндіріңіз және құрал-сайманды қайта жүктеген әрекетті тоқтатыңыз. Кейін құрал-сайманды қайтадан қосыңыз. Егер құрал-сайман қосылмаса, демек аккумулятор қызып кетті. Қайтадан қосудың алдында аккумуляторды суытыңыз.

Қызып кетуден қорғау

Егер құрал-сайман немесе аккумулятор қызып кетсе, құрал-сайман автоматты түрде сөндіріледі. Кейін құрал-сайманды қайтадан қосудың алдында құрал-сайманды/аккумуляторды суытыңыз.

Аккумуляторды зарядтау қорғанысы

Егер жұмыс істеген кезде батарея заряды ең төмен деңгейге төмендесе - бұл қорғаныс жүйесін іске қосу және кемшілік болып табылмайды. Аккумуляторлық батареяны алып шығарыңыз және зарядтаңыз.

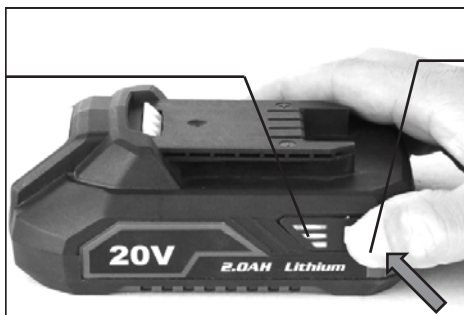

Аккумуляторлардың қуаттану күйі

Заряд деңгейінің индикаторлары



Заряд деңгейін тексеру батырмасы

Заряд деңгейін көрсету үшін заряд деңгейін тексеру батырмасын басыңыз. Индикаторлар батырманы босатқаннан кейін өшеді. Кестеде индикаторлар туралы толығырақ мәліметтер келтірілген.

Заряд деңгейінің индикаторы		Қалған қуаты (%)
Көмескі жарық түсіру	Өшірулі	
	Жасыл Қызғылт сары Қызыл	75% – 100%
	Қызғылт сары Қызыл	25% – 50%
	Қызыл	10% – 25%

ЕСКЕРТПЕ: қолдану шарттарына және қоршаған орта температурасына байланысты, көрсетімдері нақты заряд деңгейінен сәл ғана ерекшеленуі мүмкін.

Аккумулятордан жұмыс істеу уақыты

Аккумулятор	Аккумулятордан жұмыс жасау уақыты (жүктемесіз)
B20	≥60 мин
B40	≥120 мин
B60	≥180 мин

Қосу/өшіру

НАЗАР АУДАРЫҢЫЗ: аккумуляторлық батареяны құрал-сайманға орнатпас бұрын әрдайым шақпақты ажыратқыштың дұрыс жұмыс істейтіндігіне және жіберген кезде «сөндірілген» күйіне оралатындығын тексеріңіз.

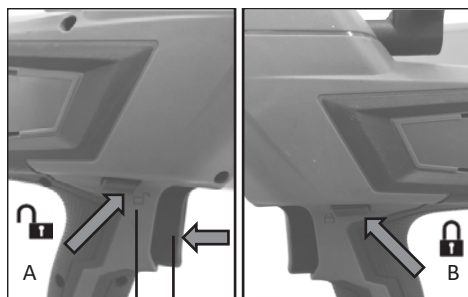

Шақпақты ажыратқышты бұғаттау батырмасы Шақпақты ажыратқыш

Шақпақты ажыратқышты кездейсоқ басуды болдырмау үшін шақпақты ажыратқышты бұғаттау батырмасы көзделген.

Құрал-сайманды қосу үшін, А  жағында шақпақты ажыратқышты бұғаттау батырмасын басыңыз және шақпақты ажыратқышты басыңыз (құрал-сайманның жылдамдығын шақпақты ажыратқышты қаттырақ басып ұлғайтуға болады).

Құрал-сайманды сөндіру және жұмысын тоқтату үшін шақпақты ажыратқышты босатыңыз. Қолданғаннан кейін В жағында бұғаттау батырмасын басыңыз .

Жылдамдықтарын реттеу

Жылдамдықтар ауыстырып-қосқышын айналдырып, беру жылдамдығын өзгертуге болады. Ең жоғары жылдамдық үшін «6» режимін, ең төмен жылдамдық үшін - «1» режимін таңдаңыз.



ЕСКЕРТПЕЛЕР:

- Құрал-сайманды қолданған кезде ауыстырып-қосқышты тым жылдам айналдырмаңыз.
- Қымтақ түріне және қоршаған орта шарттарына байланысты қымтақ төмен жылдамдықты қысып шығарылуы мүмкін. Бұл жағдайда барынша жоғары жылдамдық режимін орнатыңыз.
- Жылдамдық режимін «5»-тен «1»-ге ауыстырған кезде, ауыстырып-қосқышты сағат тіліне қарсы айналдырыңыз. Ауыстырып-қосқышты сағат тілі бойынша күштеп айналдыруға тырыспаңыз.

Тамшылардан қорғау функциясы

Мотор шақпақты ажыратқыштан саусақты алып тастағаннан кейін қысқа уақыт ішінде жұмысын жалғастырады, осылайша ол қымтақтан қысымды алып тастайды және оның жылыстауын болдырмайды.

Құрастыру

НАЗАР АУДАРЫҢЫЗ: құрал-сайманмен айла-шарғы жасаудың алдында, ол сөндірілі екендігіне, ал аккумуляторлық батарея алып шығарылғанына көз жеткізіңіз.

НАЗАР АУДАРЫҢЫЗ: әрқашан құрал-сайманды құрастырудың алдында жұмыс жабынына қойыңыз. Егер құрал-сайман тиісінше бекітілмесе, ол тепе-теңдігін жоғалтуы және жарақат келтіруі мүмкін.

Тубаның/картридж ұстағышының бекітпесін орнату және алып тастау

Бұрамаларын сенімді түрде тартып, тығыздағыш сақинаны, бекітпені және тілімшені пистолет негіздемесіне бұрамалармен бекітіңіз. Бекітпені алып тастау үшін, орнату рәсімін кері тәртіпте орындаңыз.

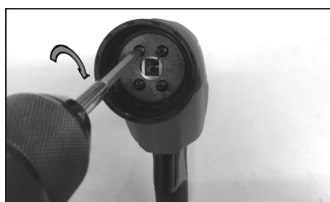
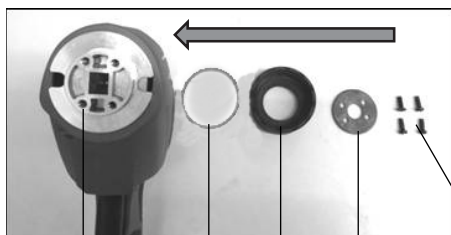

Негіздеме Нығыздағыш дөңгелек Бекіту Тілімше Бұрамалар

Мікбасті және мікбастың соташығын орнату және алып тастау

1. Құрал-сайманның артқы жағынан соташықты тісті жағын төмен қаратып енгізіңіз.

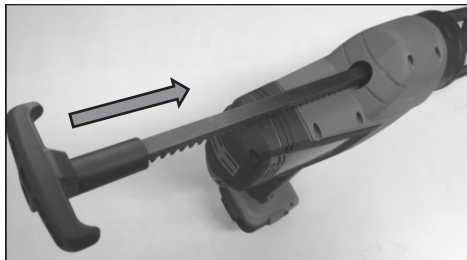

2. Мікбасты соташыққа бұрамамен бекітіңіз.

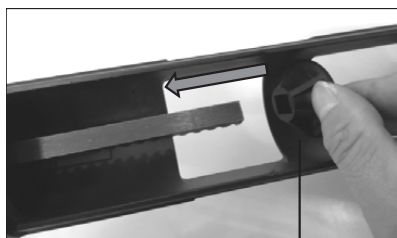

Піспек

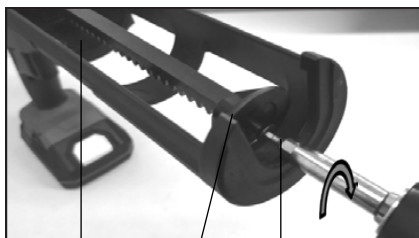

Сояуыш Піспек Бұрама

3. Соташық пен мікбасты алып тастау үшін, орнату рәсімін кері тәртіпте орындаңыз.

ЕСКЕРТПЕЛЕР:

- Соташық тістері төменге бағытталып тұруы тиіс.
- Мікбас және соташық қымтақ қаптамасының түріне сай келуі тиіс (ұстағыш мікбасы және картриджерге арналған қысқа соташық; туба мікбасы және тубаларға арналған ұзын соташық). Дұрыс емес мікбас қымтақтың жылыстауына немесе құрал-сайманның сынуына әкелуі мүмкін.
- Әрдайым соташық пен мікбасты таза күйде сақтаңыз. Жабысып қалған қымтақ құрал-сайманды зақымдай алады.

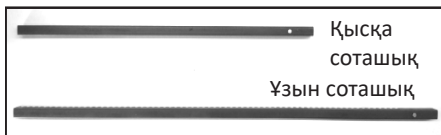
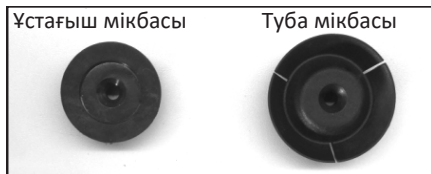

Қымтаққа арналған пистолет корпусын/ұстағышын орнату және алып тастау

НАЗАР АУДАРЫҢЫЗ: корпус/ұстағышты бекіткішке мықтап бекітіңіз. Керісінше жағдайда корпус/ұстағыш жұмыс істеген кезде бұрылып кетуі және жарақаттың себебі болуы мүмкін. Корпус/ұстағышты орнату үшін, корпус/ұстағыштың және бекітпенің төменгі жағынан ұстаңыз, кейін оны сағат тіліне қарсы бұрып, корпус/ұстағышты бекіткішке бекітіңіз. Оны тірелгенше қатты тартыңыз. Корпус/ұстағыш қатты бекітілгеніне көз жеткізіңіз, керісінше жағдайда құрал-сайман зақымдалуы мүмкін. Корпус/ұстағышты алып тастау үшін, оны сағат тіліне қарсы бұрыңыз.

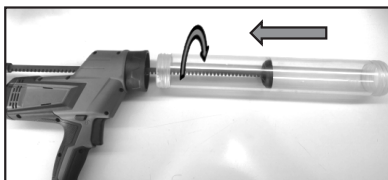
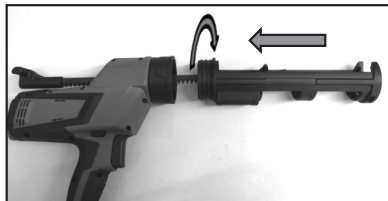

ЕСКЕРТПЕ: картридж ұстағышы (310 мл) тек қана картриджерге арналған. Ұстағышпен бірге ұстағыш микбасын ғана қолданыңыз және тубаларды картридж ұстағышына салмаңыз. Ұзын корпус (600 мл) тек қана тубаларға арналған. Тубаға арналған ұзын корпуспен бірге тубаның микбасын ғана қолданыңыз және картридждерді ұзын корпусқа салмаңыз.

ЕСКЕРТПЕ: Сіз жұмысты оңайлату үшін, корпус/ұстағышты қажет болса бұра аласыз.

Картридждерді қолдану

Картриджді пайдалануға дайындау

1. Одан қымтақтың қажетті мөлшері берілуі үшін картридж шүмегінің ұшын кесіңіз.



2. Шүмектің ұшымен қорғаныс қабықшада тесік жасаңыз.



Картридждің қорғаныс қабықшасы

3. Картридждегі шүмекті сағат тілі бойынша бұрап, шүмекті картридже бекітіңіз.

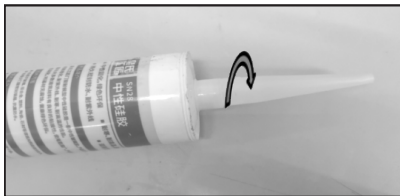

Картриджді ұстағышқа орнату (310 мл)

1. Мікбас соташығының тұтқасын баяу тірелгенше тартыңыз.

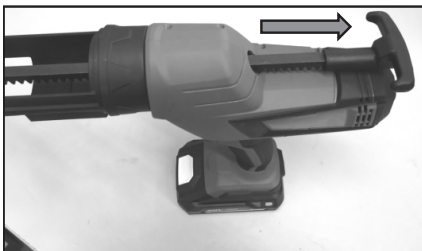

2. Картриджді сызбада көрсетілгендей ұстағышқа енгізіңіз.



3. Мікбас картридж түбіне жанаспайынша, соташықты абайлап басыңыз.

4. Картриджді алу үшін соташықты артқа тірелгенше тартыңыз, кейін картриджді алып тастаңыз.

ЕСКЕРТПЕЛЕР:

- Соташыққа ұстағыштың мікбасы бекітілгеніне көз жеткізіңіз. Картриджен жұмыс істеген кезде басқа мікбасты қолданыңыз.
- Картриджді тек қана картридж ұстағышына орнатыңыз (310 мл).
- Әрқашан картриджді тесілуге немесе зақымдалуға тексеріңіз. Зақымдалған картриджді қолдану жұмыстағы ақаулыққа әкелуі мүмкін.
- Ішінара қолданылған картриджді қайтадан қолданған кезде міндетті түрде қатты қымтақты ұстағышқа орнатудың алдында міндетті түрде жойыңыз.

Тубаларды қолдану

Тубаны ұзын корпусқа орнату (600 мл)

ЕСКЕРТПЕ: соташыққа тубаның мікбасы бекітілгеніне көз жеткізіңіз. Тубамен жұмыс істеген кезде басқа мікбасты қолданыңыз.

1. Корпустың қақпағын сағат тіліне қарсы бұрып, қақпақты және шүмекті корпустан алып тастаңыз.

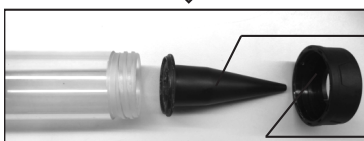

2. Мікбас соташығының тұтқасын баяу тірелгенше тартыңыз.

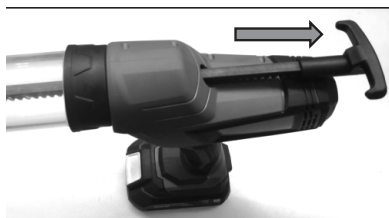

3. Тубаны корпусқа салыңыз және тубаның ұшын кесіңіз.

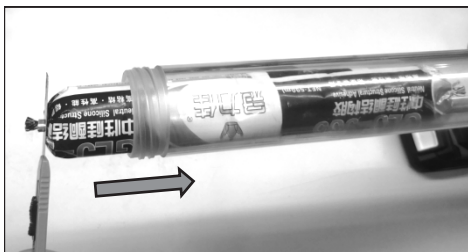

4. Шүмекті және қақпақты корпусқа жалғаңыз. Корпустың қақпағы берік тартылғанына көз жеткізіңіз. Мікбас туба түбіне жанаспайынша, соташықты абайлап басыңыз.



ЕСКЕРТПЕ: тубаны тек қана ұзын корпусқа (600 мл) орнатыңыз.

ЕСКЕРТПЕ: Әрқашан тубаны тесілуге немесе зақымдалуға тексеріңіз. Зақымдалған тубаны қолдану құрал-сайманның жұмысындағы ақаулыққа әкелуі мүмкін.

Қымтақпен жұмыс істеу



НАЗАР АУДАРЫҢЫЗ:

- Жұмыс кезінде соташықты ұстамаңыз, керісінше жағдайда саусақтар соташық пен құрал-сайманның корпусы арасына қысылып қалуы мүмкін.
- Жұмыс істеген кезде міндетті түрде қорғаныс көзілдірік киіңіз.
- Ұзын корпуспен (600 мл) жұмыс істеген кезде әрбір операциядан кейін міндетті түрде шүмекті алып тастаңыз және оны қымтақтан тазартыңыз. Керісінше жағдайда қымтақ тез қатады және шүмекті бітеп тастайды.

Жұмысқа қажетті шүмектің ұшын кесіңіз. Шүмектің ұшын кескен кезде абай болыңыз, өйткені шүмектің диаметрі берілетін қымтақтың мөлшеріне әсер етеді.

Берілетін қымтақтың мөлшері шақпақты ажыратқышты басу күшімен, жылдамдық режимімен, шүмек тесігінің диаметрімен, қымтақ түрімен және температурасымен анықталады.

Қолданудың басында «1» жылдамдық режимін орнатыңыз және берілетін қымтақ мөлшерін тексеру үшін шақпақты ажыратқышты баяу басыңыз.

Қымтақты беру үшін, шақпақты ажыратқышты басыңыз. Жұмыс істеген кезде құрал-сайманды қолдау үшін, корпусының/ұстағыштың астына бір қолыңызды қойыңыз.

Жұмысты аяқтағаннан кейін қымтақты құрал-сайманнан сүртіңіз, бұл ретте әсіресе корпусының/ұстағышты мұқият сүртіңіз.

ЕСКЕРТПЕ: қымтақты қатып қалғанға дейін міндетті түрде сүртіңіз.

ЕСКЕРТПЕ: желдеткіш тесіктерді жаппаңыз, бұл қызып кетуге және құрал-сайманның зақымдалуына әкелуі мүмкін.

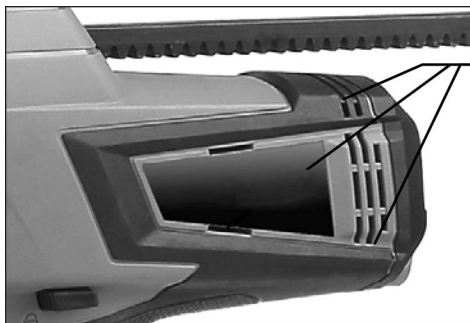

Желдетіс саңылаулары

Ықтимал ақаулар және олардың шешімдері

Мәселе	Шешім
Соташық алып шығарылмайды	«1» жылдамдық режимін орнатыңыз және екі секундқа шақпақты ажыратқышты басыңыз. Кейін моторды тоқтатқаннан кейін соташықты алып шығаруға тырысыңыз. Егер соташық әлі суырылмаса, соташық шықпайынша сол әрекетті тағы да орындаңыз
Қымтақ берілмейді	<ul style="list-style-type: none">• Картридж шүмегінің ұшы дұрыс кесілгенін тексеріңіз. Ұшының диаметрі жұмысқа қолайлы болуы үшін көбірек шүмек ұшын кесіп алыңыз• Қатып қалған қымтақ шүмекте бітеліп қалмағанын тексеріңіз. Қатып қалған қымтақты алып тастаңыз• Картридждің зақымдалмағанын тексеріңіз, оны ауыстырыңыз• Егер қымтақ тым қатты болса, ол жұмсармайынша оны қыздырыңыз• Қоса берілетін мікбас осы қымтақ түріне қолайлы ма екендігін тексеріңіз, мікбасты ауыстырыңыз

Техникалық сипаттамалары

- Үлгісі: CCG11.
- Аккумулятор түрі: Li-ion (жиынтығына кірмейді).
- Аккумулятор кернеуі: 20 В.
- Картридж көлемі: 310 мл.
- Туба көлемі: 600 мл.
- Сығудың ең көп күші: 4500 Н.
- Беру жылдамдығы: 0,7-11 мм/с.
- Жылдамдық теңшелімдерінің саны: 6.
- Қорғаныс деңгейі: IP20.
- Дыбыс қысымының деңгейі LpA (K=3), дБ(A): 70.
- Жұмыс режиміндегі діріл деңгейі (K=1,5), м/с²: 2,5.
- Аккумуляторсыз салмағы: 2,2 кг.

Жинақталым

- Құрылғы.
- Картридж ұстағышы.
- Пластикалық туба.
- Пайдаланушы нұсқаулығы.

Монтаждау, сақтау, тасу (тасымалдау), сатып өткізу және кәдеге жарату ережелері мен шарттары

- Құрылғы қандай да бір монтаждауды немесе тұрақты бекітуді талап етпейді.
- Құрылғы қаптамасында өндірушінің және тұтынушының жылытылатын үй-жайларында 5 °С-тан 40 °С-қа дейінгі ауа температурасында және 80 % аспайтын ауаның салыстырмалы ылғалдылығында сақтау керек. Үй-жайларда тоттануды тудыратын агрессивті қоспалар (қышқылдардың, сілтілердің булары) болмау керек.
- Құрылғыны тасымалдау құрғақ ортада жүзеге асырылуы тиіс.
- Құрылғы ұқыппен қолдануды талап етеді, оны шаңның, кірдің, соққылардың, ылғалдың, оттың және т.б. әсерінен қорғаңыз.
- Құрылғыны өткізу жергілікті заңнамаға сәйкес жүргізілуі тиіс.
- Құрылғы ақаулығын анықтаған кезде дереу авторландырылған сервистік орталыққа жүгіну немесе құрылғыны кәдеге жарату керек.
- Бұйымның қызмет мерзімі аяқталғанда оны әдеттегі тұрмыстық қоқыспен бірге тастауға болмайды. Оның орнына, оны федералдық немесе жергілікті заңнамаға сәйкес қайта өңдеу және кәдеге жарату үшін электрлік және электронды жабдықты тиісті қабылдау пунктіне кәдеге жаратуға жіберу керек. Осы өнімді дұрыс кәдеге жарату арқылы сіз табиғи ресурстарды сақтауға көмектесесіз және тиісті түрде пайдаланбау салдарынан қоршаған ортаға және адамдардың денсаулығына зиян келу жағдайларының алдын аласыз. Бұл өнімді қабылдау және жою пункттері туралы қосымша ақпаратты жергілікті муниципалды органдардан немесе тұрмыстық қалдықтарды шығаратын кәсіпорынан алуға болады.

Қосымша ақпарат

Өндіруші: Нинбо Лянъе Электрик Эпплайнсис Ко., Лтд.

Цяньхоучэнь ауылы, Юньлун, Иньчжоу ауданы, Нинбо қаласы, Чжэцзян провинциясы, Қытай.

Қытайда жасалған.

Импортер / юр. лицо, принимающее претензии в Республике Казахстан:

ТОО «ДНС КАЗАХСТАН», г. Астана, р-н Сарыарка, пр-т Сарыарқа, зд. 12, Республика Казахстан.

Импорртаушы / Қазақстан Республикасында талаптар қабылдайтын заңды тұлға: «DNS QAZAQSTAN (ДНС КАЗАХСТАН)» ЖШС, Астана қ-ы, Сарыарқа ауданы, Сарыарқа д-лы, 12 ғ-т, Қазақстан Республикасы.

Тауар Кеден одағының мына техникалық регламентінің талаптарына сәйкес келеді:

- КО ТР 010/2011 «Машиналар мен жабдықтардың қауіпсіздігі туралы»;
- КО ТР 020/2011 «Техникалық құралдардың электрмагниттік үйлесімдігі».

Тауар ЕЭО ТР 037/2016 «Электр техника және радиоэлектроника бұйымдарында қауіпті заттарды қолдануды шектеу туралы» Еуразиялық экономикалық одағының техникалық регламенті талаптарына сәйкес келеді.

Айрықшаламалар, өнім туралы ақпарат, оның жинақталымы және функционалы пайдаланушыға алдын ала ескертусіз өзгертілуі мүмкін.
Интернеттегі мекенжайы: finerpower.ru



Өндіріс күні пайдаланушы нұсқаулығының орыс тіліндегі нұсқасында көрсетілген. V.2

Өндіруші келесі жағдайларда кепілдік міндеттемелерін өзіне жүктемейді:

- Кепілдік мерзімі аяқталғанда.
- Егер жеке (тұрмыстық, отбасылық) қажеттіліктерге арналған бұйым кәсіпкерлік қызметпен айналысу үшін, сондай-ақ өзінің тікелей арналымына сай келмейтін өзге мақсаттарда қолданылған болса.
- Өндіруші бұйымды пайдалану кезінде пайдаланушы нұсқаулығының талаптарын бұзу, бұйымды орнату және оған қызмет көрсету жөніндегі ұсынымдарды, іске қосу қағидаларын (бұйымның өзіне де, онымен түйіскен бұйымдарға да сәйкес келмейтін желілік кернеу әсерінің нәтижесінде туындаған қысқа тұйықталулар), бұйымды сақтау және тасымалдау кезінде бұйым иесі және/немесе үшінші тұлғалар шектен ықтимал материалдық, моральдық және өзге де залал үшін жауапты болмайды.
- Барлық механикалық зақымданулар: өнімді пайдалану барысында алынған кетіктер, жарықтар, деформациялар, соққы іздері, майысқан, жаншылған жерлер және т.б.
- Мұндай жұмыстарды жүргізуге уәкілетті жоқ адамдардың бөгде түрлендірулері, рұқсатсыз жөндеу іздері бар. Егер ақаулық бұйымның құрылымының немесе сұлбасының өзгеруінен, Өндірушімен қарастырылмаған сыртқы құрылғылардың қосылуынан, Ресей Федерациясының заңнамасына сәйкес сәйкестік сертификаты жоқ құрылғыны пайдалануынан туындаған болса.
- Егер бұйымның ақаулығы еңсерілмейтін күштің әсерінен (табиғи апаттар, өрт, су тасқыны, жер сілкінісі, тұрмыстық факторлар және Өндірушіге тәуелді емес басқа жағдайлар) немесе Өндіруші болжай алмайтын үшінші тұлғалардың әрекеттерінен туындаса. Ақаулық бұйымның толық немесе ішінара істен шығуына әкелетін, бұйымның ішіне бөгде заттардың, бөтен денелердің, заттардың, сұйықтықтардың, жәндіктердің немесе жануарлардың енуінен, агрессивті ортаның әсерінен, жоғары ылғалдылықтан, жоғары температурадан туындаса.
- Бұйымды сәйкестендіру (сериялық нөмірі) жоқ немесе сәйкес келмейді. Егер зақымданулар (кемшіліктер) зиянды бағдарламалық жасақтаманың әсерінен туындаса; БЖ жеткізушісінің осы қызметті ұсынуының болмауына байланысты, бұйымның бағдарламалық ресурстарына қолжетімділіктің болмауына әкеп соққан құпиясөздерді (кодтарды) орнату, ауыстыру немесе жоюмен туындаған жағдайда.
- Егер жұмыстың ақаулары қуаттандырушы, кәбілдік, телекоммуникациялық желілердің, радиосигнал қуатының стандарттарға немесе техникалық регламенттерге сәйкес келмеуінен, оның ішінде рельеф ерекшеліктерінен және басқа да осыған ұқсас сыртқы факторлардан, бұйымды желінің әрекет ету шекарасында немесе желінің әрекет ету аймағынан тыс жерде пайдаланылуынан туындаған болса.
- Егер зақымданулар бейстандартты (түпнұсқалық емес) және/немесе сапасыз (зақымдалған) шығыс материалдарын, керек-жарақтарды, қосалқы бөлшектерді, қуат көзінің элементтерін, әртүрлі типтегі ақпарат тасымалдағыштарды (CD, DVD дискілерді, жад карталарын, SIM-карталарын, картридждерді қоса алғанда) пайдаланудан туындаса.
- Егер кемшіліктер сәйкес келмейтін контентті алумен, орнатумен және пайдаланумен туындаса (әуендер, графика, бейнетүсірілімдер және басқа файлдар, Java қосымшалары және оған ұқсас бағдарламалар).
- Осы бұйыммен түйіндесіп жұмыс істейтін басқа жабдыққа келтірілген залал.

Кепілдік талоны

SN/IMEI: _____

Кепілдікке қойған күні: _____

Өндіруші құрылғының кепілдік мерзімінің ішінде үздіксіз жұмыс істеуіне, сондай-ақ материалдары мен құрастырылуында ақаулардың жоқтығына кепілдік береді. Кепілдік мерзімі өнімді сатып алған сәттен бастап есептеледі және тек жаңа өнімдерге қолданылады.

Кепілдікті қызмет көрсетуге, пайдаланушы нұсқаулығына сәйкес өнімді пайдалану шартымен, кепілдік мерзімі ішінде тұтынушының кінәсінен болмаған істен шыққан элементтерді тегін жөндеу немесе ауыстыру кіреді. Элементтерді жөндеу немесе ауыстыру уәкілетті сервис орталықтарының аумағында жүргізіледі.

Кепілдік мерзімі: 24 ай.

Пайдалану мерзімі: 48 ай.

Жұмыс істеп тұрған сервис орталықтарының мекенжайы:

<https://www.dns-shop.kz/service-center/>

Кепілдікті міндеттемелер және тегін сервистік қызмет көрсету тауарлардың жиынтығына кіретін төменде аталып өткен керек-жарақтарға қолданылмайды, егер оларды ауыстыру бұйымды бөлшектеумен байланысты болмаса:

- ҚБП (қашықтықтан басқару пульті) арналған қуат көзінің элементтері (батареялар).
- Жалғағыш кәбілдер, антенналар және оларға арналған жалғастырығыштар, құлаққаптар, микрофондар, «HANDS-FREE» құрылғылары; әртүрлі типтегі ақпарат тасымалдағыштар, жиынтықта жеткізілетін бағдарламалық жасақтама (БЖ) және драйверлер (бұйымды қатты магнит дискілеріндегі жинақтағышқа алдын ала орнатылған БЖ қоса алғанда, бірақ онымен шектелмей), сыртқы енгізу-шығару құрылғылары және манипуляторлар.
- Тысқаптар, сөмкелер, белдіктер, тасымалдауға арналған баулар, монтаждау құрылғылары, құралдар, бұйымға қоса берілетін құжаттама.
- Табиғи тозуға ұшырайтын шығын материалдары мен бөлшектер.



www.finepower.ru