

**FinePower**

**ПАЙДАЛАНУШЫ НҰСҚАУЛЫҒЫ**



# Мазмұны

<b>Құрылғының мақсаты</b> .....	4
<b>Сақтық шаралары</b> .....	4
<b>Құрылғы схемасы</b> .....	8
<b>Пайдалану қағидалары мен шарттары</b> .....	9
Аккумуляторды зарядтау.....	9
Аккумуляторлық блокты орнату және алу .....	9
Аккумуляторды/құралды қорғау жүйесі .....	10
Аккумулятор зарядының күйі .....	10
Аккумулятормен жұмыс уақыты.....	11
Көмескі жарықты қосу .....	12
Тірек етегін реттеу.....	12
Кесу әрекетін ауыстыру.....	13
<b>Құрастыру</b> .....	13
<b>Аралау</b> .....	15
<b>Техникалық сипаттамалары</b> .....	16
<b>Жинақталым</b> .....	16
<b>Монтаждау, сақтау, тасымалдау (тасу), өткізу және кәдеге жарату қағидалары мен шарттары</b> .....	17
<b>Қосымша ақпарат</b> .....	17

# FinePower OneBase CRSBL120

## Қылышты арасы

### Құрметті сатып алушы!

Біздің өнімді таңдағаныңыз үшін алғысымызды білдіреміз.

Біз сізге жоғары сапа, функционалдылық және дизайн талаптарына сәйкес әзірленген және дайындалған өнімдер мен құрылғыларды ұсынуға қуаныштымыз. Жұмысты бастамас бұрын, сіздің қауіпсіздігіңізге қатысты маңызды ақпаратты, сондай-ақ өнімді дұрыс пайдалану және оны күту бойынша ұсыныстарды қамтитын осы нұсқаулықты мұқият оқып шығыңыз. Осы нұсқаулықтың сақталуына назар аударыңыз және оны өнімді одан әрі пайдалану кезінде анықтамалық материал ретінде пайдаланыңыз.

### Құрылғының мақсаты

Қылышты ара - электр қозғалтқыштан жұмыс істейтін портативті қол электро-механикалық құралы, әртүрлі материалдарды кесуге арналған. Кесу элементі - жоғары жиілікпен алға - артқа қозғалыс жасайтын металл кенеп.

### Сақтық шаралары

- Бұл құрылғы коммерциялық мақсатта пайдалануға арналмаған.
- Құрылғы балалардың және дене, сенсорлық немесе ақыл - ой қабілеті шектеулі адамдардың пайдалануына арналмаған, олардың қауіпсіздігіне жауапты адамдардың бақылауы жүзеге асырылатын жағдайлардан басқа. Балаларға құрылғымен ойнауға рұқсат бермеңіз.
- Құрылғыны пайдалануды бастамас бұрын, осы нұсқаулықты мұқият оқып шығыңыз және оны кейінірек пайдалану үшін сақтаңыз.
- Бұл құрылғыны тек мақсатына сай пайдаланыңыз.
- Құрылғыны ылғалдан, түрлі сұйықтықтардан, сондай-ақ жылу көздерінен қорғаңыз.
- Құрылғыны өзіңіз ашпаңыз немесе бөлшектемеңіз.
- Бұл құрылғыны ұзақ температура мен тікелей күн сәулесінің әсеріне ұшыратпаңыз.
- Құлағаннан кейін құрылғыны пайдаланбаңыз, сондай-ақ көзге көрінетін зақым болса, қызмет көрсету орталығына хабарласыңыз.
- Құрылғыны өзіңіз жөндемеңіз және басқа өзгертулер жасамаңыз. Ақаулықтар немесе зақымданулар анықталған жағдайда тек қана қызмет көрсету орталығының білікті мамандарымен хабарласыңыз.
- Құрылғыны шамадан тыс ылғалдылық жағдайында пайдаланбаңыз.

- Мүмкін болатын жарақат пен құрылғыны зақымдамау үшін тек осы құрылғымен үйлесімді аккумуляторды пайдаланыңыз.
- Егер сіз құралды ұзақ уақыт бойы пайдалануды жоспарламасаңыз, оны сақтауға қоймас бұрын, батареяны ажыратыңыз.
- Құралды ұрып алмаңыз, құлатпаңыз және т. б.
- Тексеру немесе тазалау алдында құралдың өшірілгенін және аккумулятор блогының алынғанын тексеріңіз.
- Тазалау үшін ешқашан бензин, еріткіштер, спирт қолданбаңыз, олар бояуды зақымдауы мүмкін, құралдың сынуы немесе деформациясы мүмкін.
- Жұмыс аймағының таза және жақсы жарықтандырылғанына көз жеткізіңіз. Бітелген немесе нашар жарықтандырылған жұмыс аймағы жазатайым оқиғаларға әкелуі мүмкін.
- Жанғыш сұйықтықтар, жанғыш газдар немесе шаң бар үй-жайда электр құралымен жұмыс жасамаңыз. Пайдалану кезінде, сондай-ақ қосу және өшіру кезінде құрал ұшқын шығарады, бұл шаң мен будың тұтануына әкелуі мүмкін.
- Электр аспабымен жұмыс істеу кезінде балалар мен бөгде адамдардың жұмыс орнына жақын болуына жол бермеңіз. Сіз электр аспабын қадағалай алмай қалуыңыз мүмкін.
- Электр құралының шанышқысы розеткаға сәйкес келуі керек. Ешқандай жағдайда шанышқыны өзгертпеңіз. Жерге тұйықталған электр құралдары бар адаптерді пайдаланбаңыз. Бұл электр тоғының соғу қаупін азайтады.
- Электр аспабын қуат желісінен ажыратқан кезде қуат сымын тартпаңыз. Сымды жылу, май, өткір жиектерден немесе қозғалмалы бөліктерден аулақ ұстаңыз. Зақымдалған немесе оралған сымдар электр тоғының соғу қаупін арттырады.
- Электр аспабымен ашық ауада жұмыс істеу кезінде ашық ауада пайдалануға жарамды ұзартқышты пайдаланыңыз.
- Егер электр құралын дымқыл үй-жайда пайдалану қажет болса, қорғаныс ажыратқыш құрылғысымен (ҚАҚ) қорғалған қуат көзін пайдаланыңыз.
- Егер ажыратқыш жұмыс істемесе, электр құралын пайдаланбаңыз.
- Электр құралын шаршаған күйде немесе алкогольдік, есірткілік мас күйінде, дәрі-дәрмектердің әсерімен пайдаланбаңыз.
- Құралмен жұмыс кезінде жеке қорғаныс құралдарын қолданыңыз (көзілдірік, респиратор, сырғанамайтын қорғаныс аяқ киімі, дулыға).
- Кез-келген түзетуді жасамас бұрын, ара кенептерін ауыстырмас бұрын немесе электр құралын сақтамас бұрын шанышқыны қуат көзінен ажыратыңыз және / немесе қайта зарядталатын құрылғыны электр құралынан алыңыз.
- Қолданар алдында электр құралын тексеріп, зақымдалған жағдайда электр құралын жөндеңіз.
- Ара кенептерінің өткір және таза екеніне көз жеткізіңіз.
- Қолданар алдында тұтқалардың құрғақ және таза екеніне көз жеткізіңіз.
- Кесу құралы жасырын сымға тиіп кетуі мүмкін операцияларды орындау кезінде электр құралын оқшауланған тұтқадан ұстаңыз. Кесетін құралдың кернеулі сымға тиюі электр тоғының соғуына әкелуі мүмкін.

- Өңделетін бөлікті тұрақты бетке бекіту және ұстап тұру үшін қысқыштарды қолданыңыз.
- Құралмен шегелерді кездейсоқ кесуден аулақ болыңыз. Өңделетін бөлікте шегелердің бар-жоғын тексеріп, оларды жұмыс алдында алыңыз.
- Құралды тым үлкен заттарды үшін аралау пайдаланбаңыз.
- Аралау алдында аралау кенептері еденге, жұмыс үстеліне және т. б. тиіп кетпеуі үшін дайындаманың артында тиісті саңылаудың болуын тексеріңіз.
- Қосар алдында ара кенептері дайындамаға тиіп кетпейтініне көз жеткізіңіз.
- Қолдарыңызды қозғалмалы бөліктерден алыс ұстаңыз.
- Жұмыс аяқталғаннан кейін құралды қоспаңыз.
- Әрқашан құралды өшіріп, өңделген бөліктен ара кенептерін алып тастамас бұрын, ара кенептері толығымен тоқтағанша күтіңіз.
- Жұмыстан кейін бірден аралау немесе жұмыс бөлігіне қол тигізбеңіз; олар өте ыстық болып, теріні күйдіруі мүмкін.
- Қажет болмаса бос жүрісте құралды қолданбаңыз.
- Кейбір материалдар құрамында ұлы болуы мүмкін химиялық заттар бар. Шаң мен заттардың терімен жанасуына жол бермеңіз.
- Егер құралдың жұмыс уақыты тым қатты қысқарса, жұмысты тоқтатыңыз, құралды одан әрі пайдалану оның қызып кетуіне және күйіп кетулерге әкелуі мүмкін.
- Жоңқаның, шаңның немесе кірдің контактілерге, аккумулятор блогының саңылаулары мен ойықтарына енуіне жол бермеңіз. Бұл құралдың немесе аккумулятордың істен шығуына / бұзылуына әкелуі мүмкін.
- Жұмыс кезінде әрқашан тіреу етегін өңделетін бөлікке мықтап басыңыз. Әйтпесе, қатты діріл және / немесе бұралу пайда болады, бұл аралау кенептерінің бұзылуына әкеледі.
- Металл кесу кезінде қолыңызды ыстық жоңқадан қорғау үшін әрдайым қолғап киіңіз.
- Құралды қолданған кезде әрқашан қауіпсіздік көзілдірігін киіңіз.
- Металл кесу кезінде әрдайым қолайлы майлаушы салқындатқыш сұйықтықты қолданыңыз, әйтпесе ара кенептерінің мерзімінен бұрын тозуы мүмкін.
- Кесу кезінде ара кенептерінің иілуіне жол бермеңіз.
- Әрқашан дұрыс типтегі аралау дискілерін қолданыңыз: ағашпен және пластикпен жұмыс жасау кезінде ағаш кесуге, металдармен (қара түсті) жұмыс істеу кезінде болатты кесуге арналған аралау кенептері.
- Электр тоғының соғуынан қажетті сақтық шараларын қолданыңыз. Құрал корпусының жылыту құбырлары, тоңазытқыштар сияқты жерге тұйықталған беттермен жанасуына жол бермеңіз.
- Электр құралымен жұмыс жасау кезінде әрқашан тұрақты позицияға ие болыңыз және тепе-теңдікті сақтаңыз. Осының арқасында сіз құралды күтпеген жағдайларда жақсы басқара аласыз.
- Тиісті жұмыс киімін киіңіз. Кең киім мен зергерлік бұйымдарды кимеңіз. Шашты, киім мен қолғапты қозғалмалы бөліктерден аулақ ұстаңыз.

### **Күтім және қызмет көрсету**

- Өнімнің корпусы мен кәбілді, желдету саңылауларын кірден және шаңнан мезгіл - мезгіл тазалап отырыңыз. Өнімнің ауа кіретін саңылауларын жаппаңыз. Өнім басқа арнайы күтімді қажет етпейді.

### **Өнімнің қызмет ету мерзімі**

- Өнімнің қызмет ету мерзімі - 2 жыл. Көрсетілген қызмет мерзімі тұтынушы осы нұсқаулықтың талаптарын сақтаған жағдайда жарамды.

### **Сыни істен шығулардың тізбесі**

- Құралды қатты ұшқынмен немесе қатты діріл пайда болған кезде пайдаланбаңыз.
- Сынған немесе электр кәбілі жалаңаш құралды пайдаланбаңыз.
- Түгін өнім корпусынан тікелей шыққан кезде құралды пайдаланбаңыз.

### **Персоналдың ықтимал қате әрекеттері**

- Зақымдалған тұтқасы немесе зақымдалған қорғаныс корпусы бар құралды пайдаланбаңыз.
- Жаңбыр кезінде құралды ашық жерде пайдаланбаңыз.
- Корпусқа су кірген кезде құралды қоспаңыз.

### **Шекті күйлердің өлшемдері**

- Электр кәбілінің қажалуына немесе бүлінуіне жол бермеңіз.
- Өнім корпусына зақым келтірмеңіз.

## Құрылғы схемасы

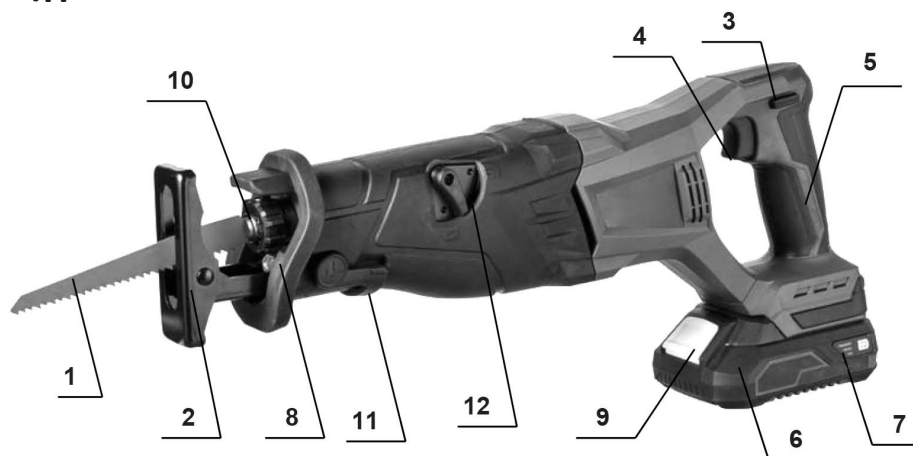

1. Қылыш ара жүзі.
2. Тірек етегі.
3. Құлыптау түймесі.
4. Ажыратқыш.
5. Жұмсақ тұтқа.
6. Аккумулятор блогы.
7. Жарық индикаторлары.
8. Жарықдиодты жарықтандыру.
9. Аккумулятор блогы түймесі.
10. Қысқыш муфта.
11. Тірек етегінің бекіткіш тұтқасы.
12. Кесу әрекетін ауыстыру тұтқасы.

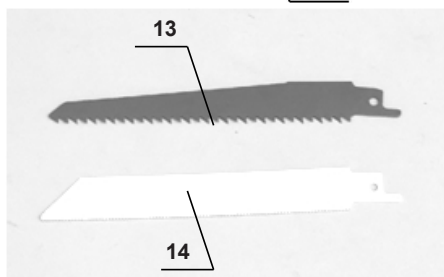

13. Аға аралау кенептері.
14. Болат кесуге арналған ара кенептері.



# Пайдалану қағидалары мен шарттары

## Аккумуляторды зарядтау

1. Аккумуляторлық блокты толығымен заряды біткенге дейін зарядтаңыз. Құралдың қуатының төмендегенін байқаған кезде құралдың жұмысын әрдайым тоқтатыңыз және аккумуляторлық блокты зарядтаңыз.
2. Толық зарядталған аккумуляторлық блокты ешқашан зарядтамаңыз. Артық зарядтау аккумулятордың қызмет ету мерзімін қысқартады.
3. Аккумуляторлық блокты 5 °C-тан 45 °C-қа дейін бөлме температурасында зарядтаңыз. Зарядтамас бұрын, қызып тұрған аккумуляторлық блоктың салқындауына мүмкіндік беріңіз.
4. Егер сіз құрылғыны ұзақ уақыт (6 айдан астам) пайдалануды жоспарлама-саңыз, аккумуляторлық блокты зарядтаңыз.

**НАЗАР АУДАРЫҢЫЗ:** құралдың функцияларын реттемес бұрын немесе тексер-мес бұрын әрқашан құралды өшіріп, аккумуляторды алыңыз.

## Аккумуляторлық блокты орнату және алу

**НАЗАР АУДАРЫҢЫЗ:** аккумуляторлық блокты орнатпас немесе алып тастамас бұрын әрқашан құралды өшіріңіз.

**НАЗАР АУДАРЫҢЫЗ:** аккумуляторлық блокты орнату немесе алып тастау кезін-де құрал мен аккумуляторды мықтап ұстаңыз, әйтпесе олар қолыңнан шығып кетуі мүмкін, бұл құрал мен аккумуляторлық блокқа зақым келтіруі немесе жарақат алуға әкелуі мүмкін.

Аккумуляторлық блок  
түймесі

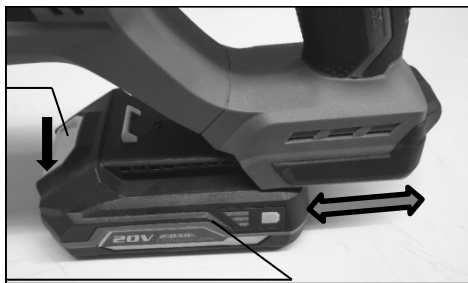

Аккумуляторлық блок

1. Аккумуляторлық блокты алу үшін оны аккумуляторлық блоктың алдыңғы жағындағы түймені сырғыту арқылы оны құралдан алыңыз.
2. Аккумуляторлық блокты орнату үшін, аккумуляторлық блоктағы шығыңқы бөлікті қораптағы ойықпен туралаңыз және шертуді естігенше оны орнына салыңыз.

**НАЗАР АУДАРЫҢЫЗ:** аккумуляторлық блоктың орнына толық орнатылғанына көз жеткізіңіз. Әйтпесе, ол кездейсоқ құралдан құлап, сізге немесе айналаңы-здағыларға зақым келтіруі мүмкін.

**НАЗАР АУДАРЫҢЫЗ:** аккумуляторлық блокты күшпен басуға тырыспаңыз. Егер ол қиындықпен салынса, онда ол дұрыс салынбауда.

## Аккумуляторды/құралды қорғау жүйесі

Құрал аккумуляторды/құралды қорғау жүйесімен жабдықталған, ол құрылғының қызмет ету мерзімінің қысқаруына жол бермеу үшін құрылғыны автоматты түрде өшіреді. Құрал мен аккумулятор келесі жағдайларда автоматты түрде өшеді:

### Шамадан тыс жүктеуден қорғау

Егер аккумулятор шамадан тыс жоғары тоқты тұтынса, құрал автоматты түрде тоқтайды. Бұл жағдайда құралды өшіріп, құралдың шамадан тыс жүктелуіне себеп болған әрекетті тоқтатыңыз. Содан кейін құралды қайта қосыңыз.

### Қызып кетуден қорғау

Егер құрал немесе аккумулятор қызып кетсе, құрал автоматты түрде тоқтайды. Бұл жағдайда құралды қайта қоспас бұрын құралды / аккумуляторды суытып алыңыз.

### Аккумулятор зарядын қорғау

Егер аккумулятордың заряды жұмыс істеп тұрған кезде минимумға дейін төмендесе, құрал автоматты түрде тоқтайды - бұл қорғаныс жүйесін іске қосу және ақаулық емес. Батареяны шығарып, зарядтаңыз.

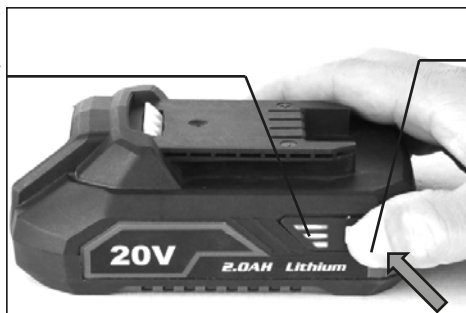

## Аккумулятор зарядының күйі

Заряд деңгейінің көрсеткіштері



Зарядтау деңгейін тексеру түймесі

Заряд деңгейін көрсету үшін заряд деңгейін тексеру түймесін басыңыз. Индикаторлар түймені босатқаннан кейін сөнеді. Кестеде индикаторлар туралы толық мәліметтер келтірілген.

Заряд деңгейінің көрсеткіші		Заряд қалдығы (%)
Жарықтанған	Өшірулі	
	Жасыл Қызғылт сары Қызыл	75% – 100%
	Қызғылт сары Қызыл	25% – 50%
	Қызыл	10% – 25%

**ЕСКЕРТПЕ:** пайдалану шарттары мен қоршаған орта температурасына байланысты көрсеткіштер нақты заряд деңгейінен сәл өзгеше болуы мүмкін.

## Аккумулятордың жұмыс уақыты

Аккумулятор	Аккумулятордың номиналды жұмыс уақыты *
B20 2.0 А·с	16 минут
B40 4.0 А·с	32 минут
B60 6.0 А·с	49 минут

\*Шағын жүктеме режимінде аккумулятор толық зарядталған кезде құрылғының шамамен жұмыс уақыты.

## Қосу/өшіру

**НАЗАР АУДАРЫҢЫЗ:** аккумуляторлық блокты құралға орнатпас бұрын, арқашан ажыратқыштың дұрыс жұмыс істеп тұрғанын және босатылған кезде «өшірулі» күйіне оралғанын тексеріңіз.

Ажыратқышты құлыптау түймесі

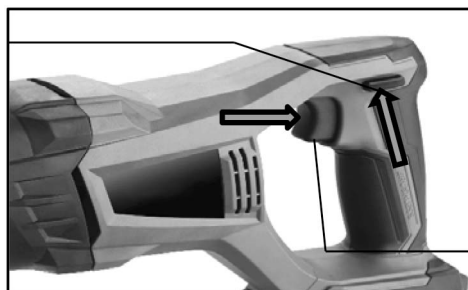

Ажыратқыш

Ажыратқышты кездейсоқ басудың алдын алу үшін ажыратқышты құлыптау түймесі бар. Ажыратқыш босатылған кезде ол автоматты түрде құлыпталады. Құралды қосу үшін ажыратқышты құлыптау түймесін басыңыз (ажыратқышты қатты басу арқылы құралдың жылдамдығын арттыруға болады). Құралды өшіріп, жұмысын тоқтату үшін ажыратқышты босатыңыз.

## Көмескі жарықты қосу

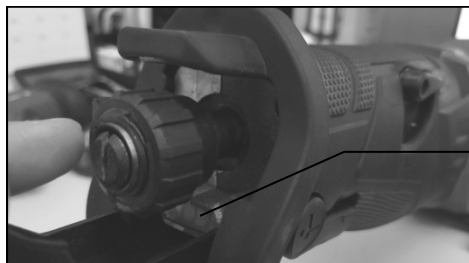

Көмескі жарық

**ЕСКЕРТПЕ:** жарық көзіне тікелей қарамаңыз.

Көмескі жарық жануы үшін ажыратқышты басыңыз. Ажыратқыш басылған кезде көмескі жарық жануды жалғастырады. Ажыратқыш босатылғаннан кейін шамамен 5 секундтан кейін көмескі жарық сөнеді.

**ЕСКЕРТПЕ:** жарықдиодты линзаны құрғақ шүберекпен сүртіңіз. Линзаны сызып алмаңыз, себебі бұл жарықтың жарықтығын төмендетуі мүмкін.

**ЕСКЕРТПЕ:** құрал қызып кетсе, көмескі жарық бір минут ішінде жыпылықтай бастайды. Егер бұл жағдай орын алса, құралды пайдалануды жалғастырмас бұрын суытып алыңыз.

## Тірек етегін реттеу

Егер қылышты ара кенептерінің кесу жиегінің бойымен бір жерде жүзі қайтып кете берсе, кесу жиегінің өткір, бұрын пайдаланылмаған бөлігін пайдалану үшін тірек етегінің орнын өзгертіңіз. Бұл қылышты араның қызмет ету мерзімін ұзартуға көмектеседі.

Тірек етегінің орнын реттеудің бес деңгейі қарастырылған. Тірек етегінің орнын өзгерту үшін тірек етегі бекіткішінің тұтқасын «ашық» күйіне ауыстырып, қолайлы орынды таңдаңыз, содан кейін тірек етегі бекіткішінің тұтқасын «жабық» күйіне ауыстырыңыз.

Тірек етегі  
Тірек етегі бекіткішінің тұтқасы

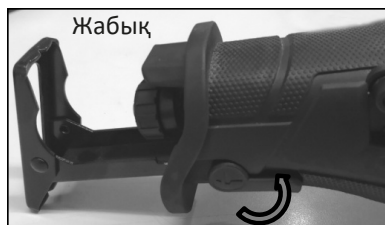
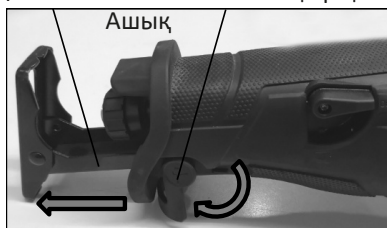

**ЕСКЕРТПЕ:** егер бекіткіш тұтқасы толығымен «ашық» күйіне ауыстырылмаса, тірек етегінің орнын реттеу мүмкін емес.

## Кесу әрекетін ауыстыру

Құрал кесу әрекеттерінің екі түрін ұсынады: орбиталды және түзу. Орбиталды кесу әрекеті кесу жылдамдығын едәуір арттырып, кесудің дәлдігі мен тазалығын төмендетеді. Орбиталды кесу әрекетіне ауысу үшін кесу әрекетін ауыстыру тұтқасын «қосулы» күйіне ауыстырыңыз. Кәдімгі тікелей кесу әрекетіне ауысу үшін кесу әрекетін ауыстыру тұтқасын «өшірулі» күйіне ауыстырыңыз.

«Қосулы»  
күйі



«Өшірулі»  
күйі



## Құрастыру

**НАЗАР АУДАРЫҢЫЗ:** құралмен манипуляция жасамас бұрын, оның өшірілгеніне және аккумуляторлық блоктың алынғанына көз жеткізіңіз.

**НАЗАР АУДАРЫҢЫЗ:** ара кенептері мен қысқыш муфтаға бекітілген жоңқаларды немесе бөгде заттарды әрдайым алып тастаңыз. Әйтпесе, жоңқалар мен бөгде заттар аралау кенептерінің жеткіліксіз тартылуына әкелуі мүмкін, бұл ауыр жарақат себебі болуы мүмкін.

Қысқыш муфтаны сағат тіліне қарсы бағытта бұраңыз. Ара кенептерін қысқыш муфтаға мүмкіндігінше терең салыңыз. Қысқыш муфта бұрылады және ара кенептері автоматты түрде бекітіледі. Ара кенептерін шығаруға болмайтындығына көз жеткізіңіз, ол үшін оны тартып көріңіз.

Қысқыш муфта  
Ара кенептері

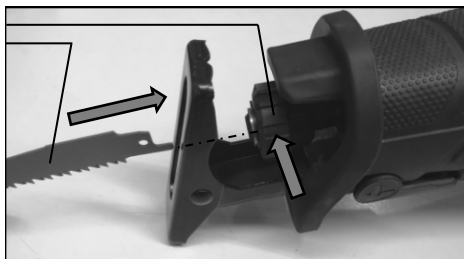

**НАЗАР АУДАРЫҢЫЗ:** егер қылыштың ара кенептері жеткілікті терең енгізілмеген болса, ол жұмыс кезінде күтпеген жерден ұшып кетуі мүмкін.

Қылыш араның ара кенептерін алып тастау үшін қысқыш муфтаны сағат тіліне қарсы бұраңыз және ара кенептерін алыңыз. Қысқыш муфта автоматты түрде еркін күйде бекітіледі.

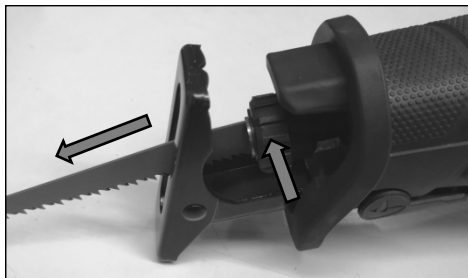

**НАЗАР АУДАРЫҢЫЗ:** ара кенептерін ауыстыру кезінде қолдарыңыз бен сауақтарыңызды тұтқадан алыс ұстаңыз, әйтпесе сіз жарақат алуыңыз мүмкін.

**ЕСКЕРТПЕ:** егер сіз қысқыш муфтаны толығымен бұрамай, қылыш араның ара кенептерін алып тастасаңыз, муфта бекітілмеуі мүмкін. Бұл жағдайда қысқыш муфтаны толығымен бұраңыз, содан кейін муфтаны еркін күйде бекітіңіз.

**ЕСКЕРТПЕ:** егер ара кенептерін бекітетін тұтқа құралдың ішінде орналасса, схемада көрсетілгендей, ара кенептерін сыртқа шығару үшін құралды бірнеше секундқа қосыңыз. Қылыш араның ара кенептерін орнатпас немесе алып тастамас бұрын, құралдан аккумуляторлық блокты алыңыз.

## Аралау

Тірек етегін өңделетін бөлікке мықтап басыңыз. Жұмыс кезінде құралдың секіруіне жол бермеңіз. Қылыш араның ара кенептерін бөлшекке жақында-тыңыз. Алдымен төмен жылдамдықта сынақ жасаңыз. Содан кейін кесуді жалғастыру үшін жоғары жылдамдықты пайдаланыңыз.



Ағаш кесу

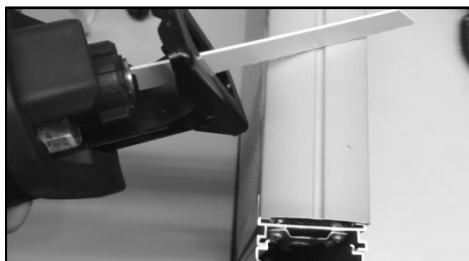

Металл кесу

**ЕСКЕРТПЕ:** жұмыс кезінде желдеткіш саңылауларды жаппаңыз, бұл құралдың қызып кетуіне және зақымдалуына әкелуі мүмкін.

Желдеткіш саңылаулар

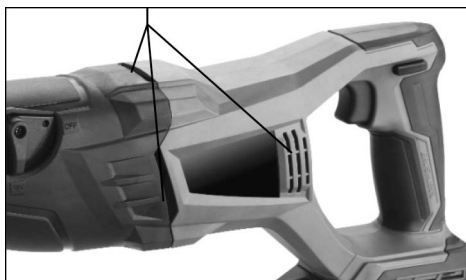

**ЕСКЕРТПЕ:** егер құрал аккумулятор заряды таусылғанша үздіксіз жұмыс істесе, жаңа батареяны орнатуды және одан әрі жұмыс істеуді бастамас бұрын, құралды 15 минут демалдырыңыз.

## Техникалық сипаттамалары

- Үлгісі: CRSBL120.
- Кернеу: 20 В.
- Аккумулятор түрі: Li-ion (жиынтыққа кірмейді).
- Қозғалтқыш түрі: қылшақсыз.
- Бос жүрістегі жүріс саны: 0-3100 жүріс/мин.
- Кесу тереңдігі (ағаш): 120 мм.
- Кесу тереңдігі (пластик): 100 мм.
- Кесу тереңдігі (металл): 10 мм.
- Кесептер жүрісі: 28 мм.
- Кілтсіз жабдықты ауыстыру: бар.
- Маятникті қозғалыс: бар.
- Қорғау дәрежесі: IP20.
- Дыбыс қысымының деңгейі  $L_p$  (K=3), дБ (A): 79.
- Дыбыс қуатының деңгейі  $L_w$  (K=3), дБ(A): 90.
- Жұмыс режиміндегі діріл деңгейі (K=1,5), м/с<sup>2</sup>: 8,2.
- Аккумуляторсыз салмағы: 1,72 кг.

## Жинақталым

- Құрылғы.
- Ағаш аралау кенептері.
- Пайдаланушы нұсқаулығы.



# Монтаждау, сақтау, тасымалдау (тасу), өткізу және кәдеге жарату қағидалары мен шарттары

- Құрылғы ешқандай монтажды немесе тұрақты бекітуді қажет етпейді.
- Құрылғыны дайындаушы мен тұтынушының ауа температурасы 5 °С-тан 40 °С-қа дейін және ауаның салыстырмалы ылғалдылығы 80%-дан аспайтын жылытылатын үй- жайларында қаптамада сақтау керек. Үй-жайларда коррозия тудыратын агрессивті қоспалар (қышқыл булары, сілтілер) болмауы тиіс.
- Құрылғыны тасымалдау құрғақ ортада жүзеге асырылуы тиіс.
- Құрылғы ұқыпты өңдеуді талап етеді, оны шаң, кір, соққы, ылғал, от және т. б. әсерінен қорғаңыз.
- Құрылғыны өткізу жергілікті заңнамаға сәйкес жүргізілуі тиіс.
- Құрылғының ақаулығы анықталған жағдайда дереу уәкілетті қызмет көрсету орталығына хабарласу немесе құрылғыны кәдеге жарату қажет.
- Осы бұйымды кәдеге жарату қалдықтарды қайта өңдеу жөніндегі жергілікті нормалар мен қағидаларға сәйкес жүзеге асырылуы тиіс. Осы өнімді дұрыс кәдеге жаратуды қамтамасыз ете отырып, сіз табиғи ресурстарды үнемдеуге және тиісті емес пайдалану нәтижесінде қоршаған ортаға және адам денсаулығына ықтимал зиян келтірудің алдын алуға көмектесесіз. Осы өнімді қабылдау және кәдеге жарату пункттері туралы толығырақ ақпаратты жергілікті муниципалдық органдардан немесе тұрмыстық қоқысты шығару жөніндегі кәсіпорыннан алуға болады.

## Қосымша ақпарат

**Өндіруші:** Нинбо Лянъе Электрик Эпплайенсис Ко., Лтд.

Цяньхоучэнь ауылы, Юньлун, Иньчжоу ауданы, Нинбо қаласы, Чжэцзян провинциясы, Қытай. Қытайда жасалған.

**Импортер / юр. лицо, принимающее претензии в Казахстане:**

ТОО «ДНС КАЗАХСТАН», г. Нұр-Сұлтан, р-н Сарыарқа, пр-т Сарыарқа, зд. 12, Қазақстан.

**Импорттаушы / Қазақстанда шағымдар қабылдайтын заңды тұлға:**

«DNS QAZAQSTAN (ДНС КАЗАХСТАН)» ЖШС, Нұр-Сұлтан қаласы, Сарыарқа ауданы, Даңғылы Сарыарқа, ғимарат 12, Қазақстан.

Тауар Кеден одағының мына техникалық регламенттерінің талаптарына сәйкес келеді:

- КО ТР 010/2011 «Машиналар мен жабдықтардың қауіпсіздігі туралы»;
- КО ТР 020/2011 «Техникалық құралдардың электромагниттік үйлесімділігі».

Тауар Еуразиялық экономикалық одақтың ЕАЭО ТР 037/2016 «Электротехника және радиоэлектроника бұйымдарында қауіпті заттарды қолдануды шектеу туралы» техникалық регламентінің талаптарына сәйкес келеді.

Өнім ерекшеліктер, өнім туралы ақпарат, оның жиынтықтығы және функционалдығы пайдаланушыға алдын ала ескертусіз өзгертілуі мүмкін.

Интернеттегі мекенжайы: [finerpower.ru](http://finerpower.ru)



Өндіріс күні пайдаланушы нұсқаулығының орыс тіліндегі нұсқасында көрсетілген v.2

## **Дайындаушы келесі жағдайларда кепілдік міндеттемелерін көтермейді:**

- Кепілдік мерзімі аяқталды.
- Егер жеке (тұрмыстық, отбасылық) қажеттілікке арналған өнім кәсіпкерлік қызметті жүзеге асыру үшін, сондай-ақ оның тікелей мақсатына сәйкес келмейтін өзге де мақсаттарда пайдаланылса.
- Дайындаушы өнімді пайдалану кезінде пайдаланушы нұсқаулығының талаптарын бұзу, өнімді орнату және оған қызмет көрсету жөніндегі ұсынымдарды, қосу қағидаларын сақтамау салдарынан (өнімнің өзіне де, онымен байланысты өнімдерге де сәйкес келмейтін желілік кернеудің әсері нәтижесінде пайда болған қысқа тұйықталулар), өнімді сақтау және тасымалдау кезінде өнімнің иесі және/немесе үшінші тұлғалар шеккен ықтимал материалдық, моральдық және өзге де зиян үшін жауапты болмайды.
- Механикалық зақымданудың барлық жағдайлары: өнімді пайдалану кезінде алынған жырықтар, жарықтар, деформациялар, соққы іздері, майысулар және т.б.
- Бөгде модификацияның, мұндай жұмыстарды жүргізуге уәкілетті емес адамдардың рұқсатсыз жөндеудің іздері бар. Егер ақау өмішенің конструкциясының немесе схемасының өзгеруінен, дайындаушы көздемеген сыртқы құрылғылардың қосылуынан, Қазақстан Республикасының заңнамасына сәйкес сәйкестік сертификаты жоқ құрылғыны пайдаланудан туындаған болса.
- Егер өнімнің ақауы еңсерілмейтін күштің әсерінен (табиғи элементтер, өрттер, су тасқыны, жер сілкінісі, тұрмыстық факторлар және Дайындаушыға тәуелді емес басқа жағдайлар) немесе Дайындаушы болжай алмайтын үшінші тұлғалардың әрекеттерінен туындаса. Ақау өнімнің толық немесе ішінара істен шығуына әкелген өнімнің ішіне бөгде заттардың, нәрселердің, сұйықтықтардың, жәндіктердің немесе жануарлардың енуінен, агрессивті ортаның әсерінен, жоғары ылғалдылықтан, жоғары температурадан туындаған болса.
- Өнімнің идентификациясы жоқ немесе сәйкес келмейді (сериялық нөмір). Егер зақымданулар (кемшіліктер) зиянды бағдарламалық жасақтама әсерінің салдарынан; өнімнің бағдарламалық ресурстарына қолжетімділіктің болмауына әкеп соққан парольдерді (кодтарды) орнату, ауыстыру немесе жою, оларды қалпына келтіру/қалпына келтіру мүмкіндігінсіз, БЖ жеткізушісінің осы қызметті ұсынуының болмауына байланысты болса.
- Егер жұмыс ақаулары қуат беруші, кәбілдік, телекоммуникациялық желілердің, радиосигнал қуатының стандарттарға немесе техникалық регламенттерге сәйкес келмеуінен, оның ішінде рельеф ерекшеліктерінен және басқа да осыған ұқсас сыртқы факторлардан, бұйымның желі әрекет ету аймағында немесе одан тыс пайдаланылуынан туындаған болса.
- Егер зақымданулар стандартты емес (бастапқы емес) және/немесе сапасыз (зақымдалған) шығыс материалдарын, керек-жарақтарды, қосалқы бөлшектерді, қуат элементтерін, әртүрлі типтегі ақпарат тасымалдағыштарды (CD, DVD дискілерді, жад карталарын, SIM карталарын, картридждерді қоса алғанда) пайдаланудан туындаса.
- Егер кемшіліктер сәйкес келмейтін контентті (әуендер, графика, бейнелер және басқа файлдар, Java қосымшалары және ұқсас бағдарламалар) алуға, орнатуға және пайдалануға байланысты болса.
- Осы өніммен жанасып жұмыс істейтін басқа жабдыққа келтірілген залалға.

# Кепілдік талоны

SN/IMEI: \_\_\_\_\_

Кепілдікке қойылған күні: \_\_\_\_\_

Дайындаушы кепілдік мерзімі ішінде құрылғының үздіксіз жұмыс істеуіне, сондай-ақ материалдар мен жиынтықтарда ақаулардың болмауына кепілдік береді. Кепілдік кезеңі өнімді сатып алған сәттен бастап есептеледі және тек жаңа өнімдерге қолданылады.

Кепілдік қызмет көрсету пайдаланушының нұсқаулығына сәйкес өнімді пайдалану шартымен кепілдік мерзімі ішінде тұтынушының кінәсіз істен шыққан элементтерді тегін жөндеуді немесе ауыстыруды қамтиды. Элементтерді жөндеу немесе ауыстыру уәкілетті қызмет көрсету орталықтарының аумағында жүзеге асырылады.

Кепілдік мерзімі: 24 ай.

Пайдалану мерзімі: 48 ай.

Қызмет көрсету орталықтарының өзекті тізімін мына мекенжай бойынша алуға болады:

<https://www.dns-shop.ru/service-center/>

**Кепілдік міндеттемелер және тегін сервистік қызмет көрсету егер оларды ауыстыру өнімді бөлшектеуге байланысты болмаса, тауардың жиынтықтығына кіретін, төменде санамаланған керек-жарақтарға қолданылмайды:**

- ҚБП (қашықтан басқару пульті) арналған қуат элементтері (батарейкалар).
- Жалғағыш кәбілдер, антенналар және оларға арналған адаптерлер, құлаққаптар, микрофондар, «HANDS-FREE» құрылғылары; жиынтықта жеткізілетін әртүрлі типтегі ақпарат тасығыштар, бағдарламалық жасақтама (БЖ) және драйверлер (өнімнің қатты магниттік дискілеріндегі жинақтағышқа алдын ала орнатылған БЖ қоса алғанда, бірақ онымен шектелмей), сыртқы енгізу-шығару құрылғылары және манипуляторлар.
- Қаптар, сөмкелер, белдіктер, тасымалдауға арналған баулар, монтаждық құрылғылар, құралдар, бұйымға қоса берілетін құжаттама.
- Табиғи тозуға ұшырайтын шығын материалдары мен бөлшектер.



