

# Пайдалану бойынша нұсқаулық

---

Перфоратор  
FinePower RH0320

FinePower

# Мазмұны

Құрылғының мақсаты .....	3
Сақтық шаралары .....	3
Жұмыс орнындағы қауіпсіздік .....	3
Электр қауіпсіздігі .....	3
Жеке қауіпсіздік .....	4
Құралды дұрыс пайдалану .....	4
Маңызды сәтсіздіктер тізімі.....	5
Персоналдың мүмкін қате әрекеттері .....	5
Шекті күйлердің өлшемдері .....	5
Өнімнің қызмет ету мерзімі.....	5
Перфоратормен жұмыс істеу кезіндегі қауіпсіздік шаралары .....	6
Құрылғының сұлбасы.....	7
Құрылғыны пайдалану.....	8
Жұмысты іске қосу.....	8
Үздіксіз жұмыс .....	8
Жұмыс тәртібін таңдау .....	8
SDS Plus жұмыс құралын пайдалану.....	9
Айналу бағытын өзгерту.....	9
Техникалық қызмет көрсету.....	9
Көмірлі қылшақтар .....	9
Техникалық сипаттамалар .....	10
Жиынтықтамасы .....	10
Монтаждау, сақтау, тасымалдау (көлікпен), сату және кәдеге жарату ережелері және шарттары.....	10
Қосымша ақпарат .....	11

# Құрметті сатып алушы!

Біздің өнімді таңдағаныңыз үшін алғыс айтамыз.

Біз Сізге сапалы, функционалды және жоғары талаптарға сәйкес әзірленген және жасалған өнімдер мен құрылғыларды ұсынуға қуаныштымыз. Пайдалануды бастамас бұрын, Сіздің қауіпсіздігіңізге қатысты маңызды ақпаратты, сондай-ақ өнімді дұрыс пайдалану және оған күтім жасау бойынша ұсыныстарды қамтитын осы нұсқаулықты мұқият оқып шығыңыз. Осы Нұсқаулықтың сақталуына назар аударыңыз және оны өнімді одан әрі пайдалану кезінде анықтамалық материал ретінде пайдаланыңыз.

## Құрылғының мақсаты

Перфоратор — кірпіште, бетонда, таста, ағашта және металда тесіктерді бұрғылау және ұңғылау үшін пайдаланылатын құрылыс құралы.

## Сақтық шаралары

### Жұмыс орнындағы қауіпсіздік

- Жұмыс орны жақсы жарықтандырылған және таза болуы керек. Жұмыс орнындағы ретсіз немесе жарықсыз аумақтар жазатайым оқиғаларға әкелуі мүмкін.
- Бұл электр құралын құрамында жанғыш сұйықтықтар, тұтанғыш газдар немесе шаң бар жерде пайдаланбаңыз. Құрал жұмыс кезінде және қосу және өшіру кезінде ұшқындарды тудырады, бұл шаң немесе түтіннің тұтануы мүмкін.
- Электр құралдарымен жұмыс істеп жатқанда балалар мен қасындағы адамдарды жұмыс аймағыңыздан алыс ұстаңыз. Электр құралын басқаруды жоғалтуыңыз мүмкін.

### Электр қауіпсіздігі

- Электр құралының ашасы розеткаға сәйкес келуі керек. Ашаны ешбір жолмен өзгертпеңіз. Қорғаныш жерге тұйықталған электр құралы адаптерінің ашаларын пайдаланбаңыз. Өзгертілмеген ашалар мен сәйкес розеткалар электр тогының соғу қаупін азайтады.
- Денені жерге тұйықталған беттерге (құбырлар, қыздыру элементтері, пештер және тоңазытқыштар) тигізбеңіз. Денені жерге қосу электр тогының соғу қаупін арттырады.
- Электр құралдарын жаңбыр мен ылғалдан қорғаңыз. Электр құралына судың түсуі электр тогының соғу қаупін арттырады.
- Сымды электр құралын тасымалдау немесе ашаны розеткадан тарту сияқты басқа мақсаттарда пайдалануға болмайды. Сымды қызудан, майдан, өткір жиектерден немесе электр құралдарының қозғалатын бөліктерінен қорғаңыз. Зақымдалған немесе оралған сым электр тогының соғу қаупін арттырады.
- Көшеде электр құралдарымен жұмыс істегенде, сәйкес ұзартқыш кәбілдерді пайдаланыңыз. Сыртта пайдалануға жарамды ұзартқыш кәбілді пайдалану электр тогының соғу қаупін азайтады. Розетка сақтандырғышпен немесе авариялық ток қосқышымен жабдықталуы керек.

## Жеке қауіпсіздік

- Сергек болыңыз, не істеп жатқаныңызды бақылаңыз және электр құралын дұрыс пайдаланыңыз. Шаршаған кезде немесе есірткінің, алкогольдің немесе есірткінің әсерінен электр құралдарын пайдаланбаңыз. Электр құралын пайдалану кезінде бір сәт назар аудармау ауыр жарақатқа әкелуі мүмкін.
- Электр құралының жұмыс түріне байланысты жеке қорғаныс құралдарын (бет қалқан, тайғақ емес аяқ киім, қалпақ немесе есту қабілетін қорғау) пайдалану жарақат алу қаупін азайтады.
- Сәйкес жұмыс киімін киіңіз. Бос киім немесе зергерлік бұйымдарды кимеңіз. Шашты, киім мен қолғапты қозғалатын бөліктерден алыс ұстаңыз.
- Электр құралын байқаусызда қосуға жол бермеңіз. Электр құралын қуат көзіне және/немесе батареяға қоспас бұрын құрылғының өшірілгеніне көз жеткізіңіз. Коммутатор арқылы қосылатын құралды ұстамаңыз.
- Электр құралын қоспас бұрын орнату құралын немесе кілттерді алыңыз. Электр құралының айналмалы бөлігіне қойылған құрал немесе кілт жарақатқа әкелуі мүмкін.
- Құралды пайдалану кезінде табиғи емес позаны ұстамаңыз. Әрқашан тұрақты позицияны алыңыз және тепе-теңдікті сақтаңыз. Бұл күтпеген жағдайларда электр құралын жақсырақ басқаруға мүмкіндік береді.
- Электр қуаты өшіп қалса немесе электр құралы басқа байқаусызда сөніп қалса, құрылғыны дереу өшіріңіз. Электр қуаты өшіп қалған кезде құрылғы қосулсы қалса, қуат қалпына келтірілгенде ол өздігінен іске қосылады, бұл пайдаланушының жарақат алуына және/немесе мүліктің зақымдалуына әкелуі мүмкін.
- Тиісті пайдалану және қауіпсіздік нұсқауларын орындамау электр тогының соғуына, өртке және/немесе ауыр жарақатқа әкелуі мүмкін. Өндіруші және оның уәкілетті өкілдері құралды осы нұсқаулықтағы нұсқауларды орындамаған жағдайда пайдалану нәтижесінде келтірілген зиян үшін жауапты болмайды.

## Құралды дұрыс пайдалану

- Бұл құрылғы коммерциялық пайдалануға арналмаған.
- Ақаулы қосқышы бар құралды пайдаланбаңыз. Қосуға немесе өшіруге болмайтын құрал қауіпті және жөндеуді қажет етеді.
- Құралды орнатпас бұрын, керек-жарақтарды ауыстырмас бұрын және жұмысты тоқтатар алдында құралдың өшірілгеніне көз жеткізіңіз.
- Онымен таныс емес немесе осы нұсқаулықты оқымаған кез келген адамға құралды пайдалануға рұқсат бермеңіз.
- Құралдарды, керек-жарақтарды, қосымшаларды және т.б. пайдаланыңыз. осы нұсқауларға сәйкес. Жұмыс жағдайын және атқарылатын жұмыстарды қарастырыңыз. Құралдарды мақсатсыз жұмыс үшін пайдалану қауіпті жағдайларға әкелуі мүмкін.
- Қолданбаған кезде құралды құрғақ, жабық жерде сақтау керек.

## **Маңызды сәтсіздіктер тізімі**

- Күшті ұшқындармен қолданбаңыз.
- Қатты діріл пайда болса, қолданбаңыз.
- Түтін өнімнің денесінен тікелей пайда болса, қолданбаңыз.

## **Персоналдың мүмкін қате әрекеттері**

- Тұтқаны зақымдалған немесе қорғаныштары зақымдалған құралды пайдаланбаңыз.
- Жаңбыр жауған кезде аспапты ашық ауада пайдаланбаңыз.
- Корпусқа су кірсе, қоспаңыз.

## **Шекті күйлердің өлшемдері**

- Электр кәбілін кері немесе зақымдалған.
- Зақымдалған бұйым корпусы.

## **Өнімнің қызмет ету мерзімі**

Өнімнің қызмет ету мерзімі 2 жыл.

Көрсетілген қызмет мерзімі тұтынушы осы басшылықтың талаптарын сақтаған кезде жарамды.

## Перфоратормен жұмыс істеу кезіндегі қауіпсіздік шаралары

- Электр құралдарын жарамды күйде ұстаңыз. Қозғалмалы бөлшектердің жылжып кетуі немесе айқасып қалуы, бөлшектердің зақымдалуы немесе электр құралдарының жұмысына ықпал етуі мүмкін басқа да жағдайдың болмауын қадағалаңыз. Бұзылған жері болса, пайдаланар алдында электр құралын жөндеңіз.
- Кесу құралдарын өткір және таза етіп ұстаңыз. Дұрыс күтім жасалғанда, кесетін жиектері өткір кескіш құралдар аз сыналанады әрі жеңіл басқарылады.
- Осы нұсқаулыққа сәйкес әрі орындалатын жұмыстың шарттары мен сипаты-ескерілген және электр құралының нақты түрі белгіленген электр құралын, керек-жарағын, ұштықтарды және т.с.с. пайдаланыңыз. Электр құралын арналған мақсатына сай пайдаланбау қауіп тудыруы мүмкін.
- Өз электр құралыңызды тек ұқсас ауыстыру бөлшектерін ғана қолданып жөндеу жүргізетін білікті маманға сеніп тапсырыңыз. Бұл электр құралының қауіпсіздігіне кепілдік береді.
- Перфораторды пайдаланған кезде есту мүшелерін қорғайтын құралды және бетті қорғайтын маска киген жөн. Шудың әсері есту қабілетіне зақым келтіруі мүмкін.
- Жұмыс істеп тұрған электр құралын қараусыз қалдырмаңыз. Құралды толық тоқтағанға дейін қоймаңыз және әрдайым сөндіріңіз.
- Ұзын шаш бас киіммен жабылуға тиіс. Кең киіммен жұмыс істемеңіз.
- Қабырғада жұмыс істеген кезде абай болыңыз. Электр желілерінің, газ немесе су құбырларының зақымдануы қауіпті жағдайға әкеп соқтыруы мүмкін. Жұмыс аймағында жасырын электр сымдар жүйесі немесе құбырлар бар-жоғын анықтау үшін сәйкес детекторларды пайдаланыңыз.
- Желідегі кернеу құрылғының төлқұжат тақтасында көрсетілген кернеуге сәйкестігіне міндетті түрде көз жеткізіңіз.
- Өңделетін дайындаманы бекітіңіз. Қысқыш құралдармен немесе атауызбен ұсталса, дайындама сенімді бекітілгені.
- Ұзартқыш кабельдерді пайдалану. Құралға қуат беруге арналған ұзартқыштарды ғана пайдаланыңыз. Сымның ең кіші қимасы 1,5 мм<sup>2</sup> болуға тиіс. Кабельдік барабандарды пайдаланған кезде кабель қашан да толығымен тарқатылған болуға тиіс.
- Тескішті ауыстырар алдында әрдайым желілік ашаны резеткіден суырып тастаңыз.  
Назар аударыңыз: тескіштер өте ыстық болуы мүмкін.
- Тескіштер үшкір және жақсы күйде болуға тиіс. Жарылған және сынған тескіштерді бірден ауыстырыңыз.
- Перфоратормен жұмысты байыпты және біркелкі атқарыңыз. Осылайша жазатайым жағдайдың алдын алуға және тескіштер мен перфоратордың қызмет ету мерзімін ұзартуға болады.

**Назар аударыңыз!** Пайдалану жөніндегі осы нұсқаулықта ұсынылған немесе кеңес берілгендерден басқа кез келген сайманды немесе айлабұйымды пайдалану жарақат алу қаупін тудыруы мүмкін.

## Құрылғының сұлбасы

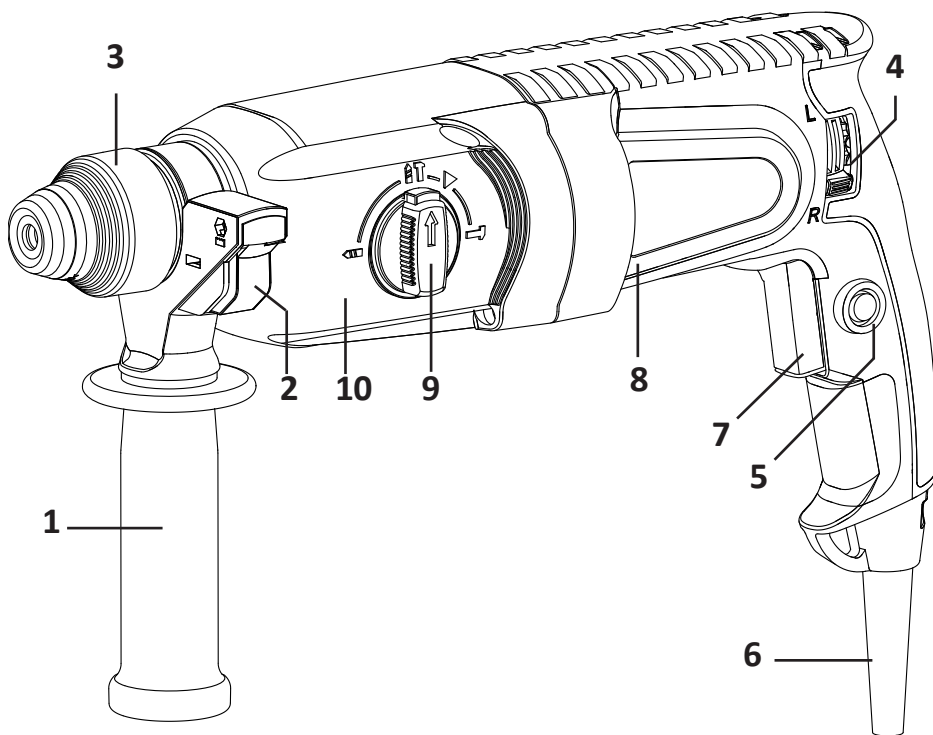

1. Алмалы-салмалы сап.
2. Бұрап тесу тереңдігін шектегішті бұғаттан босату батырмасы.
3. Патрон.
4. Патронның айналу бағытын ажыратып-қосқыш (реверс).
5. Ажыратқышты бекіту батырмасы.
6. Қуат көзінің баусымы.
7. Іске қосу ажыратқышының батырмасы.
8. Электр қозғалтқыштың корпусы.
9. Жұмыс тәртіптерін ажыратып-қосқыш.
10. Редуктордың корпусы.

# Құрылғыны пайдалану

## Жұмысты іске қосу

- Қосу: «Қосу/Өшіру» ажыратқышын басыңыз.
- Өшіру: «Қосу/Өшіру» ажыратқышын жіберіңіз.

## Үздіксіз жұмыс

Бұғаттау батырмасымен бір мезетте жылдамдықты реттейтін іске қосу ажыратқышының батырмасын басыңыз. Үздіксіз тәртіпті сөндіру үшін, іске қосу ажыратқышының батырмасын басыңыз, сосын жіберіңіз.

## Жұмыс тәртібін таңдау

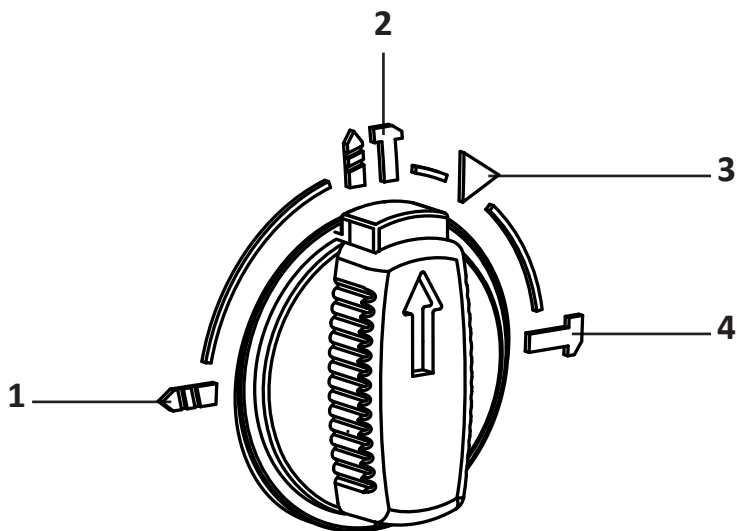

- 1. Соққысыз бұрғылап тесу тәртібі.** Металды, ағаш пен пластикті бұрғылап тесуге арналған.
- 2. Соққымен бұрғылап тесу тәртібі.** Бетонды және қаланған кірпішті бұрғылап тесуге арналған.
- 3. Қашау бұрышын баптау тәртібі.** Қашау бұрышын өзгертуге арналған. Тік бұрышпен орнатқан кезде құралды пайдаланар алдында 4-ережеге қайтып оралыңыз.
- 4. Ұңғылау тәртібі.** Ұсату, ұңғылау және сындыру жұмыстарына арналған. Бұл тәртіпте перфораторды кептеліп қалған бұрғыны алып шығатын тетік ретінде пайдалануға болады.



## SDS Plus жұмыс құралын пайдалану

Бұл құрал SDS plus® патронымен жарақталған.

Біз тек кәсіби саймандарды ғана пайдалануға кеңес береміз.

1. Саптаманың сағағын тазартыңыз да, майлаңыз.
2. Қашаудың сағағын патронға қондырыңыз.
3. Сағақ оймакілтекке кіру үшін саптаманы басыңыз да, бұраңыз.
4. Жақсылап бекітілгенін тексеру үшін саптаманы тартыңыз.
5. Қашауды алу үшін патронды/патрон мұфтасын артқа тартып, оны патроннан алып шығыңыз.

## Айналу бағытын өзгерту

Айналу бағытын құрал жұмыс істемей тұрған кезде өзгертіңіз.

Құралдың айналу бағытын бағытты ауыстыру батырмасының көмегімен өзгертуге болады.

## Техникалық қызмет көрсету

**Назар аударыңыз!** Техникалық қызмет көрсетілер алдында электр құралының электр желісінен ажыратылғанын тексеріңіз.

- Сіздің электр құралыңыз техникалық қызмет аз көрсетіле отырып, ұзақ уақыт бойы жұмыс істеуге арналған. Дұрыс күтім жасалып, ұдайы тазаланып отырса, құралдың қызмет ету мерзімі мен сенімділігі ұлғаяды.
- Жарақаттанып қалмау үшін, керек-жарақтарды орнатпай және демонтаж жасамай тұрып, баптауды жасау немесе өзгертуден бұрын, сондай-ақ жөндеу жүргізердің алдында құралды өшіріңіз де, оны электр қуат көзінен ажыратыңыз. Шүріппелі ажыратып-қосқыш «ӨШІРУ» күйінде тұрғанына көз жеткізіңіз. Құралдың аңдаусызда іске қосылуы жарақат алуға әкеп соқтыруы мүмкін.
- Бұл құралда пайдаланушы қызмет ете алатын элементтер жоқ.

## Көмірлі қылшақтар

- Құралдың электр қозғалтқышында уақыт өте келе тозатын көмірлі қылшақтар қолданылады. Көмірлі қылшақтар тозған жағдайда, оларды ауыстыру үшін мамандандырылған қызмет көрсету орталығына жүгініңіз.
- Әрбір жұмыстың соңында құралдың корпусы мен желдеткіш саңылауларындағы шаң-тозаңды жұмсақ шүберекпен немесе сулықпен тазалауға кеңес беріледі. Орнығып қалған ластануды сабынды суға дымқылданған жұмсақ шүберекпен кетіруге кеңес беріледі. Ластануды жою үшін бензин, спирт және т.с.с. еріткіштерді пайдалануға болмайды. Еріткіштерді қолдану құралдың корпусына зақым келтіруі мүмкін.
- Құралдың қауіпсіздігі мен сенімділігін қамтамасыз ету үшін, жөндеу немесе ретке келтіру жұмыстарын мамандандырылған қызмет көрсету орталықтарында жүргізу қажет. Қызмет көрсету орталықтарының мекенжайлары кепілдік талонының келесі бетінде көрсетілген.
- Көмірлі қылшақтар тозған жағдайда электр құралы өздігінен өшіп қалады.

## Техникалық сипаттамалар

- Үлгісі: RH0320.
- Сауда белгісі: FinePower.
- Желінің көрсеткіштері: 220–240 В ~ 50 Гц.
- Қуаты: 1050 Вт.
- Айналым саны: 0–1000 айн/мин.
- Соққы жиілігі: 0–5300 соққ/мин.
- Макс.соққы энергиясы: 3,3 Дж.
- Сағақ: SDS-plus.
- Кабельдің ұзындығы: 4 м.

## Жиынтықтамасы

- Құрылғы.
- Бұрғымен тесу тереңдігін шектегіш.
- Көмірлі қылшақтар жинағы.
- Тескіштер — 3 дана.
- Қашау — 2 дана.
- Майлағыш — 1 құты.
- Кілт.
- 13 мм-ге патрон.
- Алмалы-салмалы сап.
- Пайдалану бойынша нұсқаулық.

## Монтаждау, сақтау, тасымалдау (көлікпен), сату және кәдеге жарату ережелері және шарттары

- Құрылғы қандай да бір монтаждауды немесе тұрақты бекітуді қажет етпейді.
- Құрылғы өндірушінің және тұтынушының жылытылып тұратын панажайларында өндірушінің қаптамасында 5 °С... 40 °С дейінгі температурада және ауаның салыстырмалы ылғалдылығы 80%-дан аспайтын жерде сақталуы тиіс. Панажайларда тотығуды туындататын агрессивті қоспалар (қышқылдардың, сілтілерді булары) болмауы тиіс.
- Құрылғы мұқият күтім жасауды қажет етеді, оны кір, соққы, ылғал, от және т.б. әсерінен сақтаңыз.
- Құрылғы Қазақстан Республикасының қолданыстағы заңнамасына сәйкес сатылуы тиіс.
- Құрылғыны құрғақ ортада тасымалдау керек.
- Құрылғыда ақаулық анықталған жағдайда дереу авторланған қызмет көрсету орталығына жүргеннен немесе құрылғыны кәдеге жаратқан жөн.
- Бұйымның қызмет ету мерзімі аяқталғаннан кейін оны қарапайым тұрмыстық қоқыспен бірге тастауға болмайды. Оның орнына, ол федералды немесе жергілікті заңнамаға сәйкес қайта өңдеу және қайта өңдеу үшін электрлік және электронды жабдықты тиісті қабылдау бекетіне қайта өңдеуге жіберіледі. Осы бұйымды дұрыс жояуды қамтамасыз ете отырып, сіз табиғи ресурстарды үнемдеуге және қоршаған ортаға және адамдардың денсаулығына зиян келтірмеуге көмектесесіз. Бұл бұйымды қабылдау және жою бекеттері туралы қосымша ақпаратты жергілікті муниципалды органдардан немесе тұрмыстық қалдықтарды шығаратын кәсіпорыннан алуға болады.

## Қосымша ақпарат

**Өндіруші:** Чжэцзян Бэньюй Тулз Ко., Лтд.

Хайчан тас жолы, 188, Тайчжоу, Чжэцзян пров., Қытай.

Қытайда жасалған.

**Импортер / юр. лицо, принимающее претензии в Республике Казахстан:**

ТОО «ДНС КАЗАХСТАН», г. Астана, р-н Сарыарқа, пр-т Сарыарқа, зд. 12, Республика Казахстан.

**Импорттаушы / Қазақстан Республикасында талаптар қабылдайтын заңды тұлға:**

«DNS QAZAQSTAN (ДНС КАЗАХСТАН)» ЖШС, Астана қ-ы, Сарыарқа ауданы, Сарыарқа д-лы, 12 Ғ-т, Қазақстан Республикасы.

Бұйымның сыртқы түр-сипаты, оның сипаттамалары және жиынтықтылығы пайдаланушыға алдын ала хабарланбастан өзгеріске ұшырауы мүмкін.

Құрылғының нақты интерфейсі осы нұсқаулықта көрсетілгеннен өзгешеленуі мүмкін.

Тауар Кеден Одағының техникалық регламентінің талаптарына сәйкес келеді:

- КО ТР 010/2011 «Машиналар мен жабдықтың қауіпсіздігі туралы».
- КО ТР 020/2011 «Техникалық құралдардың электрмагниттік үйлесімділігі».

Тауар Еуразиялық экономикалық одақтың 037/2016 ЕАЭО ТР «Электр техникасы және радиоэлектроника бұйымдарында қауіпті заттардың қолданылуын шектеу туралы» техникалық регламентінің талаптарына сәйкес келеді.



Өндіріс күні пайдаланушы нұсқаулығының орыс тіліндегі нұсқасында көрсетілген. V.9

# Кепілдік талоны

SN/IMEI: \_\_\_\_\_

Кепілдікке қойылған күні: \_\_\_\_\_

Өндіруші бүкіл кепілдік мерзімі ішінде құрылғының үздіксіз жұмыс істейтініне, сондай-ақ материалдар мен құрастырымда ақаулар болмайтынына кепілдік береді. Кепілдік мерзімі бұйымды сатып алған сәттен бастап есептеледі және тек жаңа өнімдерге ғана қолданылады.

Кепілдік қызмет көрсетуге пайдаланушы нұсқаулығының шарттарына сәйкес пайдаланылған бұйымның кепілдік мерзімі ішінде тұтынушының кінәсінен тыс істен шыққан элементтерін уәкілетті сервис орталықтарының аумағында тегін жөндеу немесе ауыстыру кіреді. Элементтерді жөндеу немесе ауыстыру уәкілетті сервис орталықтарының аумағында жүргізіледі.

Кепілдік мерзімі: 12 ай.

Пайдалану мерзімі: 24 ай.

Сервис орталықтарының өзекті тізімі мына мекенжай бойынша:

<https://finpower.ru/page/dynamic/support/>

**Кепілдік міндеттемелері және ақысыз қызмет көрсету, егер оларды ауыстыру бұйымды бөлшектеуге байланысты болмаса, бұйым жиынтығына кіретін төменде аталған керек-жарақтарға қолданылмайды:**

- ҚБП (Қашықтан басқару пультіне) арналған қуат көзі элементтері (батареялар).
- Біріктіру кабельдері, антенналар және оларға арналған өткізгіштер, құлаққаптар, микрофондар, «HANDS-FREE» құрылғылары; әртүрлі ақпарат тасығыштары, жиынтықта жеткізілетін бағдарламалық жасақтама (БЖ) және драйверлер (соның ішінде, бірақ олармен шектелмей, бұйымның қатты магниттік дискілерінде жинақтағышқа алдын ала орнатылған БЖ), сыртқы енгізу/шығару құрылғылары және манипуляторлар.
- Қаптар, сөмкелер, белдіктер, тасуға арналған баусымдар, монтаждау жабдықтары, саймандар, бұйымға қоса берілген құжаттама.
- Шығыс материалдар және табиғи тозуға ұшырайтын бөлшектер.



## Өндірушіге келесі жағдайларда кепілдікті міндеттемелер жүктелмейді:

- Кепілдік мерзімі өтіп кетсе.
- Егер жеке (тұрмыстық, отбасылық) қажеттіліктерге арналған бұйым кәсіпкерлік қызметті жүзеге асыру үшін, сондай-ақ оның тікелей мақсатына сәйкес келмейтін өзге мақсаттарда пайдаланылса.
- Өндіруші бұйым иесі және/немесе үшінші тұлғалар бұйымды пайдалану кезінде пайдаланушы нұсқаулығының талаптарын бұзу салдарынан, бұйымды орнату және оған қызмет көрсету бойынша ұсынымдарды, бұйымды қосу (тиісті емес желілік кернеудің бұйымның өзіне де, онымен түйіндес бұйымдарға әсер етуінің нәтижесінде де пайда болған қысқа тұйықталулар), сақтау және тасымалдау ережелерін сақтамау салдарынан шеккен ықтимал материалдық, моральдық және өзге зиян үшін жауапкершілік көтермейді.
- Механикалық зақымданудың барлық жағдайлары: сынықтар, жарықшалар, деформациялар, соққылар іздері, майысқан жерлер және бұйымды пайдалану барысында болған т. б. зақымданулар.
- Бөгде түрлендірулердің, рұқсат етілмеген жөндеулерді осындай жұмыстарды жүргізуге уәкілетті емес адамдар жүргізудің іздері бар. Егер ақау конструкцияны немесе бұйымның схемасын өзгерту, Өндіруші қарастырмаған сыртқы құрылғыларды қосу, Қазақстан Республикасының заңнамасына сай сәйкестік сертификаты жоқ құрылғыны пайдалану салдарынан туындаған болса.
- Егер ақау еңсерілмейтін күш әсерінен (табиғи апаттардан, өрттерден, су тасқындарынан, жер сілкіністерінен, тұрмыстық факторлардан және Өндірушіге байланысты емес өзге жағдайлардан), немесе Өндіруші болжай алмаған үшінші тұлғалардың әрекеттерінен туындаған болса. Ақау бұйымның толық немесе ішінара істен шығуына әкелген бұйымның ішіне бөтен заттар, бөгде денелер, заттектер, сұйықтықтар, жәндіктер немесе жануарлар түсуінен, агрессивті орталардың, жоғары ылғалдылықтың, жоғары температуралардың әсерінен туындаған болса.
- Бұйымды сәйкестендіруі (сериялық нөмірі) жоқ болса немесе сәйкес келмесе. Егер ақаулықтар (кемшіліктер) зиянды бағдарламалық жасақтаманың әсерінен; БЖ жеткізушісінде осы қызметтерді ұсынудың болмауына байланысты оларды жою/қалпына келтіру мүмкіндігінсіз бұйымның бағдарламалық ресурстарына қолжетімділіктің болмауына әкелген құпиясөздерді (кодтарды) орнатумен, ауыстырумен немесе жоюмен туындаған болса.
- Егер жұмыс ақаулары қоректік, кабельдік, телекоммуникациялық желілердің стандарттарына немесе техникалық регламенттеріне, радиосигнал қуатына сәйкес келмеуінен, оның ішінде жер бедерінің ерекшеліктерінен және басқа ұқсас сыртқы факторлардан, бұйымды желінің қамту шекарасында немесе аймағынан тыс пайдаланудан туындаған болса.
- Егер ақаулар стандартты емес (түпнұсқа емес) және/немесе сапалы емес (зақымдалған) шығыс материалдарды, керек-жарақтарды, қосалқы бөлшектерді, қуат элементтерін, әртүрлі ақпарат тасығыштарын (CD, DVD дискілерін, жад карталарын, SIM карталарын, картридждерді қоса алғанда) пайдаланудан туындаған болса.
- Егер кемшіліктер үйлесімді емес контентті (әуендер, графика, бейне және басқа файлдар, Java қосымшалары және оларға ұқсас бағдарламалар) алу-дан, орнатудан және пайдаланудан туындаған болса.
- Осы бұйыммен жанасып жұмыс істеп тұрған басқа жабдыққа келтірілген шығынға.



[www.finepower.ru](http://www.finepower.ru)