

**FinePower**

Пайдаланушының нұсқаулығы



# **FinePower**

## **RS85 қылыш арасы**

# Мазмұны

|  |    |
|--|----|
| Құрылғының мақсаты .....   | 5  |
| Сақтық шаралары.....   | 5  |
| Құрылғының сұлбасы.....  | 9  |
| Жұмысқа дайындық .....   | 10 |
| Аралау төсемін ауыстыру.....   | 10 |
| Тірек табанын теңшеу .....   | 10 |
| Аралау жылдамдығын реттеу .....  | 10 |
| Құралмен жұмыс жасау .....   | 10 |
| Қосу .....   | 10 |
| Бұғаттау батырмасы .....   | 10 |
| Жұмыс бұрышын реттеу.....  | 11 |
| Аралау .....   | 11 |
| Жарықдиодты көмескі жарық.....   | 11 |
| Қуат көзінің кәбілін ауыстыру.....   | 11 |
| Күту және қызмет көрсету.....  | 11 |
| Көмір қылшақтары .....   | 12 |
| Техникалық сипаттамалары.....  | 12 |
| Жинақталым.....  | 12 |
| Монтаждау, сақтау, тасымалдау (тасу), өткізу және кәдеге жарату<br>қағидалары мен шарттары ..... | 13 |
| Қосымша ақпарат.....   | 14 |

## Құрметті сатып алушы!

Сізге біздің өнімді таңдағаныңыз үшін алғысымызды білдіреміз.

Біз сізге сапаға, функционалдыққа және дизайнға қойылатын жоғары талаптарға сәйкес әзірленген және өндірілген бұйымдар мен құрылғыларды ұсынуға қуаныштымыз. Пайдалануды бастар алдында Сіздің қауіпсіздігіңізге қатысты маңызды ақпарат, сондай-ақ өнімді дұрыс пайдалану және оны күту жөніндегі ұсынымдарды қамтитын осы нұсқаулықты мұқият оқыңыз. Осы Нұсқаулықтың сақталуын ойластырыңыз және бұйымды одан әрі қолданған кезде нұсқаулықты анықтамалық материал ретінде пайдаланыңыз.

## Құрылғының тағайындалуы

Қылыш ара — электр қозғалтқышымен жұмыс істейтін, әртүрлі материалдарды кесуге (бөлшектеп кесуге) арналған электрмеханикалық қол құралы.

Кесу элементіне жоғары жиілікпен қайтымды-ілгерілемелі қозғалысты жүзеге асыратын металл төсем жатады.

## Сақтық шаралары

- Осы құрылғы коммерциялық мақсаттарда пайдалануға арналмаған.
- Құрылғы балалардың және, олардың қауіпсіздігі үшін жауапты болатын басқа тұлғалар бақылауды жүзеге асырайтын жағдайларды қоспағанда, физикалық, сенсорлы немесе ақыл-ой қабілеттері шектеулі тұлғалардың пайдалануына арналмаған. Балалардың құрылғымен ойнауына жол бермеңіз.
- Құрылғыны пайдалануды бастар алдында осы нұсқаулықты мұқият оқып шығыңыз және оны кейін қолдану үшін сақтап қойыңыз.
- Бұл құрылғыны тек мақсатына сай пайдаланыңыз.
- Құрылғыны ылғалдың, әртүрлі сұйықтықтардың, сондай-ақ жылу көздерінің әсерінен сақтаңыз.
- Құрылғыны өз бетіңізше ашпаңыз және бөлшектемеңіз.
- Бұл құрылғыны экстремалды температуралардың және тікелей күн сәулесінің ұзақ әсеріне ұшыратпаңыз.
- Құрылғыны құлағаннан кейін, сондай-ақ көзге көрінетін зақымданулары болғанда пайдаланбаңыз, сервистік орталыққа жүгініңіз.
- Құрылғыны өз бетіңізше жөндемеңіз және кез келген басқа түрленімдер жасамаңыз. Ақаулықтар немесе зақымданулар анықталған кезде тек қана сервис орталығының білікті мамандарына жүгініңіз.
- Шамадан тыс ылғалдылық жағдайында құрылғыны пайдаланбаңыз.
- Құралды соққыларға ұшыратпаңыз, оны құлатпаңыз және т.б.
- Қараудың немесе тазартудың алдында міндетті түрде құралдың өшірулі екендігіне көз жеткізіңіз.
- Ешқашан тазарту үшін бензинді, еріткіштерді, спиртті пайдаланбаңыз, олар бояуды бүлдіруі, құралдың жарықшақтануын немесе деформациясын тудыруы мүмкін.

- Жұмыс аймағы таза және жақсы желдетілген болуын бақылаңыз. Үйілген немесе нашар жарықтандырылған жұмыс аймағы жазатайым оқиғалардың себебі болуы мүмкін.
- Электр құралымен жанғыш сұйықтықтар, тұтанғыш газдар орналасқан немесе шаңды үй-жайларда жұмыс жасамаңыз. Пайдалану барысында, сондай-ақ қосып, өшірген кезде құрал ұшқын шығарады, бұл шаң мен будың тұтануына әкелуі мүмкін.
- Электр құралымен жұмыс істеу кезінде балалар мен бөгде адамдарды жұмыс орныңызға жақын келуіне жол бермеңіз. Электр құралын пайдалану барысында бақылауды жоғалтып алуыңыз мүмкін.
- Электр құралының ашасы розеткаға сәйкес келуі тиіс. Ешқандай жағдайда ашаны өзгертпеңіз. Жерлендірілген электр құралдары бар бейімдегішті пайдаланбаңыз. Бұл электр тогымен зақымдану қаупін азайтады.
- Электр құралын қуат көзінің желісінен ажыратқан кезде қуат көзінің баусымын тартпаңыз. Баусымды жылу көздерінен, майдан, өткір жиектерден немесе қозғалмалы бөліктерден алыс ұстаңыз. Зақымданған немесе бұралған баусымдар электр тогымен зақымдану қаупін арттырады.
- Ашық ауада электр құралдарымен жұмыс істеген кезде ашық ауада қолдануға жарамды ұзартқышты қолданыңыз.
- Егер дымқыл бөлмеде электр құралын пайдалану сөзсіз қажет болса, қорғаныс ажыратқышымен (ҚА) қорғалған қуат көзін пайдаланыңыз.
- Егер ажыратқыш жұмыс істемесе, электр құралын пайдаланбаңыз.
- Электр құралын шаршасаңыз немесе алкоголь, есірткіге мас болған кезде, дәрі-дәрмектердің әсерімен пайдаланбаңыз.
- Құралмен жұмыс істеген кезде жеке қорғаныс құралдарын қолданыңыз (қорғаныс көзілдірік, респиратор, тайғанамайтын қорғаныс аяқ киім, дулыға).
- Кез келген реттеулер, бөлшектерін ауыстырудың немесе электр құралын сақтаудың алдында ашаны қуаты көзінен ажыратыңыз және / немесе электр құралынан аккумуляторлық блокты алып тастаңыз.
- Қолданар алдында электр құралын қарап шығыңыз және зақымданған жағдайда электр құралын жөндеңіз.
- Аралау төсемінің өткір және таза болуын қадағалаңыз.
- Қолданар алдында тұтқалары құрғақ және таза екендігіне көз жеткізіңіз.
- Кесу құралы жасырын сымға тиіп кетуі мүмкін операцияларды орындау кезінде электр құралын оқшауланған тұтқалардан ұстаңыз. Кесетін құралдың кернеулі сымға тиюі электр тогымен зақымданудың себебі болуы мүмкін.
- Өңделген бөлікті тұрақты бетке бекіту және ұстап тұру үшін қысқыштарды қолданыңыз.
- Құралмен шегелерді кездейсоқ кесіп алудан байқаңыз. Өңделетін бөлікті шегелерге тексеріп, оларды жұмыс жасамас бұрын алып тастаңыз.
- Тым үлкен заттарды кесуге арналған құралды пайдаланбаңыз.
- Аралау алдында аралау төсемі еденге, жұмыс үстеліне және т. б. тиіп кетпеуі үшін дайындаманың артында тиісті саңылаудың болуын тексеріңіз.
- Қоспас бұрын аралау төсемінің дайындамаға тимейтініне көз жеткізіңіз.
- Қолдарыңызды қозғалмалы бөліктерден алшақ ұстаңыз.
- Жұмысты аяқтағаннан кейін құралды қосулы қалдырмаңыз.

- Құралды әрдайым өшіріңіз және өңделген бөліктен аралау төсемін алып тастамас бұрын, аралау төсемі толығымен тоқтағанша күтіңіз.
- Аралау төсемін немесе дайындаманы жұмыстан кейін бірден ұстамаңыз; олар өте ыстық болуы мүмкін және теріні күйдіруі мүмкін.
- Құралды қажеттілік болмаса бос жүрісте пайдаланбаңыз.
- Кейбір материалдар құрамында улы химиялық заттар бар. Шаңды жұтуға және заттардың терімен жанасуына жол бермеңіз.
- Егер құралдың жұмыс уақыты шамадан тыс азайса, жұмысын тоқтатыңыз, құралды одан әрі қолдану қызып кетуге және күйіктерге әкелуі мүмкін.
- Жұмыс кезінде әрдайым тірек табанын өңделетін бөлікке мықтап басыңыз. Әйтпесе, қатты діріл және / немесе бұралу пайда болады, бұл аралау төсемінің сынуына әкеледі.
- Металл кесу кезінде қолыңызды шашыраған ыстық жаңқадан қорғау үшін әрдайым қолғап киіңіз.
- Құралды қолданған кезде әрқашан қауіпсіздік көзілдірігін киіңіз.
- Металлды кесу кезінде әрдайым қолайлы майлау-суыту сұйықтығын қолданыңыз, әйтпесе аралау төсемі мерзімінен бұрын тозуы мүмкін.
- Кесу кезінде аралау төсемінің бүгілуіне жол бермеңіз.
- Әрқашан дұрыс типтегі аралау төсемін қолданыңыз: ағашпен және пластикпен жұмыс жасау кезінде ағашқа арналған аралау төсемі, металдармен (оның ішінде қара) жұмыс жасау кезінде металлға арналған аралау төсемі.
- Электр тоғының соғуынан қорғайтын қажетті сақтық шараларын қолданыңыз. Құрал корпусының жылыту құбырлары, тоңазытқыштар сияқты жерлендірілген беттермен түйісуіне жол бермеңіз.
- Электр құралымен жұмыс істеу кезінде өзіңізді әр кезде тұрақты күйде және тепе-теңдікті сақтаған күйде ұстаңыз. Осының арқасында Сіз күтпеген жағдайларда құралды жақсы басқара аласыз.
- Сәйкес келетін жұмыс киімін киіңіз. Кең киім кимеңіз мен әшекейлер тақпаңыз. Шашыңызды, киім мен қолғапты қозғалмалы бөліктерден алшақ ұстаңыз.

### **Қызмет көрсету және күту**

- Бұйымның корпусы мен кәбілін, желдеткіш саңылауларын кір мен шаңнан мезгіл-мезгіл тазалап отырыңыз. Бұйымның ауа кіретін тесіктерін жаппаңыз. Бұйым басқа арнайы қызмет көрсетуді қажет етпейді.

### **Бұйымның қызмет ету мерзімі**

- Бұйымның қызмет ету мерзімі 2 жылды құрайды. Қызмет етудің көрсетілген мерзімі тұтынушы осы жетекшіліктің талаптарын сақтаған кезде әрекет етеді.

### **Ауыр түрде істен шығу тізбесі**

- Құралды қатты ұшқынмен немесе қатты діріл пайда болған кезде пайдаланбаңыз.
- Сынған немесе жалаңаш электр кәбілі бар құралды пайдаланбаңыз.
- Түтін бұйымның корпусынан тікелей пайда болған кезде құралды пайдаланбаңыз.

### **Қызметкерлердің ықтимал қате әрекеттері**

- Зақымданған тұтқасы немесе зақымданған қорғаныс қаптамасы бар құралды пайдаланбаңыз.
- Жаңбыр кезінде ашық кеңістікте құралды пайдаланбаңыз.
- Құралды корпусқа су кірген кезде қоспаңыз.

### **Шекті күйлер өлшемдері**

- Электр кәбілін ысқылауға немесе зақымдауға жол бермеңіз.
- Бұйым корпусының зақымдануына жол бермеңіз.



# Құрылғының тәсімі

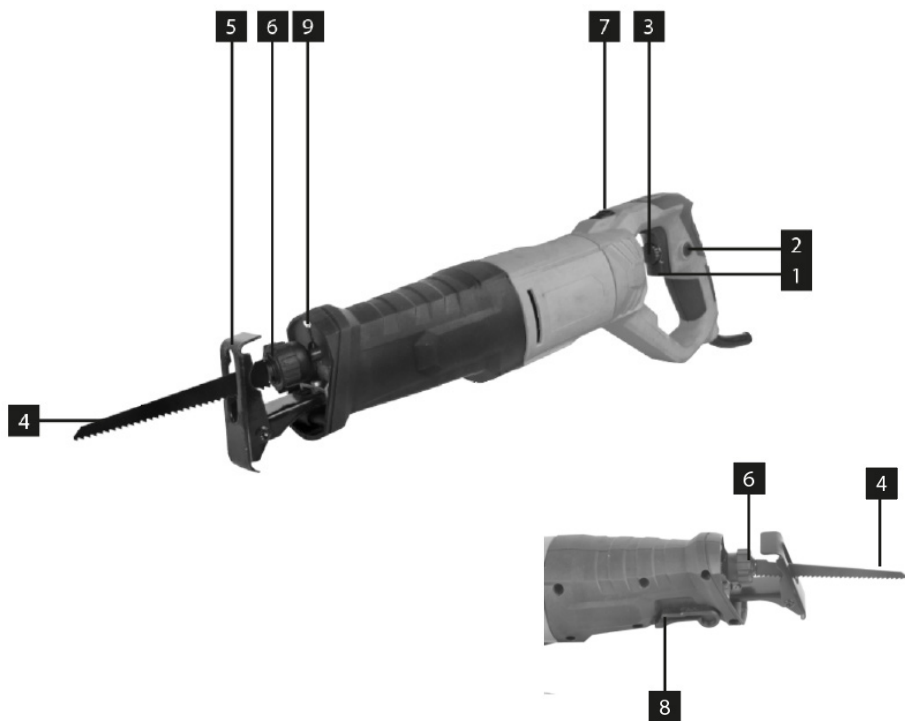

1. Қосу/өшіру батырмасы.
2. Бұғаттау батырмасы.
3. Жылдамдықты бұғаттау бұрамасы.
4. Аралау төсемі.
5. Тірек табан.
6. Аралау төсемін бекіту бұрамасы.
7. Аралау төсемінің бұрылу иінтірегі.
8. Тірек табанының бекіткіш иінтірегі.
9. Жарықдиодты көмескі жарық.

## Жұмысқа дайындық

Құрылғыны қосар алдында, желінің кернеуі құралда көрсетілген мәнге сәйкес келетініне көз жеткізіңіз.

Техникалық қызмет көрсетер алдында әрқашан құрылғыны желіден ажыратыңыз.

## Аралау төсемін ауыстыру

Аралау төсемін ауыстырмас бұрын әрқашан құрылғыны желіден ажыратыңыз.

1. Төсемді босату үшін қысқыш бекіту бұрамасын сағат тіліне қарсы бұраңыз және төсемді шығарып алыңыз.
2. Бұраманы босатқан кезде ол бұрынғы орнына оралады. Егер бұрама автоматты түрде қайтарылмаса, оны бұраңыз.
3. Тарту арқылы төсемнің мықтап бекітілгеніне көз жеткізіңіз.

## Тірек төсемін теңшеу

Кесу тереңдігін реттеу үшін тірек табанының иінтірегін көрсеткі бағытына жылжытыңыз, содан кейін механизмді жылжыту үшін табанды тартыңыз немесе басыңыз. Қажетті күйге қол жеткізілгеннен кейін, тұтқаны бастапқы күйіне қайтарыңыз және табанды тарту арқылы оның бұғатталғанына көз жеткізіңіз.

## Аралау жылдамдығын реттеу

Аралау жылдамдығын арттыру үшін қосу/өшіру батырмасын басыңыз. Жылдамдықты бұғаттау бұрамасының көмегімен аралауды қажетті жылдамдықпен бекітуге болады.

## Құралмен жұмыс жасау

### Іске қосу

Құрылғыны қосу үшін қосу/өшіру батырмасын басыңыз.  
Құрылғыны өшіру үшін қосу/өшіру батырмасын жіберіңіз.

### Бұғаттау батырмасы

Сіз бұғаттау батырмасын басу арқылы құралмен жұмыс істеу кезінде қуат көзін қосу/өшіру батырмасын бұғаттай аласыз. Құралды ажырату үшін қосу/өшіру батырмасын бір рет басыңыз.

## Жұмыс бұрышын реттеу

Пайдалануға ыңғайлы болу үшін аралау төсемін солға немесе оңға 90° бұруға болады.

1. Аралау төсемінің бұрылу иінтірегін басыңыз және аралау төсемін қажетті бағытқа бұраңыз.
2. Аралау төсемінің орнын бекіту үшін иінтіректі босатыңыз.

## Аралау

Суретте көрсетілгендей, қылыш араның аралау төсемін бөлікке салыңыз. Қосу/өшіру батырмасын басып, материалды кесіңіз. Пайдаланылған материалға сәйкес кесу жылдамдығын таңдаңыз.



## Жарықдиодты көмескі жарық

Жұмыс аймағын жарықтандыру үшін жарықдиодты жарықтандыру қолданылады. Көмескі жарық құралды қосқан кезде автоматты түрде қосылады.

## Қуат көзінің кәбілін ауыстыру

Қуат көзінің кәбілін ауыстыруды білікті маман немесе авторландырылған сервис орталығының маманы жүргізуі тиіс.

## Күту және қызмет көрсету

- Әрбір қолданғаннан кейін құрылғыны тазартып отырыңыз.
- Құрылғыны тазартудың алдында оның өшірілгеніне көз жеткізіңіз.
- Құрылғыны құрғақ немесе сабынды ерітіндіге суланған шүберекпен тазалаңыз.
- Құрылғыны тазарту үшін бензин, еріткіштер мен спиртті пайдалануға тыйым салынады. Бұл түсінің өзгеруіне, құрылғының деформациясына және ондағы жарықтардың пайда болуына әкелуі мүмкін.

## Көмір қылшақтары

Құрал шамадан тыс ұшқындаған кезде көмір қылшақтарын тексеріңіз.

**Назар аударыңыз:** тексеруді білікті маман жүргізуі тиіс.

## Техникалық сипаттамалары

- Үлгісі: RS85.
- Желі параметрлері: 220 - 240 В, 50 Гц.
- Ең жоғары қуаты: 850 Вт.
- Тұғыр жүрісінің жиілігі: 0-2800 жүр/мин.
- Кесу тереңдігі (ағаш): 105 мм.
- Кесу тереңдігі (металл): 10 мм.
- Төсемнің жүрісі: 28 мм.
- Қуат көзі кәбілінің ұзындығы: 2 м.
- Дыбыс қысымының деңгейі  $L_{pa}$  (K=3): 81 дБ(А).
- Дыбыс қуатының деңгейі  $L_{wa}$  (K=3): 92 дБ(А).
- Жұмыс режиміндегі діріл деңгейі (K=1,5):  $4,89 \text{ м/с}^2$ .

## Жинақталым

- Құрылғы.
- Ағашқа арналған аралау төсемі.
- Металға арналған аралау төсемі.
- Пайдаланушы нұсқаулығы.

## **Монтаждау, сақтау, тасу (тасымалдау), өткізу және кәдеге жарату ережелері мен шарттары**

- Құрылғы қандай да бір монтаждауды немесе тұрақты бекітуді талап етпейді.
- Құрылғы қаптамасында өндірушінің және тұтынушының жылытылатын үй-жайларында ауа температурасы 5 °С бастап 40 °С дейін және ауаның салыстырмалы ылғалдылығы 80 % аспайтын кезде сақталуы тиіс. Үй-жайларда тоттануды тудыратын агрессивті қоспалар (қышқылдардың, сілтілердің булары) болмауы тиіс.
- Құрылғыны тасымалдау құрғақ ортада жүзеге асырылуы тиіс.
- Құрылғыны ұқыппен қолдануды талап етеді, оны шаңның, кірдің, соққылардың, ылғалдың, оттың және т. б. әсерінен қорғаңыз.
- Құрылғыны өткізу жергілікті заңнамаға сәйкес жүргізілуі тиіс.
- Құрылғы ақаулығын анықтаған кезде дереу авторландырылған сервистік орталыққа жүгіну немесе құрылғыны кәдеге жарату керек.
- Осы бұйымды кәдеге жарату қалдықтарды қайта өңдеу жөніндегі жергілікті нормалар мен ережелерге сәйкес жүзеге асырылуға тиіс. Осы өнімді дұрыс кәдеге жаратуды қамтамасыз ете отырып, сіз қалдықтарды бақылаусыз шығару және материалдық ресурстарды ұтымды пайдалану нәтижесінде қоршаған ортаға және адам денсаулығына әлеуетті залал келтіруді болдырмауға көмектесесіз. Осы бұйымды қабылдау және кәдеге жарату пункттері туралы толығырақ ақпаратты жергілікті муниципалды органдардан немесе тұрмыс қоқысын шығаратын кәсіпорынан ала аласыз.

## Қосымша ақпарат

**Өндіруші:** Чжэцзян Уи Гунли Электрик Машин Ко., Лтд.

Цинъюнь тас жолы, Дунгао Фэнхуан Шань өнеркәсіптік аймағы, Тунцин, Уи, Цзиньхуа қ., Чжэцзян пров., Қытай. Нинбо қ., Чжэцзян пров., Қытай.

Қытайда жасалған.

**Импортер / юр. лицо, принимающее претензии в Казахстане:**

ТОО «ДНС КАЗАХСТАН», г. Нұр-Сұлтан, р-н Сарыарқа, пр-т Сарыарқа, зд. 12, Казахстан.

**Импорттаушы / Қазақстанда шағымдар қабылдайтын заңды тұлға:**

«DNS QAZAQSTAN (ДНС КАЗАХСТАН)» ЖШС, Нұр-Сұлтан қаласы, Сарыарқа ауданы, Даңғылы Сарыарқа, ғимарат 12, Қазақстан.

Тауар Кеден одағының мына техникалық регламентінің талаптарына сәйкес келеді:

- КО ТР 010/2011 «Машиналар мен жабдықтардың қауіпсіздігі туралы»;
- КО ТР 020/2011 «Техникалық құралдардың электрмагниттік үйлесімдігі».

Тауар Еуразиялық экономикалық одақтың ЕАЭО ТР 037/2016 «Электротехника және радиоэлектроника бұйымдарында қауіпті заттарды қолдануды шектеу туралы» техникалық регламентінің талаптарына сәйкес келеді.

Айрықшаламалар, өнім туралы ақпарат, оның жинақталымы және функционалы пайдаланушыға алдын ала ескертусіз өзгертілуі мүмкін.

Интернеттегі мекенжайы: [finerpower.ru](http://finerpower.ru)



Өндіріс күні пайдаланушы нұсқаулығының орыс тіліндегі нұсқасында көрсетілген.

v.3







# Кепілдік талоны

SN/IMEI: \_\_\_\_\_

Кепілдікке қойған күні: \_\_\_\_\_

Өндіруші құрылғының кепілдік мерзімінің ішінде үздіксіз жұмыс істеуіне, сондай-ақ материалдары мен құрастырылуында ақаулардың жоқтығына кепілдік береді. Кепілдік мерзімі өнімді сатып алған сәттен бастап есептеледі және тек жаңа өнімдерге қолданылады.

Кепілдік қызмет көрсету өнімнің пайдаланушы нұсқаулығына сәйкес пайдалану шартымен кепілдік мерзімі ішінде тұтынушының кінәсінен істен шыққан, элементтерін тегін жөндеу немесе ауыстыруды қамтиды. Элементтерді жөндеу немесе ауыстыру уәкілетті сервис орталықтарының аумағында жүргізіледі.

Кепілдік мерзімі: 12 ай.

Пайдалану мерзімі: 24 ай.

Сервистік орталықтардың актуалды тізімі: <https://www.dns-shop.ru/technical-support/> мекенжайы бойынша

**Кепілдікті міндеттемелер және тегін сервистік қызмет көрсету, егер оларды ауыстыру бұйымды бөлшектеуге байланысты болмаса, тауардың жиынтықтылығына кіретін, төменде санамаланған керек-жарақтарға қолданылмайды:**

- ҚБП (қашықтықтан басқару пульті) арналған қуат көзінің элементтері (батареялар).
- Қосқыш кәбілдер, антенналар және оларға арналған ұластырғылар, құлаққаптар, микрофондар, «HANDS-FREE» құрылғылары; жиынтықта жеткізілетін әртүрлі типтегі ақпарат тасығыштар, бағдарламалық жасақтама (БЖ) және драйверлер (қоса алғанда, бірақ БЖ-мен шектелмей, бұйымның қатты магниттік дискілеріндегі жинақтағышқа алдын ала орнатылған), сыртқы енгізу-шығару құрылғылары және манипуляторлар.
- Тысқаптар, сөмкелер, белдіктер, тасымалдауға арналған баулар, монтаждау құрылғылары, құралдар, бұйымға қоса берілетін құжаттама.
- Табиғи тозуға ұшырайтын шығын материалдары мен бөлшектер.



## **Өндіруші келесі жағдайларда кепілдікті міндеттемелерді өзіне жүктемейді:**

- Кепілдік мерзімі аяқталғанда.
- Егер жеке (тұрмыстық, отбасылық) қажеттіліктерге арналған бұйым кәсіпкерлік қызметпен айналысу үшін, сондай-ақ өзінің тікелей арналымына сай келмейтін өзге мақсаттарда қолданылған болса.
- Өндіруші бұйымды пайдалану кезінде пайдаланушы басшылығының талаптарын бұзу, бұйымды орнату және оған қызмет көрсету жөніндегі ұсынымдарды, қосу (бұйымның өзіне де, онымен байланысты бұйымдарға да сәйкес келмейтін желілік кернеудің әсері нәтижесінде туындаған қысқа тұйықталулар) сақтау және тасымалдау ережелерін сақтамау салдарынан бұйымның иесі және/немесе үшінші тұлғалар шектен ықтимал материалдық, моральдық және өзге де зиян үшін жауапты болмайды.
- Механикалық зақымдану жағдайлары: өнімді пайдалану кезінде алынған чиптер, жарықтар, деформациялар, соққылар, қиғаштар, кептелістер және т.б.
- Мұндай жұмыстарды жүргізуге уәкілеттігі жоқ адамдардың бөгде түрлендірулері, рұқсатсыз жөндеу іздері бар. Егер ақаулық бұйымның құрылымының немесе сұлбасының өзгеруінен, Өндірушімен қарастырылмаған сыртқы құрылғылардың қосылуынан, Қазақстан Республикасының заңнамасына сәйкес сәйкестік сертификаты жоқ құрылғыны пайдалануынан туындаған болса.
- Егер бұйымның ақаулығы еңсерілмейтін күштің әсерінен (табиғи апаттар, өрт, су тасқыны, жер сілкінісі, тұрмыстық факторлар және Өндірушіге тәуелді емес басқа жағдайлар) немесе Өндіруші болжай алмайтын үшінші тұлғалардың әрекеттерінен туындаса. Ақаулық бұйымның толық немесе ішінара істен шығуына әкелетін, бұйымның ішіне бөгде заттардың, бөтен денелердің, заттардың, сұйықтықтардың, жәндіктердің немесе жануарлардың енуінен, агрессивті ортаның әсерінен, жоғары ылғалдылықтан, жоғары температурадан туындаған.
- Бұйымды сәйкестендіруі (сериялық нөмірі) жоқ немесе сәйкес келмейді. Егер зақымданулар (кемшіліктер) зиянды бағдарламалық жасақтаманың әсерінен туындаса; БЖ жеткізушісінің осы қызметті ұсынуының болмауына байланысты, бұйымның бағдарламалық ресурстарына қолжетімділіктің, оларды арылту/қалпына келтіру мүмкіндігінсіз болмауына әкеп соққан құпиясөздерді (кодтарды) орнату, ауыстыру немесе жоюмен туындаса.
- Егер жұмыстың ақауларын қуаттандырушы, кәбілдік, телекоммуникациялық желілердің, радиосигнал қуатының стандарттарға немесе техникалық регламенттерге сәйкес келмеуінен, оның ішінде рельеф ерекшеліктерінен және басқа да осыған ұқсас сыртқы факторлардан, бұйымды желінің әрекет ету шекарасында немесе желінің әрекет ету аймағынан тыс жерде пайдаланылуынан туындаған болса.
- Егер зақымданулар бейстандартты (түпнұсқалық емес) және/немесе сапасыз (зақымданған) шығыс материалдарын, керек-жарақтарды, қосалқы бөлшектерді, қуат көзінің элементтерін, әртүрлі типтегі ақпарат тасымалдағыштарды (CD, DVD дискілерді, жад карталарын, SIM-карталарын, картридждерді қоса алғанда) пайдаланудан туындаса.
- Егер кемшіліктер сәйкес келмейтін контентті алумен, орнатумен және пайдаланумен туындаса (әуендер, графика, бейнетүсірілімдер және басқа файлдар, Java қосымшалары және оған ұқсас бағдарламалар).
- Осы өніммен байланысты жұмыс істейтін басқа жабдыққа келтірілген залал.



