

Refrigerator

User manual

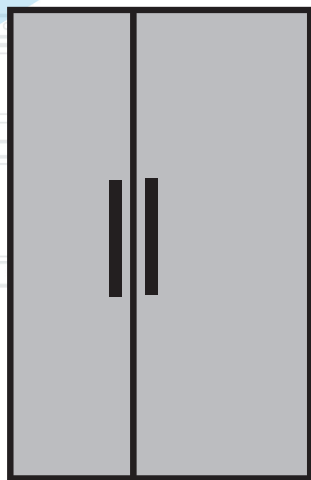

GNO4331XP
GNO4321XP
GNO4321W

EN/SR/BS/AL/MK

beko



In the interest of your safety and to ensure the correct use, before installing and first using the appliance, read this user manual carefully, including its hints and warnings. To avoid unnecessary mistakes and accidents, it is important to ensure that all people using the appliance are thoroughly familiar with its operation and safety features. Save these instructions and make sure that they remain with the appliance if it is moved or sold, so that everyone using it through its life will be properly informed on appliance use and safety.

For the safety of life and property keep the precautions of these user's instructions as the manufacturer is not responsible for damages caused by omission.

Children and vulnerable people safety

- This appliance can be used by children aged from 8 years and above and persons with reduced physical, sensory or mental capabilities or lack of experience and knowledge if they have been given supervision or instruction concerning use of the appliance in a safe way and understand the hazards involved.
- Children aged from 3 to 8 years are allowed to load and unload this appliance.
- Children should be supervised to ensure that they do not play with the appliance.
- Cleaning and user maintenance shall not be made by children unless they are aged from 8 years and above and supervised.
- Keep all packaging well away from children. There is risk of suffocation.
- If you are discarding the appliance pull the plug out of the socket, cut the connection cable (as close to the appliance as you can) and remove the door to prevent playing children to suffer electric shock or to close themselves into it.
- If this appliance featuring magnetic door seals is to replace an older appliance having a spring lock (latch) on the door or lid, be sure to make that spring lock unusable before you discard the old appliance. This will prevent it from becoming dangerous for a child.

General safety

-  **WARNING!** Keep ventilation openings, in the appliance enclosure or in the built-in structure, clear of obstruction.
-  **WARNING!** Do not use mechanical devices or other means to accelerate the defrosting process, other than those recommended by the manufacturer.
-  **WARNING!** Do not damage the refrigerant circuit.

- ⚠ WARNING!** Do not use other electrical appliances (such as ice cream makers) inside of refrigerating appliances, unless they are approved for this purpose by the manufacture.
- ⚠ WARNING!** Do not touch the light bulb if it has been on for a long period of time because it could be very hot.¹⁾
- ⚠ WARNING!** When positioning the appliance, ensure the supply cord is not trapped or damaged.
- ⚠ WARNING!** Do not locate multiple portable socket-outlets or portable power supplies at the rear of the appliance.
- Do not store explosive substances such as aerosol cans with a flammable propellant in this appliance.
 - The refrigerant isobutane (R-600a) is contained within the refrigerant circuit of the appliance, a natural gas with a high level of environmental compatibility, which is nevertheless flammable.
 - During transportation and installation of the appliance, be certain that none of the components of the refrigerant circuit become damaged.
 - avoid open flames and sources of ignition
 - thoroughly ventilate the room in which the appliance is situated
 - It is dangerous to alter the specifications or modify this product in any way. Any damage to the cord may cause a short circuit, fire and/or electric shock.
 - This appliance is intended to be used in household and similar applications such as
 - staff kitchen areas in shops, offices and other working environments;
 - farm houses and by clients in hotels, motels and other residential type environments;
 - bed and breakfast type environments;
 - catering and similar non-retail applications.
- ⚠ WARNING!** Any electrical components(plug, power cord, compressor and etc.) must be replaced by a certified service agent or qualified service personnel.
- ⚠ WARNING!** The light bulb supplied with this appliance is a “special use lamp bulb” usable only with the appliance supplied. This “special use lamp” is not usable for domestic lighting.¹⁾

¹⁾ If there is a light in the compartment.

- Power cord must not be lengthened.
- Make sure that the power plug is not squashed or damaged by the back of the appliance. A squashed or damaged power plug may overheat and cause a fire.
- Make sure that the mains plug of the appliance is accessible.
- Do not pull the mains cable.
- If the power plug socket is loose, do not insert the power plug. There is a risk of electric shock or fire.
- You must not operate the appliance without the lamp.
- This appliance is heavy. Care should be taken when moving it.
- Do not remove nor touch items from the freezer compartment if you hands are damp/wet, as this could cause skin abrasions or frost/freezer burns.
- Avoid prolonged exposure of the appliance to direct sunlight.

Daily use

- Do not put hot objects on the plastic parts in the appliance.
- Do not place food products directly against the rear wall.
- Frozen food must not be re-frozen once it has been thawed out.¹⁾
- Store pre-packed frozen food in accordance with the frozen food manufacturer's instructions.¹⁾
- Manufacturer's storage recommendations should be strictly adhered to. Refer to relevant instructions.
- Do not place carbonated or fizzy drinks in the freezer compartment as it creates pressure on the container, which may cause it to explode, resulting in damage to the appliance.¹⁾
- Ice lollies can cause frost burns if consumed straight from the appliance.¹⁾

To avoid contamination of food, please respect the following instructions

- Opening the door for long periods can cause a significant increase of the temperature in the compartments of the appliance.
- Clean regularly surfaces that can come in contact with food and accessible drainage systems.
- Clean water tanks if they have not been used for 48h; flush the water system connected to a water supply if water has not been drawn for 5 days.
- Store raw meat and fish in suitable containers in the refrigerator, so that it is not in contact with other food.
- Two-star frozen-food compartments(if they are presented in the appliance) are suitable for storing pre-frozen food, storing or making ice-cream and making ice cubes.

1) If there is a freezer compartment.

2) If there is a fresh-food storage compartment.

- One-, two- and three -star compartments (if they are presented in the appliance) are not suitable for the freezing of fresh food.
- If the appliance is left empty for long periods, switch off, defrost, clean, dry and leave the door open to prevent mould developing within the appliance.

Care and cleaning

- Before maintenance, switch off the appliance and disconnect the mains plug from the mains socket.
- Do not clean the appliance with metal objects.
- Do not use sharp objects to remove frost from the appliance. Use a plastic scraper.¹⁾
- Regularly examine the drain in the refrigerator for defrosted water. If necessary, clean the drain. If the drain is blocked, water will collect in the bottom of the appliance.²⁾

Installation

Important! For electrical connection carefully follow the instructions given in specific paragraphs.

- Unpack the appliance and check if there are damages on it. Do not connect the appliance if it is damaged. Report possible damages immediately to the place you bought it. In that case retain packing.
- It is advisable to wait at least four hours before connecting the appliance to allow the oil to flow back in the compressor.
- Adequate air circulation should be around the appliance, lacking this leads to overheating. To achieve sufficient ventilation follow the instructions relevant to installation.
- Wherever possible the spacers of the product should be against a wall to avoid touching or catching warm parts (compressor, condenser) to prevent possible burn.
- The appliance must not be located close to radiators or cookers.
- Make sure that the mains plug is accessible after the installation of the appliance.

Service

- Any electrical work required to do the servicing of the appliance should be carried out by a qualified electrician or competent person.
- This product must be serviced by an authorized Service Center, and only genuine spare parts must be used.

Energy saving



- Don't put hot food in the appliance;
- Don't pack food close together as this prevents air circulating;
- Make sure food don't touch the back of the compartment(s);

1) If there is a freezer compartment.

2) If there is a fresh-food storage compartment.

- If electricity goes off, don't open the door(s);
- Don't open the door(s) frequently;
- Don't keep the door(s) open for too long time;
- Don't set the thermostat on exceeding cold temperatures;
- Some accessories, such as drawers, can be removed to get larger storage volume and lower energy consumption.

Environment Protection

 This appliance does not contain gasses which could damage the ozone layer, in either its refrigerant circuit or insulation materials. The appliance shall not be discarded together with the urban refuse and rubbish. The insulation foam contains flammable gases: the appliance shall be disposed according to the appliance regulations to obtain from your local authorities. Avoid damaging the cooling unit, especially the heat exchanger. The materials used on this appliance marked by the symbol  are recyclable.

 The symbol on the product or on its packaging indicates that this product may not be treated as household waste. Instead it should be taken to the appropriate collection point for the recycling of electrical and electronic equipment. By ensuring this product is disposed of correctly, you will help prevent potential negative consequences for the environment and human health, which could otherwise be caused by inappropriate waste handling of this product. For more detailed information about recycling of this product, please contact your local council, your household waste disposal service or the shop where you purchased the product.

Packaging materials

The materials with the symbol are recyclable. Dispose the packaging in a suitable collection containers to recycle it.

Disposal of the appliance

1. Disconnect the mains plug from the mains socket.
2. Cut off the mains cable and discard it.

 **WARNING!** During using, service and disposal the appliance, please pay attention to symbol as left side, which is located on rear of appliance (rear panel or compressor). It's risk of fire warning symbol. There are flammable materials in refrigerant pipes and compressor. Please be far away fire source during using, service and disposal.

Overview

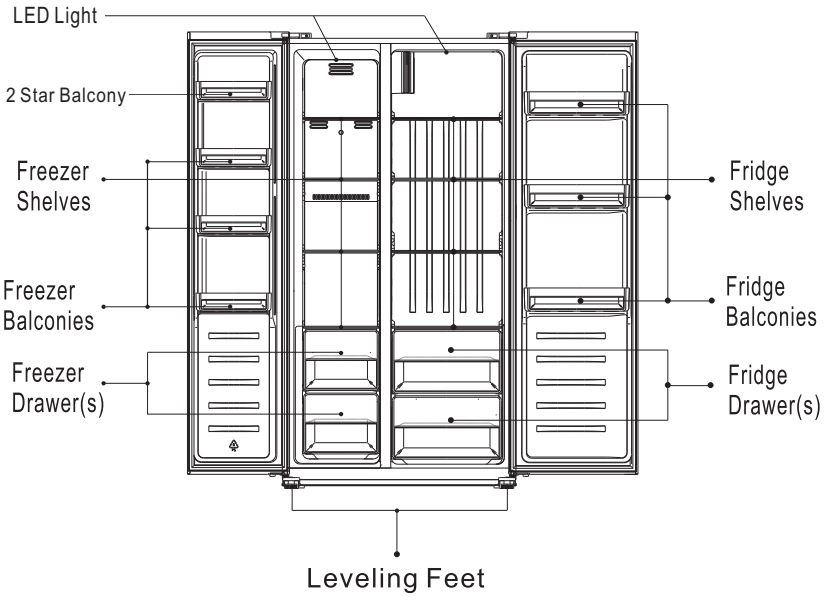

Note: Above picture is for reference only. Real appliance probably is different.

Installation

If kitchen door is not wide enough to pass the refrigerator, handle and doors can be removed according to below process.

Remove the handles

Tool required: Hex wrench in accessory bag.

- Ensure the unit is unplugged and empty.
- All parts removed must be saved to do the reinstallation of the door.

1. Unscrew handles with Hex wrench.

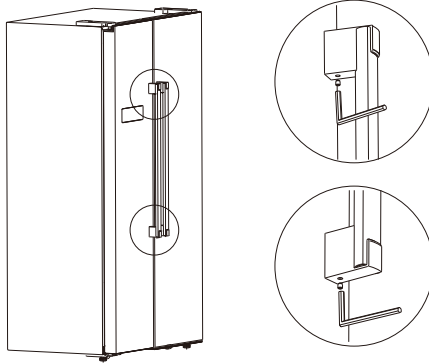

2. Pull the handles to remove them.

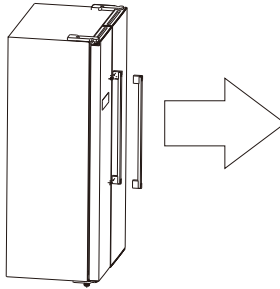

3. After the appliance is positioned, install the handles as reversed process.

Installation

Remove the doors

Tool required: Philips screwdriver, Flat bladed screwdriver.

- Ensure the unit is unplugged and empty.
- To take the door off, it is necessary to tilt the unit backwards. You should rest the unit on something solid so that it will not slip during the door removing process.
- All parts removed must be saved to do the reinstallation of the door.
- Do not lay the unit flat as this may damage the coolant system.
- It's better that 2 people handle the unit during assembly.

1. Unscrew hinge cover by Philips screwdriver.

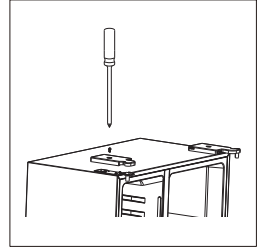

2. Disconnect the harness.

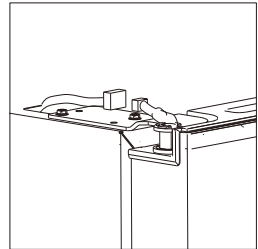

3. Unscrew top hinge.

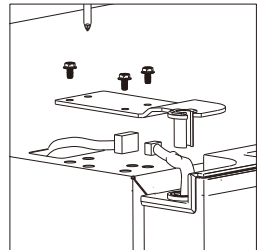

Installation

4. Lift the door and place it on a soft pad. Then remove another door as same process.

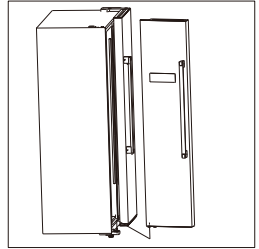

5. Unscrew bottom hinges.

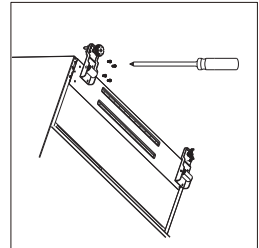

6. After the appliance is positioned, install the doors as reversed process.

Installation

Space Requirement

- Select a location without direct exposure to sunlight;
- Select a location with enough space for the refrigerator doors to open easily;
- Select a location with level (or nearly level) flooring;
- Allow sufficient space to install the refrigerator on a flat surface;
- Allow clearance to the right, left, back and top when installing. This will help reduce power consumption and keep your energy bills lower.

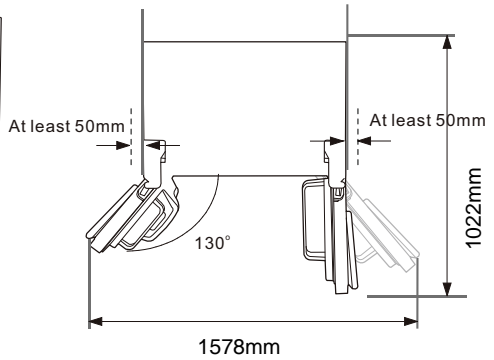
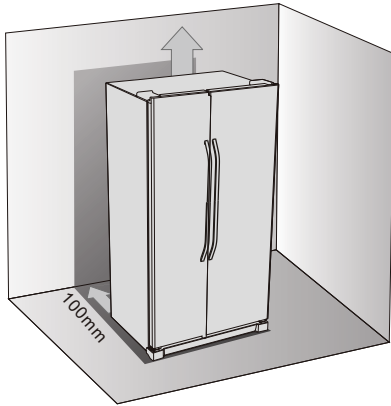

Levelling and anchor the refrigerator

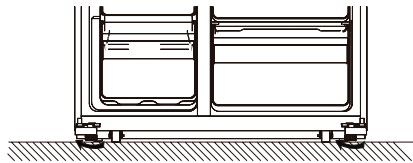
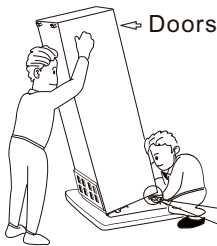

- Levelling and anchor the refrigerator by adjust the feet.
- Clockwise rotate feet to heighten them by hand.
- Anticlockwise rotate feet to lower them by hand.

Installation

Positioning

Install this appliance at a location where the ambient temperature corresponds to the climate class indicated on the rating plate of the appliance:

Climate class	Ambient temperature
SN	+10°C to +32°C
N	+16°C to +32°C
ST	+16°C to +38°C
T	+16°C to +43°C

Location

The appliance should be installed well away from sources of heat such as radiators, boilers, direct sunlight etc. Ensure that air can circulate freely around the back of the cabinet. To ensure best performance, if the appliance is positioned below an overhanging wall unit, the minimum distance between the top of the cabinet and the wall unit must be at least 100 mm. Ideally, however, the appliance should not be positioned below overhanging wall units. Accurate leveling is ensured by one or more adjustable feet at the base of the cabinet.

 **Warning!** It must be possible to disconnect the appliance from the mains power supply; the plug must therefore be easily accessible after installation.

Electrical connection

Before plugging in, ensure that the voltage and frequency shown on the rating plate correspond to your domestic power supply. The appliance must be earthed. The power supply cable plug is provided with a contact for this purpose. If the domestic power supply socket is not earthed, connect the appliance to a separate earth in compliance with current regulations, consulting a qualified electrician.

The manufacturer declines all responsibility if the above safety precautions are not observed. This appliance complies with the E.E.C. Directives.

Daily Use

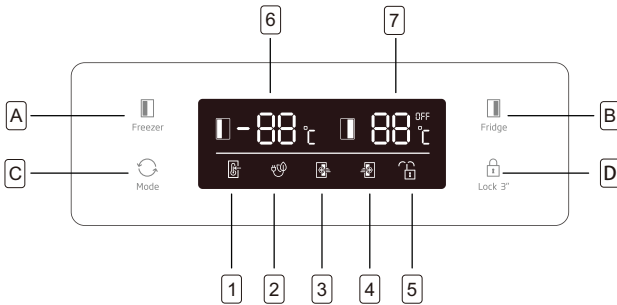

Buttons

- A** Press to adjust temperature of freezer compartment (left side) from -14°C to -22°C.
- B** Press to adjust temperature of fridge compartment (right side) from 2°C to 8°C and "OFF". If select "OFF", fridge compartment will be turned off.
- C** Press to select running mode from **SMART**, **ECO**, **SUPER COOLING**, **SUPER FREEZING** and **USER'S SETTING** (no symbol in display).
- D** Press **Lock 3**. button and hold for 3 seconds to lock other three buttons.
Press it and hold for 1 second to unlock other three buttons.

Display

- 1** **SMART** mode, the refrigerator sets the temperature of two compartments automatically according to internal temperature and ambient temperature.
- 2** **ECO** mode, the refrigerator runs in lowest energy consumption setting.
- 3** **SUPER COOLING** cools the fridge compartment to the lowest temperature for approx. 2 hours. Then the temperature set before super mode is automatically restored.
- 4** **SUPER FREEZING** cools the freezer compartment to the lowest temperature for approx. 6 hours. Then the temperature set before super mode is automatically restored.
- 5** **LOCK**, the symbol will light on if buttons are locked.
- 6** Display the setting temperature of freezer compartment.
- 7** Display the setting temperature of fridge compartment.

Door Open Alarm

If one door keeps open for 90 seconds, periodical alarm will be arisen until the door is closed .

Daily Use

First use

Cleaning the interior

Before using the appliance for the first time, wash the interior and all internal accessories with lukewarm water and some neutral soap so as to remove the typical smell of a brand new product, then dry thoroughly.

Important! Do not use detergents or abrasive powders, as these will damage the finish.

Daily use

Freezing fresh food

- The freezer compartment is suitable for freezing fresh food and storing frozen and deep-frozen food for a long time.
- Place the fresh food to be frozen in the bottom compartment.
- The maximum amount of food that can be frozen in 24 hours is specified on the rating plate.
- The freezing process lasts 24 hours: during this period do not add other food to be frozen.

Storing frozen food

When first starting-up or after a period out of use, before putting the product in the compartment let the appliance run at least 2 hours on the higher settings.

Important! In the event of accidental defrosting, for example the power has been off for longer than the value shown in the technical characteristics chart under "rising time", the defrosted food must be consumed quickly or cooked immediately and then re-frozen (after cooked).

Caution! 2 star balcony, with temperature between -12° and -18° , is not suitable for ice cream.

2 Star Balcony

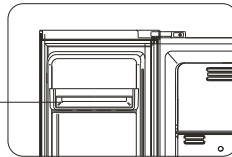

Thawing

Deep-frozen or frozen food, prior to be used, can be thawed in the fridge compartment or at room temperature, depending on the time available for this operation.

Small pieces may even be cooked still frozen, directly from the freezer. In this case, cooking will take longer.

Accessories

Movable shelves

The walls of the refrigerator are equipped with a series of runners so that the shelves can be positioned as desired.

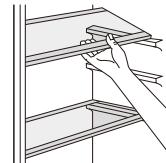

Positioning the door balconies

To permit storage of food packages of various sizes, the door balconies can be placed at different heights. To make these adjustments proceed as follows: gradually pull the balcony in the direction of the arrows until it comes free, then reposition as required.

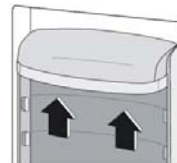

Daily Use

Helpful hints and tips

Hints for freezing

To help you make the most of the freezing process, here are some important hints:

- the maximum quantity of food which can be frozen in 24 hrs. is shown on the rating plate;
- the freezing process takes 24 hours. No further food to be frozen should be added during this period;
- only freeze top quality, fresh and thoroughly cleaned, foodstuffs;
- prepare food in small portions to enable it to be rapidly and completely frozen and to make it possible subsequently to thaw only the quantity required;
- wrap up the food in aluminium foil or polythene and make sure that the packages are airtight;
- do not allow fresh, unfrozen food to touch food which is already frozen, thus avoiding a rise in temperature of the latter;
- lean foods store better and longer than fatty ones; salt reduces the storage life of food;
- water ices, if consumed immediately after removal from the freezer compartment, can possibly cause the skin to be freeze burnt;
- it is advisable to show the freezing in date on each individual pack to enable you removal from the freezer compartment, can possibly cause the skin to be freeze burnt;
- it is advisable to show the freezing in date on each individual pack to enable you to keep tab of the storage time.

Hints for storage of frozen food

To obtain the best performance from this appliance, you should:

make sure that the commercially frozen foodstuffs were adequately stored by the retailer;

be sure that frozen foodstuffs are transferred from the food store to the freezer in the shortest possible time;

not open the door frequently or leave it open longer than absolutely necessary.

Once defrosted, food deteriorates rapidly and cannot be refrozen.

Do not exceed the storage period indicated by the food manufacture.

Hints for fresh food refrigeration

To obtain the best performance:

- Do not store warm food or evaporating liquids in the refrigerator
- Do cover or wrap the food, particularly if it has a strong flavour

Hints for refrigeration

Useful hints:

- Make (all types): wrap in polythene bags and place on the glass shelves above the vegetable drawer.
- For safety, store in this way only one or two days at the most.
- Cooked foods, cold dishes, etc...: these should be covered and may be placed on any shelf.
- Fruit and vegetables: these should be thoroughly cleaned and placed in the special drawer(s) provided.
- butter and cheese: these should be placed in special airtight containers or wrapped in aluminum foil or polythene bags to exclude as much air as possible.
- Milk bottle: these should have a cap and should be stored in the balconies on the door.
- Bananas, potatoes, onions and garlic, if not packed, must not be kept in the fridge.

Cleaning

For hygienic reasons the appliance interior, including interior accessories, should be cleaned regularly.



Caution! The appliance may not be connected to the mains during cleaning. Danger of electrical shock! Before cleaning switch the appliance off and remove the plug from the mains, or switch off or turn out the circuit breaker or fuse. Never clean the appliance with a steam cleaner. Moisture could accumulate in electrical components, danger of electrical shock! Hot vapors can lead to the damage of plastic parts. The appliance must be dry before it is placed back into service.

Important! Ethereal oils and organic solvents can attack plastic parts, e.g. lemon juice or the juice from orange peel, butyric acid, cleanser that contain acetic acid.

Daily Use

- Do not allow such substances to come into contact the appliance parts.
- Do not use any abrasive cleaners
- Remove the food from the freezer. Store them in a cool place, well covered.
- Switch the appliance off and remove the plug from the mains, or switch off or turn out the circuit breaker of fuse.
- Clean the appliance and the interior accessories with a cloth and lukewarm water. After cleaning wipe with fresh water and rub dry.
- After everything is dry place appliance back into service.

Troubleshooting

 **Caution!** Before troubleshooting, disconnect the power supply. Only a qualified electrician or competent person must do the troubleshooting that is not in this manual.

Important! There are some sounds during normal use (compressor, refrigerant circulation).

Problem	Possible cause	Solution
Appliance does not work	Mains plug is not plugged in or is loose	Insert mains plug.
	Fuse has blown or is defective	Check fuse, replace if necessary.
	Socket is defective	Mains malfunctions are to be corrected by an electrician.
The food is too warm.	Temperature is not properly adjusted.	Please look in the initial Temperature Setting section.
	Door was open for an extended period.	Open the door only as long as necessary.
	A large quantity of warm food was placed in the appliance within the last 24 hours.	Turn the temperature regulation to a colder setting temporarily.
	The appliance is near a heat source.	Please look in the installation location section.
Appliance cools too much	Temperature is set too cold.	Turn the temperature regulation knob to a warmer setting temporarily.
Unusual noises	Appliance is not level.	Re-adjust the feet.
	The appliance is touching the wall or other objects.	Move the appliance slightly.
	A component, e.g. a pipe, on the rear of the appliance is touching another part of the appliance or the wall.	If necessary, carefully bend the component out of the way.
Water on the floor	Water drain hole is blocked.	See the Cleaning and Care section.
Side panels are hot	It's normal. Heat exchange is in the side panels	Take gloves to touch side panels if need.

If the malfunction shows again, contact the Service Center.

DISPOSAL



This symbol indicates that this product shall not be disposed with other household wastes at the end of its service life. Used device must be returned to official collection point for recycling of electrical and electronic devices. To find these collection systems please contact to your local authorities or retailer where the product was purchased. Each household performs important role in recovering and recycling of old appliance. Appropriate disposal of used appliance helps prevent potential negative consequences for the environment and human health.

Frižider

Uputstvo za upotrebu

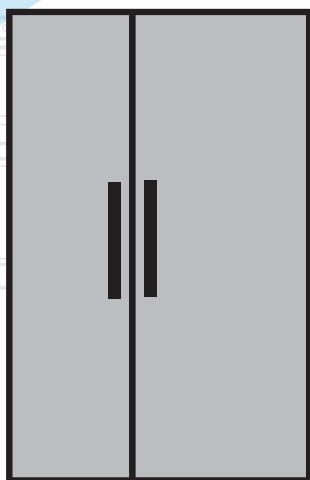

GNO4331XP
GNO4321XP
GNO4321W

SR

beko



U interesu vaše sigurnosti i ispravne upotrebe, pre instaliranja i prve upotrebe uređaja, pažljivo pročitajte ovo uputstvo za upotrebu, uključujući njegove savete i upozorenja. Da biste izbegli nepotrebne greške i nezgode, važno je obezbediti da svi ljudi koji upotrebljavaju uređaj budu detaljno upoznati sa njegovim radnim i bezbednosnim funkcijama. Sačuvajte ova uputstva i obezbedite da ostanu uz uređaj ako se on pomera ili prodaje, tako da svi koji ga upotrebljavaju tokom njegovog životnog veka budu pravilno informisani o upotrebi i bezbednosti uređaja.

Za sigurnost života i imovine pridržavajte se mera predostrožnosti iz ovog uputstva za upotrebu, jer proizvođač nije odgovoran za štetu nastalu greškama.

Bezbednost dece i ugroženih ljudi

- Ovaj uređaj ne smeju da upotrebljavaju deca mlađa od 8 godina, kao ni osobe sa ograničenim fizičkim ili mentalnim sposobnostima, niti osobe koje nemaju dovoljno znanja ili iskustva u upotrebi ovog uređaja, osim ako su pod nadzorom osobe koja je odgovorna za njihovu bezbednost i ako su od nje dobile uputstva o pravilnoj upotrebi ovog proizvoda.
- Deci od 3 do 8 godina dozvoljeno je odlaganje i vađenje stvari iz ovog uređaja.
- Decu treba nadzirati kako bi se osiguralo da se ne igraju sa ovim uređajem.
- Deca ne smeju da čiste ili održavaju uređaj, osim ako su starija od 8 godina i pod odgovarajućim nadzorom.
- Materijale za pakovanje držite dalje od dece. Postoji opasnost od gušenja.
- Ako odbacujete uređaj, izvucite utikač iz utičnice, presecite kabl za napajanje (što bliže uređaju) i uklonite vrata kako biste sprečili da deca dožive strujni udar ili da se sama zatvore u njega.
- Ako ovaj uređaj sa magnetnom brtvom na vratima, zamenjuje stariji uređaj koji ima opružnu bravu (zasun) na vratima ili poklopcu, obavezno napravite ovu opružnu bravu neupotrebljivom pre nego što odbacite stari uređaj. To će sprečiti da postane opasno po dete.

Opšta bezbednost

-  **UPOZORENJE!** Ventilacione otvore na uređaju, kućištu uređaja ili ugrađenoj strukturi održavajte prohodnima.
-  **UPOZORENJE!** Za ubrzavanje procesa odmrzavanja koristite samo mehaničke uređaje ili druga sredstva koja je preporučio proizvođač.
-  **UPOZORENJE!** Ne oštećujte strujni krug frižidera.

 **UPOZORENJE!** Ne upotrebljavajte druge električne uređaje (kao što su aparati za pravljenje sladoleda) u unutrašnjosti rashladnih uređaja, osim ako to nije odobrio proizvođač.

 **UPOZORENJE!** Ne dodirujte sijalicu ako je uključena duže vreme jer može biti jako vruća.¹⁾

 **UPOZORENJE!** Pri postavljanju uređaja obezbedite da kabl za napajanje nije zarobljen ili oštećen.

 **UPOZORENJE!** Ne postavljajte više prenosnih utičnica ili prenosnih uređaja za napajanje na zadnjoj strani uređaja.

- U ovom uređaju nemojte držati eksplozivne materijale, kao što su aerosolne konzerve sa zapaljivim potisnim gasovima.
- Izobutan rashladnog sredstva (R-600a) se nalazi u rashladnom krugu uređaja, prirodni gas sa visokim stepenom kompatibilnosti sa životnom sredinom, koji je ipak zapaljiv.
- Tokom transporta i ugradnje uređaja, budite sigurni da nijedna od komponenti rashladnog kruga uređaja nije oštećena.
 - izbegavajte otvoreni plamen i izvore zapaljenja
 - dobro provetrite prostoriju u kojoj se nalazi uređaj
- Opasno je na bilo koji način izmeniti specifikacije ili modifikirati ovaj proizvod. Svako oštećenje kabla može prouzrokovati kratki spoj, požar i/ili strujni udar.
- Ovaj uređaj je namenjen za korišćenje u domaćinstvu i u sličnim objektima, kao što su
 - mala kuhinja za zaposlene u prodavnicama, kancelarijama i drugim radnim okruženjima;
 - seoske kuće i za goste u hotelima, motelima i drugim stambenim objektima;
 - za objekte koja nude prenoćište i doručak.
 - za pripremu i dostavu hrane i slične primene koje ne spadaju u maloprodaju.

 **UPOZORENJE!** Sve električne komponente (utikač, kabl za napajanje, kompresor i sl.) mora da zameni ovlašćeni serviser ili kvalifikovano servisno osoblje.

 **UPOZORENJE!** Sijalica koja se isporučuje uz ovaj uređaj je sijalica posebne namene koja se upotrebljava samo uz isporučeni uređaj. Ova „sijalica posebne namene“ nije upotrebljiva za kućno osvetljenje.¹⁾

¹⁾ Ako u odeljku postoji svetlo.

- Kabl za napajanje ne sme da se produžava.
- Vodite računa da zadnji deo uređaja ne nabije ili ošteti kabl za napajanje. Nabijeni ili oštećeni kabl za napajanje može se pregrevati i izazvati požar.
- Proverite da li je mrežni utikač uređaja dostupan.
- Nemojte da povlačite kabl za napajanje.
- Ako je utičnica mrežnog utikača labava, ne stavljajte kabl za napajanje. Postoji opasnost od strujnog udara ili požara.
- Uređaj ne smete da upotrebljavate bez sijalice.
- Ovaj uređaj je težak. Prilikom pomeranja treba biti oprezan.
- Ne uklanjajte i ne dirajte predmete iz zamrzivača ako su vam ruke vlažne/mokre, jer to može da prouzroči ogrebotine na koži ili opekotine od mraza/zamrzivača.
- Izbegavajte duže izlaganje uređaja direktnoj sunčevoj svetlosti.

Svakodnevna upotreba

- Ne stavljajte vruće predmete na plastične delove uređaja.
- Ne postavljajte prehrambene proizvode direktno na zadnji zid.
- Smrznuta hrana ne sme se ponovo zamrzavati nakon što je odmrznuta¹⁾
- Čuvajte unapred pakovanu smrznutu hranu u skladu sa uputstvima za smrznutu hranu proizvođača.¹⁾
- Strogo se pridržavajte uputstava proizvođača. Pogledajte odgovarajuća uputstva.
- Ne stavljajte gazirane napitke u zamrzivač jer to stvara pritisak na posudu, što može dovesti do eksplozije, a što može dovesti do oštećenja uređaja.¹⁾
- Sladoledi mogu izazvati opekotine od mraza ako se konzumiraju direktno iz uređaja.¹⁾

Da biste izbegli kontaminaciju hrane, poštujujte sledeća uputstva

- Dugotrajno otvaranje vrata može prouzrokovati značajno povećanje temperature u odeljcima uređaja.
- Redovno čistite površine koje mogu doći u dodir sa hranom i pristupnim odvodnim sistemima.
- Očistite rezervoare za vodu ako se nisu upotrebljavali 48h; isperite sistem vode priključen na vodovod ako voda nije bila puštana 5 dana.
- Skladištite sirovo meso i ribu u odgovarajućim kontejnerima u frižideru da ne bude u kontaktu sa drugom hranom.
- Odeljci za zamrznutu hranu sa dve zvezdice (ako ih uređaj ima) pogodne su za skladištenje prethodno smrznute hrane, skladištenje ili pravljenje sladoleda i pravljenje kockica leda.

¹⁾ Ako postoji zamrzivač.

²⁾ Ako postoji odeljak za skladištenje sveže hrane.

- Odeljci sa jednom, dve i tri zvezdice (ako ih uređaj ima) nisu pogodni za zamrzavanje sveže hrane.
- Ako je uređaj duži period prazan, isključite ga, odmrznite, očistite, osušite i ostavite vrata otvorena da se spreči razvijanje plesni unutar uređaja.

Održavanje i čišćenje

- Pre održavanja, isključite uređaj i odvojite mrežni utikač iz mrežne utičnice.
- Ne čistite uređaj metalnim predmetima.
- Ne upotrebljavajte oštre predmete da biste uklonili mraz sa uređaja. Upotrebljavajte plastični strugač.¹⁾
- Redovno pregledajte da li je voda od odmrzavanja u odvodu frižidera. Po potrebi očistite odvod. Ako je odvod blokiran, voda će se sakupljati na dnu uređaja.²⁾

Instalacija

Važno! Za priključak na struju pažljivo sledite uputstva dana u posebnim paragrafima.

- Raspakirajte uređaj i proverite da li na njemu ima oštećenja. Ne spajajte uređaj ako je oštećen. Moguće štete odmah prijavite mestu gde ste ga kupili. U tom slučaju zadržite ambalažu.
- Preporučljivo je sačekati najmanje četiri sata pre povezivanja uređaja kako biste omogućili da se ulje vrati u kompresor.
- Oko uređaja bi trebalo da postoji odgovarajuća cirkulacija vazduha, jer u suprotnome može da dođe do pregrevanja. Da biste postigli dovoljnu ventilaciju, sledite uputstva koja su relevantna za instalaciju.
- Gdje god je to moguće, odstojnici proizvoda trebaju biti naslonjeni na zid kako bi se izbeglo dodirivanje ili hvatanje toplih delova (kompresor, kondenzator) kako bi se sprečile moguće opekline.
- Uređaj se ne sme nalaziti u blizini radijatora ili šporeta.
- Proverite da li je mrežni utikač dostupan nakon instalacije uređaja.

Servisiranje

- Bilo koji električni posao potreban za servis uređaja treba da obavlja kvalifikovani električar ili stručno lice.
- Ovaj proizvod mora da servisira ovlašćeni servisni centar i mora da se upotrebljavaju samo originalni rezervni delovi.

Ušteda energije



- Ne stavljajte toplu hranu u uređaj;
- Ne pakujte hranu jednu blizu druge jer to sprečava cirkulaciju vazduha;
- Pazite da hrana ne dodiruje zadnji deo odeljka;

1) Ako postoji zamrzivač.

2) Ako postoji odeljak za skladištenje sveže hrane.

- Ako nestane struje, ne otvarajte vrata;
- Ne otvarajte vrata prečesto;
- Ne otvarajte vrata često;
- Ne postavljajte termostat na prekoračene hladne temperature;
- Neki dodaci, poput fioka, mogu da se uklone da bi se dobila veća zapremina skladištenja i manja potrošnja energije.

Zaštita životne sredine

 Ovaj uređaj ne sadrži gasove koji mogu oštetiti ozonski omotač, ni u rashladnom krugu, ni u izolacionim materijalima. Uređaj ne sme da se odlaže zajedno sa gradskim otpadom i smećem. Izolaciona pena sadrži zapaljive gasove: uređaj odložite u skladu sa propisima o uređaju koje dobijate od lokalnih vlasti. Izbegavajte oštećenja rashladne jedinice, naročito izmenjivača toplote. Materijali koji se upotrebljavaju na ovom uređaju obeleženi simbolom , mogu da se recikliraju.



Ovaj simbol na proizvodu ili na njegovoj ambalaži označava da proizvod ne bi trebalo tretirati kao otpad iz domaćinstva. Umesto toga, treba ga otpremiti na odgovarajuće mesto za recikliranje električnih i elektronskih uređaja. Pravilnim odlaganjem ovog proizvoda pomoći ćete da se spreče potencijalno negativne posledice po životnu sredinu i zdravlje ljudi koje bi inače mogle da budu prouzrokovane neodgovarajućim rukovanjem ovim proizvodom kao otpadom. Za više informacija koje se odnose na reciklažu ovog proizvoda, obratite se lokalnoj upravi za građanska stanja i opšte poslove, vašem preduzeću za uklanjanje otpada iz domaćinstva ili prodavcu od koga ste nabavili proizvod.

Ambalažu

Materijali sa simbolom mogu da se recikliraju. Ambalažu stavite u odgovarajuće kontejnere da biste je reciklirali.

Odlaganje uređaja

1. Izvadite utikač uređaja iz utičnice.
2. Odrežite mrežni kabl i odbacite ga.



UPOZORENJE! Tokom upotrebe, servisiranja i odlaganja aparata, obratite pažnju na simbol sa leve strane, koji se nalazi na zadnjoj strani uređaja (zadnja ploča ili kompresor).



To je simbol rizika od požara. U cevima i kompresoru postoje zapaljivi materijali.

Molimo vas da tokom upotrebe, servisiranja i odlaganja uvek budete udaljeni od izvora vatre.

Pregled

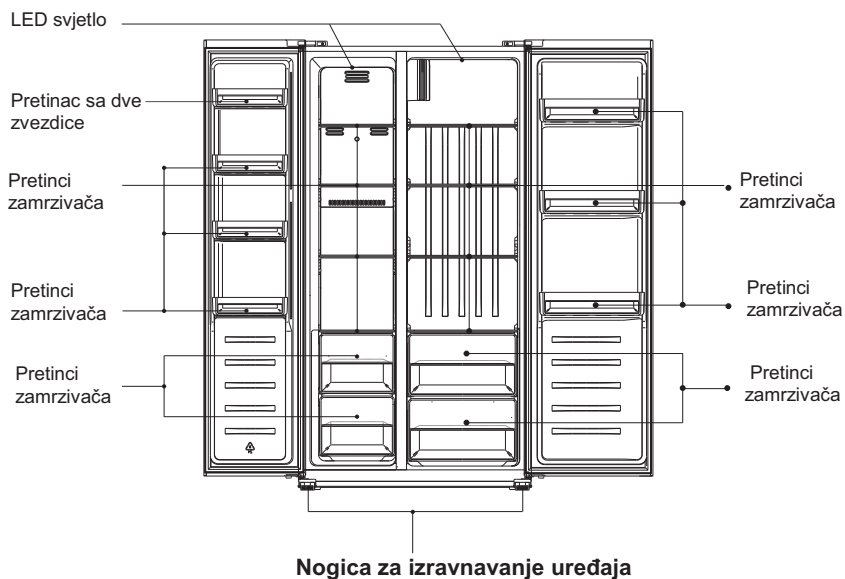

Napomena: Slika iznad je samo za referencu. Pravi uređaj se verovatno razlikuje.

Instalacija

Ako kuhinjska vrata nisu dovoljno široka da prođe frižider, ručka i vrata mogu se ukloniti sledećim procesom.

Uklonite ručke

Potreban alat: Šesterokutni ključ je u torbi za pribor.

- Uverite se da je jedinica isključena i prazna.
- Svi uklonjeni delovi moraju biti sačuvani kako biste izvršili ponovnu instalaciju vrata.

1. Odvijte ručke sa šesterokutnim ključem.

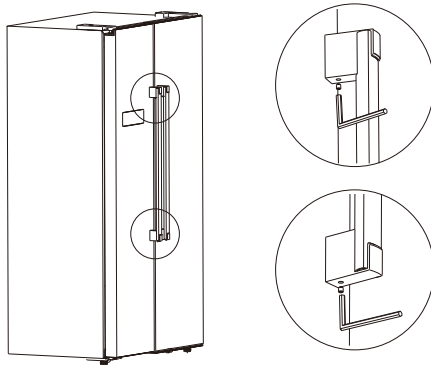

2. Povucite ručke da biste ih uklonili.

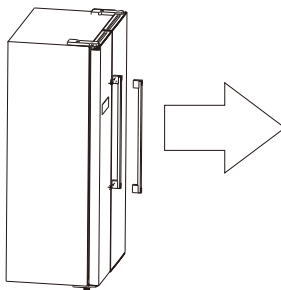

3. Nakon što je aparat postavljen, instalirajte ručke obrnutim procesom.

Instalacija

Uklonite vrata.

Potreban alat: Philips odvijač, ravni odvijač.

- Uverite se da je jedinica isključena i prazna.
- Da biste skinuli vrata, potrebno je nagnuti uređaj unazad. Trebalo bi da naslonite jedinicu na nešto čvrsto kako se ne bi pokliznula tokom procesa uklanjanja vrata.
- Svi uklonjeni delovi moraju biti sačuvani kako biste izvršili ponovnu instalaciju vrata.
- Ne postavljajte uređaj horizontalno, jer to može oštetiti sistem za hlađenje.
- Bolje je da dve osobe rukuju uređajem tokom montaže.

1. Odvijte poklopac šarke odvijačem Philips.

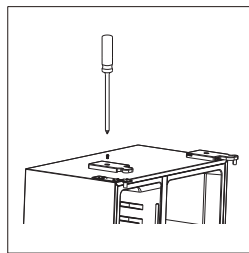

2. Odvojite kablove.

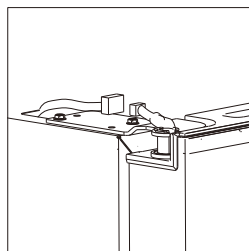

3. Odvijte gornju šarku.

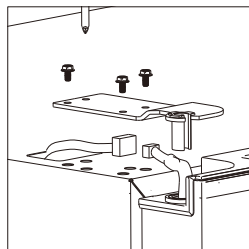

Instalacija

4. Podignite vrata i stavite ih na mekanu podlogu. Zatim uklonite druga vrata istim procesom.

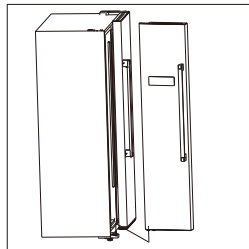

5. Odvijte donje šarke.

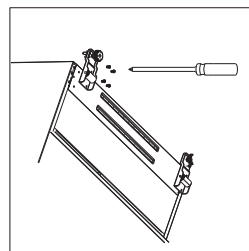

6. Nakon što je aparat postavljen, instalirajte vrata obrnutim procesom.

Instalacija

Prostorni zahtevi

- Izaberite lokaciju bez direktnog izlaganja sunčevoj svetlosti;
- Izaberite lokaciju sa dovoljno prostora da se vrata frižidera mogu lako otvoriti;
- Izaberite lokaciju sa podom u istom nivou (ili skoro istom nivou);
- Ostavite dovoljno prostora za postavljanje frižidera na ravnu površinu;
- Ostavite razmak desno, levo, pozadi i odozdo prilikom instalacije. To će vam pomoći da smanjite potrošnju električne energije i da smanji račune za struju.

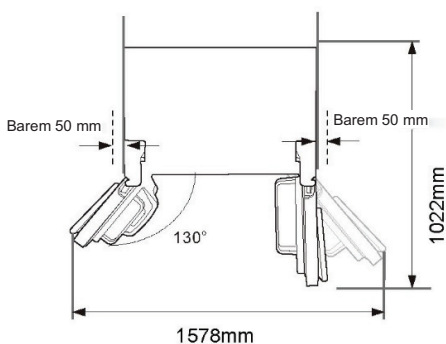
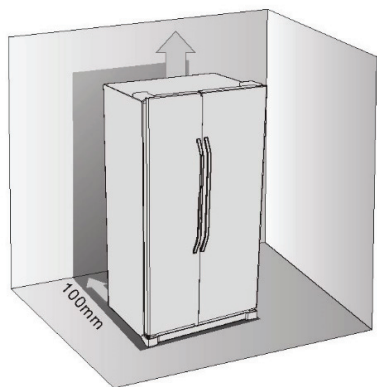

Izravnavanje i učvršćivanje frižidera

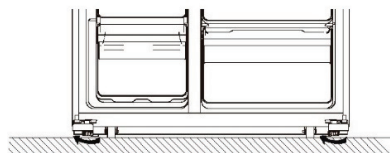

- Izravnajte i učvrstite frižider podešavanjem nogica.
- Rukom okrenite nogice u smeru kazaljke na satu da biste ih povišili.
- Rukom okrenite nogice obrnuto od kazaljke na satu da biste ih spustili.

Instalacija

Pozicioniranje

Instalirajte ovaj uređaj na mesto gde temperatura okoline odgovara klimatskoj klasi navedenoj na pločici uređaja:

Klimatska klasa	Ambijentalna temperatura
SN	+ 10°C do +32°C
N	+ 16°C do +32°C
ST	+ 16°C do +38°C
T	+ 16°C do +43°C

Lokacija

Uređaj treba biti postavljen daleko od izvora toplote kao što su radijatori, bojleri, direktna sunčeva svetlost itd. Osigurajte da vazduh može slobodno da cirkuliše oko zadnjeg dela kabineta. Da bi se obezbedile najbolje performanse, ako je uređaj postavljen ispod zidne jedinice koja se nalazi iznad, minimalna udaljenost između vrha kabineta i zidne jedinice mora biti najmanje 100 mm. Međutim, u idealnom slučaju, uređaj ne bi trebalo da bude postavljen ispod zidnih jedinica. Precizno izravnavanje obezbeđuje se jednom ili s više podesivih nogica na dnu kabineta.



Upozorenje: Mora biti moguće isključiti uređaj iz mrežnog napajanja; utikač mora biti lako dostupan nakon instalacije.

Priključivanje na izvor električne energije

Pre uključivanja, uverite se da napon i frekvencija prikazani na pločici odgovaraju napajanju u vašem domaćinstvu. Uređaj mora biti uzemljen. U tu svrhu je utikač kabla za napajanje opremljen kontaktom. Ako kućna utičnica nije uzemljena, priključite uređaj na zasebno uzemljenje u skladu sa važećim propisima, savetujući se s kvalifikovanim električarem. Proizvođač odbacuje svako odgovornost ako se ne pridržavate gore navedenih bezbednosnih mera. Ovaj aparat je u skladu sa Direktivama EEZ-a.

Svakodnevna upotreba

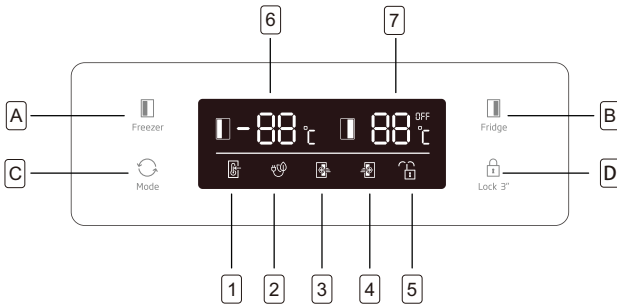

Dugmad

- A Pritisnite za podešavanje temperature zamrzivača (leva strana) od -14°C do -22°C.
- B Pritisnite za podešavanje temperature frižidera (desna strana) od 2°C do 8°C i "OFF" Ako izaberete "OFF", odeljak frižidera će se isključiti.
- C Pritisnite da biste odabrali režim rada između **SMART**, **ECO**, **SUPER COOLING**, **SUPER FREEZING** i **USER'S SETTING** (bez simbola na displeju).
- D Pritisnite **Lock 3**, i držite 3 sekunde da biste zaključali ostala tri dugmeta. Pritisnite i držite 1 sekundu da biste otključali ostala tri dugmeta.

Displej

- 1 **SMART** režim rada, frižider automatski postavlja temperaturu dva odeljka u skladu sa unutrašnjom i okolnom temperaturom.
- 2 **ECO** režim rada, frižider radi na podešavanjima sa najnižom potrošnjom energije.
- 3 **SUPER COOLING** hladi prostor frižidera na najnižu temperaturu otprilike 2 sata. Tada se temperatura postavljena pre super režima rada automatski vrati.
- 4 **SUPER FREEZING** hladi prostor frižidera na najnižu temperaturu otprilike 6 sati. Tada se temperatura postavljena pre super režima rada automatski vrati.
- 5 **LOCK**, simbol će se upaliti ako je dugmad zaključana.
- 6 Prikažite podešenu temperaturu zamrzivača.
- 7 Prikažite podešenu temperaturu hladnjaka.

Upozorenje na otvorena vrata

Ako vrata budu otvorena 90 sekundi, periodično će se javljati alarm sve dok se vrata ne zatvore.

Svakodnevna upotreba

Prva upotreba

Čišćenje unutrašnjosti

Pre prve upotrebe uređaja, unutrašnjost i sav unutrašnji pribor operite mlakom vodom i nekim neutralnim sapunom da biste uklonili tipičan miris potpuno novog proizvoda, a zatim temeljno osušite.

Važno! Ne upotrebljavajte deterdžente ili abrazivne praške, jer će to oštetiti završni sloj.

Svakodnevna upotreba

Zamrzavanje sveže hrane

- Zamrzivač je pogodan za zamrzavanje sveže hrane i duže skladištenje smrznute i duboko smrznute hrane.
- Postavite svežu hranu koja će biti zamrznuta u donji deo.
- Maksimalna količina hrane koja se može zamrznuti u roku od 24 sata navedena je na pločici.
- Proces zamrzavanja traje 24 sata: tokom ovog perioda nemojte dodavati drugu hranu za zamrzavanje.

Čuvanje smrznute hrane

Prilikom prvog puštanja u rad ili nakon perioda izvan upotrebe, pre stavljanja proizvoda u odeljak pustite da uređaj radi najmanje 2 sata na višim podešavanjima.

Važno! U slučaju slučajnog odmrzavanja, na primer ako je struja isključena duže nego što je vrednost prikazana u tabeli tehničkih karakteristika u „vremenu podizanja“, odmrznuta hrana mora da bude potrošena brzo ili odmah skuvana i ponovno zamrznuta (nakon kuvanja).

Oprez! Pretinac sa 2 zvezdice, sa temperaturom između -12° i -18° , nije pogodan za sladoled.

Pretinac sa dve zvezdice

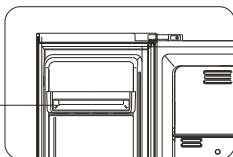

Odmrzavanje

Duboko smrznuta ili smrznuta hrana, pre upotrebe, može se odmrzavati u frižideru ili na sobnoj temperaturi, u zavisnosti od vremena dostupnog za ovu operaciju.

Mali komadići se mogu čak i kuvati smrznuti, direktno iz zamrzivača. U ovom slučaju kuvanje će da traje duže.

Dodatna oprema

Podesive police

Zidovi frižidera opremljeni su nizom držača tako da se police mogu postaviti po želji.

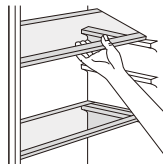

Postavljanje pretinaca na vratima

Da bi se omogućilo skladištenje prehrambenih paketa različitih veličina, pretinaci na vratima mogu da se postave na različitim visinama. Da biste izvršili ta podešavanja, postupite na sledeći način: postepeno povlačite pretinac u smeru strelice sve dok ne oslobodi, a zatim postavite prema potrebi.

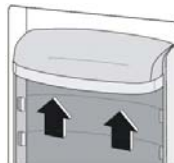

Svakodnevna upotreba

Korisni savjeti

Savjeti za zamrzavanje

Da bismo vam pomogli da iskoristite maksimalan postupak zamrzavanja, evo nekoliko važnih saveta:

- maksimalna količina hrane koja se može zamrznuti u roku od 24 sata navedena je na pločici;
- proces zamrzavanja traje 24 sata. Tokom ovog perioda ne treba dodavati više hrane koja će biti zamrznuta;
- zamrzavajte samo namirnice vrhunskog kvaliteta, sveže i temeljno očišćene;
- hranu pripremite u malim porcijama kako bi se omogućilo da se brzo i potpuno zamrzne i da se nakon toga može odmrzavati samo potrebna količina;
- zamotajte hranu u aluminijску foliju ili polietilen i proverite da li su paketi nepropusni za zrak;
- ne dozvolite da sveža, smrznuta hrana dodiruje hranu koja je već zamrznuta, čime izbegavate porast temperature;
- nemasna hrana se čuva bolje i duže od masne; so smanjuje životni vek skladištenja hrane;
- led, ako se upotrebljava odmah nakon uklanjanja iz zamrzivača, može dovesti do ozeblina na koži;
- preporučljivo je na svakom pakovanju napisati datum zamrzavanja kako biste omogućili uklanjanje iz odeljka za zamrzavanje, može dovesti do ozeblina na koži;
- preporučljivo je na svakom pakovanju napisati datum zamrzavanja kako biste omogućili uklanjanje iz odeljka za zamrzavanje, da biste mogli pratiti vreme zamrzavanja.

Savjeti za skladištenje zamrznute hrane

Da biste postigli najbolje performanse ovog uređaja, trebate:

obebediti da su trgovački zamrznuti prehrambeni proizvodi na odgovarajući način skladišteni od strane prodavca; obebedite da se zamrznute namirnice prenesu iz prodavnice do zamrzivača u najkraćem mogućem roku;

Ne otvarajte vrata često i ne ostavljajte ih otvorena duže nego što je to nužno potrebno.

Jednom kada se odmrzne, hrana se brzo pokvari i ne može se ponovo zamrznuti.

Ne prekoračujte periode čuvanja hrane koje su preporučili proizvođači hrane.

Savjeti za hlađenje svježe hrane

Da biste postigli najbolje performanse:

- ne čuvajte toplu hranu ili isparavajuće tečnosti u frižideru,
- hranu pokrijte ili umotajte, posebno ako ima jak ukus.

Savjeti za hlađenje

Korisni saveti:

- Napravite (sve vrste): zamotajte u polietilenske kese i stavite na staklene police iznad fioke za povrće.
- Radi bezbednosti, čuvajte na taj način najviše jedan ili dva dana.
- Kuvana hrana, hladna jela, itd ...: treba ih pokriti i staviti na bilo koju policu.
- Voće i povrće: njih treba temeljno očistiti i staviti u posebnu isporučenu fioku.
- Puter i sir: trebalo bi ih odložiti u posebne hermetičke posude ili umotati u aluminijumske folije ili polietilenske kese da se izbaci što više vazduha.
- Boca sa mlekom: treba imati poklopac i treba je čuvati na pretincima na vratima.
- Banane, krompir, luk i beli luk, ako nisu upakovani, ne smeju se čuvati u frižideru.

Čišćenje

Iz higijenskih razloga unutrašnjost uređaja, uključujući unutrašnju opremu, treba redovno čistiti.



Oprez! Uređaj ne sme da bude spojen na mrežu tokom čišćenja. Opasnost od strujnog udara! Pre čišćenja isključite uređaj i izvadite utikač iz mreže ili isključite prekidač ili izvadite osigurač. Nikada ne čistite uređaj čistačem na paru. Vлага može da se akumulira u električnim komponentama, opasnost od strujnog udara! Vruće pare mogu dovesti do oštećenja plastičnih delova. Uređaj mora biti suv pre nego što se vrati u upotrebu.

Važno! Eterična ulja i organski rastvarači mogu napasti plastične delove, npr. limunov sok ili sok pomorandže, maslačna kiselina, sredstva za čišćenje koja sadrže sircetnu kiselinu.

Svakodnevna upotreba

- Ne dozvolite da takve materije dođu u dodir sa delovima uređaja.
- Ne koristite agresivna ili abrazivna sredstva za čišćenje.
- Izvadite hranu iz zamrzivača. Čuvajte je na hladnom, dobro pokrivenom.
- Pre čišćenja isključite uređaj i izvadite utikač iz mreže ili isključite prekidač ili izvadite osigurač.
- Očistite uređaj i unutrašnju opremu krpom i mlakom vodom. Nakon čišćenja obrišite ga svežom vodom i osušite.
- Nakon što je sve suvo, uređaj vratite u upotrebu.

Rešavanje problema



Oprez! Pre rešavanja problema, isključite napajanje. Samo kvalifikovani električar ili kompetentna osoba smeju da rade na rešavanju problema koja nisu u ovom uputstvu.

Važno! Tokom normalne upotrebe čuju se neki zvukovi (kompresor, cirkulacija rashladnog sredstva).

Problem	Mogući uzrok	Rešenje
Uređaj ne radi	Mrežni utikač nije povezan na mrežnu utičnicu ili je labav	Umetnite mrežni utikač.
	Osigurač je pregoreo ili je neispravan	Proverite osigurač i po potrebi ga zamenite.
	Utičnica je neispravna	Neispravnosti mrežnog napajanja treba otkloniti električar.
Hrana je previše topla.	Temperatura nije pravilno podešena.	Molimo pogledajte u početnom odeljku Podešavanje temperature.
	Vrata su bila otvorena duže vreme.	Otvorite vrata samo onoliko dugo koliko je potrebno.
	Velika količina tople hrane stavljena je u uređaj u poslednja 24 sata.	Regulaciju temperature privremeno prebacite na hladnije podešavanje.
	Uređaj je u blizini izvora toplote.	Molimo pogledajte u početnom odeljku Lokacija instalacije.
Uređaj previše hladi	Temperatura je postavljena na previše hladno.	Regulaciju temperature privremeno prebacite na toplije podešavanje.
Neobični zvukovi	Uređaj nije u ravnini.	Ponovo podesite nogice.
	Uređaj dodiruje zid ili druge predmete.	Labano pomerite uređaj.
	Komponenta, npr. cev na zadnjoj strani uređaja dodiruje drugi deo uređaja ili zid.	Ako je potrebno, pažljivo savijte komponentu da je maknete s puta.
Voda na podu	Rupa za odvod vode je blokirana.	Pogledajte odeljak Čišćenje i njega.
Bočne ploče su vruće	To je normalno. Izmena toplote je u bočnim pločama	Uzmite rukavice da dodirnete bočne ploče ako je potrebno.
Ako ponovo dođe do kvara, obratite se servisnom centru.		

ODLAGANJE



Ovaj simbol ukazuje na to da se ovaj proizvod ne sme odlagati sa ostalim kućnim otpadom širom EU. Iskorišćeni uređaj mora se vratiti u službeno zbirno mesto za recikliranje električnih i elektronskih uređaja. Da biste pronašli ove sisteme za prikupljanje, obratite se lokalnim vlastima ili prodavcu gde je proizvod kupljen. Svako kućanstvo igra važnu ulogu u obnovljanju i recikliranju starih uređaja. Odgovarajuće odlaganje iskorišćenog uređaja pomaže u sprečavanju potencijalnih negativnih posledica po životnu sredinu i zdravlje ljudi.

Hladnjak

Korisnički priručnik

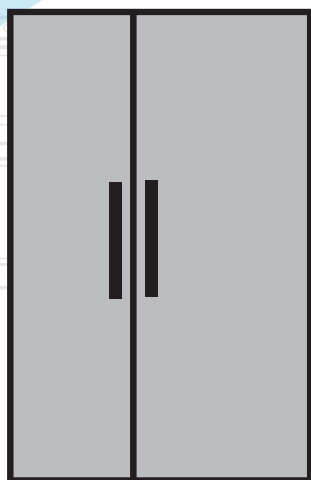

GNO4331XP
GNO4321XP
GNO4321W

BOS

beko



Da biste osigurali ispravnu upotrebu, prije instaliranja i prve upotrebe uređaja, pažljivo pročitajte ovaj korisnički priručnik, uključujući njegove savjete i upozorenja. Da biste izbjegli nepotrebne pogreške i nezgode, važno je osigurati da su svi ljudi koji koriste uređaj detaljno upoznati s njegovim radnim i sigurnosnim značajkama. Spremite ove upute i osigurajte da ostanu s uređajem ako se on premjesti ili proda, tako da će svi koji ga koriste tijekom njegovog korisnog vijeka biti pravilno informirani o upotrebi i sigurnosti uređaja.

Za sigurnost života i imovine pridržavajte se predostrožnosti u ovim korisničkim uputstvima jer proizvođač nije odgovoran za štetu nastalu zbog propusta.

Sigurnost djece i ranjivih lica

- Ovaj uređaj ne smiju koristiti djeca mlađa od 8 godina, kao ni osobe sa ograničenim fizičkim ili mentalnim sposobnostima, niti osobe koje nemaju dovoljno znanja ili iskustva u korišćenju ovog uređaja, osim ako su pod nadzorom osobe koja je odgovorna za njihovu bezbjednost i ako su od nje dobile uputstva o pravilnom korišćenju ovog proizvoda.
- Djeci u dobi od 3 do 8 godina dozvoljeno je da stavljaju stavke u ovaj uređaj, kao i da iste iz njega uzimaju.
- Djecu treba nadzirati kako bi se osiguralo da se ne igraju s uređajem.
- Čišćenje i održavanje od strane korisnika ne smiju obavljati djeca ukoliko nisu u dobi od 8 godina i više i pod nadzorom.
- Materijal za pakiranje držite dalje od djece. Postoji rizik od gušenja.
- Ako uređaj želite rashodovati, izvucite utikač iz utičnice, presjecite priključni kabel (što bliže uređaju) i uklonite vrata kako biste spriječili da djeca koja se igraju pretrpe električni udar ili se zatvore u uređaju.
- Ako ovaj uređaj s magnetskim bravama treba zamijeniti stariji uređaj koji ima bravu s oprugom (zasun) na vratima ili poklopcu, obavezno učinite tu oprugu nefuncionalnom prije nego što rashodujete stari uređaj. To će istu učiniti bezopasnom za dijete.

Opšta sigurnost

-  **UPOZORENJE!** Ventilacijske otvore na kućištu uređaja ili ugrađenoj strukturi održavajte tako da budu bez prepreka.
-  **UPOZORENJE!** Za ubrzavanje procesa odmrzavanja koristite samo mehaničke uređaje ili druga sredstva koja je preporučio proizvođač.
-  **UPOZORENJE!** Nemojte oštetiti rashladno kolo.

 **UPOZORENJE!** Ne koristite druge električne uređaje (poput uređaja za pravljenje sladoleda) u unutrašnjosti rashladnih uređaja, osim u slučaju da su isti za to dobili odobrenje od proizvođača.

 **UPOZORENJE!** Ne dirajte žarulju ako je uključena duže vrijeme jer bi mogla biti jako vruća.¹⁾

 **UPOZORENJE!** Pri postavljanju uređaja vodite računa da kabel za napajanje ne bude nedokučiv ili oštećen.

 **UPOZORENJE!** Ne postavljajte više prijenosnih utičnica ili prijenosnih uređaja za napajanje na stražnjoj strani uređaja.

- Ne skladištite u ovaj uređaj eksplozivne materije poput aerosolnih limenki sa zapaljivim pogonskim gorivom.
- Izobutan rashladnog sredstva (R-600a) nalazi se u kolu rashladnog sredstva uređaja, prirodni plin s visokom stopom kompatibilnosti s okolišem, koji je ipak zapaljiv.
- Tijekom transporta i ugradnje uređaja, vodite računa da nijedna komponenta kola rashladnog sredstva nije oštećena.
 - izbjegavajte otvoreni plamen i izvore zapaljivosti
 - temeljito prozračite sobu u kojoj se nalazi uređaj
- Opasno je mijenjati specifikacije ili modificirati ovaj proizvod na bilo koji način. Svako oštećenje kabla može prouzrokovati kratki spoj, požar i/ili strujni udar.
- Ovaj uređaj je namijenjen za korištenje u domaćinstvu i u sličnim objektima, kao što su
 - prostori kuhinje za zaposlene u trgovinama, uredima i drugim radnim okruženjima;
 - seoske kuće i za goste u hotelima, motelima i drugim objektima za smještaj;
 - objekti koji nude prenoćište i doručak,
 - priprema i dostava pripremljene hrane i slične primjene koje ne spadaju u maloprodaju.

 **UPOZORENJE!** Sve električne komponente (utikač, kabel za napajanje, kompresor i sl.) mora zamijeniti certificirani servisni agent ili kvalificirano servisno osoblje.

 **UPOZORENJE!** Sijalica koja se isporučuje uz ovaj uređaj je sijalica za posebne namjene koja se koristi samo uz isporučeni uređaj. Ova „lampica za posebnu upotrebu“ nije upotrjebljiva za kućno osvjetljenje.¹⁾

¹⁾ Ako u odjeljku postoji osvjetljenje.

- Kabel za napajanje ne smije se produžavati.
- Vodite računa da utičnica ne bude pritisnuta ili oštećena stražnjom stranom uređaja. Pritisnuti ili oštećeni utikač može se pregrijati i izazvati požar.
- Vodite računa da mrežni utikač uređaja bude dostupan.
- Ne povlačite mrežni kabel.
- Ako je utičnica mrežnog utikača nepričvršćena, nemojte umetati utikač. Postoji rizik od strujnog udara ili požara.
- Ne smijete uređaj držati uključenim bez lampice.
- Ovaj uređaj je težak. Prilikom pomijeranja treba biti oprezan.
- Ne uklanjajte niti dodirujte predmete iz odjeljka za zamrzavanje ako su vam ruke vlažne/mokre, jer to može uzrokovati oderotine na koži ili ozeblina izazvane mrazom/ledom.
- Izbjegavajte produženo izlaganje uređaja izravnoj sunčevoj svjetlosti.

Dnevna upotreba

- Ne stavljajte vruće predmete na plastične dijelove u uređaju.
- Ne stavljajte prehrambene proizvode izravno uz stražnji zid.
- Smrznuta hrana ne smije se ponovo zamrzavati nakon što se odmrzne.¹⁾
- Spremite prethodno pakiranu hranu za zamrzavanje u skladu sa uputama proizvođača za smrznutu hranu.¹⁾
- Preporuka proizvođača za skladištenje morate se strogo pridržavati. Pogledajte odgovarajuća uputstva.
- Ne stavljajte gazirane napitke u zamrzivač jer isti stvara pritisak na posudu što može prouzrokovati eksploziju i rezultirati oštećenjem uređaja.¹⁾
- Ledenice mogu uzrokovati ozeblina ako ih konzumirate direktno iz uređaja.¹⁾

Da biste izbjegli zagađenje hrane, pridržavajte se sljedećih uputa

- Držanje vrata duže vremena otvorenim može prouzrokovati značajno povećanje temperature u odjeljcima uređaja.
- Redovito čistite površine koje mogu doći u dodir sa hranom i dostupnim odvodnim sustavima.
- Očistite spremnike za pitku vodu ako se nisu koristili 48h; isperite sistem za dovod vode priključen na vodovod ako niste vodu koristili 5 dana.
- Sirovo meso i ribu čuvajte u odgovarajućim posudama u hladnjaku da ne bude u kontaktu s drugom hranom.
- Odjeljci za smrznutu hranu sa dvije zvjezdice (ako su prikazane u uređaju) pogodni su za skladištenje prethodno smrznute hrane, skladištenje ili pravljenje sladoleda i pravljenje kockica leda.

1) Ako u uređaju postoji odjeljak za zamrzavanje.

2) Ako u uređaju postoji odjeljak za skladištenje svježe hrane.



- Odjeljci s jednom, dvije i tri zvjezdice (ako su prikazane u uređaju) nisu pogodni za zamrzavanje svježe hrane.
- Ako je uređaj duži period prazan, isključite ga, odmrznite, očistite, osušite i ostavite otvorena vrata kako bi spriječili stvaranje plijesni unutar uređaja.

Zaštita i čišćenje

- Prije održavanja, isključite uređaj i izvucite mrežni utikač iz utičnice.
- Ne čistite uređaj metalnim predmetima.
- Ne koristite oštre predmete za uklanjanje leda s uređaja. Koristite plastični strugač.¹⁾
- Redovno pregledajte odvod u hladnjaku da bi vidjeli koliko se vode nakupilo nakon odmrzavanja. Ako je potrebno, očistite odvod. Ako je odvod zapušten, voda će se sakupljati na dnu uređaja.²⁾

Ugradnja

Važno! Za priključak na napajanje električnom energijom pažljivo slijedite upute date u posebnim stavcima.

- Raspakirajte uređaj i provjerite ima li oštećenja na njemu. Nemojte priključivati uređaj ako je oštećen. Eventualna oštećenja prijavite odmah prodajnom mjestu u kojem ste ga kupili. U tom slučaju sačuvajte ambalažu.
- Preporučljivo je pričekati najmanje četiri sata prije priključivanja uređaja kako biste omogućili stabiliziranje ulja natrag u kompresor.
- Adekvatna cirkulacija zraka bi trebala bit obezbjeđena oko uređaja, jer bi nedostatak iste rezultirao pregrijavanjem. Za postizanje dovoljne ventilacije pridržavajte se uputa važnih za ugradnju.
- Gdje god je to moguće, odstojnici proizvođača trebaju biti naslonjeni na zid kako bi se izbjeglo dodirivanje ili uzimanje zagrijanih dijelova (kompresor, spremnik) kako bi se spriječile eventualne opekotine.
- Uređaj se ne smije postavljati u blizini radijatora ili štednjaka.
- Provjerite je li utikač za napajanje na dohvat nakon ugradnje uređaja.

Servis

- Sve električne radove potrebne za servis uređaja treba izvesti kvalificirani električar ili stručno lice.
- Ovaj proizvod mora servisirati ovlaštenu servisnu centar i moraju se koristiti samo originalni rezervni dijelovi.

Ušteda energije



- Ne stavljajte toplu hranu u uređaj;
- Ne pakirajte prehrambene proizvode blizu jedan drugoga, jer to sprječava cirkulaciju zraka;
- Pazite da hrana ne dodiruje stražnju stranu odjelj(a)ka;

¹⁾ Ako u uređaju postoji odjeljak za zamrzavanje.

²⁾ Ako u uređaju postoji odjeljak za skladištenje svježe hrane.

- Ako nestane struje, ne otvarajte vrata;
- Ne otvarajte vrata često.
- Nemojte držati vrata otvorenim duže vrijeme;
- Ne postavljajte termostat na prekomjerno niske temperature;
- Neki dodaci, poput ladica, mogu se ukloniti kako bi se dobio prostor za skladištenje veće zapremine i manja potrošnja energije.

Zaštita životne sredine

 Uređaj ne sadrži gasove koji mogu oštetiti ozonski omotač, ni u kolu rashladnog sredstva, ni u izolacijskim materijalima. Uređaj se ne smije odlagati zajedno sa komunalnim otpadom i smećem. Izolacijska pjena sadrži zapaljive gasove: uređaj treba odložiti u skladu s propisima o uređaju koje ćete dobiti od lokalnih nadležnih organa. Izbjegavajte oštećivanje rashladne jedinice, posebno izmjenjivača topline. Materijali korišteni na ovom uređaju označeni simbolom  mogu se reciklirati.

Ovaj simbol na proizvodu ili na njegovoj ambalaži označava da proizvod ne bi trebalo tretirati kao otpad iz domaćinstva. Umjesto toga, treba ga otpremiti na odgovarajuće mjesto za recikliranje električnih i elektronskih uređaja.



Pravilnim odlaganjem ovog proizvoda pomoći ćete u sprječavanju potencijalnih negativnih posljedica po okoliš i zdravlje ljudi, koje bi u protivnom mogle biti prouzrokovane neprimjerenim postupanjem s tim otpadom. Za više informacija koje se odnose na reciklažu ovog proizvoda, obratite se lokalnom vijeću, službi za odlaganje komunalnog otpada ili prodavnici u kojoj ste kupili proizvod.

Ambalažni materijali

Materijali sa simbolom mogu se reciklirati. Odložite ambalažu u odgovarajuće kontejnere za prikupljanje kako biste je reciklirali.

Odlaganje uređaja

1. Isključite mrežni utikač iz utičnice.
2. Odrežite glavni kabel i odbacite ga.

 **UPOZORENJE!** Tijekom upotrebe, servisiranja i odlaganja uređaja, obratite pažnju na simbol s lijeve strane koji je postavljen na stražnjoj strani uređaja (stražnja ploča ili kompresor).



To je simbol upozorenja na rizik od požara. U cijevima rashladnog sredstva i kompresora nalaze se zapaljivi materijali.

Tijekom upotrebe, servisiranja i odlaganja, budite udaljeni od izvora vatre.

Prikaz

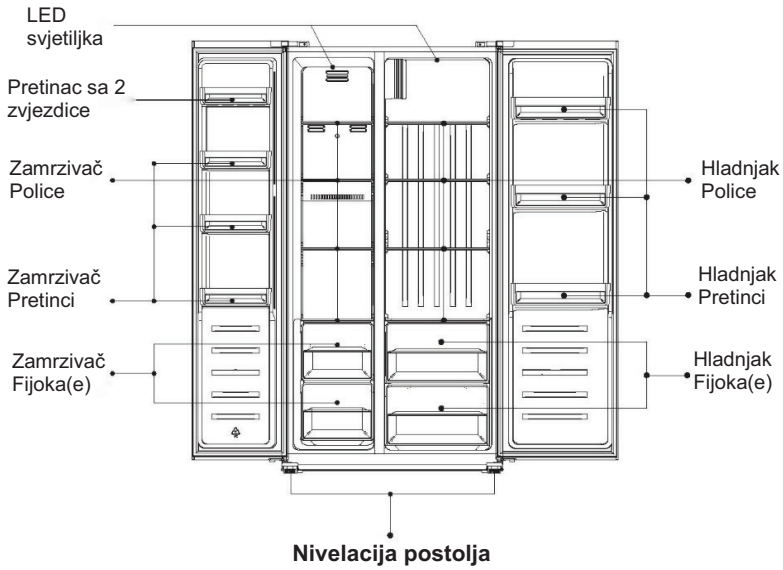

Napomena: Slika iznad je data samo u informativnu svrhu. Stvarni uređaj je vjerovatno drugačiji.

Ugradnja

Ako kuhinjska vrata nisu dovoljno široka da se ponese hladnjak, ručka i vrata mogu se ukloniti u skladu sa sljedećim postupkom.

Uklonite ručke

Potreban alat: Šesterokutni ključ iz torbe za alat.

- Provjerite je li jedinica isključena iz napajanja i prazna.
- Svi uklonjeni dijelovi moraju se sačuvati kako biste izvršili ponovnu ugradnju vrata.

1. Odvijte ručke sa šesterokutnim ključem.

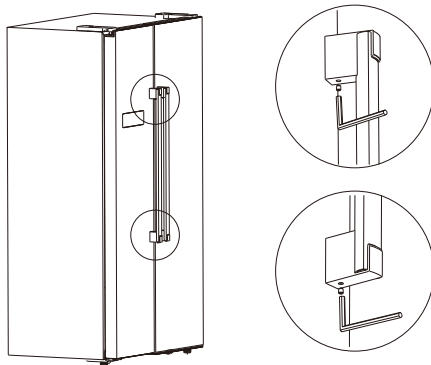

2. Povucite ručke kako biste ih uklonili.

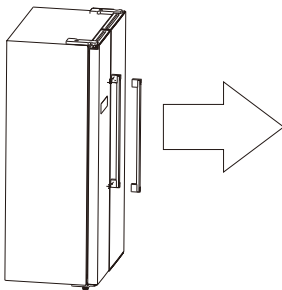

3. Nakon što je uređaj postavljen, ugradite ručke obrnutim postupkom.

Ugradnja

Uklonite vrata

Potreban alat: Philips odvijač, ravni odvijač.

- Provjerite je li jedinica isključena iz napajanja i prazna.
- Da biste skinuli vrata, potrebno je nagnuti uređaj unazad. Jedinicu trebate nasloniti na nešto čvrsto kako bi skliznula tokom procesa uklanjanja vrata.
- Svi uklonjeni dijelovi moraju se sačuvati kako biste izvršili ponovnu ugradnju vrata.
- Ne postavljajte uređaj ravno, jer to može oštetiti sistem za hlađenje.
- Bolje je da dvije osobe rukuju uređajem tokom montaže.

1. Philips odvijačem odvijte šarke.

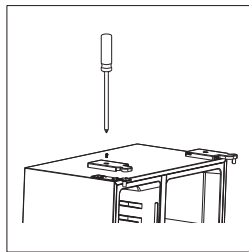

2. Odvojite kablove.

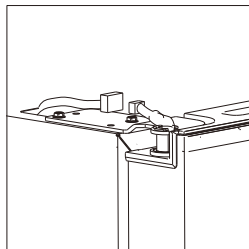

3. Odvijte šarku.

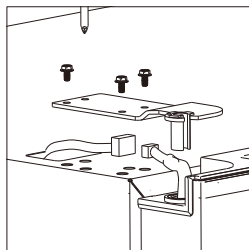

Ugradnja

4. Podignite vrata i stavite ih na mekani podmetač. Zatim uklonite druga vrata prateći isti postupak.

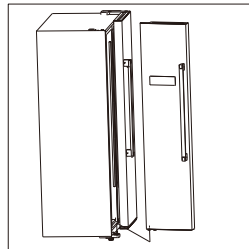

5. Odvijte donje šarke.

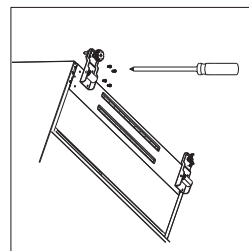

6. Nakon postavljanja uređaja, vratite vrata obrnutim postupkom.

Ugradnja

Prostorni zahtjev

- Odaberite lokaciju bez izravnog izlaganja sunčevoj svjetlosti;
- Odaberite lokaciju s dovoljno prostora da se vrata hladnjaka mogu lako otvoriti;
- Odaberite lokaciju s ravnim (ili gotovo ravnim) podom;
- Ostavite dovoljno prostora za postavljanje hladnjaka na ravnu površinu;
- Prilikom ugradnje, ostavite dovoljno razmaka s desne i lijeve strane, straga i odozgo. To će vam pomoći da smanjite potrošnju električne energije i da smanjite račune za električnu energiju.

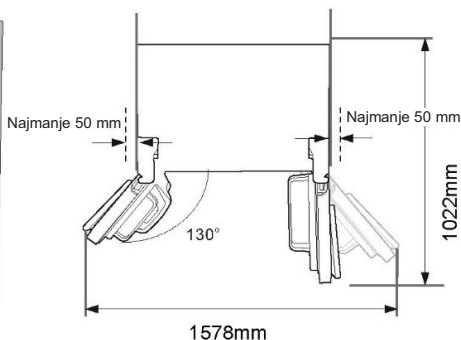
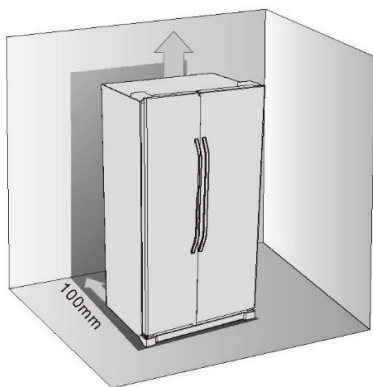

Nivelisanje i učvršćivanje hladnjaka

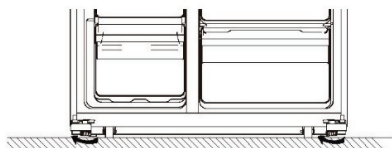

- Iznivelišite i učvrstite hladnjak podešavanjem postolja.
- Okrećite nogice postolja u smjeru kazaljki na satu da biste ih pritegnuli rukom.
- Okrećite nogice postolja u smjeru suprotno kazaljka na satu da biste ih spuštali rukom.

Ugradnja

Pozicioniranje

Ugradite ovaj uređaj na mjesto gdje temperatura okoline odgovara klimatskom razredu navedenom na tipskoj pločici uređaja:

Klimatski razred	Temperatura okoline
SN	+ 10°C do +32°C
N	+ 16°C do +32°C
ST	+ 16°C do +38°C
T	+ 16°C do +43°C

Lokacija

Uređaj treba ugraditi što dalje od izvora topline, kao što su radijatori, kotlovi, izravno sunčevo svjetlo itd. Vodite računa da zra može slobodno cirkulirati oko stražnjeg dijela uređaja. Da bi se osigurale najbolje performanse, ako je uređaj postavljen ispod viseće zidne jedinice, minimalna udaljenost između vrha uređaja i zidne jedinice mora biti najmanje 100 mm. U idealnom slučaju, uređaj ne treba biti postavljen ispod zidnih jedinica. Precizno nivelisanje osigurano je jednom ili više podesivih nogica sa donje strane uređaja.



Upozorenje! Mora se omogućiti isključivanje uređaja iz mrežnog napajanja; utikač mora biti lako dostupan nakon ugradnje.

Priključak na napajanje električnom energijom

Prije nego umetnete utikač, provjerite da li napon i frekvencija prikazani na tipskoj pločici odgovaraju napajanju vašeg domaćinstva. Uređaj mora biti uzemljen. Utikač kabela za napajanje opremljen je kontaktom u tu svrhu. Ako utičnica povezana na napajanje domaćinstva nije uzemljena, priključite uređaj na zasebno uzemljenje u skladu s važećim propisima, konzultujući se s kvalificiranim električarem.

Proizvođač ne prihvata nikakvu odgovornost u slučaju nepridržavanja prednje navedenih sigurnosnih mjera opreza. Ovaj uređaj je u skladu sa Direktivama Evropske ekonomske zajednice.

Dnevna upotreba

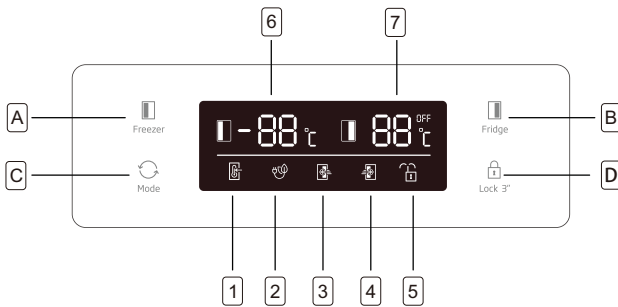

Tasteri

- A Pritisnite da podesite temperaturu zamrzivača (lijeva strana) od -14°C do -22°C .
- B Pritisnite da podesite temperaturu odjeljka hladnjaka (desna strana) od 2°C to 8°C i „Isključeno“. Ako odaberete opciju „Isključeno“, odjeljak hladnjaka će biti isključen.
- C Pritisnite da biste odabrali način rada od ponuđenih režima **SMART**, **ECO**, **SUPER HLADNJE**, **SUPER ZAMRZAVANJE** i **KORISNIČKE POSTAVKE** (nema simbola na ekranu).
- D Pritisnite taster **Zaključavanje 3**, i držite 3 sekunde da biste zaključali ostala tri tastera. Pritisnite ga i zadržite 1 sekundu da biste otključali ostala tri tastera.

Ekran

- 1 **SMART** režim rada, hladnjak automatski postavlja temperaturu dva odjeljka u skladu s unutarnjom i vanjskom temperaturom.
- 2 **ECO** režim rada, hladnjak radi s postavkom najniže potrošnje energije.
- 3 **SUPER HLADNJE** rashlađuje prostor hladnjaka na najnižu temperaturu otprilike 2 sata. Zatim se automatski vraća temperatura postavljena prije nego što je aktiviran super režim.
- 4 **SUPER ZAMRZAVANJE** rashlađuje odjeljak za zamrzavanje na najnižu temperaturu tokom otprilike 6 sati. Zatim se automatski vraća temperatura postavljena prije nego što je aktiviran super režim.
- 5 **ZAKLJUČAVANJE**, simbol će zasvijetliti ako su tasteri zaključani.
- 6 Prikažite postavke temperature odjeljka za zamrzavanje.
- 7 Prikažite postavke temperature odjeljka hladnjaka.

Upozorenje na otvorena vrata

Ako se jedna vrata drže otvorena 90 sekundi, javljaće se periodični alarm dok se vrata ne zatvore.

Dnevna upotreba

Prva upotreba

Čišćenje unutrašnjosti

Prije prve upotrebe uređaja, unutrašnjost i sav unutarnji pribor operite mlakom vodom i nekim neutralnim sapunom kako biste uklonili tipičan miris potpuno novog proizvoda, a zatim temeljito osušite.

Važno! Ne koristite deterdžente ili abrazivne praške, jer će to oštetiti završni sloj.

Dnevna upotreba

Zamrzavanje svježe hrane

- Odjeljak za zamrzavanje pogodan je za zamrzavanje svježe hrane i dugotrajno skladištenje smrznute i duboko smrznute hrane.
- U donji odjeljak stavite svježiju hranu koju treba zamrznuti.
- Maksimalna količina hrane koja se može zamrznuti za 24 sata navedena je na pločici sa vrijednostima.
- Proces zamrzavanja traje 24 sata: tokom ovog perioda nemojte dodavati drugu hranu za zamrzavanje.

Čuvanje smrznute hrane

Prilikom prvog puštanja u rad ili nakon razdoblja izvan upotrebe, prije stavljanja proizvoda u odjeljak pustite da uređaj radi najmanje 2 sata sa postavljenim većim vrijednostima.

Važno! Ako dođe do slučajnog odmrzavanja usljed, na primjer, nestanka električne energije duže od vrijednosti prikazane na grafikonu tehničkih karakteristika u dijelu „period porasta“, odmrznuta hrana mora se odmah konzumirati ili skuhati i ponovno zamrznuti (nakon kuhanja).

Oprez! Pretinac sa 2 zvjezdice, sa temperaturom između -12° i -18° nije pogodan za sladoled.

Pretinac sa 2 zvjezdice

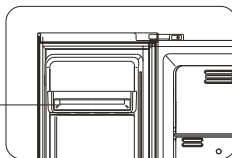

Odmrzavanje

Duboko smrznuta ili smrznuta hrana prije upotrebe može se odmrzavati u odjeljku hladnjaka ili na sobnoj temperaturi, ovisno o vremenu koje je na raspolaganju za taj postupak.

Mali komadići se mogu kuhati i dok su još smrznuti, izravno iz zamrzivača. U ovom slučaju kuhanje će trajati duže.

Dodatna oprema

Pokretne police

Zidovi hladnjaka opremljeni su nizom držača, tako da se police mogu postaviti po želji.

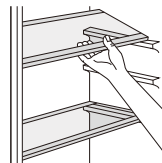

Postavljanje pretinaca na vratima

Da bi se omogućilo skladištenje pakovanja prehrambenih proizvoda različitih veličina, pretinci na vratima mogu se postaviti na različitim visinama. Da biste izvršili ta podešavanja, postupite na sljedeći način: postepeno povlačite pretinac u smjeru strelice dok se ne oslobodi, a zatim postavite prema potrebi.

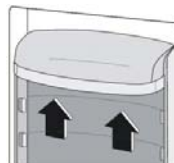

Dnevna upotreba

Korisne upute i savjeti

Savjeti za zamrzavanje

Evo nekoliko važnih savjeta kako bismo vam pomogli da iskoristite što bolji učinak zamrzavanja.

- maksimalna količina hrane koja se može zamrznuti za 24 sata prikazana je na pločici s vrijednostima;
- postupak zamrzavanja traje 24 sata. Tijekom ovog perioda ne smije se dodavati još hrane za zamrzavanje;
- zamrzavajte samo vrhunskih, svježih i temeljito očišćenih namirnica;
- hranu pripremite u malim obrocima kako biste omogućili da se brzo i potpuno zamrzne i da nakon toga bude moguće odmrzavati samo potrebnu količinu;
- zamotajte hranu u aluminijsku foliju ili polietilen i provjerite jesu li pakovanja nepropusna za zrak;
- vodite računa da svježa, nesmrznuta hrana ne dodiruje hranu koja je već smrznuta, čime ćete izbjeći porast temperature;
- bezmasna hrana se čuva bolje i duže od masne; sol smanjuje vijek skladištenja hrane;
- konzumiranje kockica leda napravljenih od vode odmah nakon uzimanja iz odjeljka za zamrzavanje može uzrokovati ozeblina na koži;
- preporučljivo je na svakom pojedinačnom pakiranju prikazati datum zamrzavanja kako biste omogućili uklanjanje iz odjeljka za zamrzavanje, što može uzrokovati ozeblina na koži;
- preporučljivo je na svakom pojedinačnom pakiranju prikazati datum zamrzavanja kako biste omogućili praćenje vremena skladištenja.

Savjeti za skladištenje smrznute hrane

Da biste postigli najbolje performanse ovog uređaja, trebali biste:

provjeriti da li su kupljeni smrznuti prehrambeni proizvodi na odgovarajući način skladišteni u maloprodaji; biti sigurni da se smrznute namirnice prenesu iz prodajnog mjesta u zamrzivač u što kraćem roku;

Ne otvarajte vrata često i ne ostavljajte ih otvorenim duže nego što je apsolutno potrebno.

Jednom kada se odmrzne, hrana se brzo razgrađuje i ne može se ponovo zamrznuti.

Ne prekoračujte periode čuvanja hrane koje su preporučili proizvođači hrane.

Savjeti za hlađenje svježe hrane

Da biste postigli najbolje performanse:

- ne čuvajte toplu hranu ili isparavajuće tečnosti u hladnjaku
- hranu prekriti ili zamotajte, posebno ako ima jak miris

Savjeti za hlađenje

Korisni savjeti:

- Izvršite (za sve vrste): zamotavanje u polietilenske vrećice i stavite na staklene police iznad ladice za povrće.
- Na taj način čuvajte najviše jedan ili dva dana.
- Kuhana hrana, hladna jela, itd.: treba ih prekriti i staviti na bilo koju policu.
- Voće i povrće: njih treba temeljito očistiti i staviti u posebno predviđenu ladicu(e).
- maslac i sir: treba ih staviti u posebne hermetički zatvorene posude ili zamotati u aluminijske folije ili polietilenske vrećice kako bi se izbacilo što više zraka.
- Boca sa mlijekom: trebale bi imati zatvarače i treba ih čuvati u pretincima na vratima.
- Ako nisu upakovani, banane, krompir, crni i bijeli luk ne smiju se čuvati u hladnjaku.

Čišćenje

Iz higijenskih razloga unutrašnjost uređaja, uključujući unutrašnju opremu, treba redovito čistiti.



Oprez! Uređaj ne smije biti priključen na mrežu tokom čišćenja. Opasnost od strujnog udara! Prije čišćenja isključite uređaj i izvadite utikač iz mreže ili isključite/otпустite prekidač odnosno osigurač. Nikada ne čistite uređaj pomoću paro-čistača. Vлага se može akumulirati u električnim komponentama, i izazvati opasnost od električnog udara! Vruće pare mogu dovesti do oštećenja plastičnih dijelova. Uređaj mora biti suh prije uključivanja.

Važno! Eterična ulja i organska otapala mogu nagrízati plastične dijelove, npr. limunov sok ili sok iz kore narandže, maslačna kiselina, sredstvo za čišćenje koje sadrži sircetnu kiselinu.

Dnevna upotreba

- Nemojte dozvoliti da takve stvari dođu u dodir s dijelovima uređaja.
- Nemojte koristiti nikakva abrazivna sredstva za čišćenje.
- Izvadite hranu iz zamrzivača. Pohranite je na hladno mjesto, dobro pokriveno.
- Isključite uređaj i uklonite utikač iz mreže ili isključite/otпустite prekidač odnosno osigurač.
- Očistite uređaj i unutrašnju opremu krpom i mlakom vodom. Nakon čišćenja obrišite ga čistom vodom i posušite.
- Nakon što je sve suho, uređaj vratite u upotrebu.

Rješavanje problema



Oprez! Prije otklanjanja problema, isključite napajanje. Rješavanje problema koji nisu opisani u ovom priručniku smije obavljati samo kvalificirani električar ili stručno lice.

Važno! Tijekom redovne upotrebe čuju se neki zvukovi (kompresor, cirkulacija rashladnog sredstva).

Problem	Mogući uzrok	Rješenje
Uređaj ne radi	Mrežni utikač nije priključen ili je nepričvršćen.	Umetnite mrežni utikač.
	Osigurač je pregorio ili je neispravan	Provjerite osigurač, po potrebi ga zamijenite.
	Utičnica je neispravna	Neispravnosti napajanja sa mreže treba otkloniti električar.
Hrana je previše topla.	Temperatura nije ispravno podešena.	Pogledajte početni dio Postavki temperature.
	Vrata su bila otvorena duže vrijeme.	Otvorite vrata samo onoliko dugo koliko je potrebno.
	Velika količina tople hrane stavljena je u uređaj u posljednja 24 sata.	Regulator temperature privremeno postavite na nižu temperaturu.
	Uređaj je u blizini izvora toplote.	Pogledajte dio mjesta za ugradnju.
Uređaj previše hladi	Temperatura je podešena na previše nisku.	Ručicu za regulaciju temperature privremeno postavite na veću temperaturu.
Neobični zvukovi	Uređaj nije nivelisan.	Podešavanje nogica postolja.
	Uređaj dodiruje zid ili druge predmete.	Labano pomjerite uređaj.
	Komponenta, npr. cijev, na stražnjoj strani uređaja dodiruje drugi dio uređaja ili zid.	Ako je potrebno, pažljivo savijte komponentu tako da ne smeta.
Voda na podu	Crijevo za ispuštanje vode je zapušeno.	Pogledajte dio Čišćenje i zaštita.
Bočne ploče su vruće	To je normalno. Toplina se prenosi bočnim pločama	Uzmite rukavice da dodirnete bočne ploče ako je potrebno.

Ako se kvar ponovo pojavi, obratite se servisnom centru.

ODLAGANJE



Ovaj simbol označava da ovaj proizvod ne treba odlagati sa ostalim otpadom iz domaćinstva na kraju vijeka upotrebe. Korišćeni uređaj mora se vratiti u službeno zbirno mjesto za recikliranje električnih i elektronskih uređaja. Da biste pronašli ove sisteme za prikupljanje, obratite se lokalnim nadležnim organima ili prodavaču kod kojeg je proizvod kupljen. Svako domaćinstvo ima važnu ulogu u obnavljanju i recikliranju starog uređaja. Odgovarajuće odlaganje korišćenog uređaja pomaže u sprječavanju potencijalnih negativnih posljedica po životnu sredinu i zdravlje ljudi.

Frigoriferi

Manuali i përdoruesit

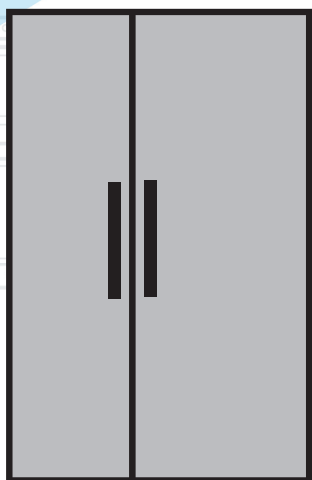

GNO4331XP
GNO4321XP
GNO4321W

AL

beko

Për sigurinë tuaj dhe për të siguruar përdorimin e saktë, para instalimit dhe përdorimit për herë të parë të pajisjes, lexoni me kujdes këtë manual, duke përfshirë sugjerimet dhe paralajmërimet në të. Për të shmangur gabimet dhe aksidentet e panevojshme, është e rëndësishme që të gjithë personat që e përdorin pajisjen të jenë të familjarizuar plotësisht me veçoritë e saj të përdorimit dhe të sigurisë. Ruani këto udhëzime dhe sigurohuni që të shoqërojnë pajisjen nëse e lëvizni apo e shisni atë, në mënyrë që të gjithë ata që e përdorin atë gjatë të gjithë kohës së përdorimit të saj do të informohen si duhet për përdorimin dhe sigurinë e pajisjes.

Për sigurinë e pronës dhe të personave, respektoni masat paraprake në këto udhëzime përdorimi pasi prodhuesi nuk është përgjegjës për dëmtimet e shaktuara nga mungesat në to.

Siguria e fëmijëve dhe e personave të cenueshëm







- Pajisja mund të përdoret nga fëmijët e moshës 8 vjeç dhe më shumë dhe personat me aftësi të reduktuara fizike, ndijore ose mendore, ose me mungesë eksperience dhe njohurish, nëse monitorohen ose nëse janë udhëzuar për përdorimin e pajisjes në një mënyrë të sigurt dhe i kuptojnë rreziqet e përfshira.
- Fëmijët e moshës nga 3 deri në 8 vjeç lejohen që të vendosin dhe të heqin artikuj nga kjo pajisje.
- Fëmijët duhet të mbikëqyren për t'u siguruar që të mos luajnë me pajisjen.
- Pastrimi dhe mirëmbajtja nga ana e përdoruesit nuk duhet të kryhet nga fëmijët përveçse nëse janë 8 vjeç e sipër dhe nën monitorim.
- Mbajini të gjitha paketimet larg fëmijëve. Ekziston rreziku i mbytjes.
- Nëse po e hidhni pajisjen pas përdorimit, hiqni spinën nga priza elektrike, priteni kabllon e lidhjes (sa më afër pajisjes që të jetë e mundur) dhe hiqeni derën për të parandaluar që fëmijët që luajnë të mos pësojnë goditje elektrike ose të mos mbyllën brenda në të.
- Nëse kjo pajisje me mbyllje magnetike të derës do të zëvendësojë një pajisje më të vjetër me mbyllje me sustë (kapëse) në derë ose në kapak, sigurohuni që mbylljen me sustë ta bëni të papërdorshme para se ta hidhni pajisjen e përdorur. Kjo do të parandalojë rrezikimin e fëmijëve.

Siguria e përgjithshme

 **PARALAJMËRIM!** Mbajini të lira nga pengesat hapësirat e ventilimit në kasën e pajisjes ose në strukturën e montimit.

 **PARALAJMËRIM!** Mos përdorni pajisje mekanike ose mjete të tjera për të përshpejtuar procesin e ngrijës, përveç atyre që rekomandohen nga prodhuesi.

 **PARALAJMËRIM!** Mos e dëmtoni qarkun e ftohësit.

-  **PARALAJMËRIM!** Mos përdorni pajisje të tjera elektrike (si p.sh. prodhues akullloreje) brenda në pajisjet ftohëse, përveçse nëse janë miratuar për këtë qëllim nga prodhuesi.
-  **PARALAJMËRIM!** Mos e prekni llambën nëse ka qenë e ndezur për një periudhë të gjatë sepse mund të jetë shumë e nxehtë.¹⁾
-  **PARALAJMËRIM!** Kur e poziciononi pajisjen, sigurohuni që kordoni elektrik të mos dëmtohet apo bllokohet.
-  **PARALAJMËRIM!** Mos vendosni shumë priza zgjatuese ose burime elektrike portative në pjesën e pasme të pajisjes.
- Mos mbani substanca shpërthyes si kanaçe me presion me materiale të djegshme në këtë pajisje.
 - Në qarkun ftohës të pajisjes ka lëng ftohës isobutan (R-600a), një gaz natyral me një nivel të lartë përshtatshmërie mjedisore, por i cili është sidoqoftë i djegshëm.
 - Gjatë transportit dhe instalimit të pajisjes, sigurohuni që asnjë nga përbërësit e qarkut ftohës të mos dëmtohet.
 - Shmangni flakët e hapura dhe burimet e ndezjes
 - Ajrosni plotësisht dhomën ku ndodhet pajisja
 - Është e rrezikshme të ndryshoni specifikimet ose ta modifikoni këtë produkt në ndonjë mënyrë. Çdo dëmtim i kordonit mund të shkaktojë një qark të shkurtër, zjarr dhe/ose goditje elektrike.
 - Kjo pajisje është projektuar për përdorim në shtëpi ose përdorime të ngjashme, si p.sh.
 - zonat e kuzhinës së personelit në dyqane, zyra dhe ambiente të tjera pune;
 - shtëpi në ferma dhe nga klientët në hotele, motele dhe ambiente të tjera banimi;
 - ambiente të tipit të moteleve me mëngjes;
 - për catering dhe përdorime të tjera jo të shitjes me pakicë.
-  **PARALAJMËRIM!** Çdo element elektrik (spinë, kordon elektrik, kompresor etj.) duhet të zëvendësohet nga një agjent shërbimi i certifikuar ose personeli i kualifikuar i shërbimit.
-  **PARALAJMËRIM!** Llamba e përfshirë me këtë pajisje është një "llambë me përdorim të veçantë" që mund të përdoret vetëm me pajisjen e dhënë. Kjo "llambë me përdorim të veçantë" nuk është e përdorshme për ndriçimin e shtëpisë.¹⁾

1) Nëse ka një dritë në ndarje.

- Kordoni elektrik nuk duhet të zgjatet.
- Sigurohuni që spina elektrike nuk shtypet ose dëmtohet nga pjesa e pasme e frigoriferit. Një spinë elektrike e shtypur ose e dëmtuar mund të nxehet shumë dhe të shkaktojë zjarr.
- Sigurohuni që spina elektrike e pajisjes të jetë lehtësisht e arritshme.
- Mos e tërhiqni kabllon elektrike.
- Nëse priza elektrike është e lirë, mos e futni spinën elektrike. Ekziston rreziku për goditje elektrike.
- Nuk duhet ta përdorni pajisjen pa llambë.
- Kjo pajisje është e rëndë. Duhet të tregoni kujdes kur e lëvizni atë.
- Mos i hiqni dhe as mos i prekni artikujt nga ndarja e ngrirësit nëse i keni duart të lagura/të njoma, pasi kjo mund të shkaktojë gjërryerje të lëkurës ose djegie nga i ftohti/ngrirësi.
- Shmangni ekspozimin e zgjatur të pajisjes ndaj dritës së drejtpërdrejtë të diellit.

Përdorimi i përditshëm

- Mos vendosni objekte të nxehta mbi pjesët plastike në pajisje.
- Mos vendosni produkte ushqimore ngjitur me murin e pasmë.
- Ushqimet e ngrira nuk duhet të ngrihen përsëri pasi të jenë shkrirë.¹⁾
- Ruajini ushqimet e ngrira të paketuara paraprakisht në përputhje me udhëzimet e prodhuesit.¹⁾
- Rekomandimet e prodhuesit për mënyrën e ruajtjes duhet të respektohen me rreptësi. Referojuni udhëzimeve përkatëse.
- Mos e vendosni pije të gazuara të gazrave në ndarjen e ngrirësit pasi krijohet presion në enën mbajtëse, gjë që mund të shkaktojë shpërthim të saj, duke sjellë dëmtimin e pajisjes.¹⁾
- Lëpirëset e akullit mund të shkaktojnë djegie nga i ftohti nëse konsumohen drejtpërdrejt nga pajisja.¹⁾

Për të shmangur ndotjen e ushqimeve, respektoni udhëzimet e mëposhtme

- Hapja e derës për periudha të gjata mund të shkaktojë një rritje të konsiderueshme të temperaturës në ndarjet e pajisjes.
- Pastrojini rregullisht sipërfaqet që bien në kontakt me ushqimet dhe mbajini të lira sistemet e shkarkimit.
- Pastroni depozitat e ujit nëse nuk janë përdorur për 48 orë, shkarkoni sistemin e ujit të lidhur me një burim uji nëse nuk keni nxjerrë ujë për 5 ditë.
- Ruajeni mishin dhe peshkun e pagatuar në enë të përshtatshme në frigorifer, që të mos jenë në kontakt me ushqimet e tjera.
- Ndarjet e ushqimeve të ngrira me dy yje (nëse janë të pranishme në pajisje) janë të përshtatshme për ruajtjen e ushqimeve të ngrira paraprakisht, për ruajtjen ose prodhimin e akullores dhe për përgatitjen e kubave të akullit.

¹⁾ Nëse keni një ndarje ngrirësi.

²⁾ Nëse keni një ndarje për ruajtjen e ushqimeve të freskëta.

- Ndarjet me një, dy dhe tre yje (nëse janë të pranishme në pajisje) nuk janë të përshtatshme për ngrirjen e ushqimeve të freskëta.
- Nëse pajisja lihet bosh për periudha të gjata, fikeni, shkrijeni, pastrojeni dhe lëreni derën të hapur për të parandaluar formimin e mykut brenda në pajisje.

Kujdesi dhe pastrimi

- Para mirëmbajtjes, fikeni pajisjen dhe hiqeni spinën elektrike nga priza.
- Mos e pastroni pajisjen dhe objekte metalike.
- Mos përdorni objekte të mprehta për të hequr akullin nga pajisja. Përdorni një spatulë plastike.¹⁾
- Kontrolloni rregullisht kanalin e shkarkimit në frigorifer për ujin e shkrirë. Nëse është e nevojshme, pastroni kanalin e shkarkimit. Nëse kanali i shkarkimit është i bllokuar, uji do të mbliidhet në fund të pajisjes.²⁾

Instalimi

E rëndësishme! Për lidhjen elektrike, ndiqni me kujdes këto udhëzime të dhëna në paragrafë specifike.

- Hiqeni pajisjen nga paketimi dhe kontrolloni nëse ka dëmtime në të. Mos e lidhni pajisjen nëse është e dëmtuar. Raportoni menjëherë dëmtimet e mundshme pranë pikës ku e keni blerë atë. Në një rast të tillë, ruani paketimin.
- Këshillohet që të prisni të paktën katër orë para se ta lidhni pajisjen për të lejuar që vaji të bjerë në kompresor.
- Rreth pajisjes duhet të ketë një qarkullim të përshtatshëm të ajrit, mungesa e kësaj mund të shkaktojë tejnxehe. Për të siguruar një ajrim të mjaftueshëm, ndiqni udhëzimet në lidhje me instalimin.
- Kur është e mundur, distancatorët e produktit duhet të mbështeten në mur për të shmangur prekjen ose afërsinë me pjesët e ngrohta (kompresori, kondensori) për të parandaluar mundësinë e djegies.
- Pajisja nuk duhet të ndodhet afër radiatorëve ose furrave.
- Sigurohuni që spina elektrike të jetë lehtësisht e arritshme pas instalimit të pajisjes.

Shërbimi

- Çdo punim elektrik që është i nevojshëm për shërbimin e pajisjes duhet të kryhet nga një elektrikist i kualifikuar ose nga një person kompetent.
- Servisi për këtë produkt duhet të kryhet nga një qendër servisi e autorizuar dhe duhet të përdoren vetëm pjesë ndërrimi origjinale.

Kursimi i energjisë



- Mos vendosni ushqime të nxehta në pajisje;
- Mos i paketoni afër ushqimet pasi kjo gjë parandalon qarkullimin e ajrit;
- Sigurohuni që ushqimet të mos prekin pjesën e pasme të ndarjes(ve);

1) Nëse keni një ndarje ngritëse.

2) Nëse keni një ndarje për ruajtjen e ushqimeve të freskëta.

- Nëse ndërpritet energjia elektrike, mos e hapni derën;
- Mos e hapni shpesh derën;
- Mos e mbani derën të hapur për një kohë të gjatë;
- Mos e vendosni termostatin në temperatura jashtëzakonisht të ftohta;
- Disa aksesorë, si p.sh. rafet, mund të hiqen për të siguruar një volum më të madh të ruajtjes dhe një konsum më të ulët energjie.

Mbrojtja e mjedisit

 Kjo pajisje nuk përmban gaze që mund të dëmtojnë shtresën e ozonit, në qarkun e lëngut ftohës apo në materialet e izolimit. Pajisja nuk duhet të hidhet bashkë me mbeturinat dhe plehrat urbane. Shkuma izoluese përmban gaze të djegshme: pajisja duhet të hidhet në përputhje me rregulloret për pajisjen që mund t'i merrni nga autoritetet lokale. Shmangni dëmtimin e njësisë ftohëse, sidomos të impiantit të shkëmbimit të nxehtësisë. Materialet e përdorura në këtë pajisje të shënuara me simbolin  janë të riciklueshme.



Simboli në produkt ose në paketim tregon se ky produkt nuk duhet të trajtohet si mbeturinë shtëpiake. Në vend të kësaj, ai duhet të dërgohet te pika përkatëse e grumbullimit për riciklimin e pajisjeve elektrike dhe elektronike. Duke u siguruar që ta hidhni këtë produkt në mënyrën e duhur pas përdorimit, ju do të ndihmoni për të parandaluar pasoja negative për mjedisin dhe shëndetin e njeriut, të cilat mund të shkaktohen në rast të kundërt nga trajtimi i papërshtatshëm i këtij produkti. Për informacione më të detajuara në lidhje me riciklimin e këtij produkti, kontaktoni me këshillin lokal, shërbimin për hedhjen e mbeturinave shtëpiake ose me dyqanin ku e keni blerë produktin.

Materialet e paketimit

Materialet me simbolin janë të riciklueshme. Hidhjeni paketimin në vende të përshtatshme grumbullimi për riciklimin.

Hedhja e pajisjes pas përdorimit

1. Shkëputni spinën elektrike nga priza e rrejtit elektrik.
2. Priteni kabllon kryesore dhe hidhjeni atë.



 **PARALAJMËRIM!** Gjatë përdorimit, servisit dhe hedhjes së pajisjes, tregoni kujdes për simbolin në anën e majtë, i cili ndodhet në pjesën e pasme të pajisjes (paneli i pasmë ose kompresori). Ai është simboli i rrezikut të zjarrit. Në tubat e lëngut ftohës dhe në kompresor ka materiale të djegshme. Mbajini larg burimet e zjarrit gjatë përdorimit, servisit dhe hedhjes së pajisjes.

Përmbledhja

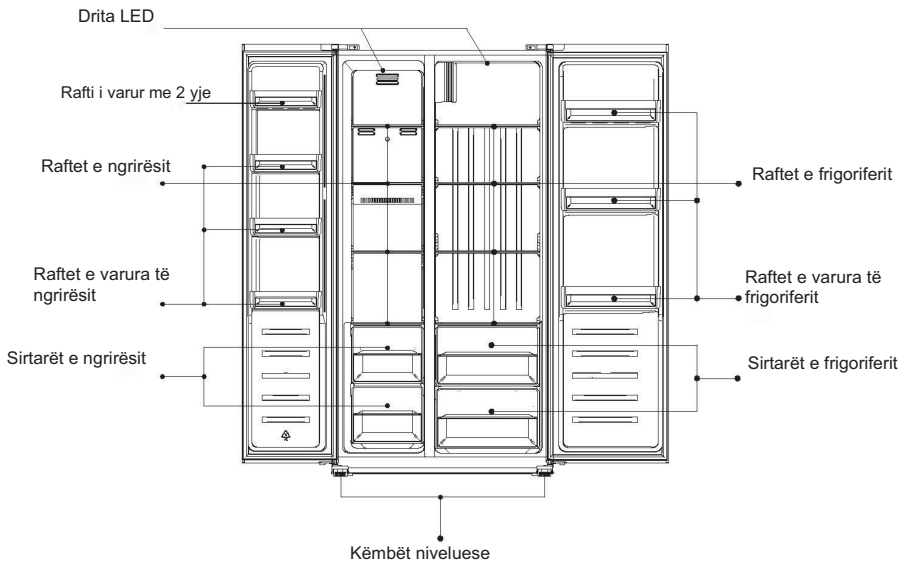

Shënim: Figura e mësipërme është vetëm për referencë. Pjesa e pasme e pajisjes mund të jetë ndryshe.

Instalimi

Nëse dera e kuzhinës nuk është mjaft e gjërë për të kaluar frigoriferin, doreza dhe dyert mund të hiqen sipas procesit të mëposhtëm.

Hiqni dorezat

Veglat që kërkohen: Çelës heksagonal në çantën e aksesorëve.

- Sigurohuni që njësia është hequr nga priza dhe është bosh.
- Të gjitha pjesët e hequra duhet të ruhen për ta instaluar përsëri derën.

1. Zhvidhosni dorezat me çelësin heksagonal.

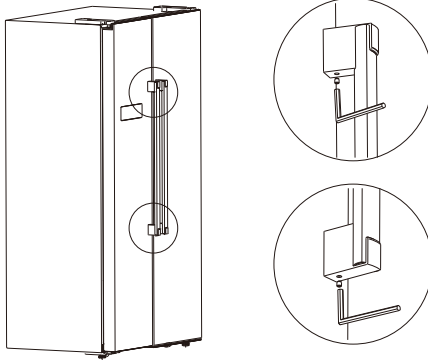

2. Tërhiqini dorezat për t'i hequr ato.

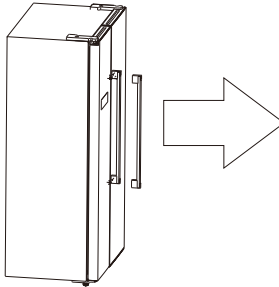

3. Pas vendosjes së pajisjes në pozicion, instaloni dorezat duke ndjekur procesin e kundërt.

Instalimi

Hiqni dyert

Veglat që kërkohen: Kaçavidë kryq, kaçavidë minus.

- Sigurohuni që njësia është hequr nga priza dhe është bosh.
- Për ta hequr derën, duhet ta anoni pak prapa njësinë. Duhet ta mbështetni njësinë në diçka të fortë që të mos rrëshqasë gjatë procesit të heqjes së derës.
- Të gjitha pjesët e hequra duhet të ruhen për ta instaluar përsëri derën.
- Mos e shtrini njësinë në shesh pasi kjo gjë mund të dëmtojë sistemin ftohës.
- Është më mirë që njësia të manovrohet nga 2 persona gjatë montimit.

1. Zhvidhosni kapakun e menteshës me kaçavidën plus.

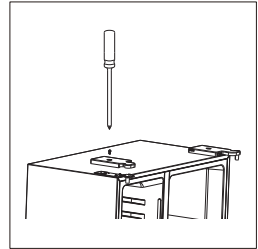

2. Shkëputni lidhjen.

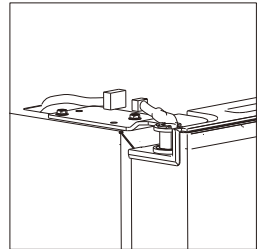

3. Zhvidhosni menteshën e sipërme.

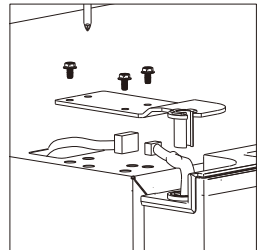

Instalimi

4. Ngrijeni derën dhe vendoseni mbi një mbështetëse të butë. Më pas hiqni derën tjetër duke ndjekur të njëjtin proces.

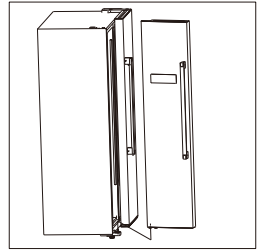

5. Zhvidhosni menteshat e poshtme.

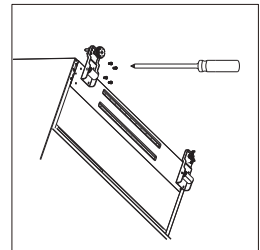

6. Pas vendosjes së pajisjes në pozicion, instaloni dyert duke ndjekur procesin e kundërt.

Instalimi

Kërkesat për hapësirën

- Zgjidhni një vend pa ekspozim të drejtpërdrejtë ndaj rrezeve të diellit.
- Zgjidhni një vend me hapësirë të mjaftueshme që dyert e frigoriferit të hapen lehtë.
- Zgjidhni një vend me dysheme të niveluar (ose afërsisht të niveluar).
- Lini një hapësirë të mjaftueshme për ta montuar frigoriferin në një sipërfaqe të rrafshët.
- Lini hapësirë të mjaftueshme djathtas, majtas, prapa dhe sipër gjatë montimit. Kjo do të ulë konsumin e energjisë dhe do të mbajë më poshtë faturat tuaja të energjisë.

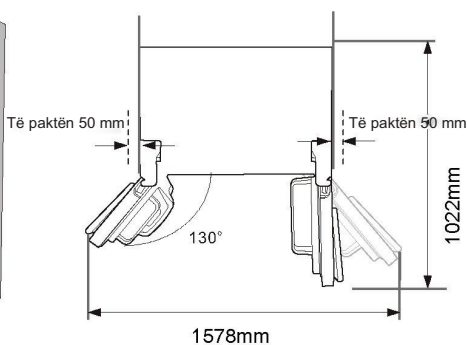
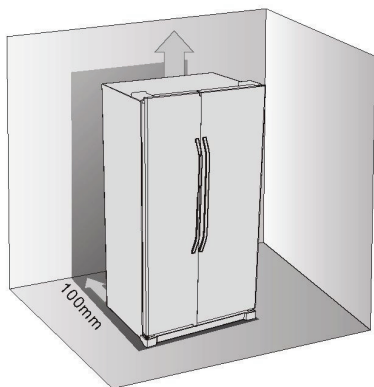

Nivelimi dhe fiksimi i frigoriferit

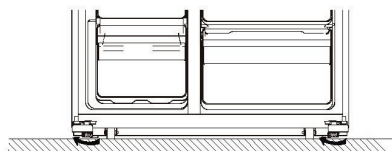

- Nivelojeni dhe fiksojeni frigoriferin duke rregulluar këmbët.
- Rrotulloni në drejtimin orar këmbët për t'i ngritur manualisht.
- Rrotulloni në drejtimin antiorar këmbët për t'i ulur manualisht.

Instalimi

Pozicionimi

Instalojeni këtë pajisje në një vend ku temperatura e ambientit është në përputhje me klasën e klimës e klimës që përcaktohet në pllakën e vlerave nominale të pajisjes.

Klasa e klimës	Temperatura e ambientit
SN	+ 10°C deri në +32°C
N	+ 16°C deri në +32°C
NT	+ 16°C deri në +38°C
T	+ 16°C deri në +43°C

Vendndodhja

Pajisja duhet të instalohet larg nga burimet e nxehtësisë si radiatorët, boilerët, drita e drejtpërdrejtë e diellit etj. Sigurohuni që ajri mund të qarkullojë lirisht rreth pjesës së pasme të kasës. Për të siguruar rendimentin më të mirë, nëse pajisja ndodhet nën një njësi të montuar në mur, distanca minimale mes pjesës së sipërme të kasës dhe njësisë së montuar në mur duhet të jetë të paktën 100 mm. Sidoqoftë, ideale do të ishte që pajisja të mos vendoset nën njësi të montuara në mur. Niveli i saktë mund të sigurohet me anë të një ose disa këmbëve të rregullueshme në bazën e kabinetit.



Paratajmërim! Duhet të jetë e mundur ta shkëputni pajisjen nga burimi i energjisë elektrike; për këtë arsye spina duhet të jetë lehtësisht e arritshme pas instalimit.

Lidhja elektrike

Para vendosjes në prizë, sigurohuni që voltazhi dhe frekuenca që tregohen në pllakën e vlerave nominale të përputhen me burimin e energjisë elektrike në shtëpinë tuaj. Pajisja duhet të jetë e tokëzuar. Për këtë arsye, spina e kabllot elektrike është e pajisur me një kontakt përkatës. Nëse priza elektrike e shtëpisë nuk është e tokëzuar, lidhni pajisjen me një linjë të veçantë tokëzimi në përputhje me rregulloret aktuale, duke u këshilluar me një elektrikist të kualifikuar. Prodhuesi i refuzon të gjitha përgjegjësitë nëse nuk janë respektuar masat paraprake të sigurisë më sipër. Kjo pajisje është në përputhje me direktivat e EEC-së.

Përdorimi i përditshëm

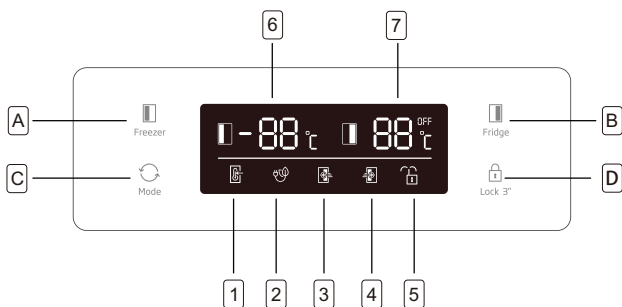

Butonat

- A Shtypeni për të rregulluar temperaturën e ndarjes së ngrirësit (ana e majtë) nga -14°C deri në -22°C.
- B Shtypeni për të rregulluar temperaturën e ndarjes së ftohësit (ana e djathtë) nga 2°C deri në 8°C dhe "OFF" (FIKUR). Nëse zgjidhni "OFF" (FIKUR), ndarja e frigoriferit do të fiket.
- C Shtypeni për të zgjedhur modalitetin e përdorimit nga **INTELIGJENT**, **EKO**, **SUPERFTOHJA**, **SUPERNGRIRJA** dhe **PARAMETRI I PËRDORUESIT** (asnjë simbol në ekran).
- D Shtypni butonin **Kyçja 3**, dhe mbajeni për 3 sekonda për të kyçur tre butonat e tjerë. Shtypeni dhe mbajeni për 1 sekondë për të shkyçur tre butonat e tjerë.

Ekran

- 1 Modaliteti **INTELIGJENT**, frigoriferi cakton automatikisht temperaturën e dy ndarjeve sipas temperaturës së brendshme dhe temperaturës së ambientit.
- 2 Modaliteti **EKO**, frigoriferi punon me parametrin e konsumit më të ulët të energjisë.
- 3 **SUPERFTOHJA** e ftoh ndarjen e frigoriferit në temperaturën më të ulët për afro 2 orë. Më pas do të rikthehet temperatura e vendosur para modalitetit super.
- 4 **SUPERNGRIRJA** e ftoh ndarjen e ngrirësit në temperaturën më të ulët për afro 6 orë. Më pas do të rikthehet temperatura e vendosur para modalitetit super.
- 5 **KYÇJA**, simboli do të ndizet nëse kyçen butonat.
- 6 Shfaq temperaturën e parametrin të ndarjes së ngrirësit.
- 7 Shfaq temperaturën e parametrin të ndarjes së ftohësit.

Alarmi i hapjes së derës

Nëse dera mbahet e hapur për 90 sekonda, do të aktivizohet një alarm periodik.

Përdorimi i përditshëm

Përdorimi për herë të parë

Pastrimi i pjesës së brendshme

Para se ta përdorni pajisjen për herë të parë, lajeni pjesën e brendshme dhe të gjithë aksesorët e brendshëm me ujë të vakët dhe sapun neutral për të hequr aromën tipike të një produkti të ri, dhe më pas thajeni plotësisht.

E rëndësishme! Mos përdorni detergjente ose pluhura gërryes, pasi këto mund ta dëmtojnë sipërfaqen.

Përdorimi i përditshëm

Ngrirja e ushqimeve të freskëta

- Ndarja e ngrirësit është e përshtatshme për ngrirjen e ushqimeve të freskëta dhe ruajtjen për një kohë të gjatë të ushqimeve të ngrira dhe në ngrirje të thellë.
- Vendosini ushqimet e freskëta që do të ngrini në ndarjen e poshtme.
- Sasia maksimale e ushqimeve që mund të ngrihen në 24 orë është e specifikuar në pllakën e vlerave nominale.
- Procesi i ngrirjes zgjat 24 orë: gjatë kësaj periudhe nuk shtoni ushqime të tjera për t'i ngrirë.

Ruajtja e ushqimeve të ngrira

Para ndezjes për herë të parë ose pas një periudhe pa përdorim, para se të vendosni produkte në ndarjen e ushqimeve, lëreni pajisjen të punojë të paktën 2 orë me parametrat më të lartë.

E rëndësishme! Në rast të shkrirjes aksidentale, p.sh. kur është ndërprerë energjia elektrike për një kohë më të gjatë se vlera e shfaqur në karakteristikat teknike për "koha e shkrirjes", ushqimet e shkrira duhet të konsumohen menjëherë dhe më pas të ngrihen përsëri (pas gatimit).

Kujdes! Rafti i varur me 2 yje, me temperaturë nga -12° deri në -18° , nuk është i përshtatshëm për akullore.

Rafti i varur me 2 yje

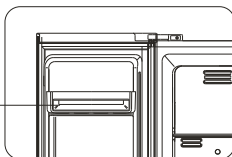

Shkrirja

Ushqimet e ngrira ose në ngrirje të thellë, para përdorimit, mund të shkrihen në ndarjen e frigoriferit ose në temperaturën e dhomës, në varësi të kohës së disponueshme për këtë veprim.

Artikujt e vegjël mund edhe të gatohen kur janë të ngrira, drejtpërdrejt nga ngrirësi. Në këtë rast, gatimi do të zgjasë më shumë.

Aksesorët

Raftet e lëvizshme

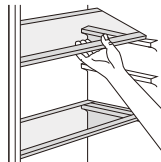

Vendosja e rafteve të derës

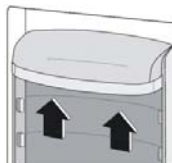

Përdorimi i përditshëm

Sugjerime dhe këshilla të dobishme

Sugjerime për ngrirjen

Për t'ju ndihmuar të përfitonni sa më shumë nga procesi i ngrirjes, këtu janë disa sugjerime të rëndësishme:

- sasia maksimale e ushqimeve që mund të ngrihen në 24 orë shfaqet në pllakën e karakteristikave;
- procesi i ngrirjes zgjat 24 orë. Gjatë kësaj periudhe nuk duhet të shtohen ushqimet të tjera për ngrirje;
- ngrini vetëm ushqime me cilësi të mirë, të freskëta dhe të pastruara plotësisht;
- përgatitni ushqimet në porcione të vogla për të bërë të mundur që të ngrinë me shpejtësi dhe plotësisht, si dhe për të bërë të mundur që të shkrihen më pas vetëm sasinë e duhur;
- mbështillini ushqimet në fletë alumini ose polietilen dhe sigurohuni që paketimi të jetë i izoluar;
- mos lejoni që ushqimet e freskëta dhe të pangrira të prekin ushqimet që janë tashmë të ngrira, duke shmangur kështu rritjen e temperaturës së këtyre të fundit;
- ushqimet pa yndyrë ruhen më mirë dhe për një kohë më të gjatë se ato me yndyrë; kripa e zvogëlon kohëzgjatjen e ruajtjes së ushqimeve;
- akulli, nëse e konsumoni menjëherë pas heqjes nga ndarja e ngrirësit, mund të shkaktojë djegjen e lëkurës nga e ftohta;
- këshillohet që të tregoni datën e ngrirjes në çdo paketim individual për të bërë të mundur ta hiqni nga ndarja e ngrirësit, mund të shkaktojë djegjen e lëkurës nga i ftohti;
- këshillohet që të tregoni datën e ngrirjes në çdo paketim individual për të bërë të mundur të monitoroni kohën e ruajtjes.

Sugjerime për ruajtjen e ushqimeve të ngrira

Për të siguruar rendimentin më të mirë nga kjo pajisje, duhet që:

- të siguroheni që ushqimet e ngrira komerciale janë ruajtur si duhet nga shitësi; të siguroheni që ushqimet e ngrira të transferohen nga dyqani i ushqimeve të ngrirësi në kohën më të shkurtë të mundshme;
 - të mos e hapni shpesh derën apo ta lini të hapur për një kohë më të gjatë nga sa është e nevojshme. Pas shkrires, ushqimet prishen shpejt dhe nuk mund të ngrihen përsëri.
- Mos e kaloni periudhën e ruajtjes që tregohet nga prodhuesi i ushqimeve.

Sugjerime për ruajtjen e ushqimeve të freskëta në frigorifer

Për të siguruar rendimentin më të mirë:

- Mos i ruani në frigorifer ushqimet e ngrohta ose lëngjet që lëshojnë avuj
- Mos i mbulon apo mbështillni ushqimet, sidomos nëse kanë një aromë të fortë

Sugjerime për ruajtjen në frigorifer

Sugjerime të dobishme:

- Veproni kështu (për të gjitha llojet): mbështillini me qese polietileni në raftet e xhamit mbi raftin e perimeve.
- Për siguri, ruajini në këtë mënyrë vetëm për një ose dy ditë.
- Ushqimet e gatuar, gatimet e ftohta etj. duhet të mbulohen dhe mund të vendosen në çdo raft.
- Frutat dhe perimet: këto duhet të pastrohen plotësisht dhe të vendosen në raftin e veçantë të përcaktuar.
- gjalpi dhe djathi: duhet të vendosen në mbajtëse të veçanta të izoluar ose të mbështjella me fletë alumini ose qese polietileni për të pasur sa më pak ajër.
- Shisheet e qumështit: këto duhet të kenë një kapak dhe duhet të ruhen te raftet në derë.
- Bananet, patatat, qepët dhe hudhrat, nëse nuk janë të paketuara, nuk duhet të mbahen në frigorifer.

Pastrimi

Për arsye higjienike, pjesa e brendshme e pajisjes, duke përfshirë aksesoret e brendshëm, duhet të pastrohet rregullisht.



Kujdes! Pajisja nuk duhet të lidhet me rrejtin elektrik gjatë pastrimit. Rrezik i goditjes elektrike! Para pastrimit, fikeni pajisjen dhe hiqeni spinën nga rrejtin elektrik ose fikeni dhe ulni automatik ose siguresën. Mos e pastroni asnjëherë pajisjen me një pastrues me avull. Në pjesët elektrike mund të grumbullohet lagështi, rrezik për goditje elektrike! Avujet e ngrohtë mund të shkaktojnë dëmtim të pjesëve plastike. Pajisja duhet të jetë e thatë para se ta rivendosni në shërbim.

E rëndësishme! Vajrat vegjetalë dhe tretësit organikë mund t'i dëmtojnë pjesët plastike, p.sh. lëngu i limonit ose lëngu nga lëkura e portokallit, acidi butirik dhe pastruesit që përmbajnë acid acetik.

Përdorimi i përditshëm

- Mos lejoni që substanca të tilla të bien në kontakt me pjesët e pajisjes.
- Mos përdorni pastrues gjëryes.
- Hiqini ushqimet nga ngrirësi. Ruajini në një vend të freskët dhe të mbuluar mirë.
- Fikeni pajisjen dhe hiqeni spinën nga priza elektrike ose fikeni dhe ulni automatim ose siguresën.
- Pastroni pajisjen dhe aksesoret e brendshëm me një pecetë dhe ujë të vakët. Pas pastrimit, fshijeni me një pecetë me ujë të freskët dhe thajeni.
- Pasi të thahen të gjitha, vëreni pajisjen përsëri në punë.

Zgjidhja e problemeve



Kujdes! Para zgjidhjes së problemeve, shkëputni burimin e energjisë elektrike. Rregullimet e defekteve që nuk janë në manual duhet të kryhen vetëm nga një elektrikist i kualifikuar ose një person kompetent.

E rëndësishme! Gjatë përdorimit normal dëgjojen disa tinguj (kompresori, qarkullimi i lëngut ftohës).

Problemi	Shkaku i mundshëm	Zgjidhja
Pajisja nuk punon	Spina elektrike nuk është në prizë ose është e lirë	Futni prizën elektrike.
	Siguresa është djegur ose ka defekt	Kontrolloni siguresën, ndërrojeni nëse është e nevojshme.
	Priza ka defekt	Defektet e rrejtit elektrik duhet të rregullohen nga një elektrikist.
Ushqimet janë shumë të ngrohta.	Temperatura nuk është rregulluar si duhet.	Shikoni në pjesën për përcaktimin fillestar të temperaturës.
	Dera është hapur për një periudhë të gjatë.	Hapeni derën për sa kohë që të jetë e nevojshme.
	Një sasi e madhe ushqimesh të ngrohta është vendosur në pajisje në 24 orët e fundit.	Kalojeni rregullatorin e temperaturës përkohësisht te një përcaktim më i ftohtë.
	Pajisja është afër një burimi nxehtësie.	Shikoni në pjesën për vendin e instalimit.
Pajisja ftohet shumë.	Temperatura është caktuar shumë e ulët	Rrotullojeni çelësin e rregullimit të temperaturës përkohësisht te një përcaktim më i ngrohtë.
Zhurma të pazakonta	Pajisja nuk është në nivel.	Rregulloni përsëri këmbët.
	Pajisja prek murin ose objekte të tjera.	Lëvizeni pak pajisjen.
	Një element, p.sh. një tub në pjesën e pasme të pajisjes prek një pjesë tjetër të pajisjes ose të murit.	Nëse është e nevojshme, largojeni elementin me kujdes.
Ujë në dysheme	Vrima e shkarkimit të ujit është bllokuar.	Shikoni në pjesën për pastrimin dhe kujdesin.
Panelet anësore janë të nxehta	Kjo është normale Aparati i shkëmbimit të nxehtësisë është në panelet anësore	Mbani doreza për të prekur panelet anësore nëse është e nevojshme.

Nëse defekti shfaqet përsëri, kontaktoni me qendrën e shërbimit.

HEDHJA PAS PËRDORIMIT



Ky simbol tregon se ky produkt nuk duhet të hidhet pas përdorimit me mbeturina të tjera shtëpiake në fund të jetëgjatësisë së shërbimit. Pajisjet e përdorura duhet të kthehen te pika zyrtare e grumbullimit për riciklimin e pajisjeve elektrike dhe elektronike. Për t'i gjetur këto sisteme grumbullimi, kontaktoni me autoritetet lokale ose shitësin ku e keni blerë produktin. Çdo shtëpi ka një rol të rëndësishëm në rikuperimin dhe riciklimin e pajisjeve të vjetra. Hedhja e pajisjeve të përdorura si duhet ndihmon për të parandaluar pasojat e mundshme negative për mjedisin dhe shëndetin e njeriut.

Фрижидер

Прирачник за
употреба

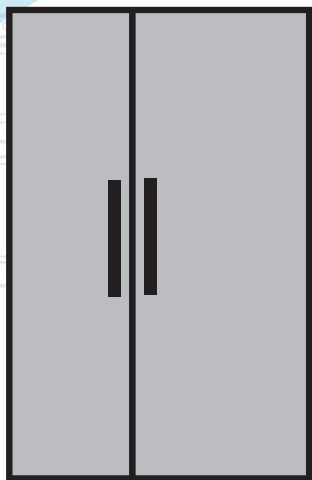

GNO4331XP
GNO4321XP
GNO4321W

МК

beko

Во интерес на вашата безбедност и за да се осигури правилна употреба, пред инсталирање и прва употреба на уредот, прочитајте го прво овој прирачник за употреба, вклучувајќи ги неговите препораки и предупредувања. За избегнување на непотребни грешки и незгоди, важно е да се осигури дека сите лица кои го користат уредот се целосно запознаени со неговото работење и безбедносните одлики. Зачувајте ги овие упатства и осигурете се да останат со уредот, ако тој се преместува или се продаде, за сите што го користат во текот на неговиот животен век да бидат правилно информирани за употребата и безбедноста на уредот.

За животна безбедност и за безбедност на имото следете ги мерките на претпазливост во упатствата за користење, бидејќи производителот не е одговорен за штетите предизвикани со пропустот.

Безбедност на деца и на ранливи лица







- Овој уред може да го користат деца од 8-годишна возраст и лица со намалени физички, сензорни или ментални капацитети или лица кои немаат искуство и знаење, под услов да имаат надзор или упатства во врска со користењето на уредот безбедно и да ги разбираат вклучените опасности..
- Децата на возраст од 3 до 8 години смеат да го полнат и да го празнат овој уред.
- Децата мора да бидат под надзор за да се осигурате дека не си играат со уредот.
- Чистењето и одржувањето од страна на корисникот не треба да го прават деца, освен ако имаат повеќе од 8 години и се под надзор.
- Чувајте ги материјалите од пакувањето настрана од деца. Има ризик од давење.
- Кога го фрлате уредот, извадете го кабелот од приклучница, исечете го кабелот (што може поблиску до уредот) и отстранете ја вратата за да не си играат деца и да дојде до струен удар или да се затворат внатре.
- Ако овој уред со магнетски врати треба да замени постар уред кој има автоматска брава на вратата или капакот, пред да го фрлите стариот уред, осигурете се дека механизмот за отворање е неупотреблив. Така ќе спречите тој да стане опасен за деца.

Општа безбедност

 **ПРЕДУПРЕДУВАЊЕ!** Пред отворите за вентилација во затворениот дел на уредот или во вградената структура да нема никакви пречки.

 **ПРЕДУПРЕДУВАЊЕ!** Не користете механички уреди или други средства за забрзување на процесот на топење, освен оние препорачани од производителот.

 **ПРЕДУПРЕДУВАЊЕ!** Не оштетувајте го разладувачкото коло.

-  **ПРЕДУПРЕДУВАЊЕ!** Не користете други електрични уреди (како што се машини за сладолед) во уредите за лаење, освен ако не се одобрени за употреба за таква цел од производителот.
-  **ПРЕДУПРЕДУВАЊЕ!** Не допирајте ја сијалицата ако била вклучена долго време затоа што може дад бидде многу топла.¹⁾
-  **ПРЕДУПРЕДУВАЊЕ!** Кога ставате уред, проверете кабелот за напојување да не е заглавен или оштетен.
-  **ПРЕДУПРЕДУВАЊЕ!** Не лоцирајте повеќе подвижни приклучници или мобилнин уреди за напојување на задниот дел на уредот.
- Не складирајте експлозивни супстанции, како што се аеросоли со запалив гас во овој уред.
 - Средството за ладење, изобутан (R-600a) е присутен во колото за разладување на уредот и тој е природен гас со високо ниво на еколопка компатибилност, кој сепак е запалив.
 - Во текот на превезување и инсталирање на уредот, погрижете се да не се оштетат компоненти од разладувачкото коло
 - избегнувајте отворен оган и запаливи извори
 - темелно извентилирајте ја собата во која се наоѓа уредот
 - Опасно е да се менуваат спецификациите или да се модифицира овој производ на кој било начин. Какво било оштетување на кабелот може да предизвика краток спој, пожар и/или струен удар.
 - Уредот е наменет да се користи во домаќинството и слично, како што се:
 - кујни за персоналот во продавници, канцеларии и други работни средини;
 - фарми и од клиенти во хотели, мотели и други станбени средини;
 - пансиони и слични средини;
 - кејтеринг и слични немалопродажни примени.
-  **ПРЕДУПРЕДУВАЊЕ!** Електричните компоненти (штекерот, електричниот кабел, компресорот итн.) мора да ги замени сертифициран сервисен агент или квалификуван сервисен персонал.
-  **ПРЕДУПРЕДУВАЊЕ!** Сијалицата дадена со овој уред е „сијалица за посебна употреба“ која се користи само со доставениот уред. „Сијалицата за посебна употреба“ не се користи за осветлување во домаќинството.¹⁾

¹⁾ Ако има светло во преградата.

- Електричниот кабел не смее да се издолжи.
- Проверете дали електричниот штекер не е смачкан или оштетен од задниот ден на уредот. Смачкан или оштетен електричен штекер може да се прегрее и да предизвика пожар.
- Погрижете се да е достапен главниот извор на струја на уредот.
- Не влечете го главниот извор на струја.
- Ако приклучокот за електричниот штекер е разлабавен, не го ставајте штекерот. Постои ризик од струен удар.
- Не смеете да ракувате со уредот без сијалица.
- Овој уред е тежок. Треба да се внимава кога се поместува.
- Не поместувајте и не допирајте ги производите од одделот за замрзнување како ви се влажни/мокри рацете, бидејќи тоа би можело да предизвика лупење на кожата или изгореници од замрзнување.
- Избегнувајте продолжено изложување на уредот на директна сончева светлина.

Секојдневна употреба

- Не користете топли елементи на оластичните делови на уредот.
- Не ставајте хранливи производи директно до задниот ѕид.
- Замрзнатата храна не смее повторно да се замрзнува откако ќе се одмрзне.¹⁾
- Складирајте пакувана замрзната храна во согласност со упатствата на производителот.¹⁾
- Строго придржувајте им се на препораките на производителот за чување. Прочитајте ги релевантните упатства.
- Не ставајте газирани пијалаци во одделот за замрзнување бидејќи тоа создава притисок врз пакувањето, што може да предизвика тоа да експлодира, што резултира со оштетување на уредот.¹⁾
- Замрзнати лижавки можат да предизвикаат замрзнатини ако се консумираат директно од уредот.¹⁾

За да се избегне контаминација на храна, ве молиме почитувајте ги следниве инструкции

- Отворањето на вратата подолго време може да предизвика значително покачување на температурата во одделите на уредот.
- Редовно чистете ги површините кои може да дојдат во допир со храна и пристапните одводни системи.
- Чистете ги резервоарите за вода ако не биле користени 48 часа; прочистете го водниот систем поврзан со изворот на вода не била повлечена вода 5 дена.
- Чувајте живо месо и риба во соодветни садови во фрижидерот за да не бидат во контакт со друга храна.
- Одделите за замрзната храна со две ѕвезди (ако ги има во уредот) се соодветни за складирање замрзната храна, за чување или правење сладолед или коцки мраз.

¹⁾ Има оддел за замрзнување

²⁾ Има оддел за чување свежа храна

- Одделите со една, две или три ѕвезди (ако ги има во уредот) не се соодветни за смрзнување свежа храна.
- Ако уредот долго време се остави празен, исклучете го, одмрзнете го, исчистете го, исушете го и оставете ја вратата отворена за да спречите создавање мувла во уредот.

Грижа и чистење

- Пред оддржување, исклучете го уредот и откачете го главниот штекер за струја од главниот приклучок.
- Не чистете го уредот со метални предмети.
- Не користете остри предмети за да водите мраз од уредот. Користете пластичен гребач.¹⁾
- Редовно испитувајте дали во одводот на фрижидерот има одмрзната вода. Ако иа потребна, исчистете го одводот. Ако одводот е блокиран, ќе се собере вода на дното на уредот.²⁾

Инсталација

Важно! За поврзување во струја, внимателно следете ги упатствата дадени во посебни пасуси.

- Отпакувајте го уредот и проверете дали е оштетен. Не поврзувајте го производот ако е оштетен. Известете го местото кадед што сте го купиле уредот за можните оштетувања. Во тој случај, задржете го пакувањето.
- Се советува да почекате најмалку летири часа пред да го поврзете уредот за да дозволите маслото да се врати назад во компресорот.
- Околу уредот треба да има соодветна циркулација на воздух, ако нема, може да дојде до прегревање. За да се постигне доволно вентилација, следете ги упатствата релевантни за инсталација.
- Кога е можно, разделниците на производот треба да се крај сидот за да се избегне допирање или фаќање на топли делови (компресор, кондензатор) за да спречи изгореници од мраз.
- Уредот не смеет да биде лоциран близу радијатори или шпорети.
- Проверете дали основниот извор на струја е достапен по инсталирањето на уредот.

Сервис

- Електричната работа потребна за сервисирање на уредот треба да го врши квалификуван електричар или компетентно лице.
- Овој производ мора да го сервисира авторизиран сервисен центар и треба да се користат само оригинални резервни делови.

Заштеда на струја



- Не ставајте врела храна во уредот;
- Не ставајте храна близу една до друга бидејќи тоа го спречува циркулирањето на воздух;
- Внимавајте храната да не го допира задниот дел на одделите;

1) Има оддел за замрзнување

2) Има оддел за чување свежа храна

- ко снema струја, не отворајте ги вратите;
- Не отворајте ги вратите често;
- Не држете ја премногу долго отворена вратата;
- Не поставувајте го термостатот на претерано студени температури;
- Некои додатоци, како што се фиоките, може да се отстранат за да добиете поголем простор за чување и помала потрошувачка на струја.

Заштита на околината

 Уредот не содржи гасови кои можат да го оштетат озонот ниту во колото за разладување ниту во материјалите за изолација. Уредот не треба да се фрла заедо со обичниот отпад. Пената за изолација содржи запаливи гасови: уредот ќе се фрли во согласност со прописите за уреди кои можете да ги добиете од вашите локални власти. Гледајте да не ја оштетите единицата за разладување, особено разменувачот на топлина. Материјали користени за овој уред, обележани со симболот  може да се рециклираат.



Симболот на производот или на неговото пакување означува дека овој производ не смее да се третира како домаќински отпад. Наместо тоа, треба да се однесе на соодветен пункт за собирање за рециклирање на електрична и електронска опрема. Обезбедувајќи дека овој производ е фрлен правилно, ќе помогнете да се спречат потенцијално негативните последици за околината и човековото здравје, што инаку би можеле да бидат предизвикани од несоодветно ракување со отпад за овој производ. За подетални информации за рециклирањето на овој произво, ве молиме, контактирајте со својот локален совет, вашата служба за фрлање отпад или продавницата во која сте го купиле производот.

Материјали за пакување

Материјалите со симболот може да се рециклираат. Фрлете го материјалот за пакување во соодветни контејнери за собирање за да го рециклирате.

Фрлање на уредот

1. Извадете го главниот штекер од главниот приклучувач за струја.
2. Исечете го главниот кабел за струја и фрлете го.



ПРЕДУПРЕДУВАЊЕ! При користење, сервисирање и фрлање на уредот, ве молиме, внимавајте на симболот на левата страна, лоциран на задниот дел на уредот (задан панел или компресор).



Тоа е симбол кој предупредува на опасност од пожар. Има запаливи материјали со цевките за разладување и во компресорот.

Држете се настрана од извори на оган при користење, сервисирање или фрлање.

Преглед



Забелешка: Сликите погоре е само за да добиете претстава. Вистинскиот уред веројатно е поинаков.

Инсталација

Ако вратата на кујната не е доволно голема за низ неа да мие фрижидерот, може да ги отстраните рачката и вратите на следниов начин.

Отстранете ги рачките

Потребна алатка: Имбус во кесичката за додатоци.

- Проверете дали единицата е неприклучена и празна.
- Сите отстранети делови мора да се зачуваат за да се реинсталира вратата.

1. Одвртете ги рачките со имбусот.

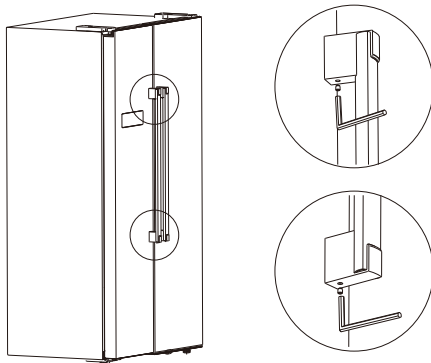

2. Повлечете ги рачките за да ги отстраните.

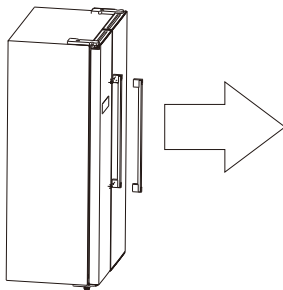

3. Откако ќе го ставите уредот на место, инсталирајте ги рачките по обратен редослед.

Инсталација

Отстранете ги вратите

Потребна алатка: Шрафцигер „Philips“, шрафцигер со рамна глава.

- Проверете дали единицата е неприклучена и празна.
- За да ја извадите вратата треба да ја навалите единицата наназад. Треба да ја навалите единицата на нешто цврсто за да не се лизне во текот на процесот на отстранување на вратата.
- Сите отстранети делови мора да се зачуваат за да се реинсталира вратата.
- Не легнувајте ја единицата затоа што тоа може да го оштети системот за ладење.
- Најдобро е 2 лица да ракуваат со единицата при монтирањето.

1. Отшрафете го капакот со шрафцигерот „Philips“.

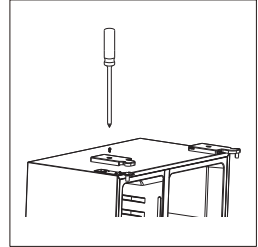

2. Отстранете го држачот.

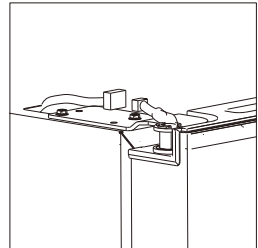

3. Отшрафете ја шарката.

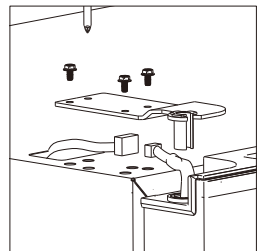

Инсталација

4. Подигнете ја вратата и ставете ја на мека крпа. Потоа, отстранете ја другата врата на истиот начин.

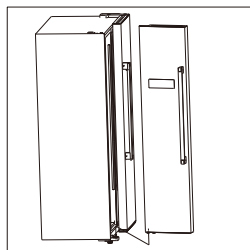

5. Отшрафете ги долните шарки.

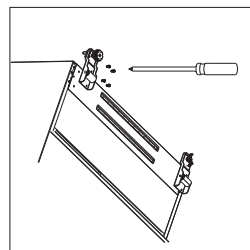

6. Откако ќе го ставите уредот на место, инсталирајте ја вратата по обратен редослед.

Инсталација

Услови за просторот

- Изберете локација која не е директно изложена на сончева светлина;
- Изберете локација со доволно простор за да можат лесно да се отвораат вратите на фрижидерот;
- Изберете локација со рамен (или речиси рамен) под;
- Гледајте да има доволно простор за инсталирање на фрижидерот на рамна површина;
- Гледајте да има празен простор десно, лево, одзади и озгора кога инсталирате Тоа ќе помогне да се намали потрошувачката на струја и сметките за струја ќе

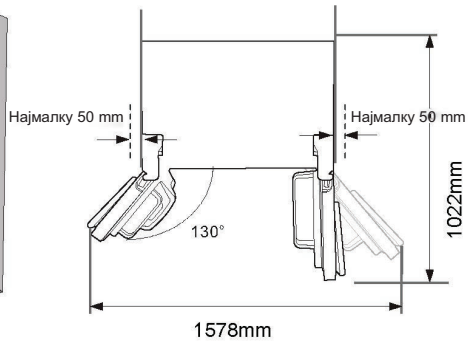
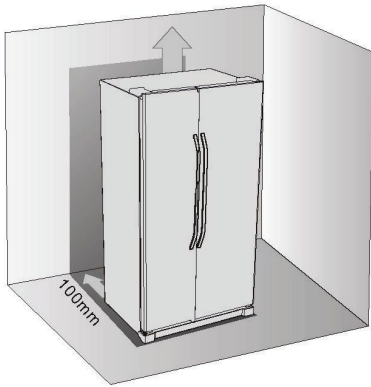

Израмнување и укотвување на фрижидерот



Инсталација

Поставување

Инсталирајте го уредот на локација каде што собната температура одговара на климатската класа наведена на плочката за рангирање на уредот:

Климатска класа	Собна температура
SN	+ 10°C до +32°C
N	+ 16°C до +32°C
ST	+ 16°C до +38°C
T	+ 16°C до +43°C

Локација

Уредот треба да се инсталира што подалеку од топлина, како радијатори, бојлери, директна сончева светлина итн. Проверете дали воздухот циркулира слободно околу задниот дела на плакарот. За да се уверите дека ќе има најдобра изведба, ако уредот е поставен под висечка сидна единица, минималното растојание помеѓу врвот на плакарот и сидната единица мора да е најмалку на 100 mm. Идеално, сепак, уредот не треба да биде поставен под висечки сидни објекти. Правилното израмнување се прави со една или повеќе приспособливи ногалки на основата на плакарот.



Предупредување! Мора да е можно да се исклучи уредот од главниот извор на струја; штекерот мора да е лесно достапен по инсталирање.

Електрично поврзување

Пред да го вклучите, проверете дали волтажата и фреквенцијата прикажани на плочката со рангирања одговара на вашиот домашен извор на енергија. Уредот мора да биде заземјен. Штекерот на кабелот за напојување има контакт за таа цел. Ако домашниот штекер за напојување не е заземјен, поврзете го уредот со посебно заземјување во согласност со важечките прописи, во консултација со квалификуван електричар.

Производителот отфрла секаква одговорност ако не се почитуваат безбедносните мерки за претпазливост. Уредот е во согласност со директивите на ЕЕЗ.

Секојдневна употреба

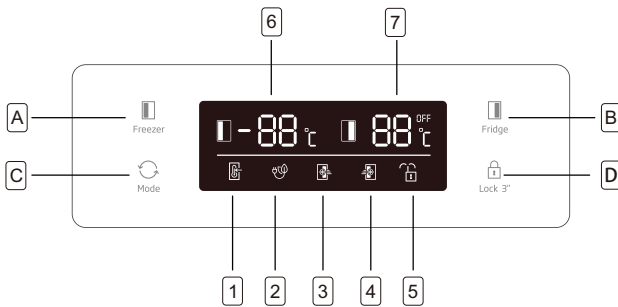

Копчиња

- A** Притиснете за да ја приспособите температурата на одделот за замрзнување (лева страна) од -14°C to -22°C .
- B** Притиснете за да ја приспособите температурата на одделот за замрзнување (десна страна) од 2°C to 8°C и „Исклучено“.. Ако е избрано „Исклучено“, одделот на фрижидерот ќе се исклучи.
- C** Притиснете за да изберете режим на функционирање од **SMART** (ПАМЕТНО), **ECO** (ЕКО), **SUPER COOLING** (СУПЕРРАЗЛАДУВАЧКО), **SUPER FREEZING** (СУПЕРЗАМРЗНУВАЧКО и ПОСТАВКИ НА КОРИСНИКОТ (нема симбол
- D** Притиснете го копчето **Lock 3**. и држете го притиснато 3 секунди за да ги заклучите другите три копчиња. Притиснете го и држете го притиснато 1 секунда за да ги отклучите другите три копчиња.

Дисплеј

- 1** **РЕЖИМ SMART** (ПАМЕТЕН РЕЖИМ), фрижидерот а поставува температурата на двата оддела автоматски, во согласност со внатрешната температура и собната температура.
- 2** **РЕЖИМ ECO** (ЕКО РЕЖИМ), фрижидерот функционира на најниската поставка за потрошувачка на енергија.
- 3** **SUPER COOLING** (СУПЕРРАЗЛАДУВАЊЕ) го лади одделот на фрижидерот на најниската температура за околу 2 часа. Потоа автоматски се реставрира температурата поставена пред суперрежимот.
- 4** **SUPER FREEZING** (СУПЕРЗАМРЗНУВАЊЕ) го лади одделот на фрижидерот на најниската температура за околу 6 часа. Потоа автоматски се реставрира температурата поставена пред суперрежимот.
- 5** **LOCK**, симболот ќе се осветли кога копчињата се заклучени.
- 6** Прикажи ја теemperатурната поставка на одделот за замрзнување.
- 7** Прикажи ја теemperатурната поставка на одделот за ладење..

Аларм за отворена врата

Ако една врата е отворена 90 секунди, периодично ќе се слуша аларм, додека не се затвори вратата.

Секојдневна употреба

Прва употреба

Чистење на внатрешноста

Пред првпат да го користите уредот, измијте ги внатрешноста и сите внатрешни додатоци со млака вода и малку неутрален сапун за да го отстраните типичниот мирис на сосем нов производ, потоа целосно исушете ги.

Важно! Не користете детергенти или абразивни прашоци, може да ја оштетат површината.

Секојдневна употреба

Замрзнување свежа храна

- Одделот за замрзнување е соодветен за замрзнување свежа храна и за складирање смрзната и длабокозамрзната храна долго време.
- Ставете ја свежата храна која сакате да ја замрзнете во долниот оддел.
- Максималната количина храна која може да се замрзне за 24 часа е наведена на плочата со рангирањата.
- Процесот на замрзнување трае 24 часа: во текот на овој период, не додавајте друга храна за замрзнување.

Складирање замрзната храна

Кога првпат почнувате да го користите или по подолга пауза од користење, пред да го ставите производот во одделот, пуштете го уредот да работи најмалку 2 часа на повисоки поставки.

Важно! Ако дојде до случајно одмрзнување, на пример, струјата била исклучена подолго време, тогаш вредноста прикажана во техничките карактеристики под „време на подигање“, одмрзнатата храна мора да се конзумира брзо или да се зготви веднаш, а потоа да се замрзне повторно (по готвење).

Внимание! Балкон со 2 ѕвезди, со температура помеѓу -12° и -18° , не е соодветен за сладолед.

Балкон со 2 ѕвезди

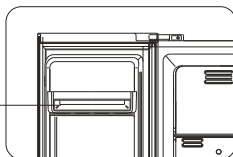

Одмрзнување

Длабоко замрзната храна или замрзната храна, пред да се користи може да се одмрзне во одделот на фрижидерот или на собна температура, во зависност од времето кое е на располагање за оваа операција. Малечки парчиња може дури и да се готват додека се сè уште замрзнати, директно од фрижидерот. Во овој случај, готвењето ќе трае подолго.

Додатоци

Подвижни рафтови

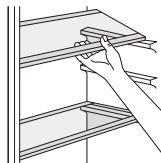

Поставување на балконите на вратите

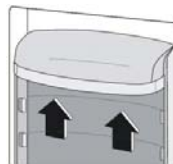

Секојдневна употреба

Помошни предлози и совети

Предлози за замрзнување

За да ви помогнеме најдобро да го искористите процесот на смрзнување, еве ви неколку важни предлози:

- Максималната количина храна која може да се замрзне за 24 часа е наведена на плочата со рангирањата;
- Процесот на смрзнување трае 24 часа. Дополнителна храна за смрзнување нне треба да се додава во текот на овој период;
- смрзнувајте само хранливи производи со врвен квалитет, свежи и темелно измени;
- подготвувајте храна во мали количини за да може брзо и целосно да се замрзне и за да може постепено да се одмрзне само потребната количина;
- замотајте ја храната во алуминиумска фолија или политен и проверете дали нема воздух во пакувањата;
- не дозволувајте свежа, незамрзната храна да допира храна која е веќе замрзната за да не дојде до загрешање на вторава;
- немасната храна се чува подобро и подолго од масната, солта го намалува векот на чување на храната;
- мраз од вода, ако се конзумира веднаш по вадење од одделот за замрзнување, може да предизвика изгореници од мраз;
- се препорачува датумот на замрзнување да стои на секое поединечно пакување за да можете да го извадите од одделот за замрзнување, може да предизвика изгореница од мраз на кожата;
- се препорачува да се наведе датумот на замрзнување на секое поединечно пакување за да можете да го следите времето на чување.

Препораки за чување смрзната храна

За овој уред да работи најдобро што може, треба:

- дека комерцијално замрзнатата храна била адекватно чувана од продавачот;
 - да знаете дека замрзнатата храна била пренесена од продавницата во замрзнувачот во најкус можен период;
 - да не ја отворате вратата често или да ја оставате отворена на подолго од што е потребно.
- Откако ќе се одмрзне, храната се распаѓа брзо и не може повторно да се замрзне.
Не побивајте ги роковите за чување препорачани од производителот на храна.

Препораки за ладење на свежа храна

За да функционира најдобро:

- не чувајте топла храна или течности кои испаруваат во фрижидерот
- покривајте или завитувајте ја храната, особено ако има силен мирис

Препораки за ладење

Корисни препораки:

- Печиво (сите видови): завиткајте во кеси од политен и ставете ги на стаклените рафтови над фиоката за зеленчуци.
- Заради безбедност, вака складирајте ги најмногу еден или два дена.
- Згответна храна, студено јадење итн.: треба да се покријат и може да се стават на кој било рафт.
- Овошје и зеленчук: овие треба да се исчистат целосно и да се стават во дадените посебни фиоки.
- Путер и сирење: тие треба да се ставаат во специјални садови во кои нема воздух и да се завиткаат во алуминиумска фолија или политенски кеси за да се истисне што е можно повеќе воздух.
- Шишиња млеко: овие треба да имаат капак и треба да се чуваат на балконите на вратата.
- Банани, компири, кромид и лук, ако не се пакувани, не мора да се чуваат во фрижидер.

Чистење

Од хигиенски причини, внатрешноста на уредот, како и внатрешните додатоци, мора да се чистат редовно.



Внимание! Уредот не смее да биде приклучен во главиот штекер при чистење. Ризик од струен удар! Пред чистење исклучете го уредот и извадете го штекерот од главниот приклучок или исклучете ја разводната кутија или бушонот. Никогаш не чистете го уредот со чистачи на пара. Влага може да се насобере во електричните компоненти, ризик од струен удар! Врелите испарувања може да ги оштетат пластичните делови. Уредот мора да е сув пред повторно да се врати во употреба.

Важно! Етерикалова маска и органските растворувачи може да ги разјадат пластичните делови, на пример, лимунов сок или сок од портокалова кора, путерова киселина, чистач со оцетна киселина.

Секојдневна употреба

- Не дозволувајте овие супстанции да дојдат во допир со деловите на уредот.
- Не користете абразивни средства за чистење.
- Отстранете ја храната од замрзнувачот. Складирајте ги на студено место, добро покриени.
- Пред чистење исклучете го уредот и извадете го штекерот од главниот приклучок или исклучете ја разводната кутија или бушонот.
- Исчистете ги уредот и внатрешните додатоци со крпа и со млека вода. По чистење, избришете со свежа вода и до сува крпа на крај.
- Откако ќе биде суво сè, повторно почнете да го упоробувате уредот.

Решавање проблеми



Внимание! Пред да решавате проблеми, сопрете го напојувањето со струја. Само квалификуван електричар или компетентно лице смее да решава проблеми кои не се споменати во овој прирачник.

Важно! Се јавуваат некои звуци во текот на нормалната употреба (компресор, циркулирање на средството за ладење).

Проблем	Можна причина	Решение
Уредот не функционира	Главниот кабел за напојување не е приклучен или е разлабавен	Ставете го главниот штекер.
	Прегорел бушонот или е дефектен	Проверете го бушонот, по потреба, заменете го.
	Главниот штекер е дефектен	Недостатоците на главниот штекер треба да ги поправи електричар.
Храната е премногу топла.	Температурата не е правилно приспособена.	Ве молиме, погледнете го делот за иницијално Поставување на температурата.
	Вратата била отворена подолго време.	Отворајте ја вратата само онолку колку што е потребно.
	Голема количина топла храна била ставена во уредот во последните 24 часа.	Привремено сменете го регулирањето на температурата на постудена поставка.
	Уредот е близу до извор на тошплина.	Ве молиме, погледнете го делот за локацијата на инсталирање.
Уредот претерано лади	Температурата е поставена на премногу студено.	Привремено ставете го копчето за регулирањето на температурата на потопла поставка.
Необични звуци	Уредот не е порамнет.	Повторно приспособете ги ногалките.
	Уредот го допира сидот на други објекти.	Малку поместете го уредот.
	Компонента, на пример, цевка, на задвиот дел на уредот, допира друг дел од уредот или од сидот.	Ако е потребно, внимателно свртете на компонентата за да не пречи.
Вода на подот	Блокирана е дупката за одвод на вода.	Видете го делов Чистење и грижа.
Страничните панели се врели	Нормално е. Размената на топлина се случува странично	По потреба, земете ракавици за да ги допрете страничните панели.

Ако повторно се јави грешката, контактирајте со центарот за сервисирање.

ФРЛАЊЕ



Овој симбол означува дека овој производ не треба да се фрла со другиот домашен отпад на крајот на неговиот работен век. Користениот уред мора да се однесе до официјална точка за собирање за рециклирање на електрични и електронски уреди. За да ги најдете овие системи за собирање, ве молиме, контактирајте со своите локални власти или со продавачот кај кој сте го купиле производот. Секое домаќинство има важна улога во собирањето и рециклирањето стари уреди. Соодветното фрлање на користените уреди помага да се спречат потенцијално негативните последици врз околината и човечкото здравје.

