

JJRC Q88
радиомен басқарылатын
машинасы
Пайдалану бойынша нұсқаулық

Мазмұны

Құрылғы мақсаты.....	3
Сақтық шаралары	3
Қуат элементтерімен жұмыс істеу кезінде сақтық шаралары.....	4
Құрылғы схемасы.....	6
Құрылғыны пайдалану	6
Аккумуляторды зарядтау	7
ҚБП қуат элементтерін орнату.....	7
Жинақталым	7
Техникалық сипаттамалары	8
Ықтимал проблемалар және олардың шешімі....	8
Кепілдікті қызмет көрсету шарттары.....	9
Монтаждау, сақтау, тасымалдау (тасу), өткізу және кәдеге жарату ережелері мен шарттары	10
Қосымша ақпарат	11

Құрметті сатып алушы!

Біздің өнімді таңдағаныңыз үшін алғыс айтамыз.

Біз Сізге сапалы, функционалды және жоғары талаптарға сәйкес әзірленген және жасалған өнімдер мен құрылғыларды ұсынуға қуаныштымыз. Пайдалануды бастамас бұрын, Сіздің қауіпсіздігіңізге қатысты маңызды ақпаратты, сондай-ақ өнімді дұрыс пайдалану және оған күтім жасау бойынша ұсыныстарды қамтитын осы нұсқаулықты мұқият оқып шығыңыз. Осы Нұсқаулықтың сақталуына назар аударыңыз және оны өнімді одан әрі пайдалану кезінде анықтамалық материал ретінде пайдаланыңыз.

Құрылғы мақсаты

Радиомен басқарылатын машинасы — ҚБ пульті арқылы басқарылатын әуесқой көлік үлгісіне арналған автомобиль үлгісі.

Сақтық шаралары

- Құрылғы 14 жастан асқан балаларға арналған.
- Тұншығып қалу қаупін болдырмау үшін ораманы және құрылғының бөліктерін балалардың қолы жетпейтін жерде сақтаңыз. Орамдық заттарды бесіктердің, балалар төсектерінің, арбалар мен манеждердің жанында қалдырмаңыз.
- Жұмыс істеп тұрған құрылғы мен айналадағы адамдар, жануарлар, көліктер және басқа радиомен басқарылатын машиналар арасында қауіпсіз қашықтықты сақтаңыз.
- Көлікті жаяу жүргіншілерге арналған көшеде және қоғамдық орындарда оталдырмаңыз. Бұл ауыр жарақатқа, жазатайым оқиғаларға және мүліктің бұзылуына әкелуі мүмкін.
- Машинаны адамдар мен жануарлар жүрмейтін, кедергілер мен жолдар жоқ кең жерлерде ғана іске қосыңыз.
- ҚБ пультінің антеннасын көзіңізге бағыттамаңыз.
- Тек түпнұсқа керек-жарақтарды пайдаланыңыз.
- Қолдану кезінде мотор мен батареялар қызып

кетуі мүмкін, құрылғыны ұстаған кезде абай болыңыз.

- Басқаруды байқаусызда жоғалту салдарынан радиомен басқарылатын көлікке зақым келтірмеу үшін құрылғыны су қоймаларына жақын жерде іске қоспаңыз.
- Құрылғының қозғалатын бөліктеріне қол тигізбеңіз.
- Электрондық блоктың зақымдалуын болдырмау үшін құрылғыны суға батырмаңыз және құрылғыны жаңбырда немесе дымқыл беттерде іске қоспаңыз.
- Құрылғыны және оның құрамдастарын жылу көздерінен және тікелей күн сәулесінен алыс ұстаңыз.
- Құрылғыны ашпаңыз немесе өз бетіңізше жөндеу жұмыстарын жасамаңыз. Техникалық қызмет көрсету мен жөндеуді тек уәкілетті қызмет көрсету орталығының білікті мамандары орындауы керек.
- Құрылғыны ұзақ уақыт пайдаланбасаңыз, тотығудың алдын алу үшін құрылғыдан және ҚБ пультінен батареяларды алып тастаңыз (өйткені бұл құрылғыны зақымдауы мүмкін).
- РЖ машинасы мен ҚБ пультінде көрінетін зақым бар-жоғын үнемі тексеріп отырыңыз. Құрылғының зақымдалуын, дұрыс жұмыс істемеуін немесе ақауларын тапсаңыз, қызмет көрсету орталығына хабарласыңыз.

Қуат элементтерімен жұмыс істеу кезінде сақтық шаралары

- Ескі және жаңа қуат элементтерін бір уақытта пайдаланбаңыз.
- Тек түпнұсқа зарядтау аксессуарларын пайдаланбаңыз.
- Қуат элементтері ағып кеткен жағдайда электролитпен жанасудан аулақ болыңыз. Электролит теріге немесе көзге тиіп кетсе, көп мөлшерде сумен шайып, дереу дәрігерге қаралыңыз.
- Бөтен иіс, шу немесе түтін шықса, аккумуляторды қуат көзінен дереу ажыратыңыз.

- Қуат элементтерін пайдаланып жатқан құрылғының пайдаланушы нұсқаулығына сәйкес ауыстырыңыз, батареяларды дұрыс полярлықпен орнатыңыз.
- Әр түрлі қуат элементтерін пайдаланбаңыз.
- Қуат элементтерін өзгертпеңіз, бұл үшін арналмаған батареяларды зарядтамаңыз.
- Қуат элементтерін бөлшектемеңіз немесе ашпаңыз, кәбілдер мен сымдарды кеспеңіз, себебі бұл қысқа тұйықталуға және/немесе құрылғының зақымдалуына әкелуі мүмкін.
- Қайта зарядталатын қуат элементтерін зарядтамас бұрын, оларға зақым келтірмеу үшін олардың толығымен салқын екеніне көз жеткізіңіз. Қуат элементтерін зарядтауды ересектер қадағалауы керек.
- Қолданғаннан кейін зарядтау құрылғыларын электр желісінен ажыратыңыз. Қуат элементтерін шамадан тыс зарядтаудан аулақ болыңыз.
- Қуат элементтерін жанғыш заттарға жақын жерде зарядтамаңыз. Зарядталатын қуат элементтерін қараусыз қалдырмаңыз.
- Жарылыстан және пайдаланушының денсаулығына зиян келтірмеу үшін пайдаланылған батареяларды ешқашан өртемеңіз.
- Қуат элементтерін жергілікті ережелерге сәйкес тастаңыз.
- Құрылғыны зарядтау кезінде температура 0 °C және 40 °C аралығында болуы керек.

Құрылғы схемасы

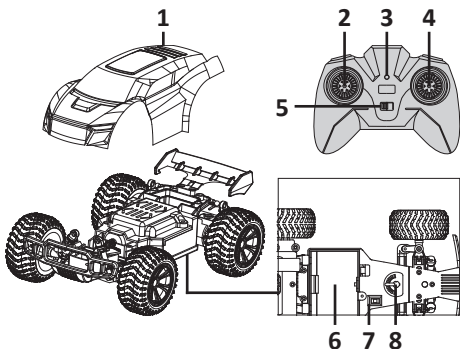

1. Алынбалы корпус.
2. Алға/артқа қозғалыс реттегіші.
3. ҚБП қуат индикаторы.
4. Солға/оңға қозғалыс реттегіші.
5. ҚБ пультінің «Қосу/өшіру» қосқышы.
6. Аккумулятор бөлімі.
7. «Қосу/өшіру» құрылғылар қосқышы.
8. Қозғалыс бағытын реттегіш.

Құрылғыны пайдалану

1. Көлікті алдыңызға бос емес көшелер мен автомобиль жолдарынан алыс тегіс жерге қойыңыз.
2. Радио басқарылатын машинаның қуат реттегішін «ON» күйіне ауыстырыңыз.
3. ҚБ пультінің қуат реттегішін «ON» күйіне ауыстырыңыз.
4. Алға жылжуды бастау үшін сол жақ таяқшаны жоғары қарай жылжытыңыз.
5. Артқа жылжуды бастау үшін сол жақ таяқшаны төмен қарай жылжытыңыз.
6. Оңға бұрылу үшін оң жақ таяқшаны оңға аударыңыз.
7. Солға бұрылу үшін оң жақ таяқшаны солға аударыңыз.

Аккумуляторды зарядтау

1. Жинақтағы пернелерді пайдаланып құрылғының жоғарғы корпусын алыңыз.
2. Аккумулятор бөлігінің қақпағын алыңыз.
3. Аккумуляторды алыңыз.
4. Зарядтау кәбілінің бір ұшын қуат көзіне (компьютердің USB порты, қуат адаптері, портативті батарея) және екінші ұшын аккумуляторға жалғаңыз.

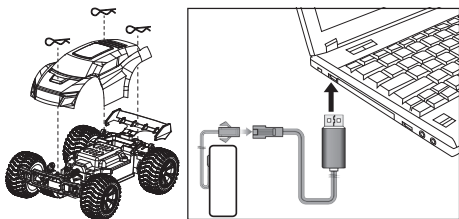

ҚБП қуат элементтерін орнату

1. ҚБ пультінің батарея бөлімін бұрауышпен ашыңыз.
2. Полярлықты сақтай отырып, үш «AAA» батареясын орнатыңыз.

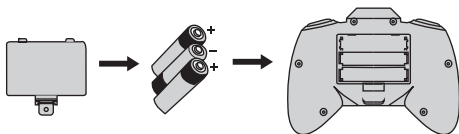

Ескертпе: батареялар жинаққа кірмейді.

Жинақталым

РБ машина, ҚБ пульті, АКБ, зарядтау кәбілі, корпусың жоғарғы бөлігін шешуге арналған кілт, пайдалану бойынша нұсқаулық.

Техникалық сипаттамалары

- Үлгісі: Q88.
- Батарея: литий-полимер, 3,7 В, 500 мА·сағ.
- ҚБ пульті: бар.
- Зарядтау уақыты: 2 сағатқа дейін.
- Батареяның қызмет ету мерзімі: 25 минутқа дейін.
- ҚБ пульті сигналының радиусы: 40 м дейін.
- Сымсыз байланыс стандарты: IEEE 802.11b/g/n.
- Сымсыз жиілік байланыс диапазоны: 2405–2473 МГц.
- Таратқыш қуаты: 4мВт / 6дБм.
- СБ: JJRC.

Кепілдікті қызмет көрсету шарттары

Өндіруші кепілдік мерзімі ішінде құрылғының үздіксіз жұмыс істеуіне, сондай-ақ материалдар мен жинақтарда ақаулардың болмауына кепілдік береді. Кепілдік мерзімі бұйымды сатып алған сәттен бастап есептеледі және тек жаңа өнімдерге қолданылады. Кепілдік қызмет көрсету пайдаланушының басшылығына сәйкес бұйымды пайдалану шартымен кепілдік мерзімі ішінде тұтынушының кінәсіз істен шыққан элементтерді тегін жөндеу немесе ауыстыруды қамтиды. Элементтерді жөндеу немесе ауыстыру уәкілетті сервис орталықтарының аумағында жүргізіледі.

Сервистік орталықтардың өзекті тізімі келесі мекенжай бойынша:

<https://www.dns-shop.kz/service-center/>

Кепілдік мерзімі: 12 ай.

Пайдалану мерзімі: 24 ай.

Ықтимал проблемалар және олардың шешімі

Проблема	Шешім
Құрылғы қозғалмайды	ҚБП мен құрылғының қуат реттегіш элементтері «ON» күйіне орнатылғанын тексеріңіз
	Құрылғының батареясын зарядтаңыз
Қозғалыс басталғаннан кейін құрылғы біраз уақыттан кейін жұмысын тоқтатады	Құрылғының аккумуляторы зарядталғанын тексеріңіз
	Құрылғы мен ҚБП арасында ешқандай кедергілер жоқ екеніне көз жеткізіңіз
Құрылғы түзу сызықта қозғалмайды	Сіз қозғалатын беттің таза және тегіс екеніне көз жеткізіңіз
	Бағыт реттегішімен алдыңғы дөңгелектердің орнын реттеңіз: егер дөңгелектер оңға қараса, реттегішті аздап солға бұраңыз; егер дөңгелектер солға қараса, реттегішті сәл оңға бұраңыз

Монтаждау, сақтау, тасымалдау (тасу), өткізу және кәдеге жарату ережелері мен шарттары

- Құрылғы қандай да болмасын монтаждауды немесе бекітуді талап етпейді.
- Құрылғыны қаптамада, өндірушінің және тұтынушының жылытылатын үй-жайларында ауаның 5 және 40 °С аралығындағы температурада және ауаның 80%-дан аспайтын салыстырмалы ылғалдылығында сақтау керек. Үй-жайда жемірілуді тудыратын жегі қоспалар (қышқылдардың, сілтілердің булары) болмауы тиіс.
- Құрылғының тасымалдануы құрғақ ортада жүзеге асырылуы тиіс.
- Құрылғы ұқыпты өңдеуді талап етеді, оны шаң, кір, соққы, ылғал, от және т.б. әсерінен қорғаңыз.
- Құрылғыны сату жергілікті заңнамасына сәйкес жүргізілуі керек.
- Құрылғының ақаулығы анықталған жағдайда, тез арада авторландырылған сервистік орталыққа хабарласу немесе құрылғыны кәдеге жарату керек.
- Бұйымның қызмет ету мерзімі аяқталғаннан кейін оны қарапайым тұрмыстық қоқыспен бірге тастауға болмайды. Оның орнына, ол федералды немесе жергілікті заңнамаға сәйкес қайта өңдеу және қайта өңдеу үшін электрлік және электронды жабдықты тиісті қабылдау бекетіне қайта өңдеуге жіберіледі. Осы бұйымды дұрыс жоюды қамтамасыз ете отырып, сіз табиғи ресурстарды үнемдеуге және қоршаған ортаға және адамдардың денсаулығына зиян келтірмеуге көмектесесіз. Бұл бұйымды қабылдау және жою бекеттері туралы қосымша ақпаратты жергілікті муниципалды органдардан немесе тұрмыстық қалдықтарды шығаратын кәсіпорыннан алуға болады.

Қосымша ақпарат

Өндіруші: Гуандун Цзяньцзянь Тэкнолоджи Ко.,
Лимитэд.

№244 Хуаньцуй тас жолы, Чэнхай ауд-ы, Шаньтоу,
Гуандун пров., Қытай.

Қытайда жасалған.

**Импортер / юр. лицо, принимающее претензии
в Республике Казахстан:** ТОО «ДНС КАЗАХСТАН»,
г. Астана, р-н Сарыарқа, пр-т Сарыарқа, зд. 12,
Республика Казахстан.

**Импорттаушы / Қазақстан Республикасын-
да талаптар қабылдайтын заңды тұлға:** «DNS
QAZAQSTAN (ДНС КАЗАХСТАН)» ЖШС, Астана
қ-ы, Сарыарқа ауданы, Сарыарқа д-лы, 12 ғ-т,
Қазақстан Республикасы.

**Адрес электронной почты / электронды пошта
мекен-жайы:** info@dns-shop.kz

Өнімнің сыртқы түрі, оның сипаттамалары мен
қаптамасы алдын ала ескертусіз өзгертілуі мүм-
кін. Құрылғының нақты интерфейсі осы нұсқау-
лықта көрсетілгеннен өзгеше болуы мүмкін.



Өндіріс күні пайдаланушы нұсқаулығының орыс
тіліндегі нұсқасында көрсетілген.

V.1

