



Пайдалану бойынша
нұсқаулық

Бейнетіркегіш K102

Мазмұны

Құрылғы мақсаты	4
Сақтық шаралары	4
Техникалық сипаттамалары	5
Жинақталым	5
Құрылғы схемасы	6
Пайдалану.....	7
Батырмалар жұмысы сипаттамасы.....	7
Құрылғыны орнату.....	7
Жазу режимі мәзірі	8
Фотосурет режимі мәзірі	9
Ойнату режимі мәзірі	9
Қосымша	10
Құрылғыны Wi-Fi арқылы қосу	10
Ықтимал проблемалар және олардың шешімі	11
Батареяны кәдеге жарату.....	11
Монтаждау, сақтау, тасымалдау (тасу), өткізу және кәдеге жарату ережелері мен шарттары.....	12
Қосымша ақпарат	13

Құрметті сатып алушы!

Біздің өнімді таңдағаныңыз үшін алғыс айтамыз.

Біз Сізге сапалы, функционалды және жоғары талаптарға сәйкес әзірленген және жасалған өнімдер мен құрылғыларды ұсынуға қуаныштымыз. Пайдалануды бастамас бұрын, Сіздің қауіпсіздігіңізге қатысты маңызды ақпаратты, сондай-ақ өнімді дұрыс пайдалану және оған күтім жасау бойынша ұсыныстарды қамтитын осы нұсқаулықты мұқият оқып шығыңыз. Осы Нұсқаулықтың сақталуына назар аударыңыз және оны өнімді одан әрі пайдалану кезінде анықтамалық материал ретінде пайдаланыңыз.

Құрылғы мақсаты

Бейнетіркегіш көлік қозғалысы кезінде немесе тұрақта тұрған кезде оның айналасындағы жағдайды бейне және аудио жазуға, сондай-ақ жылдамдық камераларын анықтауға арналған.

Сақтық шаралары

1. Құрылғының дизайнына ешқандай өзгерістер енгізбеңіз.
2. Қысқа тұйықталуды болдырмау үшін құрылғының кез келген сұйықтықтармен жанасуын болдырмаңыз, оның жанына сұйықтық құйылған ашық контейнерлерді қоймаңыз.
3. Құрылғыны электромагниттік сәулеленуге ұшыратпаңыз.
4. Құрылғы балалардың немесе физикалық, сенсорлық немесе ақыл-ой қабілеттері шектеулі адамдардың қауіпсіздігіне жауапты басқа адамдардың қадағалауынсыз пайдалануына арналмаған. Балаларға құрылғымен ойнауға рұқсат бермеңіз.
5. Құрылғы коммерциялық мақсатта пайдалануға арналмаған.
6. Бақылау камерасын орнатқан кезде оның жүргізушінің көруіне, қауіпсіздік жастықшасының ашылуына немесе көліктің басқа жүйелеріне кедергі келтірмейтініне көз жеткізіңіз.

Техникалық сипаттамалары

- Үлгісі: K102.
- Сауда белгісі: KENSHI.
- Процессоры: AC5601.
- Камера: GC2053 сенсоры, 170° линза, 2 Мп.
- Экран: IPS 3.0".
- Бейне ажыратымдылығы: Full HD 1080p (1920x1080) 30 кадр/сек.
- Жазу форматы: MOV.
- G-сенсор.
- MicroSD картасы: Class10 немесе одан да жылдам, максималды сыйымдылығы 64 Гб.
- Дыбыс жазу: иә.
- Батарея: суперконденсатор.
- Қуат көзі: 5 В / 1 А.
- Wi-Fi арқылы қосылу: иә, DashGo бағдарламасы арқылы.
- Wi-Fi стандарты: IEEE 802.11 b/g/n.
- Wi-Fi жиілік диапазоны: 2400–2483,5 МГц.
- Wi-Fi таратқышының қуаты: 18,5 дБм.
- Жұмыс температурасы: -20 °С – 60 °С.

Жинақталым

- Құрылғы.
- Пайдалану бойынша нұсқаулық.
- Автокөліктік зарядтау құрылғысы.
- 3М жапсырмасы бар магниттік тірек.
- Электростатикалық жапсырма.
- Кардридер.

Құрылғы схемасы

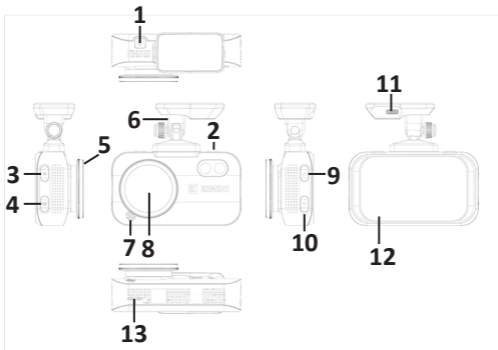

1. Бейнені құлыптау батырмасы.
2. Қуат батырмасы.
3. Мәзір батырмасы.
4. ОК/жарықтық батырмасы.
5. CPL сүзгісі.
6. Магниттік қондырғы.
7. Динамик.
8. Объектив.
9. Жоғары/дыбыс батырмасы.
10. Төмен батырмасы.
11. Автокөліктік зарядтау құрылғысы қосқышы.
12. Дисплей.
13. SD картасы ұясы.

Пайдалану

Батырмалар жұмысы сипаттамасы

- 1. Қуат батырмасы:** оны қосу үшін құрылғыны өшіру күйінде басыңыз; өшіру үшін құрылғыны басып тұрыңыз; экранды өшіру үшін құрылғы қосулы кезде батырмасын басыңыз.
- 2. Бейнені құлыптау батырмасы:** ағымдағы бейнені құлыптау үшін бейне жазу кезінде батырмасы басыңыз.
- 3. Жоғары батырмасы:** жазу режимінде дыбыс жазуды қосу/өшіру үшін басыңыз; мәзірде болғанда, тізім бойынша жоғары жылжу үшін батырмасын басыңыз
- 4. Төмен батырмасы:** тізімді төмен жылжыту үшін басыңыз. Бейне режимінде Wi-Fi қосу/өшіру үшін басып тұрыңыз.
- 5. Мәзірге кіру батырмасы:** құрылғы мәзіріне кіру үшін басыңыз; сақталған бейнелерді немесе фотосуреттерді көру үшін басып тұрыңыз (бейне жазуды өшіру керек).
- 6. ОК батырмасы:**
 - мәзірде болған кезде таңдауды растау үшін батырмасын басыңыз;
 - бейне жазу режимінде жазуды бастау/тоқтату үшін батырмасын басыңыз;
 - фотосурет режимінде суретке түсіру үшін басыңыз;
 - бейнені ойнату режимінде ойнату/кідірту үшін батырмасын басыңыз.

Құрылғыны орнату

1. Бейнетіркегіш құрылғысын алдыңғы әйнегінің кез келген ыңғайлы жеріне орнатыңыз.
2. Автокөлік зарядтағышын автомобильдің темекі тұтқышының розеткасына қосыңыз.
3. Кәбілді көлік құралының төбесі мен А тәріздес тірегі бойымен жүргізушінің көзқарасына кедергі келтірмейтіндей етіп өткізіңіз.
4. Өткізілген кәбіл қауіпсіздік жастықтарының ашылуына немесе басқа жүйелердің жұмысына кедергі келтірмейтініне көз жеткізіңіз.

Жазу режимі мәзірі

Ажыратымдылық: ажыратымдылықты таңдап, растау үшін **OK** батырмасын басыңыз.

Жазу циклі: бейне жазу циклінің уақытын таңдау үшін жоғары және төмен батырмаларын басыңыз Өшірулі/1/3/5 мин. және растау үшін **OK** батырмасын басыңыз.

Жоғары динамикалық диапазон: High Dynamic Range (HDR) анық кескін үшін жарықты теңестіруге арналған арнайы бағдарламалық құралға ие.

Экспозиция: нашар жарықтандырылған немесе тым жарқын көріністерді өтеу үшін экспозиция мәнін реттеңіз.

Қозғалысты анықтау: қозғалыс анықталған кезде құрылғы жазуды бастау үшін осы мүмкіндікті іске қосыңыз.

Жазу: бұл мәзірде бейне жазу кезінде дыбысты өшіруге болады.

Күн белгісі: қосылған кезде жазылған бейне күн мен уақытты көрсетеді.

G-сенсор (соққы сенсоры): соққы кезінде құрылғы бейнені автоматты түрде құлыптайды және ол қайта жазылмайды.

Көлік нөмірі: көлік нөмірін орнатыңыз.

Wi-Fi: қолданбаға қосылу үшін құрылғы Wi-Fi модулімен жабдықталған.

Жарықтық: экран жарықтығын және автоматты өшіру уақытын таңдаңыз.

Жиілік: 50 немесе 60 Гц кескін жиілігін таңдаңыз.

Дыбыстық сигнал: құрылғы ескертулерін қосу/өшіру.

Тіл: құрылғы интерфейсі тілін таңдаңыз.

Күн/уақыт: фотосуреттер мен жазбаларда көрсетілетін күн мен уақытты орнатыңыз.

Пішім: жад картасындағы барлық деректерді өшіріңіз.

Параметрлерді қалпына келтіру: барлық параметрлерді зауыттық әдепкі қалпына келтіру үшін басыңыз.

Нұсқа: ағымдағы бағдарламалық құрал нұсқасын көрсетеді.

Фотосурет режимі мәзірі

Түсіру режимі: қажетті түсіру режимін таңдау үшін жоғары және төмен батырмаларын пайдаланыңыз: бір рет түсіру, 2 сек кешігу, 5 сек кешігу, 10 сек кешігу, одан кейін растау үшін **OK** батырмасын басыңыз.

Ажыратымдылық: фотосурет ажыратымдылығын орнатыңыз, қолжетімді 12M/10M/8M/5M/3M/2M/1,3M/VGA.

Үздіксіз түсіру: фотосуреттерді үздіксіз түсіруді қосады.

Сапа: фотосуреттердің сапасын таңдау үшін басыңыз.

Айқындық: фотосуреттердің мәліметтерін нақтылау үшін түртіңіз.

Ақ балансы: түс гаммасын реттеу үшін басыңыз.

Түс: фотосурет түсін реттеңіз.

ISO: ISO параметрі фотосуретке түсетін жарық мөлшерін реттеуге мүмкіндік береді. Белгілі бір жарық жағдайларында жоғары ISO параметрі қажетсіз шуды тудыруы мүмкін. Қолжетімді опциялар: авто, 100, 200 және 400.

Экспозиция: камера датчигіне түсетін жарық мөлшерін реттеу үшін басыңыз.

Шайқауға қарсы: фотосуреттегі камера дірілін жою үшін функцияны қосыңыз.

Күн белгісі: қосылған кезде фотосуретке күн мен уақыт мөрі қойылады.

Ойнату режимі мәзірі

Құрылғыны қосқаннан кейін ойнату режиміне өту үшін **Мәзір** батырмасын екі рет басыңыз. Шарлау үшін **Жоғары** және **Төмен** батырмаларын пайдаланыңыз.

Ойнату: файлды таңдап, **OK** батырмасын басыңыз.

Жою: файлды таңдап, **Мәзір** батырмасын басып, **OK** батырмасымен растаңыз.

Құлыптау: файлды жойылудан қорғау функциясын іске қосыңыз.

Слайдшоу: фотосуреттерді бір-бірден көру үшін уақытты орнатыңыз.

Қосымша

- Қолданбаны жүктеп алу үшін смартфонның операциялық жүйесіне байланысты сәйкес QR кодын сканерлеңіз.
- DashGo қолданбасын орнатыңыз.



Android үшін



iOS үшін

Құрылғыны Wi-Fi арқылы қосу

- Диктофонды қосыңыз және Wi-Fi қосыңыз.
- Смартфоныңыздың Wi-Fi қосылымының параметрлерінде **KENSHI K102** құрылғысын тауып, таңдаңыз. Қосылу құпия сөзі: 12345678.
- Смарт телефоныңызда қолданбаны ашыңыз және нақты уақыттағы жазу құрылғысының интерфейсін іске қосу үшін «Онлайн» батырмасын басыңыз.
- DVR SD картасына жазылған бейне/фото файлдарын көру үшін «Құрылғыдан бейне» батырмасын басыңыз.
- Бейнені бейнетіркегіш құрылғысынан смартфонға жүктеп алғыңыз келсе, «Жүктеу» батырмасын басыңыз. Файлдар қолданба мәзірінде сақталады.

Ықтимал проблемалар және олардың шешімі

Фотосуреттер мен бейнелер қолжетімді емес

Жад картасында жеткілікті орын бар екенін және блокталмағанын тексеріңіз.

Бейне жазуды өшіріңіз

Үлкен бейне файлдар үшін қажет болғандықтан, жоғары жылдамдықты жад картасын пайдаланыңыз.

Ойнату кезінде мұрағаттық қате туралы хабар

Жад картасын пішімдеп көріңіз.

Бұлдыр сурет

Құрылғының линзасын тексеріңіз. Егер ол кір болса немесе саусақ іздері болса, оны құрғақ шүберекпен сүртіңіз.

Су, аспан т.б. түсіру кезіндегі күңгірт кескін.

Мәзірде камераның экспозициясын өзіңіз реттей аласыз.

Бұлтты күнде немесе бөлменің жарығында қараңғы сурет, ажыратылмайтын бөлшектер

«Ақ баланс» функциясын тексеріп, мәнді «Автоматты» күйіне орнатыңыз.

Суреттегі крест жолақтар

Сәйкес жиілікті орнатыңыз. 50 Гц немесе 60 Гц таңдаңыз.

Батареяны кәдеге жарату

Құрылғымен бірге берілген батареяның қызмет ету мерзімі аяқталғанда, оны басқа тұрмыстық қалдықтармен бірге тастамаңыз. Қалдықтарды бақылаусыз тастаудың қоршаған ортаға ықтимал зиянын болдырмау үшін құрылғы мен батареяны қайта өңдеудің жергілікті ережелеріне сәйкес тастау керек.

Монтаждау, сақтау, тасымалдау (тасу), өткізу және кәдеге жарату ережелері мен шарттары

- Құрылғы орнатуды қажет етпейді. Құрылғыны орнату жолы осы нұсқаулықта сипатталған.
- Құрылғыны қаптамада, өндірушінің және тұтынушының жылытылатын үй-жайларында ауаның -20 және 60 °С аралығындағы температурада және ауаның 80%-дан аспайтын салыстырмалы ылғалдылығында сақтау керек. Үй-жайда жемірілуді тудыратын жегі қоспалар (қышқылдардың, сілтілердің булары) болмауы тиіс.
- Құрылғының тасымалдануы құрғақ ортада жүзеге асырылуы тиіс.
- Құрылғы ұқыпты өңдеуді талап етеді, оны шаң, кір, соққы, ылғал, от және т.б. әсерінен қорғаңыз.
- Құрылғыны сату жергілікті заңнамасына сәйкес жүргізілуі керек.
- Бұйымның қызмет ету мерзімі аяқталғаннан кейін оны қарапайым тұрмыстық қоқыспен бірге тастауға болмайды. Оның орнына, ол федералды немесе жергілікті заңнамаға сәйкес қайта өңдеу және қайта өңдеу үшін электрлік және электронды жабдықты тиісті қабылдау бекетіне қайта өңдеуге жіберіледі. Осы бұйымды дұрыс жоюды қамтамасыз ете отырып, сіз табиғи ресурстарды үнемдеуге және қоршаған ортаға және адамдардың денсаулығына зиян келтірмеуге көмектесесіз. Бұл бұйымды қабылдау және жою бекеттері туралы қосымша ақпаратты жергілікті муниципалды органдардан немесе тұрмыстық қалдықтарды шығаратын кәсіпорынан алуға болады.
- Құрылғының ақаулығы анықталған жағдайда, тез арада авторландырылған сервистік орталыққа хабарласу немесе құрылғыны кәдеге жарату керек.

Қосымша ақпарат

Өндіруші: Шэньчжэнь Вонда Тэк Ко, Лтд.

5/F, 4 блок, Лунби өнеркәсіптік паркі, 27 Дафа тас жолы, Дафапу Коммьюнити, Баньянь, Лунган ауданы, Шэньчжэнь қаласы, Қытай.

Қытайда жасалған.

Импортер / юр. лицо, принимающее претензии в Республике Казахстан: ТОО «ДНС КАЗАХСТАН», г. Астана, р-н Сарыарқа, пр-т Сарыарқа, зд. 12, Республика Казахстан.

Импорттаушы / Қазақстан Республикасында талаптар қабылдайтын заңды тұлға: «DNS QAZAQSTAN (ДНС КАЗАХСТАН)» ЖШС, Астана қ-ы, Сарыарқа ауданы, Сарыарқа д-лы, 12 ғ-т, Қазақстан Республикасы.

Адрес электронной почты / электронды пошта мекен-жайы:
info@dns-shop.kz

Өнім Кеден одағының «Техникалық құралдардың электромагниттік үйлесімділігі» КО ТР 020/2011 техникалық регламентінің талаптарына сәйкес келеді.

Өнімнің сыртқы түрі мен техникалық сипаттамалары сапаны жақсарту үшін ескертусіз өзгертілуі мүмкін.



Кепілдік талоны

SN/IMEI: _____

Кепілдікке қойылған күні: _____

Өндіруші кепілдік мерзімі ішінде құрылғының үздіксіз жұмыс істеуіне, сондай-ақ материалдар мен жинақтарда ақаулардың болмауына кепілдік береді. Кепілдік мерзімі бұйымды сатып алған сәттен бастап есептеледі және тек жаңа өнімдерге қолданылады.

Кепілдік қызмет көрсету пайдаланушының басшылығына сәйкес бұйымды пайдалану шартымен кепілдік мерзімі ішінде тұтынушының кінәсіз істен шыққан элементтерді тегін жөндеу немесе ауыстыруды қамтиды. Элементтерді жөндеу немесе ауыстыру уәкілетті сервис орталықтарының аумағында жүргізіледі. .

Кепілдік мерзімі: 12 ай.

Пайдалану мерзімі: 24 ай.

Сервистік орталықтардың өзекті тізімі келесі мекенжай бойынша:

<https://www.dns-shop.ru/service-center/>

