



Руководство  
по эксплуатации

**Видеорегистратор K800**

# Содержание

Назначение устройства .....	3
Утилизация батареи .....	3
Меры предосторожности .....	4
Технические характеристики .....	5
Комплектация.....	5
Схема устройства.....	6
Описание элементов экрана.....	7
Эксплуатация .....	8
Быстрый старт.....	8
Описание кнопок.....	8
Работа с устройством .....	9
Описание режимов контроля.....	10
Правила и условия монтажа, хранения, перевозки (транспортировки), реализации и утилизации .....	13
Дополнительная информация .....	14

## **Уважаемый покупатель!**

Благодарим Вас за выбор нашей продукции.

Мы рады предложить Вам изделия и устройства, разработанные и изготовленные в соответствии с высокими требованиями к качеству, функциональности и дизайну. Перед началом эксплуатации внимательно прочитайте данное руководство, в котором содержится важная информация, касающаяся Вашей безопасности, а также рекомендации по правильному использованию продукта и уходу за ним. Позаботьтесь о сохранности настоящего Руководства и используйте его в качестве справочного материала при дальнейшей эксплуатации изделия.

### **Назначение устройства**

Автомобильный видеорегистратор предназначен для использования на наземном транспорте для видео- и аудиофиксации обстановки вокруг автомобиля при его движении или стоянке, а также и внутри салона.

### **Утилизация батареи**

По окончании срока службы батареи, входящей в комплект устройства, не выбрасывайте её вместе с остальными бытовыми отходами. Утилизация устройства и батареи должна быть осуществлена согласно местным нормам и правилам по переработке отходов, чтобы предотвратить нанесение потенциального вреда окружающей среде в результате неконтролируемого выброса отходов.

## Меры предосторожности

1. Не производите никаких изменений в конструкции устройства.
2. Во избежание короткого замыкания не допускайте контакта устройства с любыми жидкостями, не помещайте рядом с ним открытые емкости с жидкостью.
3. Не подвергайте устройство воздействию электромагнитного излучения.
4. При установке видеорегистратора убедитесь, что он не мешает обзору водителя, раскрытию подушек безопасности и работе других систем автомобиля.

## Технические характеристики

- Модель: K800.
- Торговая марка: Kenshi.
- Камера: линза с обзором 140°, 2 Мп.
- Дисплей: 3 дюйма.
- Максимальное разрешение видео: 2304 x 1296 пикселей.
- Максимальное разрешение фото: 1440 x 1290 пикселей.
- Формат видео: MOV.
- Питание: 5 В, 2,5 А.
- Карта памяти: класс скорости не ниже Class 10 с максимальным объемом 128 Гб.
- Батарея: суперконденсатор.
- Стандарт беспроводной связи: IEEE 802.11b/g/n.
- Диапазон рабочих частот: 2400–2483,5 МГц.
- Мощность передатчика: 16 мВт.
- Сигнатурный радар-детектор: есть.
- Звукозапись: есть.
- Циклическая запись: есть.
- Отметка даты и скорости: есть.
- Датчик движения: есть.
- GPS: есть.

## Комплектация

- Устройство.
- Руководство по эксплуатации.
- Магнитное крепление с 3М стикером.
- Автомобильное зарядное устройство.
- CPL-фильтр.
- Крепление на стекло.

## Схема устройства

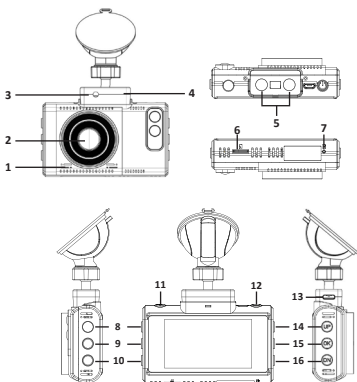

1. Микрофон.
2. Камера.
3. Порт CAM-IN.
4. Крепление с GPS антенной.
5. Магнитные держатели.
6. MicroSD слот.
7. Кнопка сброс.
8. Кнопка отключения звука.
9. Кнопка меню.
10. Кнопка «Режим».
11. Кнопка «POI».
12. Кнопка «Питание».
13. Разъем USB Type-C.
14. Кнопка «Вверх».
15. Кнопка «Ввод».
16. Кнопка «Вниз».

## Описание элементов экрана



1. Индикатор записи видео.
2. Хронометраж текущего видео.
3. Индикатор Wi-Fi сигнала.
4. Значок блокировки текущего видеофайла от перезаписи.
5. Индикатор мониторинга парковки.
6. Индикатор датчика движения.
7. Индикатор циклической записи.
8. Индикатор статуса SD карты.
9. Индикатор статуса микрофона.
10. Индикатор заряда батареи.
11. Индикатор GPS.
12. Уровень сигнала радара.
13. Активные диапазоны детектирования.
14. Расстояние до камеры.
15. Текущий режим контроля.
16. Индикатор приближения к камере.
17. Тип радара.
18. Текущая скорость.

# Эксплуатация

## Быстрый старт

Рекомендуется располагать устройство рядом с зеркалом заднего вида (дисплеем и внутренней камерой в сторону салона).

- Установите крепление видеорегистратора в специальный разъем на корпусе устройства.
- Удалите защитную пленку с 3М стикера на креплении и установите видеорегистратор на лобовом стекле.
- Отрегулируйте угол обзора для наилучшего охвата. Кабель рекомендуется протянуть вдоль лобового стекла, чтобы он не мешал обзору водителя.
- Подключите автомобильное зарядное устройство к прикуривателю автомобиля.
- Подключите зарядное устройство к видеорегистратору.
- Вставьте карту памяти в видеорегистратор. Используйте карту с классом скорости не ниже Class 10 с максимальным объемом 128 Гб.
- Заведите автомобиль, устройство автоматически включится. Удалите пленку с линзы объектива и убедитесь, что ничего не загромождает обзор объективу прежде чем начинать движение.

## Описание кнопок

- Кнопка «Питание» нажмите и удерживайте для включения/выключения устройства.
- Кнопка «POI»: нажмите, чтобы добавить координаты камеры.
- Кнопка отключения звука: нажмите для отключения звука.



- Кнопка «Режим»:
  - в режиме ожидания нажмите для переключения режима работы радара;
  - в режиме предварительного просмотра нажмите и удерживайте, чтобы переключить режим меню камеры;
- Кнопка «Вверх»: нажмите для регулировки звука.
- Кнопка «ОК»: нажмите для подтверждения.
- Кнопка «Вниз»: нажмите, чтобы включить или выключить микрофон.
- Кнопка «Сброс»: нажмите для перезапуска устройства.

## **Работа с устройством**

- Подключите устройство к внешнему источнику питания, и оно автоматически начнет запись (индикатор будет мигать). Нажмите кнопку ОК, чтобы остановить запись. Нажмите ОК еще раз, чтобы записать другое видео. Каждое видео будет сохранено автоматически.
- После отключения сети автомобиля устройство отключит запись и сохранит видео.
- Нажмите на кнопку питания в режиме записи видео, чтобы сделать снимок.
- Чтобы войти в режим воспроизведения, нажмите кнопку режим. Затем, используя кнопки Вверх и Вниз, выберите файл. Чтобы воспроизвести выбранный файл, нажмите кнопку «ОК». Во время воспроизведения можно поставить видео на паузу, нажав кнопку «ОК».

- Чтобы заблокировать файл от удаления, нажмите кнопку меню во время записи/воспроизведения видео.
- Устройство оснащено датчиком удара. Во время срабатывания датчика, устройство автоматически блокирует видео.
- Устройство оснащено датчиком обнаружения движения. При обнаружении движения устройство автоматически начнет запись.

## Описание режимов контроля

Данный видеорегистратор имеет четыре режима работы: «Трасса», «Город», «Сигнатурный» и «Авто».

- Режим «Трасса» рекомендуется использовать при движении по загородным шоссе и автомагистралям. В данном режиме устройство обладает максимальной чувствительностью к установленным на дороге радарам и ограничениям по скорости.
- Режим «Город» рекомендуется использовать при движении в населенных пунктах с небольшим уровнем промышленных помех.
- Если на видеорегистраторе включена функция «Авто», режимы работы будут переключаться автоматически в зависимости от выбранной вами скорости.
- В режиме «Сигнатурный» камера различает ложные радиочастотные помехи и предупреждает только о дорожных радарх. В данном режиме камера определяет тип детектируемого радарного сигнала других источников радиосигналов. Подходит для мегаполисов с высоким уровнем помех.

Для переключения между режимами работы радар-детектора нажмите кнопку смены режима.

По умолчанию установлен режим работы на шоссе.

Сигнал	Режим	СТ	К	Х	КА	Лазер	Сигнатурный сигнал
Город 1	ВКЛ	ВКЛ $\geq 4$	ВКЛ $\geq 2$	ВКЛ	ВЫКЛ	ВКЛ	ВКЛ
Город 2	ВКЛ	ВЫКЛ	ВЫКЛ	ВЫКЛ	ВЫКЛ	ВКЛ	ВКЛ
Авто	ВКЛ	ВКЛ	ВКЛ	ВКЛ	ВЫКЛ	ВКЛ	ВКЛ
Сигнатурный	ВКЛ	ВЫКЛ	ВЫКЛ	ВЫКЛ	ВЫКЛ	ВКЛ	ВКЛ

1. Полосы частот X, K и CT могут быть включены или выключены в меню. Когда они выключены, сигналы в этих диапазонах не будут передаваться и отображаться.
2. В режиме «Трасса» по умолчанию транслируются и отображаются сигналы CT, K, X и LA.
3. В режиме «Город 1» по умолчанию также транслируются и отображаются сигналы CT, K, X и LA. Чувствительность сигналов K и X снижается. Они будут транслироваться и отображаться, если сигналы в K-диапазоне превысят уровень 4, и не будут транслироваться и отображаться, если интенсивность сигналов в этом диапазоне  $\leq 4$ . Сигналы в X-диапазоне будут транслироваться и отображаться, если их интенсивность превышает уровень 2, и не будут транслироваться и отображаться, если интенсивность сигналов в этом диапазоне  $\leq 2$ .
4. В режиме «Город 2» по умолчанию транслируются и отображаются только CT и LA.
5. В автоматическом режиме по умолчанию транслируются и отображаются сигналы CT, K, X, LA и радара. Скорость менее 50 км/ч соответствует режиму «Город 2», скорость менее 70 км/ч — «Город 1», скорость менее 90 км/ч — «Шоссе», а скорость более 90 км/ч — также «Шоссе».
6. В режиме «Сигнатурный» по умолчанию транслируются и отображаются сигналы CT и сигнатурный.
7. Частота радара может быть включена или выключена отдельно.

## **Правила и условия монтажа, хранения, перевозки (транспортировки), реализации и утилизации**

- Правила и условия монтажа устройства описаны в разделе «Установка» данного руководства по эксплуатации.
- Хранение устройства должно производиться в упаковке в отапливаемых помещениях у изготовителя и потребителя при температуре воздуха от  $-20^{\circ}\text{C}$  до  $80^{\circ}\text{C}$  и относительной влажности воздуха не более 80%. В помещениях не должно быть агрессивных примесей (паров кислот, щелочей), вызывающих коррозию.
- Перевозка устройства должна осуществляться в сухой среде.
- Устройство требует бережного обращения, оберегайте его от воздействия пыли, грязи, ударов, влаги, огня и т.д.
- Реализация устройства должна производиться в соответствии с местным законодательством.
- После окончания срока службы изделия его нельзя выбрасывать вместе с обычным бытовым мусором. Вместо этого оно подлежит сдаче на утилизацию в соответствующий пункт приема электрического и электронного оборудования для последующей переработки и утилизации в соответствии с федеральным или местным законодательством. Обеспечивая правильную утилизацию данного продукта, Вы помогаете сберечь природные ресурсы и предотвращаете ущерб для окружающей среды и здоровья людей, который возможен в случае ненадлежащего обращения. Более подробную информацию о пунктах приема и утилизации данного продукта можно получить в местных муниципальных органах или на предприятии по вывозу бытового мусора.
- При обнаружении неисправности устройства следует немедленно обратиться в авторизованный сервисный центр или утилизировать устройство.

## Дополнительная информация

**Manufacturer:** Dongguan Xinchuang Bo Electronic Technology Co., Ltd.

Room 402, Building 2, No.4, Zhenglong 1st Road, Xin'an community, Chang'an Town, Dongguan City, Guangdong Province, China.

**Изготовитель:** Дунгуань Синьчуан Бо Электроник Тэкнолоджи Ко., Лтд.

Каб. 402, зд. 2, №4, 1-е шоссе Чжэнлун, Синьань комьюнити, Чанъань, г. Дунгуань, пров. Гуандун, Китай.

Сделано в Китае.

**Импортер в России / уполномоченное изготовителем лицо:**

ООО «Атлас», 690068, Россия, Приморский край, г. Владивосток, проспект 100-летия Владивостока, дом 155, корпус 3, офис 5.

**Адрес электронной почты:** atlas.llc@ya.ru

Товар соответствует требованиям технического регламента Таможенного союза ТР ТС 020/2011 «Электромагнитная совместимость технических средств».

Внешний вид изделия и его характеристики могут подвергаться изменениям без предварительного уведомления для улучшения качества.



Товар изготовлен (мм.ггг.) /

Тауар жасалған күні (аа.жжжж): \_\_\_\_\_ V.1

# Гарантийный талон

SN/IMEI: \_\_\_\_\_

Дата постановки на гарантию: \_\_\_\_\_

Производитель гарантирует бесперебойную работу устройства в течение всего гарантийного срока, а также отсутствие дефектов в материалах и сборке. Гарантийный период исчисляется с момента приобретения изделия и распространяется только на новые продукты.

В гарантийное обслуживание входит бесплатный ремонт или замена элементов, вышедших из строя не по вине потребителя в течение гарантийного срока при условии эксплуатации изделия согласно руководству пользователя. Ремонт или замена элементов производится на территории уполномоченных сервисных центров.

Срок гарантии: 12 месяцев.

Срок эксплуатации: 24 месяца.

Актуальный список сервисных центров по адресу:  
<https://www.dns-shop.ru/service-center/>

