

Квадрокоптер JJRC X9PS

Содержание

Назначение устройства	3
Меры предосторожности	3
Рекомендации по работе с аккумуляторной батареей (Li-pol/Li-ion).....	4
Схема пульта ДУ.....	8
Инструкция по эксплуатации устройства.....	9
Управление при помощи пульта ДУ.....	14
Управление через приложение.....	20
Режим съемки видеоклипов	27
Технические характеристики	27
Комплектация	27
Правила и условия монтажа, хранения, перевозки (транспортировки), реализации и утилизации.....	28
Гарантийные обязательства.....	28
Дополнительная информация.....	29

Назначение устройства

Квадрокоптер - модель летательного аппарата, предназначенная для выполнения полетов в развлекательных целях, управление которой осуществляется при помощи пульта дистанционного управления.

Меры предосторожности

- Внимательно прочитайте данное руководство перед первым использованием устройства и сохраните его в качестве справочного материала для дальнейшей эксплуатации.
- Не пытайтесь самостоятельно модифицировать устройство во избежание лишения права на бесплатное гарантийное обслуживание.
- Устройство не предназначено для использования детьми до 14 лет и лицами с ограниченными физическими, сенсорными или умственными способностями кроме случаев, когда над ними осуществляется контроль другими лицами, ответственными за их безопасность.
- Эксплуатация, сборка и зарядка устройства должны осуществляться под контролем взрослых.
- Не запускайте квадрокоптер в плохую погоду.
- Не запускайте квадрокоптер в местах с большим скоплением людей, вблизи высоких зданий, деревьев, линий электропередач и зданий аэропортов.
- Не храните аккумулятор в местах с повышенной температурой и не подвергайте его воздействию сильного тепла и открытого пламени.
- Не прикасайтесь к вращающимся лопастям устройства во избежание получения травм.
- Если устройство не будет использоваться в течение длительного времени, убедитесь, что квадрокоптер выключен, и извлеките батареи из пульта управления.
- Не запускайте устройство при низком заряде аккумулятора.
- Перед каждым использованием убедитесь, что устройство или его части не повреждены.
- Храните устройство в сухом, чистом месте.
- Устройство не предназначено для использования в коммерческих целях.

Рекомендации по работе с аккумуляторной батареей (Li-pol/Li-ion)

Естественный износ АКБ

При длительном хранении и использовании устройства аккумулятор (далее по тексту – «АКБ») имеет свойство терять заряд и ёмкость. В период использования устройства можно ожидать, что после 300 циклов заряда-разряда (примерно год использования устройства) ёмкость АКБ может снизиться до 60 % от номинальной. Ёмкость АКБ после 400 заряд – разрядных циклов может снизиться до 80 % от номинальной ёмкости.

Частичное снижение ёмкости в указанных пределах и временных периодах - это естественный износ АКБ, который не является дефектом.

АКБ теряет заряд, даже если она хранится отдельно от устройства. Саморазряд составляет около 5 % в месяц. АКБ по своему строению недолговечны и постоянно деградируют вне зависимости от того, эксплуатируются они или нет. Данная деградация тем интенсивней, чем выше температура, и чем дальше величина заряда от «оптимального» (с точки зрения сохранности), который принято считать равным 40 %. Другими словами, если АКБ не используется, то имеет смысл держать заряд на уровне 40-50 %.

Способность заряда/разряда аккумуляторной батареи управляется встроенным в неё контроллером. Крайне противопоказаны принудительные режимы «быстрой зарядки» во внешних зарядных устройствах, не входящих в состав оригинального комплекта, т. к. токи заряда и разряда ограничены.

У АКБ отсутствует так называемый «эффект памяти». Начинать разряжать/заряжать АКБ можно с любого уровня заряда. В большинстве устройств стоит ограничение по степени заряда/разряда - контроллер может не позволить заряжать АКБ, если, например, заряд уже более 90 %. Также он не позволит полностью разрядить АКБ, препятствуя выходу из строя её элементов (из-за эффекта «глубокого разряда»). Если АКБ находится в разряженном состоянии 2 недели и более, то происходит необратимый процесс потери ёмкости в её элементах, следствием чего является выход из строя самой АКБ.

Если АКБ устройством была разряжена и некоторое время не использовалась, то перед возобновлением эксплуатации устройства необходимо оставить его подключенным к ЗУ приблизительно на 1-2 часа.

Соблюдайте температурный режим.

АКБ должны храниться в заряженном состоянии при температуре от +15 °С до +35 °С. АКБ плохо переносят длительную эксплуатацию при очень высоких (выше +50 °С) и очень низких (ниже -30 °С) температурах окружающей среды. Не оставляйте его в непосредственной близости от источников тепла, например, электрообогревателей.

Не разбирайте, не сжигайте, не используйте АКБ со следами повреждений.

Ни в коем случае нельзя самостоятельно разбирать АКБ и заряжать их элементы, это должны делать квалифицированные специалисты. Прокол или смятие элементов может привести ко внутреннему короткому замыканию с последующим возгоранием и взрывом. При разгерметизации корпуса АКБ внутрь элемента может попасть вода или сконденсироваться атмосферная влага, что может привести к реакции с выделением водорода и возгоранию. Поврежденные АКБ выделяют вредные для здоровья человека вещества.

В случае, если АКБ перестала работать в штатном режиме, по той или иной причине деформировалась (вздулась, втянулась и т.п.), следует незамедлительно обратиться в авторизованный сервисный центр.

ВНИМАНИЕ: действительное время работы может не совпадать с указанным. АКБ допускает ограниченное число циклов зарядки и по прошествии некоторого времени может потребовать замены (условия ограниченной гарантии на АКБ смотрите в гарантийном талоне). Время работы АКБ зависит от режима использования и настроек.

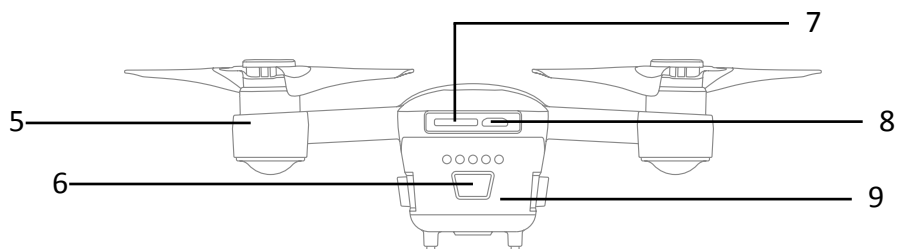
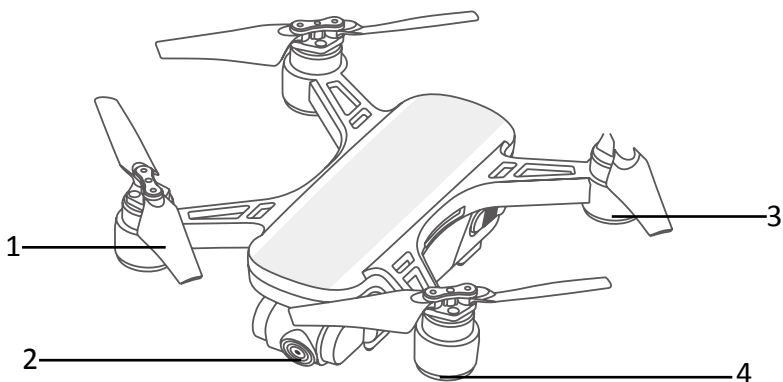

1. Лопасты.
2. Камера.
3. Световой индикатор.
4. Световой индикатор оптического позиционирования.
5. Двигатель.
6. Кнопка «Вкл./выкл.»
7. Разъем для карты памяти.
8. Разъем Micro-USB.
9. Аккумулятор.

Описание индикаторов работы устройства

Состояние индикатора	Значение
Постоянно горит синий	Включение и самопроверка
Постоянно горит зеленый	Пульт ДУ сопряжен с устройством, GPS подключен
Мигает зеленый	Пульт ДУ сопряжен с устройством, GPS не подключен
По очереди мигают синий и красный	Горизонтальная калибровка компаса
По очереди мигают красный и зеленый	Вертикальная калибровка компаса
Мигает синий	Потеря сигнала пульта ДУ
Постоянно горит синий	Пульт ДУ не сопряжен с устройством, GPS подключен
Постоянно горит красный	Ошибка
Дважды мигает красный	Критически низкий заряд аккумулятора
Мигает красный	Низкий заряд аккумулятора
По очереди мигают синий и красный	Требуется калибровка компаса

Схема пульта ДУ

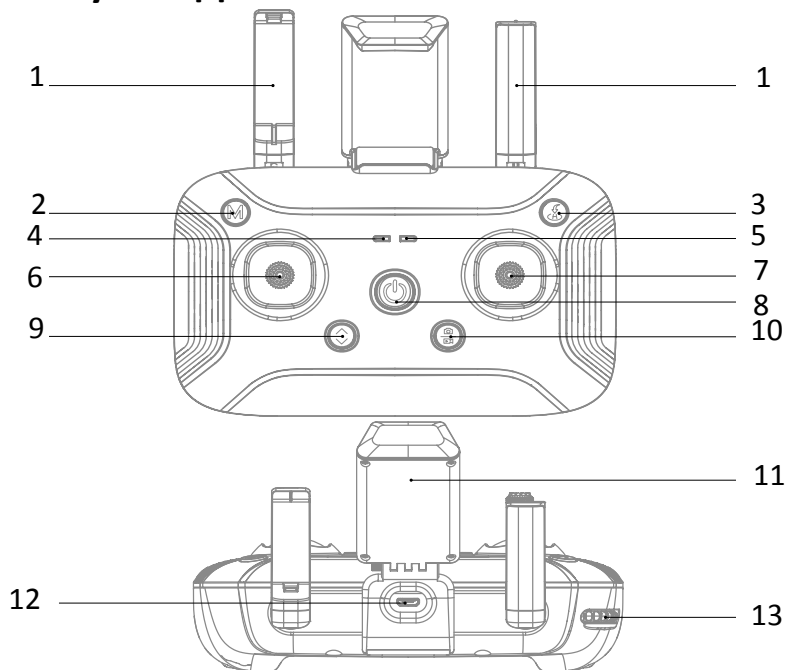

1. Антенны.
2. Кнопка «Режим полета».
3. Кнопка активации возврата в точку взлета.
4. Индикатор режима.
5. Индикатор работы пульта ДУ.
6. Левый джойстик.
7. Правый джойстик.
8. Кнопка «Вкл./выкл.».
9. Кнопка «Взлет/Посадка».
10. Кнопка «Фото/Видео».
11. Держатель телефона.
12. Разъем USB.
13. Колесико для регулировки угла наклона камеры.

Индикатор работы пульта ДУ

Во время зарядки:

- Мигает зеленый: зарядка.
- Постоянно горит зеленый: зарядка завершена.

Во время работы:

- Постоянно горит зеленый: пульт ДУ нормально работает.
- Медленно мигает красный, три коротких звуковых сигнала: низкий заряд батареи, пульт ДУ выключен.

- Быстро мигает красный, три коротких звуковых сигнала: критически низкий заряд батареи.
- Постоянно горит красный: ошибка.
- Постоянно горит зеленый, три длинных звуковых сигнала: пульт ДУ выключился после 5 минут без использования.

Индикатор режима

- Постоянно горит зеленый: режим позиционирования.
- Постоянно горит красный: режим удержания высоты.

Инструкция по эксплуатации устройства

Зарядка аккумулятора

Перед первым использованием зарядите аккумулятор устройства.

- Подсоедините кабель USB к адаптеру (5 В, 2 А) (не входит в комплект) и держателю АКБ.
- Вставьте аккумулятор в держатель АКБ и вставьте адаптер в розетку.

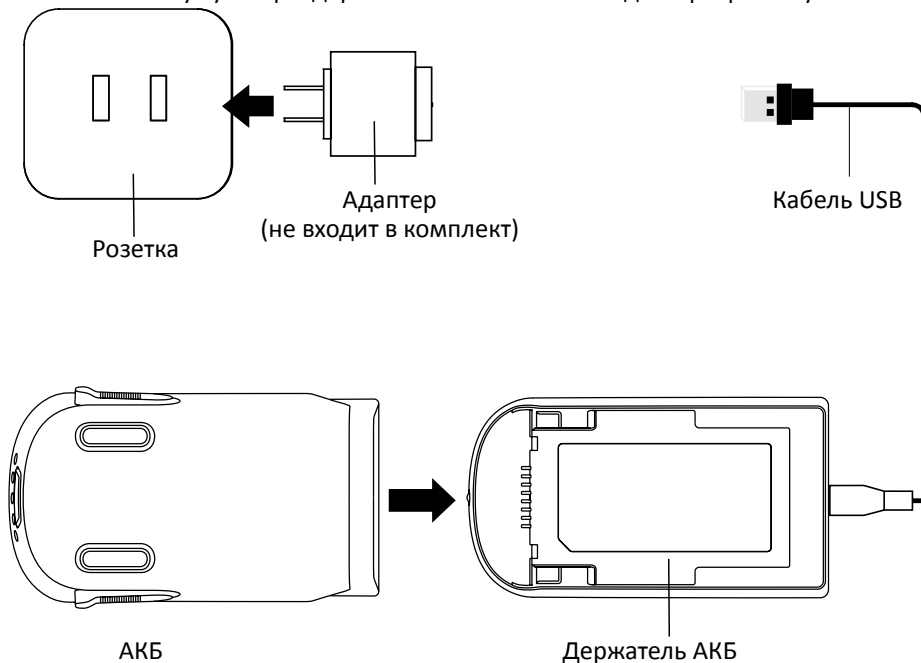

Калибровка компаса

Откалибруйте компас устройства если:

- Запуск устройства на новом месте.
- Индикатор состояния квадрокоптера указывает на неполадки с компасом.
- Приложение и устройство предлагают вам откалибровать компас.
- Устройство зависает или дрейфует в полете.

Для того чтобы зайти в режим калибровки в приложении:

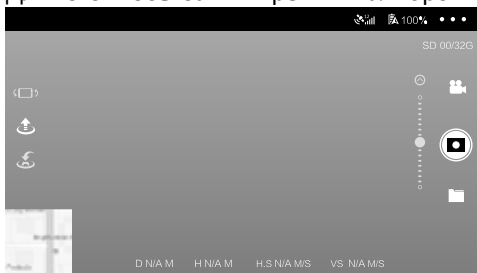

1. Нажмите на иконку «...» в верхнем правом углу, чтобы зайти в меню настроек.

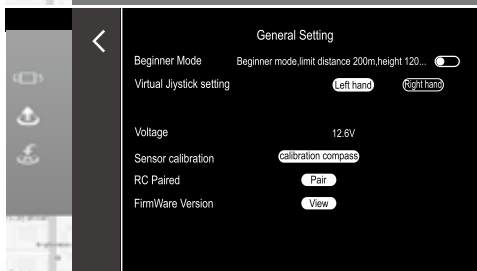

2. Прежде чем нажать на «Compass calibration» (калибровка компаса), убедитесь, что вы находитесь вдали от металлических предметов.

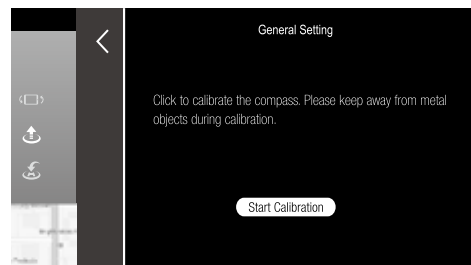

3. Тем временем задние световые индикаторы квадрокоптера начнут попеременно мигать синим и красным, указывая на то, что устройство готово к калибровке. После этого нажмите «Start Calibration» (начать калибровку).

Шаг 1: горизонтальная калибровка.

Когда приложение предложит вам повернуть квадрокоптер по горизонтали, возьмите устройство в руку, а затем вращайте его по горизонтали, пока световой индикатор не загорится попеременно красным и зеленым светом, указывая на успешную горизонтальную калибровку.

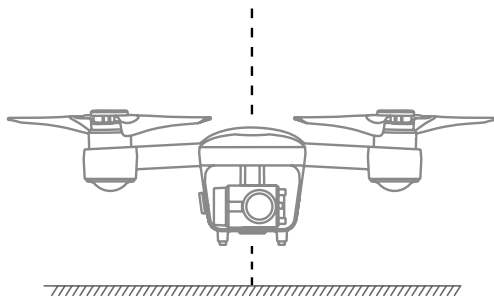
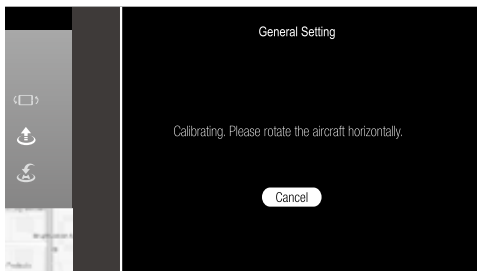

Шаг 2: вертикальная калибровка.

Когда приложение предложит вам повернуть квадрокоптер носовой частью вверх, возьмите устройство в руку носовой частью вверх и вращайте его по горизонтали, пока световой индикатор не загорится зеленым (постоянный или мигающий свет), указывая на успешную вертикальную калибровку.

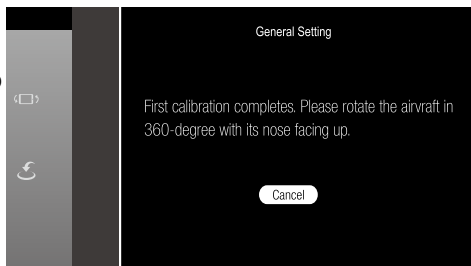

После завершения калибровки, нажмите на иконку «Калибровка завершена» в приложении.

Если световой индикатор загорится красным (около 6 секунд), это будет означать, что калибровка компаса не удалась. Измените местоположение и попробуйте откалибровать компас еще раз.

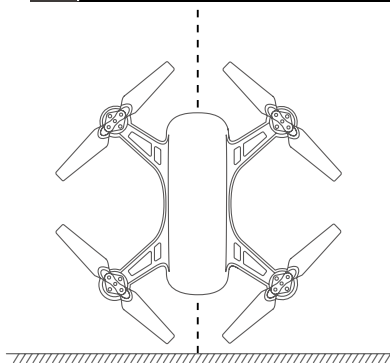

Пульт ДУ

Установите держатель телефона на пульте ДУ (Рис.1).

Поднимите держатель телефона (Рис.2).

Установите мобильное устройство в держатель для телефона (Рис.3).

Отрегулируйте держатель телефона, пока телефон не будет надежно закреплен (Рис.4).



Рис.1



Рис.2

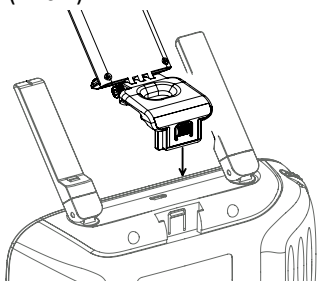

Рис.3

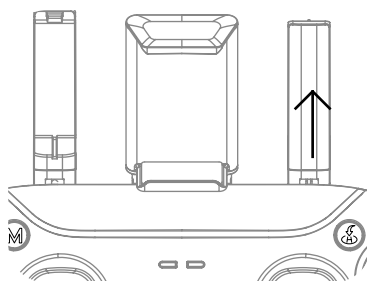

Рис.4

Зарядка батареи пульта ДУ

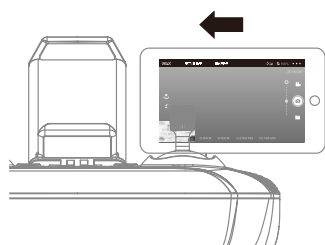
Нажмите и удерживайте кнопку «Вкл./выкл.» в течение 2 секунд, чтобы включить пульт дистанционного управления. Чтобы зарядить аккумулятор, подключите кабель USB к разъему на пульте ДУ, а затем к адаптеру, после этого вставьте адаптер в розетку. Световой индикатор начнет мигать зеленым, после окончания зарядки индикатор загорится постоянным зеленым светом.

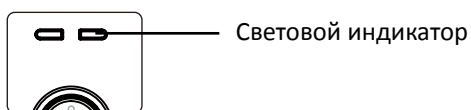
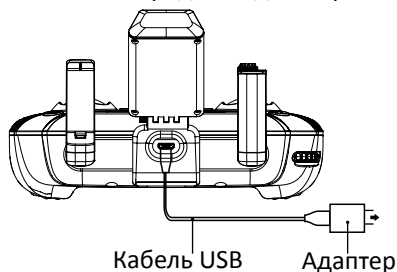

Примечание: после того как батарея полностью зарядится, обязательно отсоедините кабель USB от пульта ДУ.

Карта памяти

Вставьте карту памяти в разъем для карты памяти. Не извлекайте ее во время работы устройства во избежание потери данных.

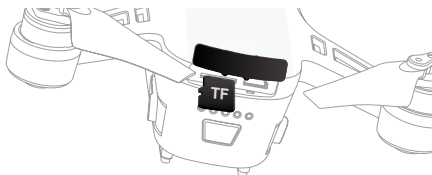

Установка аккумулятора

Чтобы установить аккумулятор, вставьте его в аккумуляторный отсек, как показано на рисунке ниже.

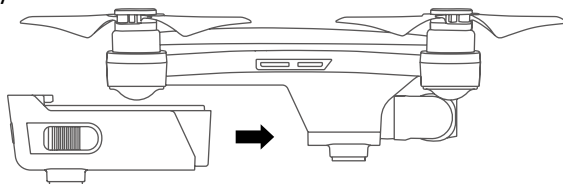

Чтобы извлечь аккумулятор, отодвиньте защелку аккумулятора и выньте аккумулятор из отсека, как показано на рисунке ниже.

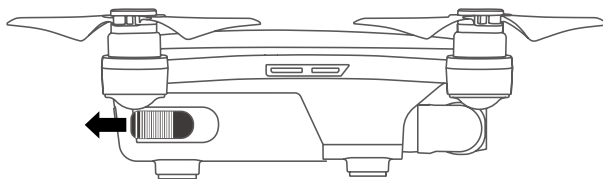

Управление при помощи пульта ДУ

Расположите устройство на ровной поверхности и включите его, нажав и удерживая кнопку «Вкл./выкл.» на протяжении 2 секунд. После этого начнется самопроверка устройства, это занимает 30 секунд. Когда сопряжение пульта ДУ с устройством завершится, световые индикаторы переключатся с мигающего или постоянного синего на мигающий или постоянный зеленый.

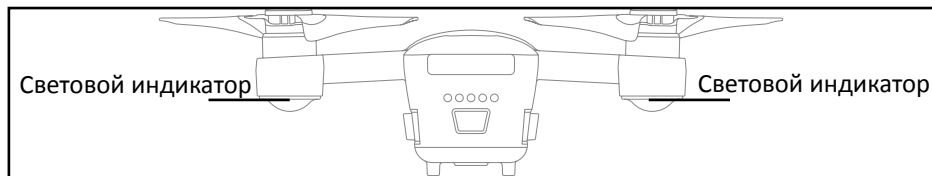

По умолчанию квадрокоптер уже сопряжен с пультом ДУ. Если пульт ДУ был заменен, выполните сопряжение снова соблюдая следующие шаги:

1. Включите устройство и пульт ДУ.
2. Разблокируйте свой мобильный телефон, войдите в меню «Настройки-WLAN», чтобы просмотреть список сетей Wi-Fi, среди которых вы можете увидеть «Dronexxxxxx» (xxxxxx состоит из символов и цифр) - Wi-Fi квадрокоптера и «Controller-xxxxxx» пульта ДУ (xxxxxx состоит из символов и цифр). Запишите серийный номер пульта дистанционного управления для дальнейшего использования.
3. Нажмите на сеть Wi-Fi квадрокоптера, чтобы подключиться.
4. Войдите в интерфейс приложения и нажмите «...» в правом верхнем углу, чтобы войти в меню.
5. Найдите «RC Paired» и нажмите «Pair».
6. После этого появится диалоговое окно. Введите серийный номер пульта ДУ в поле и нажмите «Сопряжение» для подтверждения.
7. Снова перейдите на мобильном телефоне в «Настройки - WLAN», чтобы проверить серийные номера квадрокоптера и пульта дистанционного управления. Если два серийных номера верны, сопряжение будет успешным, задние световые индикаторы квадрокоптера будут гореть постоянным зеленым светом или мигать.

Взлет/Посадка

Запустить квадрокоптер можно двумя способами.

1. Ручной режим: когда световой индикатор переключится с синего на зеленый свет, переведите левый и правый джойстики в стороны, как показано на рисунке ниже, и удерживайте их в таком положении 3 секунды, чтобы лопасти начали вращаться. Медленно переведите джойстик газа вверх, чтобы устройство быстро начало набирать высоту, а затем снова переключите джойстик вверх, чтобы устройство взлетало медленнее.

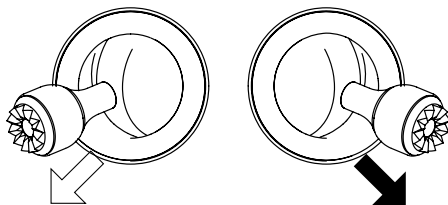

2. Кнопка «Взлет/Посадка»: нажмите и удерживайте кнопку «Взлет/Посадка» в течение 2–3 секунд. Когда пульт дистанционного управления начнет издавать постоянный звуковой сигнал, квадрокоптер автоматически начнет взлетать и, поднявшись на высоту 1,2 метра, зависнет.

Посадить квадрокоптер можно двумя способами:

1. Ручной режим: медленно переводите джойстик газа вниз, чтобы квадрокоптер приземлился. Когда квадрокоптер приземлится, переведите джойстик в самый вниз, после этого лопасти перестанут вращаться.
2. Кнопка «Взлет/Посадка»: нажмите и удерживайте кнопку «Взлет/Посадка» в течение 2–3 секунд. Когда пульт дистанционного управления начнет издавать постоянный звуковой сигнал, квадрокоптер приземлится.

Режим управления пульта ДУ

- Режим управления 1: левый джойстик контролирует высоту полета, поворот устройства по часовой стрелке и против, правый джойстик контролирует направления вперед и назад, вправо и влево.
- Режим управления 2: левый джойстик контролирует направления вперед и назад, вправо и влево, правый джойстик контролирует высоту полета, поворот устройства по часовой стрелке и против.

Для переключения на режим 2 одновременно переведите левый джойстик (а) вниз и нажмите кнопку «Взлет/Посадка» (b), затем включите пульт ДУ (с) и отпустите джойстик и кнопку.

Для переключения на режим 1 одновременно переведите правый джойстик (а) вниз и нажмите кнопку «Фото/Видео» (b), затем включите пульт ДУ (с) и отпустите джойстик и кнопку.

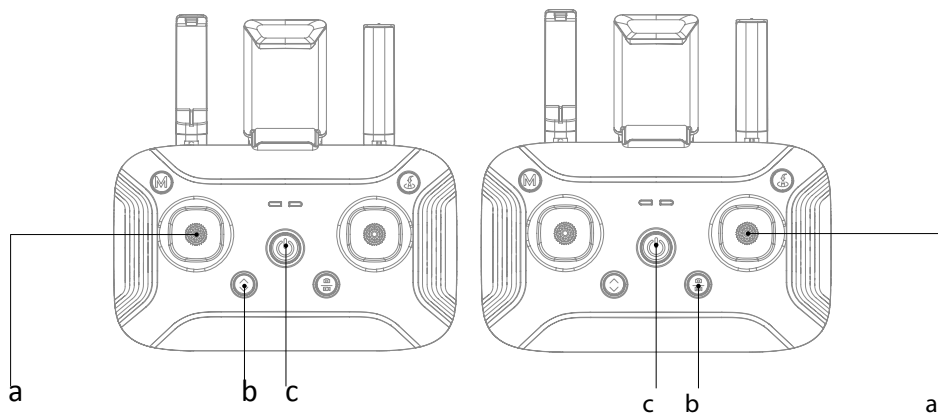

Регулировка угла наклона камеры

Перемещайте колесико прокрутки в верхнем левом углу пульта ДУ, чтобы настроить необходимый угол наклона, как показано ниже.

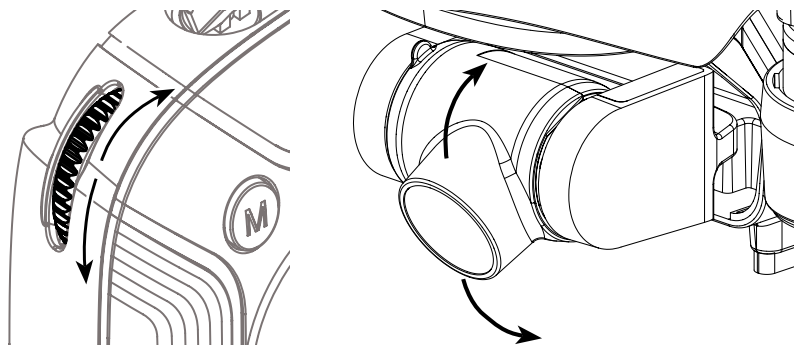

Режимы полета

Режим позиционирования

- Режим полета по умолчанию - режим GPS.
- Когда квадрокоптер находится в режиме удержания высоты и система позиционирования GPS работает нормально, нажмите и удерживайте кнопку «Режим полета» на пульте ДУ, чтобы переключиться в режим позиционирования. Левый световой индикатор на пульте ДУ загорится постоянным зеленым светом.

Примечание: в режиме позиционирования квадрокоптер автоматически определяет свое положение и зависнет неподвижно в воздухе. Перед полетом дождитесь включения GPS; запускайте устройство только на открытой местности.

Режим удержания высоты

Когда квадрокоптер находится в режиме позиционирования, нажмите и удерживайте кнопку «Режим полета», чтобы перейти в режим удержания высоты. Левый световой индикатор на пульте ДУ загорится постоянным красным светом.

Примечание: квадрокоптер в режиме удержания высоты требует хороших навыков управления устройством. Некоторые факторы окружающей среды, такие как воздушный поток, могут повлиять на полет, что приведет к тому, что устройство начнет дрейфовать или зависать. Пожалуйста, ознакомьтесь с режимом позиционирования, прежде чем использовать устройство в режиме удержания высоты.

Режим возврата в точку взлета

В режиме позиционирования вы можете нажать кнопку «Возврат в точку взлета», чтобы вернуть квадрокоптер к точке взлета. Не управляйте никакими функциями во время возвращения или набора высоты устройством. Когда квадрокоптер приземляется, вы можете переключить джойстик, чтобы выполнить приземление в желаемом месте.

Когда дрон возвращается в точку взлета, нажмите и удерживайте кнопку «Возврат в точку взлета», чтобы выйти из режима автоматического возврата.

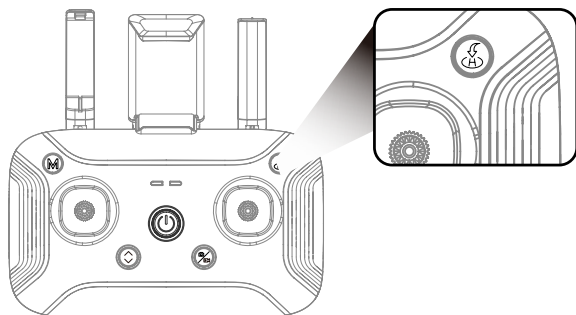

Примечание: при включенном режиме позиционирования устройство автоматически переходит в режим возврата в точку взлета, если пульт ДУ теряет контроль. В режиме возврата в точку взлета, если квадрокоптер летит ниже 30 метров над уровнем моря, он автоматически поднимется до 30 метров перед возвращением в исходную точку. Однако, если устройство летит на высоте более 30 метров, оно вернется в исходную точку на текущей высоте. Не управляйте другими функциями в процессе возврата. Убедитесь, что на пути нет препятствий, чтобы избежать несчастных случаев.

Подключение к приложению

Для стабильной работы приложения необходимо выключить мобильный интернет.

Скачайте приложение, отсканировав QR-код. Подключите квадрокоптер к приложению. Когда индикатор устройства горит зеленым светом, указывая на хороший сигнал GPS и распознавание местоположения, переключите режим полета в режим GPS, чтобы подготовиться к взлету.

Когда световой индикатор устройства начнет мигать зеленым, указывая на слабый сигнал GPS или отсутствие сигнала, выберите вручную режим A (ручной режим) для управления устройством (для использования устройства в ручном режиме требуются хорошие навыки управления, может не подходить для начинающих пилотов).

Откройте приложение в вашем смартфоне, включите WLAN (беспроводная локальная сеть) и нажмите «Controller-xxxxxx», чтобы подключиться.



Откройте приложение и войдите в главный интерфейс (Рис.1). Нажмите «Начать полет», чтобы войти в интерфейс управления полетом (Рис.2).

Примечание: устройство может подключаться только к мобильному телефону с поддержкой Wi-Fi 5 ГГц. Используйте приложение для отслеживания изображений и видеозаписей в реальном времени, а также статуса полета самолета. Устройством можно управлять как пультом ДУ, так и через приложение. Однако некоторые функции не поддерживаются приложением при использовании контроллера, например, съемка фотографий или видео, режим «Следуй за мной», режим точки интереса или режим полета по путевой точке. Приложение можно использовать только тогда, когда пульт ДУ выключается. Для получения дополнительных сведений о том, как управлять устройством через приложение, см. «Управление через приложение» в данном руководстве.



Рис.1



Рис.2

Управление через приложение

Выбор режима управления

По умолчанию в приложении установлен режим управления 2. Войдите в «Общие настройки» в приложении для переключения режима управления.

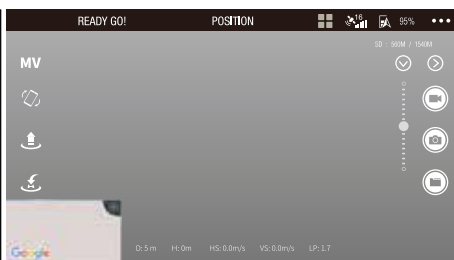
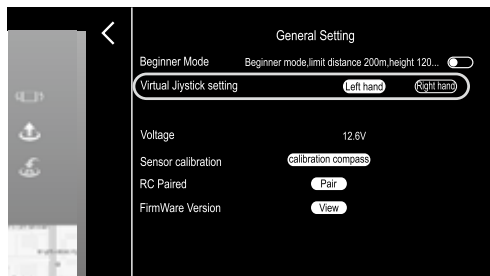

Режим позиционирования

Индикатор квадрокоптера горит постоянным зеленым или синим светом, указывая на хороший сигнал GPS и обнаружение местоположения устройства. Индикатор квадрокоптера начнет мигать зеленым или синим, что указывает на то, что местоположение квадрокоптера не обнаружено. Режим полета в приложении по умолчанию - это режим позиционирования. Когда индикатор квадрокоптера загорится зеленым, указывая на хороший сигнал GPS и обнаружение местоположения устройства, вы можете разблокировать квадрокоптер и запустить его.

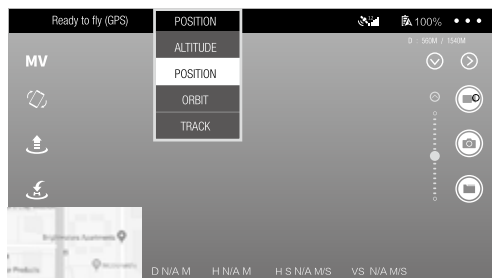

Взлет/Посадка

Нажмите на экран, и на нем появится виртуальный джойстик. Переведите левый и правый джойстики в левый и в правый нижний угол соответственно, чтобы разблокировать устройство и запустить лопасти.

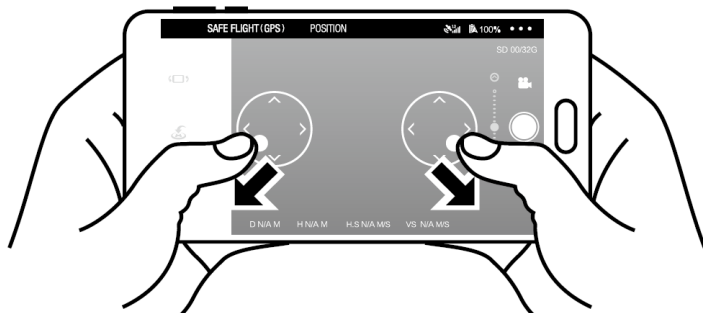

Кнопка «Взлет»: нажмите на иконку  и на экране телефона появится окно с подтверждением. Нажмите «Confirm» (подтвердить), после этого лопасти начнут вращаться и квадрокоптер взлетит. Держитесь подальше от устройства во время его взлета.

Нажмите на иконку  и на экране телефона появится окно с подтверждением. Нажмите «Confirm» (подтвердить), после этого квадрокоптер начнет снижение. Держитесь подальше от устройства во время его посадки.

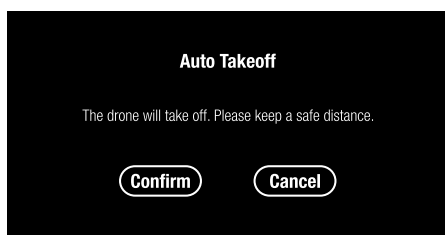

Управление устройством с помощью виртуальных джойстиков

Взлет: медленно переведите джойстик газа вверх, чтобы квадрокоптер взлетел.

Посадка: медленно переведите джойстик газа вниз, чтобы квадрокоптер приземлился. Затем удерживайте джойстик в самом нижнем положении, пока лопасти не прекратят вращаться.

Режим управления 1: левый джойстик контролирует направления вперед и назад, поворот по часовой стрелке и против часовой стрелке. Правый джойстик контролирует высоту полета, направления влево и вправо.

Режим управления 2: левый джойстик контролирует высоту полета, поворот

по часовой стрелке и против часовой стрелки. Правый джойстик контролирует направления вперед и назад, влево и вправо.

Датчик гравитации



Нажмите на иконку , чтобы включить режим управления датчиком гравитации. Наклоняйте свой мобильный телефон, чтобы управлять квадрокоптером в направлениях вперед и назад, или поверните налево или направо. Нажмите еще раз на иконку, чтобы выключить этот режим. Эта функция работает только с помощью телефона.

Фото и видео

Создание фото и видео при помощи пульта ДУ

Для того чтобы во время полета сделать фото, нажмите кнопку «Фото/Видео»; для съемки видео нажмите и удерживайте кнопку «Фото/Видео».

Создание фото и видео через приложение

Нажмите на иконку «Фото» , чтобы сделать фото. Чтобы сохранить снимок в альбом, нажмите на иконку повторно.

Нажмите и удерживайте иконку «Камера»  и подождите, пока значок приложения не станет красным, указывая на то, что запись началась. Нажмите и удерживайте иконку, пока значок приложения не станет белым, указывая на то, что запись остановлена. Все видео будут сохранены в альбом.

Управление камерой жестами

Квадрокоптер оснащен функцией распознавания жестов. Чтобы активировать его, откройте приложение и включите «Распознавание жестов». Используйте следующие жесты перед камерой квадрокоптера, чтобы делать фото или видео:



- Жест «Виктория»

Держитесь на расстоянии 2 метров от квадрокоптера и смотрите в камеру, поднимите одну руку перед собой и сделайте жест «Виктория». Когда ваш жест будет успешно распознан камерой, автоматически установится трехсекундный обратный отсчет.



- Жест «Рамка из пальцев»

Держитесь на расстоянии 2 метров от квадрокоптера и смотрите в камеру, сделайте жест «Рамка из пальцев». Когда жест будет успешно распознан, устройство автоматически начнет съемку. Когда ваш жест будет распознан во второй раз, он автоматически завершит съемку (интервал между первым и вторым распознаванием жеста должен быть не менее 3 секунд).



- Жест «Ладонь»

Держитесь на расстоянии 2 метров от квадрокоптера и смотрите в камеру, поднимите ладонь перед собой. Когда жест будет успешно распознан, устройство автоматически начнет съемку. Когда ваш жест будет распознан во второй раз, устройство автоматически завершит съемку (интервал между первым и вторым распознаванием жеста должен быть не менее 3 секунд).

Примечание: чтобы обеспечить высокую скорость распознавания, смотрите в камеру квадрокоптера, запускайте устройство в хорошо освещенной месте, используйте жесты, когда находитесь на расстоянии около 2 метров от камеры. Жесты плохо распознаются в плохо освещенном месте, если Вы стоите против света, если сигнал Wi-Fi слабый или был утерян.

Регулировка угла наклона камеры

Для управления углом наклона камеры, передвигайте полосу прокрутки в правой части экрана, как показано на рисунке ниже.

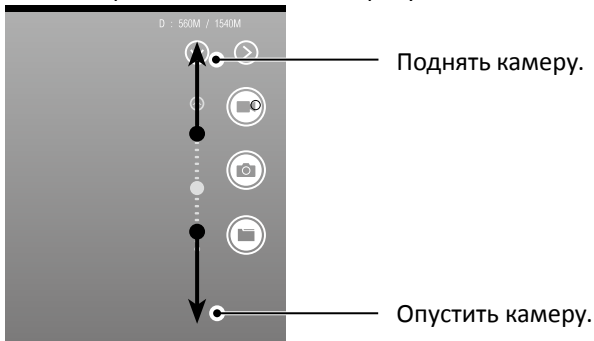

Режимы полета

Режим позиционирования

Использовать устройство в режиме позиционирования можно только при хорошем сигнале GPS (световой индикатор квадрокоптера горит зеленым), квадрокоптер автоматически определит свое положение и выполнит стабильный полет.

Режим «Точка интереса»

В режиме «Точка интереса» квадрокоптер будет кружить вокруг выбранного объекта. Вы можете направлять его вперед или назад и изменять радиус вращения.

Нажмите «Точка интереса» и квадрокоптер начнет вращаться вокруг определенного объекта.

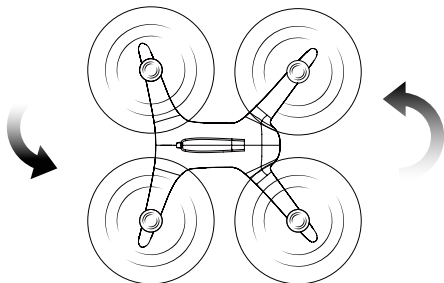

Перемещайте джойстик вверх или вниз для увеличения или уменьшения радиуса вращения.

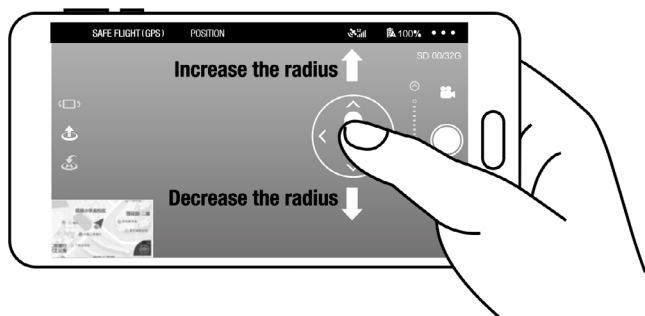

Режим удержания высоты

В этом режиме поддерживается только функция позиционирования оптического потока, для чего требуются хорошие навыки управления. В полете, если не удастся определить местоположение устройства (передний световой индикатор квадрокоптера мигает), перейдите в режим ручного управления. Пожалуйста, ознакомьтесь с режимом позиционирования перед использованием режима удержания высоты.

Режим «Следи за мной»

В данном режиме устройство будет следовать за вашим смартфоном на дистанции в 5 метров. Перед тем как перейти в данный режим, убедитесь, что сигнал GPS полный. Не используйте устройство в данном режиме при слабом сигнале GPS.

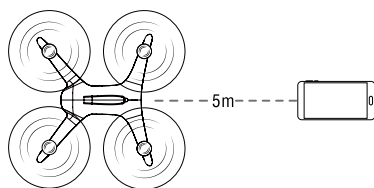

Режим возврата в точку взлета

Перейдите в режим возврата в точку взлета во время полета. Когда появится окно подтверждения, нажмите «Подтвердить». Квадрокоптер приземлится в точку взлета. Не используйте джойстики во время набора высоты и возврата. Во время посадки вы можете использовать джойстик для управления квадрокоптером и выбора места посадки. Во время возвращения в точку взлета нажмите на иконку «Возврат в точку взлета» еще раз, чтобы выйти из данного режима.

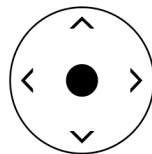
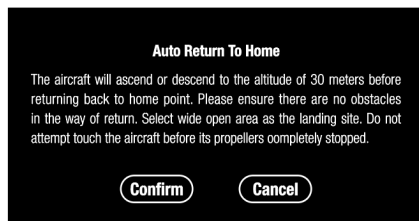

Устройство автоматически перейдет в режим возврата в точку взлета, если уровень заряда аккумулятора низкий, а также в случае потери сигнала пульта ДУ. Если уровень заряда аккумулятора критически низкий, устройство немедленно совершит посадку. Если сигнал пульта ДУ прерывается более чем на 2 секунды и местоположение не определяется, устройство совершит посадку.

Примечание: после определения местоположения квадрокоптер автоматически активирует режим возврата в точку взлета, если устройство отключается от приложения или если уровень заряда аккумулятора низкий. Если квадрокоптер летит на высоте ниже 30 метров над уровнем моря, то он автоматически поднимется до 30 метров перед возвращением в точку взлета. Если квадрокоптер летит на высоте более 30 метров, он вернется в точку взлета на текущей высоте. Убедитесь, что на пути возврата нет препятствий, чтобы избежать несчастных случаев.

Режим «Полет по маршрутным точкам»

Нажмите на карту в левом углу экрана, после этого появится карта. Перед включением режима полета по маршрутным точкам убедитесь, что уровень заряда аккумулятора и мобильного устройства высокий. Нажмите на иконку «Полет по маршрутным точкам» или «Планирование полета». Выберите маршрутные точки на экране и установите высоту (по умолчанию 30 метров) в правой части экрана. Затем нажмите «Старт». На экране Вы увидите, как квадрокоптер летит к назначенным точкам. Нажмите «Стоп», чтобы выйти из режима. Когда квадрокоптер подлетит к конечной маршрутной точке, он зависнет над ней в воздухе.

Примечание: выбирайте маршрутные точки внутри круга радиусом 100 метров. Когда режим полета по маршрутным точкам выключится, квадрокоптер зависнет в воздухе. Для перезапуска режима вы можете выбрать другие маршрутные точки. Во время посадки квадрокоптер автоматически выйдет из режима полета маршрутным точкам и вернется в точку взлета или приземлится на землю.

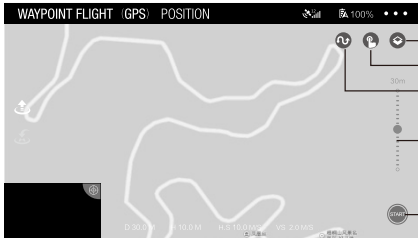

- Карта
- Полет по маршрутным точкам
- Планирование полета
- Высота полета
- Старт

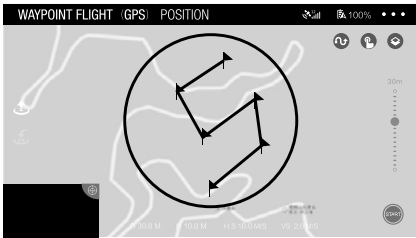

Режим съемки видеоклипов

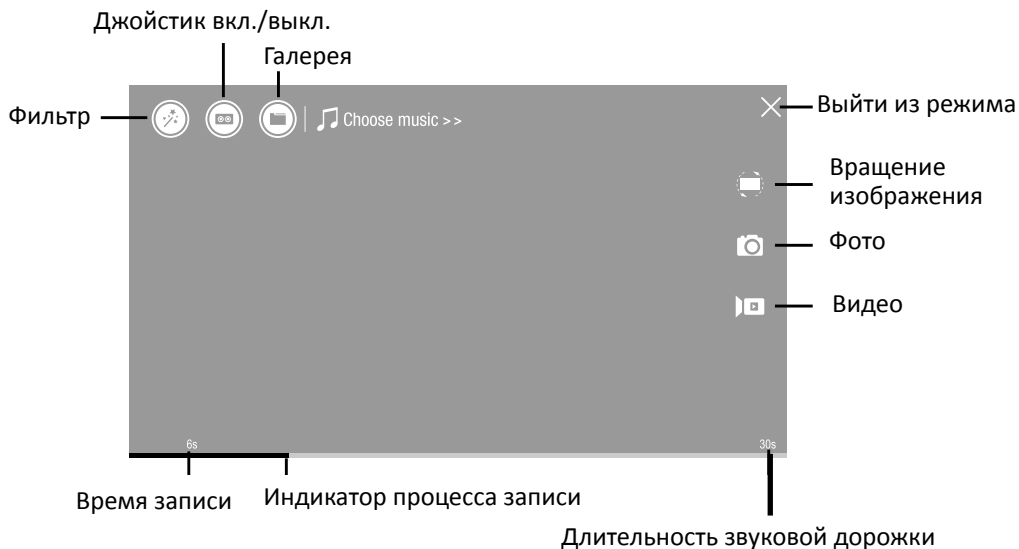

Для поворота изображения, нажмите на иконку «Вращение изображения», а затем проведите пальцем по экрану. Дважды нажмите на экран, чтобы увеличить изображение (эта функция также применима при записи видео).

Технические характеристики

- Модель: X9PS.
- Максимальное время в полете: 18 мин.
- Время зарядки: 2 ч.
- Напряжение: 11,4 В.
- Емкость аккумулятора: 1000 мА·ч.
- Радиус действия пульта ДУ: до 1200 м.
- Область применения: бытовое.

Комплектация

- Квадрокоптер.
- Пульт ДУ.
- Кабель USB.
- АКБ.
- Лопасты (4 шт.).
- Инструкция по эксплуатации.

Правила и условия монтажа, хранения, перевозки (транспортировки), реализации и утилизации

- Устройство не требует какого-либо монтажа или постоянной фиксации.
- Хранение устройства должно производиться в упаковке в отапливаемых помещениях у изготовителя и потребителя при температуре воздуха от 5 °С до 40 °С и относительной влажности воздуха не более 80 %. В помещениях не должно быть агрессивных примесей (паров кислот, щелочей), вызывающих коррозию.
- Перевозка устройства должна осуществляться в сухой среде.
- Устройство требует бережного обращения, оберегайте его от воздействия пыли, грязи, ударов, влаги, огня и т.д.
- Реализация устройства должна производиться в соответствии с действующим законодательством РФ.
- После окончания срока службы изделия его нельзя выбрасывать вместе с обычным бытовым мусором. Вместо этого оно подлежит сдаче на утилизацию в соответствующий пункт приема электрического и электронного оборудования для последующей переработки и утилизации в соответствии с федеральным или местным законодательством. Обеспечивая правильную утилизацию данного продукта, вы помогаете сберечь природные ресурсы и предотвращаете ущерб для окружающей среды и здоровья людей, который возможен в случае ненадлежащего обращения. Более подробную информацию о пунктах приема и утилизации данного продукта можно получить в местных муниципальных органах или на предприятии по вывозу бытового мусора.
- При обнаружении неисправности устройства следует немедленно обратиться в авторизованный сервисный центр или утилизировать устройство.

Гарантийные обязательства

Производитель гарантирует бесперебойную работу устройства в течение всего гарантийного срока, а также отсутствие дефектов в материалах и сборке. Гарантийный период исчисляется с момента приобретения изделия и распространяется только на новые продукты. В гарантийное обслуживание входит бесплатный ремонт или замена элементов, вышедших из строя не по вине потребителя в течение гарантийного срока при условии эксплуатации изделия согласно руководству пользователя. Ремонт или замена элементов производится на территории уполномоченных сервисных центров.

Актуальный список сервисных центров по адресу:
<https://www.dns-shop.ru/technical-support/>

Сроки гарантии и эксплуатации указаны на упаковке устройства.