

Hisense

Морозильный ларь

FC125D4BW1 FC125D4AW0

FC184D4BW1 FC184D4AW0

FC258D4BW1 FC258D4AW0

FC325D4BW1 FC325D4AW0

FC386D4AW1

FC-53DD4SA

FC-66DD4SA

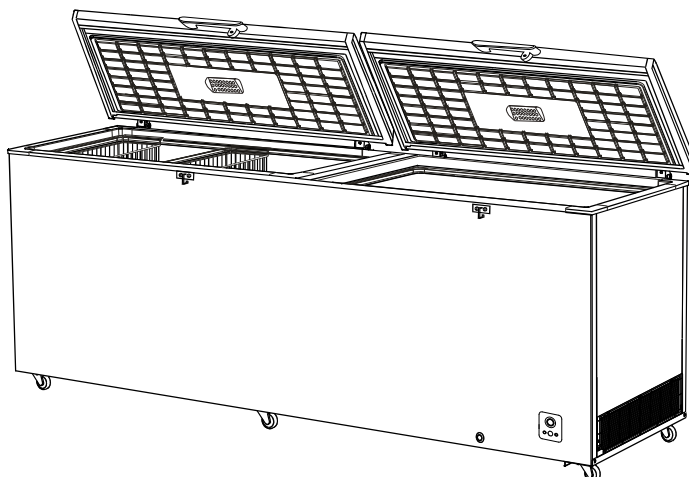
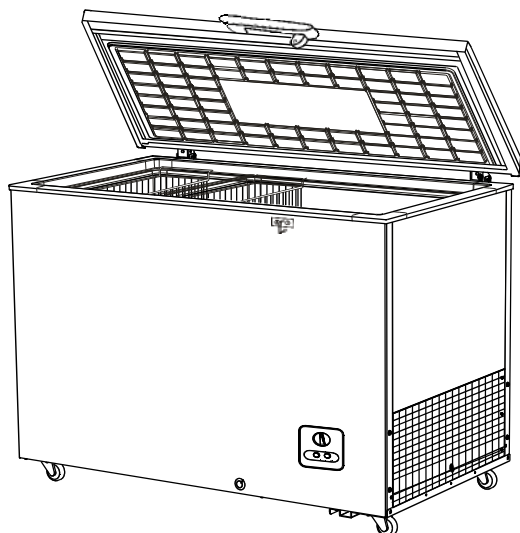
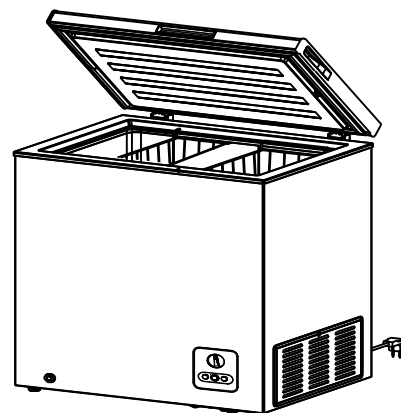
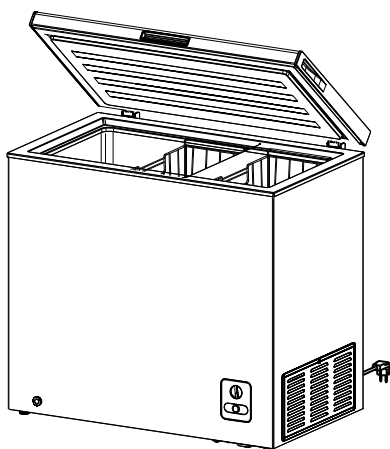
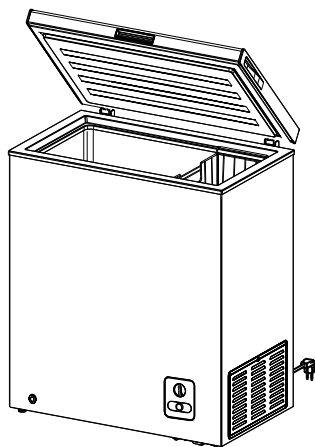

Содержание

Информация по технике безопасности и предупреждения..	2
Использование устройства.....	5
Установка	6
Описание прибора и регулировка температуры	7
Полезные советы и рекомендации.....	8
Поиск и устранение неисправностей	9
Утилизация устройства	10
Технические характеристики.....	12

Информация по технике безопасности и предупреждения

Для вашей безопасности и правильной эксплуатации устройства перед установкой и первым использованием, тщательно прочитайте настоящее руководство пользователя, в том числе рекомендации и предупреждения. Чтобы избежать ошибок и несчастных случаев, необходимо убедиться, что все люди, использующие устройство, хорошо знакомы с принципами его работы и функциями безопасности. Храните данное руководство вместе с устройством, чтобы в случае его передачи или продажи новый владелец смог ознакомиться с его содержанием.

Внимательно прочитайте меры предосторожности перед использованием, чтобы обеспечить правильную эксплуатацию устройства. Целью указаний по соблюдению мер предосторожности в настоящем руководстве является обеспечения безопасного и правильного использования устройства и минимизация рисков, которые могут привести к серьезному ущербу и травм для пользователя или окружающих.

ОСТОРОЖНО! Неправильное обращение с устройством может привести к смерти или серьезным травмам!

Безопасность детей и людей с ограниченными возможностями

- Данный прибор не предназначен для использования лицами (включая детей) с пониженными физическими, психическими или умственными способностями или при отсутствии у них опыта или знаний, если они не находятся под контролем или не проинструктированы об использовании прибора лицом, отвечающим за их безопасность.
- Дети должны находиться под присмотром для недопущения игры с прибором
- Все упаковочные материалы должны храниться в недоступном для детей месте (риск удушения).
- Перед тем как избавиться от отработавшего свой срок электроприбора, выньте вилку сетевого шнура электроприбора из электрической розетки, отрежьте сетевой шнур (как можно ближе к электроприбору) и снимите дверь, чтобы предотвратить поражение током играющего с электроприбором ребенка, или случайное запираение ребенка внутри электроприбора.
- Если электроприбор, имеющий пружинную защелку на двери или на крышке, заменяется электроприбором с магнитной защелкой, то перед тем как избавиться от старого электроприбора, сделайте в нем пружинную защелку неработоспособной. Это предотвратит смертельно опасное случайное запираение ребенка внутри электроприбора.

Общие предостережения

- Устройство предназначено для эксплуатации в бытовых и подобных условиях, например:
 - кухонные помещения для персонала в магазинах, офисах и других рабочих помещениях;
 - использование в загородных домах, фермерских постройках и использование клиентами в отелях, мотелях, других жилых помещениях;
 - в гостиницах типа "проживание и завтрак";
 - обслуживание питанием и аналогичные применения, не связанные с розничной торговлей.

Использование этого устройства в условиях, отличных от домашних, или с функциями, отличными от обычных функций домашнего хозяйства, такое как коммерческое использование опытными или обученными пользователями, исключено даже в указанных выше областях применения. Ненадлежащее использование устройства приводит к снижению срока его службы, оно может вызвать прекращение действия гарантии производителя. Производитель не несет ответственности за повреждение устройства, убыток или потери, вызванные использованием, не соответствующим домашним и бытовым условиям (даже если оно происходило в домашних или бытовых условиях).

- ПРЕДУПРЕЖДЕНИЕ — запрещается хранить в холодильнике взрывчатые вещества, такие как аэрозольные баллончики с легковоспламеняющимся пропеллентом.
- ПРЕДУПРЕЖДЕНИЕ — если шнур питания поврежден, то для того, чтобы избежать опасности, он должен быть заменен изготовителем, его сервисным агентом или аналогичным квалифицированным персоналом.
- ПРЕДУПРЕЖДЕНИЕ — не загромождайте вентиляционные отверстия в корпусе устройства.
- ПРЕДУПРЕЖДЕНИЕ — не используйте механические устройства или другие средства для ускорения процесса размораживания, кроме рекомендованных изготовителем.
- ПРЕДУПРЕЖДЕНИЕ — не допускайте повреждения холодильного контура.
- ПРЕДУПРЕЖДЕНИЕ — не используйте электрические приборы внутри отделения для хранения продуктов питания, если они не рекомендованы изготовителем.
- ПРЕДУПРЕЖДЕНИЕ -Хладагент и изоляционный газ легко воспламеняемы. Утилизация устройства должна производиться только в утверждённом центре по утилизации. Не подвергайте холодильник воздействию пламени.
- Любое изменение характеристик устройства или его конструкции представляет опасность.
- Любые работы по ремонту, разборке и модификации должны выполняться только квалифицированными специалистами. Самостоятельные попытки выполнения подобных работ могут привести к пожару, поломкам или травмам.
- Устройство должно использоваться только в помещениях, не подвергайте прибор воздействию дождя и других погодных условий.
- Устанавливайте устройство на достаточно прочную поверхность, способную выдержать его вес. Если пол недостаточно прочный, либо если установка выполнена неправильно, устройство может перевернуться, что приведет к падению полок и возможным травмам.
- Разборку и утилизацию устройства должны проводить квалифицированные специалисты.
- Не ставьте на устройство сверху тяжелые предметы или предметы, содержащие воду. Установленные предметы могут упасть, вызвав травму, а разлитая вода может повредить изоляцию электрических компонентов и привести к утечке тока.
- При обнаружении утечки газа не прикасайтесь к поврежденной поверхности, откройте дверь для проветривания. Утечка газа может привести к взрыву и пожару.
- Способность устройства к охлаждению снижается, если установить его вблизи от источников тепла, например, обогревателей, плит или под прямые солнечные лучи.
- Если требуется поместить устройство на временное хранение, убедитесь, что выбрано место, в котором возможность травмирования окружающих будет минимальной. Примите меры предосторожности, чтобы не допустить полного закрытия двери. Таким образом, вы снизите риск того, что дети закроются внутри и не смогут выбраться.
- Если нельзя избежать установки устройства при повышенной влажности, необходимо установить автоматический выключатель по утечке тока. Отсутствие такого выключателя может привести к поражению током.
- Запрещается повисать на двери или залезать в устройство. Устройство может опрокинуться,

вызывая травмы или ущерб.

- При отключении разъема питания из сетевой розетки, держитесь за сам разъем как можно ближе к розетке. Запрещается тянуть за провод, поскольку это может привести к его обрыву и возможному перегреву и пожару.
- Запрещается прикасаться разъему провода питания, прочим электрическим компонентам или выключателю мокрыми руками, поскольку это может привести к поражению электрическим током.
- Перед перемещением устройства выньте разъем питания из сетевой розетки и убедитесь, что провод питания не был поврежден при транспортировке. Повреждения провода питания могут привести к поражению электрическим током и/или пожару.
- Убедитесь, что устройство не перевернется и не упадет при транспортировке. Падение устройства может привести к серьезным травмам.
- Не используйте устройство с поврежденным проводом или разъемом питания, а также в случаях, когда разъем неплотно устанавливается в розетку, поскольку это может привести к поражению электрическим током, короткому замыканию или пожару.

Хладагент

- В холодильном контуре прибора содержится хладагент изобутан (R600a). Это природный газ с высоким уровнем экологической совместимости, который, тем не менее, огнеопасен. Во время транспортировки и при установке ларя убедитесь, что ни один из компонентов системы охлаждения не поврежден.
- Хладагент (R600a) является легковоспламеняющимся веществом.



Осторожно: опасность пожара!

Во время транспортировки и установки устройства убедитесь, что ни один из компонентов охлаждающего контура не поврежден. Если контур поврежден:

- -Избегайте огня и источников воспламенения.
- -Тщательно проветрите помещение, в котором находится устройство.

Безопасность при работе с электричеством

- Удалите упаковку и выполните проверку прибора. При обнаружении механических повреждений не включайте прибор в сеть. Обратитесь в магазин, в котором он был приобретен. В этом случае сохраните все упаковочные материалы.
- После установки рекомендуется выждать паузу примерно в 4 часа перед подключением ларя, это необходимо для возврата хладагента в компрессор.
- Прибор должен быть заземлен и подключен только к однофазной сети переменного тока 220 ~ 240В/50Гц. Если у Вас бывают скачки напряжения, то рекомендуется использовать стабилизатор напряжения с автоматической регулировкой напряжения.
- Питание в розетке должно соответствовать показателям прибора, розетка также должна быть с заземлением.
- Убедитесь, что вилка не повреждена. В противном случае, включение может привести к короткому замыканию, поражению электрическим током или перегреву и даже вызвать пожар.
- Отключайте ларь из сети электропитания в том числе перед очисткой или его перемещением.
- При отключении прибора от сетевой розетки всегда придерживайте вилку. Не тяните за шнур питания.
- Любой электрический компонент может быть заменен или отремонтирован только представителем сертифицированной сервисной службы. Должны использоваться только оригинальные запасные части.

- Используйте отдельную сетевую розетку. Не используйте удлинители или тройники, поскольку это может привести поражению электрическим током, перегреву или пожару.
- Запрещается распылять воду непосредственно на устройство или мыть его водой во избежание короткого замыкания или утечки тока.
- Запрещается использовать поврежденный, измененный, излишне изогнутый, растянутый, перекрученный или спутанный провод питания. Установка на провод питания тяжелых предметов или его сжатие может повредить провод, что может привести к поражению электрическим током или пожару.

ПРАВИЛА ХРАНЕНИЯ И ТРАНСПОРТИРОВКИ

- Упакованный прибор должен храниться при относительной влажности не выше 80 % в закрытых помещениях с естественной вентиляцией.
- Если ларь длительное время не будет эксплуатироваться, его следует отключить от электрической сети, вынуть продукты, разморозить и провести уборку. Дверь после уборки оставить приоткрытыми, чтобы внутри не появился запах.
- Транспортировать прибор необходимо согласно манипуляционным знакам на упаковке любым видом крытого транспорта, надежно его закрепив.

ЗАПРЕЩАЕТСЯ подвергать прибор ударным нагрузкам при погрузочно-разгрузочных работах. Не допускайте падений, избыточной вибрации или столкновения с другими предметами при транспортировке.

ВНИМАНИЕ! Не перемещайте прибор, взявшись за двери, ручки дверей, декоративный щиток (при наличии), чтобы не поломать их.

Использование устройства

Перед использованием

- Уберите транспортировочную упаковку, пленку и т.д. и оставьте двери на некоторое время открытыми, чтобы проветрить устройство.
- Устройство было очищено перед отправкой. Тем не менее, рекомендуется очистить внутренние отделения после доставки.
- Прежде чем помещать внутрь продукты, оставьте устройство работать в течение примерно часа, чтобы охладить внутренние отделения.
- В случае перезапуска работы подождите 5 или более минут перед повторным включением. Перезапуск устройства сразу после его отключения может вызвать перегорание предохранителей и активацию автоматического выключателя, перегрузку компрессора и/или другие повреждения.

Очистка и уход

Перед использованием устройства в первый раз, вымойте его внутренние поверхности и все внутренние принадлежности теплой водой с нейтральным мылом для того, чтобы удалить характерный запах нового устройства, затем насухо вытрите. При сильных загрязнениях можно смочить ткань моющим средством. После этого протрите устройство тканью, смоченной в чистой воде, а затем протрите насухо.

ОСТОРОЖНО! Запрещается распылять воду непосредственно на морозильный ларь или мыть его водой во избежание короткого замыкания и/или поражения электрическим током.

- Регулярно очищайте устройство, всегда поддерживая его в чистом состоянии. Во время очистки прибор должен быть отключен от сети.
- Не используйте для очистки абразивные порошки, стиральные порошки, бензин, масло или горячую воду, поскольку эти вещества могут повредить краску и пластиковые компоненты.

Проверки

В целях обеспечения безопасности выполняйте следующие проверки после очистки устройства:

- Проверьте, плотно ли вставлен разъем питания в отдельную розетку. Убедитесь, что разъем питания не испытывает чрезмерного перегрева.
- Проверьте провод питания на предмет трещин и повреждений. При обнаружении каких-либо даже мелких отклонений обратитесь в магазин, в котором вы приобрели устройство, или в наш Авторизованный сервисный центр.
- Любые электромонтажные работы, необходимые для обслуживания устройства, должны проводиться квалифицированным электриком или другим квалифицированным специалистом.
- Данное устройство должно обслуживаться в Авторизованном сервисном центре. При обслуживании и ремонте должны использоваться только оригинальные запасные части.

Разморозка

Необходимо размораживать отделение морозильной камеры два или три раза в год, когда толщина образовавшегося льда составляет примерно 4-5 мм. Для разморозки выполните следующее:

- Установите термостат в положение «Холоднее» не менее, чем за 12 часов до разморозки.
- По прошествии этого времени отключите отделение морозильной камеры, вынув разъем питания из сети.
- Извлеките из морозильного ларя продукты, заверните их в бумагу и поместите в прохладное место, оставив дверь открытой.
- По окончании разморозки почистите внутреннюю камеру и вытрите насухо.
- Снова включите устройство, установив регулятор термостата в положение «Холоднее», подождите не менее часа, после чего можно загружать продукты обратно.

Внимание! Не используйте механические устройства или прочие искусственные средства для ускорения процесса разморозки помимо рекомендованных производителем.

Установка

Важно! Для поддержания рассеивания тепла, высокой производительности и экономии энергии необходимо обеспечить хорошую вентиляцию вокруг морозильного ларя. Для этого вокруг устройства нужно оставить достаточно свободного пространства. Рекомендуется оставлять 75 мм от задней стенки прибора до стены и не менее 100 мм свободного пространства с боков и над устройством. Убедитесь, что после установки устройства имеется свободный доступ к розетке.

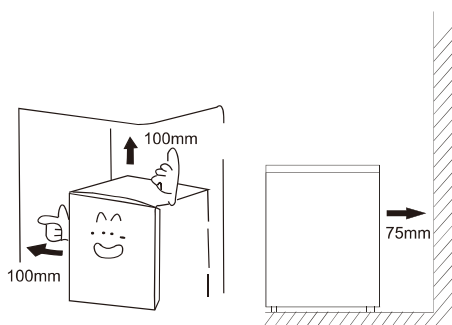

Выравнивание

Для снижения вибрации устройство необходимо размещать на ровную поверхность. Устройство должно стоять ровно, и все четыре колесика должны касаться пола.

Примечание: Данный прибор будет хорошо работать в рамках климатических классов, как показано ниже. Отклонения в работе возможны при оставлении при температурах выше или ниже указанных в таблице.

Климатический класс	Температура окружающей среды
SN	от +10°C до +32°C
N	от +16°C до +32°C
ST	от +16°C до +38°C
T	от +16°C до +43°C

- Устанавливайте прибор в сухом месте подальше от источников большой влажности, вдали от прямых солнечных лучей, дождя или снега и на расстоянии от источников тепла, таких как печи, камины или обогреватели.
- В нижней части устройства должна обеспечиваться достаточная циркуляция воздуха, чтобы обеспечить хорошую производительность. Не загромождайте вентиляционные отверстия.

Описание прибора и регулировка температуры

Примечание: Благодаря постоянной модификации, Ваш морозильный ларь может незначительно отличаться от описания в данной инструкции по эксплуатации, но его функции и правила эксплуатации остаются прежними.

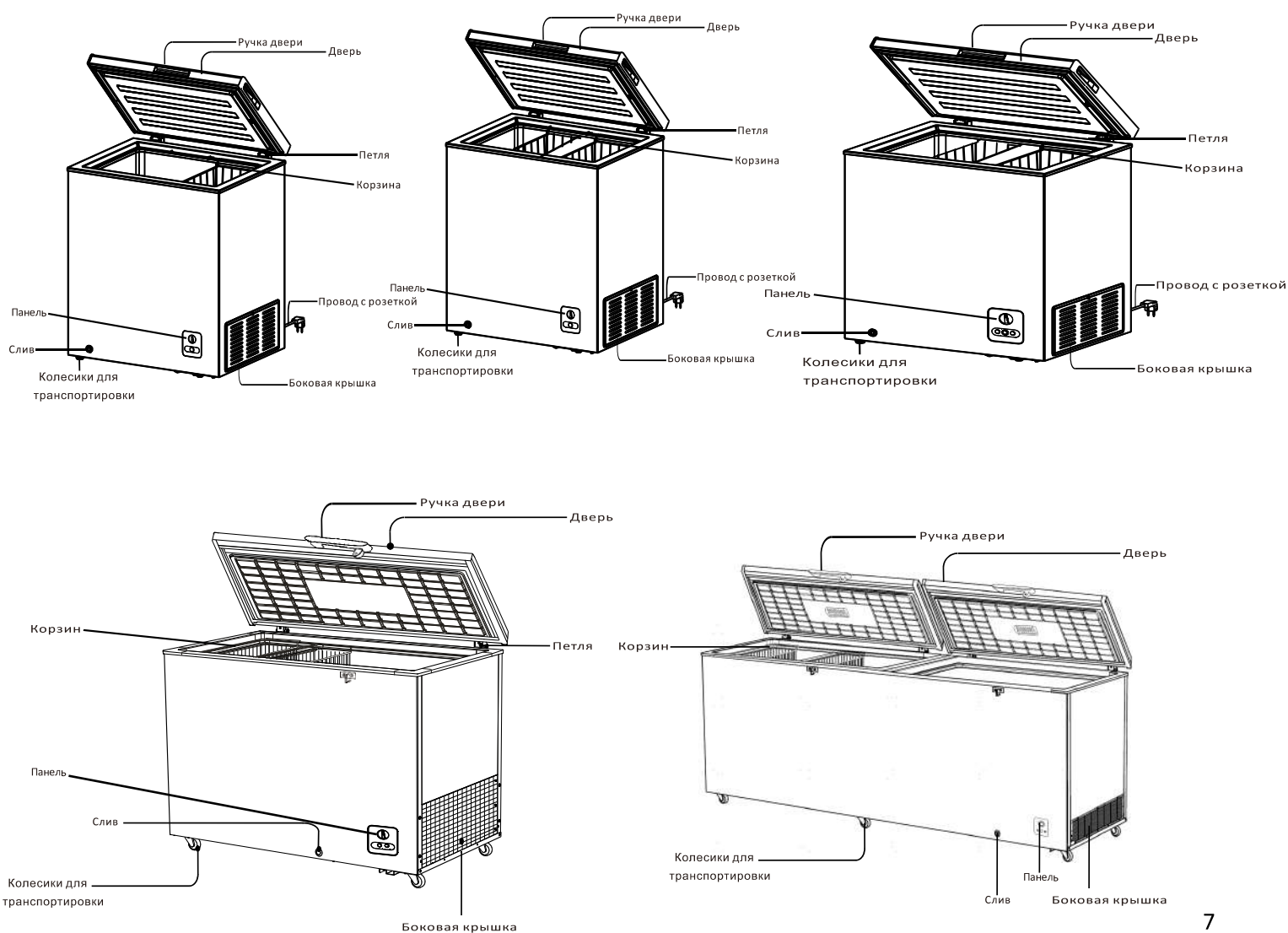

Регулировка температуры

Для моделей FC125D4BW1, FC184D4BW1, FC258D4BW1, FC325D4BW1, FC386D4AW1, FC-53DD4SA, FC-66DD4SA

- Чтобы отрегулировать температуру в отделении морозильного ларя используйте ручку термостата в нижней части устройства спереди. Обычно морозильный ларь используют с установкой регулятора MID/4 («среднее положение»).

Если устройство не обеспечивает достаточного охлаждения, поверните регулятор в направление MAX/7/Colder (Максимальное охлаждение). Если температура хранения слишком холодная, поверните регулятор в направлении MIN/1/Cold (Минимальное охлаждение).

- Если вам нужно временно остановить работу устройства, переведите регулятор в положение 0/OFF

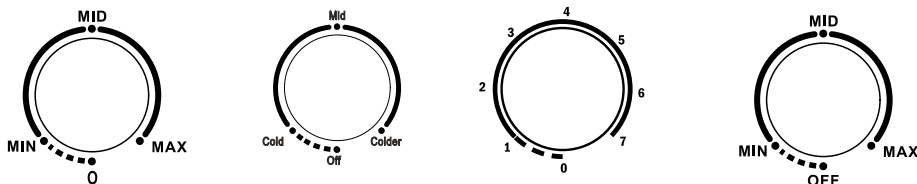

Для моделей FC125D4AW0, FC184D4AW0, FC258D4AW0, FC325D4AW0

Зелёный индикатор на панели управления означает, что включен и работает компрессор. Соответствие температурных режимов положениям термостата указано в таблице. Для использования функции быстрой заморозки установите термостат в максимальное положение за 4-6 часов до укладки в ларь продуктов для достижения наименьшей температуры.

Режим	Положение	Температура
Refrigerator (охлаждение)	1	+4 ~ +10°C
	2	-3 ~ -6°C
Freezer (заморозка)	3	-10 ~ -13°C
	4	-15 ~ -18°C
	5	-18 ~ -20°C
	6	-20 ~ -23°C
	7	-23 ~ -25°C
	8	-32°C (при температуре окружающей среды не выше +25°C).

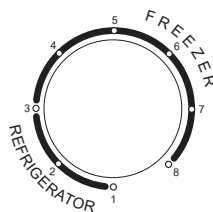

Полезные советы и рекомендации

Энергосбережение

Для экономии электроэнергии советуем Вам следовать следующим рекомендациям:

- Чтобы холодный воздух не выходил из морозильного ларя, открывайте и закрывайте дверь быстро, не держите дверь открытой дольше необходимого.
- Не размещайте ларь вблизи источников тепла (прямые солнечные лучи, плиты, радиаторы и т.д.).
- Не устанавливайте температуру ниже (холоднее), чем Вам на самом деле необходимо.
- Не размещайте в ларе недавно приготовленные (теплые) продукты питания.
- Устанавливайте ларь в хорошо вентилируемых помещениях.
- Не используйте ларь для хранения воды или продуктов, которые необходимо хранить в воде. Не помещайте морепродукты, содержащие воду, непосредственно в ларь.

Заморозка свежих продуктов

- Не ставьте в ларь горячие продукты, так как температура внутри резко повышается, - это приводит к более интенсивной работе компрессора, и как следствие повышению энергопотребления.
- Закрывайте или упаковывайте продукты, имеющие сильный и/или резкий запах.
- Размещайте продукты внутри морозильника таким образом, чтобы не нарушать циркуляцию воздуха.

Замораживание

- При первом (или после долго перерыва) запуске, дайте проработать не менее 2 часов на максимальных настройках перед загрузкой продуктов в него.
- Рекомендуется делить продукты на небольшие порции/части, что позволит им быстро и полностью замораживаться, а также быстро порционно размораживаться.
- Храните продукты в герметичной (воздухонепроницаемой) алюминиевой упаковке или полиэтиленовой пищевой пленке.
- Не позволяйте свежим не замороженным продуктам касаться уже замороженных, чтобы избежать нагрева (повышение температуры) последних.

- Будьте осторожны с замороженными продуктами: соприкосновение открытых кожных покровов с сильно замороженными продуктам может привести к ожогу холодом.
- Рекомендуется указывать даты на продуктах, чтобы отслеживать время хранения.
- Убедитесь, что замороженные продукты правильно хранились продавцом.
- Размороженные продукты быстро портятся, их не рекомендуется замораживать повторно. Не превышайте срок хранения указанный производителем продуктов.

Поиск и устранение неисправностей

Если у Вас возникли проблемы с прибором или Вы обеспокоены тем, что он работает неправильно, Вы можете выполнить несколько простых операций, прежде чем обращаться в сервисный центр.

Внимание! Не пытайтесь самостоятельно ремонтировать ларь. Если Вы не смогли устранить проблему, выполнив нижеуказанные действия, обратитесь к квалифицированному электрику, сервисному менеджеру или в магазин, где был приобретен прибор.

Проблема	Возможные причины и варианты решения проблемы
Сбой электропитания	Быстро открывайте и закрывайте двери, чтобы не допускать выхода холодного воздуха
	Старайтесь не помещать незамороженные продукты в устройство, поскольку это поднимет температуру внутреннего отделения
	При длительном отключении электропитания поместите в морозильный ларь сухой лед
Проблемы с проводом питания	Если провод питания поврежден, его нужно заменить оригинальными заводскими запчастями Hisense, которые можно приобрести в Авторизованном сервисном центре
	Морозильный ларь нужно размещать так, чтобы разъем питания свободно дотягивался до сетевой розетки.
Если устройство не используется длительное время	Извлеките все продукты из внутреннего отделения и отключите разъем питания из сетевой розетки.
	Очистите внутреннее пространство и вытрите все остатки воды.
	Для предотвращения образования плесени и неприятных запахов оставьте дверь открытой, чтобы внутреннее отделение оставалось сухим.
Транспортировка	Отключите разъем питания из сетевой розетки.
	При транспортировке устройства убедитесь, что колесики не могут повредить провод питания.
	Не допускайте ударения колесиков о ступеньки, пороги и т.д.
	Если морозильный ларь заполнен, и его нужно переместить для очистки, это нужно делать очень медленно, двумя руками. Но допускайте свободного скатывания устройства по наклонной плоскости.
Временное хранение	Поместите кусочек дерева или иной похожий предмет между дверью и корпусом устройства, чтобы не допустить полного закрывания двери.
	Не храните неиспользуемый морозильный ларь в местах, где играют дети.
	Внимание! Если ребенок залезет внутрь и закроет дверь, он не сможет открыть ее изнутри.
Устройство не замораживает	Убедитесь, что электросеть к которой подключено устройство, исправна.
	Убедитесь, что разъем питания вставлен в сетевую розетку.
	Проверьте, не перегорели ли предохранители, и не активирован ли автоматический выключатель.
Недостаточная заморозка	Проверьте, не установлен ли регулятор температуры в положение «ВЫКЛ».
	Проверьте, обеспечена ли достаточная вентиляция в помещении.
	Проверьте, не установлено ли устройство рядом с обогревателем, плитой или под воздействием прямых солнечных лучей.

	<p>Проверьте, не открывают ли или закрывают крышку слишком часто.</p> <p>Убедитесь, что морозильный ларь не загружен сверх указанной линии максимальной нагрузки.</p> <p>Если замораживание недостаточно, установите регулятор температуры в максимальное положение.</p> <p>Проверьте, не образовался ли слишком толстый слой инея внутри устройства. Может потребоваться разморозка.</p>
Излишние шумы	<p>Убедитесь, что устройство установлено на достаточно ровную поверхность.</p> <p>Убедитесь, что задняя панель устройства не касается стены.</p> <p>Убедитесь, что за устройством не размещены контейнеры или другие предметы.</p> <p>Компрессор работает более громко сразу после запуска устройства. Шум пройдет после достижения необходимой температуры.</p>
Конденсат на внешней стороне морозильного ларя	<p>На внешней стороне морозильного ларя и двери может образовываться конденсат в жаркие дни и при повышенной влажности, в зависимости от места установки. Обычно это происходит при повышенной влажности.</p> <p>Вытирайте конденсат сухой тканью.</p>
Морозильный ларь горячий на ощупь	<p>Морозильный ларь может быть горячим на ощупь, особенно летом.</p> <p>Внутренний охлаждающий контур устройства выделяет тепло, предотвращая конденсат. Выделяемое тепло не влияет на хранящиеся продукты.</p>

Внутренний контур

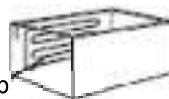

Утилизация устройства



Эта маркировка указывает на то, что данное изделие не может выбрасываться вместе с другими бытовыми отходами. Для предотвращения возможного загрязнения окружающей среды и нанесения вреда здоровью людей вследствие неконтролируемого избавления от отходов следует правильно использовать находящиеся в нем материалы, пригодные для повторного использования. Для возвращения отслужившего свой срок оборудования используйте систему возврата и систему сбора отслужившего свой срок оборудования или свяжитесь с магазином, в котором вы приобрели изделие. Это может обеспечить безопасное для окружающей среды повторное использование содержащихся в изделии материалов. Утилизация холодильного прибора производится в соответствии с нормами и правилами, принятыми местной администрацией.

Основные этапы утилизации:

- отсоедините от сети вилку и перережьте сетевой шнур;
- корпус, глухие двери, боковые части оборудования подлежат захоронению на полигонах бытовых и промышленных отходов по правилам и требованиям, установленным местной администрацией;
- сжигание теплоизоляции корпуса, боковых частей категорически запрещается ввиду образования при горении токсических веществ;
- компрессор, пускозащитное реле, проводка, теплообменники, алюминиевый профиль дверей, вентиляторы могут утилизироваться как лом черных и цветных металлов на предприятиях по переработке металла;
- элементы стеклянной структуры утилизируются на специализированном предприятии по утилизации стекла,
- лампы освещения утилизируются на специализированном предприятии по утилизации люминесцентных ламп.

Правильная утилизация холодильного прибора после окончания срока службы (эксплуатации) поможет предотвратить потенциально вредное воздействие на окружающую среду и здоровье человека. Этот холодильный прибор содержит компоненты из горючего материала и не может быть утилизирован с обычным

бытовым мусором (отходами). Для получения более подробных сведений об утилизации старого оборудования обратитесь в администрацию города или службу, занимающуюся утилизацией.

Упаковочные материалы

Утилизация упаковочных материалов должна осуществляться в соответствии с местными нормами по утилизации. Упаковочные материалы, на которых имеется символ повторного использования, предназначены для их повторного использования. Поместите данные упаковочные материалы в контейнер для сбора таких упаковочных материалов для выполнения их повторного использования.

Торговая марка	Hisense
Тип продукции	Морозильный ларь
Изготовитель	Gorenje gospodinjski aparati, d.o.o. (Gorenje, d.o.o.) - Partizanska Cesta 12, 3320 Velenje, Slovenia
Импортер	ООО «Горенье БТ», Россия, 119180, г. Москва, Якиманская набережная д.4, стр. 1, эт.3, пом. I, ком. 55.
Срок службы	7 лет
Гарантийный срок	1 год Гарантийный талон должен быть надлежащим образом заполнен и должен храниться для предоставления при обращении в Авторизованный сервисный центр обслуживания клиентов.
Дата производства	Указана на паспортной табличке и на упаковке в формате гггг.мм.дд
Сервисное обслуживание	Обслуживанием бытовой техники занимаются авторизованные сервисные центры. Список сервисных центров можно найти на сайте http://ru.hisense.com и по запросу в информационный центр по телефону 8 800 510 99 99, (звонок по России бесплатный)



Сделано в Китае

Технические характеристики

	FC125D4BW1	FC184D4BW1	FC258D4BW1	FC325D4BW1	FC386D4AW1	FC-53DD4SA	FC-66DD4SA
Номинальное напряжение/частота, В/Гц	220~240/ 50						
Номинальный ток, А	0.8	0.8	0.8	1.0	1.2	0.8	1.4
Класс защиты от поражения электрическим током	I	I	I	I	I	I	I
Хладагент и его масса, гр	R600a (40 гр)	R600a (46 гр)	R600a (52 гр)	R600a (58 гр)	R600a (58 гр)	R600a(87гр)	R600a(115гр)
Изоляция	Циклопентан						
Вес нетто, кг	22	26	28	33	37	51	61
Ширина/Глубина/Высота	546*479*854	625*559*854	803*559*854	1002*597*842	1114*630*842	1448*768*852	1705*725*830
Объем брутто общий, л	96	142	198	249	297	420	510
Полезный объем, л	95	142	198	245	297	420	510
Класс энергоэффективности	A+			A+		A+	B
Уровень энергопотребления в год, кВт/год	168	192	221	245	271	332	548
Климатический класс	SN,N,ST,T				SN,N,ST,T	SN,N,ST,T	N,ST
Замораживающая способность за сутки, кг/сут	9,5	13	15	18	15	26	26
Максимальный уровень шума,дБ	40	40	40	41	41	42	52
Максимальное время сохранения замораживающей способности при сбое в электропитании, ч	24	37	38	34	42	50	44

	FC125D4AW0	FC184D4AW0	FC258D4AW0	FC325D4AW0
Номинальное напряжение/частота, В/Гц	220~240/ 50			
Номинальный ток, А	0.6	0.5	0.75	1.0
Класс защиты от поражения электрическим током	I	I	I	I
Хладагент и его масса, гр	R600a (40 гр)	R600a (46 гр)	R600a (52 гр)	R600a (58 гр)
Изоляция	Циклопентан			
Вес нетто, кг	21	24	27	33
Ширина/Глубина/Высота	546*479*854	625*559*854	803*559*854	1002*597*842
Объем брутто общий, л	96	142	198	249
Полезный объем, л	95	142	198	245
Класс энергоэффективности	A			
Уровень энергопотребления в год, кВт/год	219	251	288	321
Климатический класс	SN,N,ST,T			
Замораживающая способность за сутки, кг/сут	10	13	15	18
Максимальный уровень шума,дБ	42	42	42	42
Максимальное время сохранения замораживающей способности при сбое в электропитании, ч	24	37	38	34

Производитель не берет на себя ответственность за ошибки в данной инструкции, возникшие в процессе печати. Производитель имеет право вносить в свои изделия изменения, которые он сочтет полезными для своих изделий, сохраняя при этом основные характеристики.

Вся представленная в инструкции информация, касающаяся комплектации, технических характеристик, функций, цветовых сочетаний и т.д. носит информационный характер и ни при каких условиях не является публичной офертой. Изготовитель не устанавливает условия и положения покупки, они должны соответствовать требованиям регионального и/или национального законодательства страны продажи товаров.