

Atlanta★

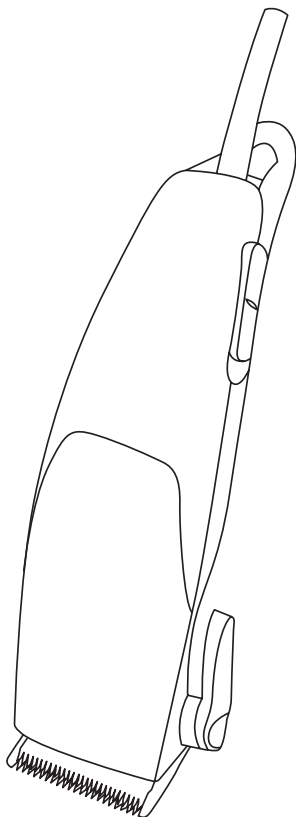

ATH-6874

Hair clipper set

Набор для стрижки

Шаш қырқуға арналған жиын

Инструкция по эксплуатации

Instruction Manual

Пайдалану бойынша нұсқаулық

EN

RUS

KZ

Ver.2.06.2010

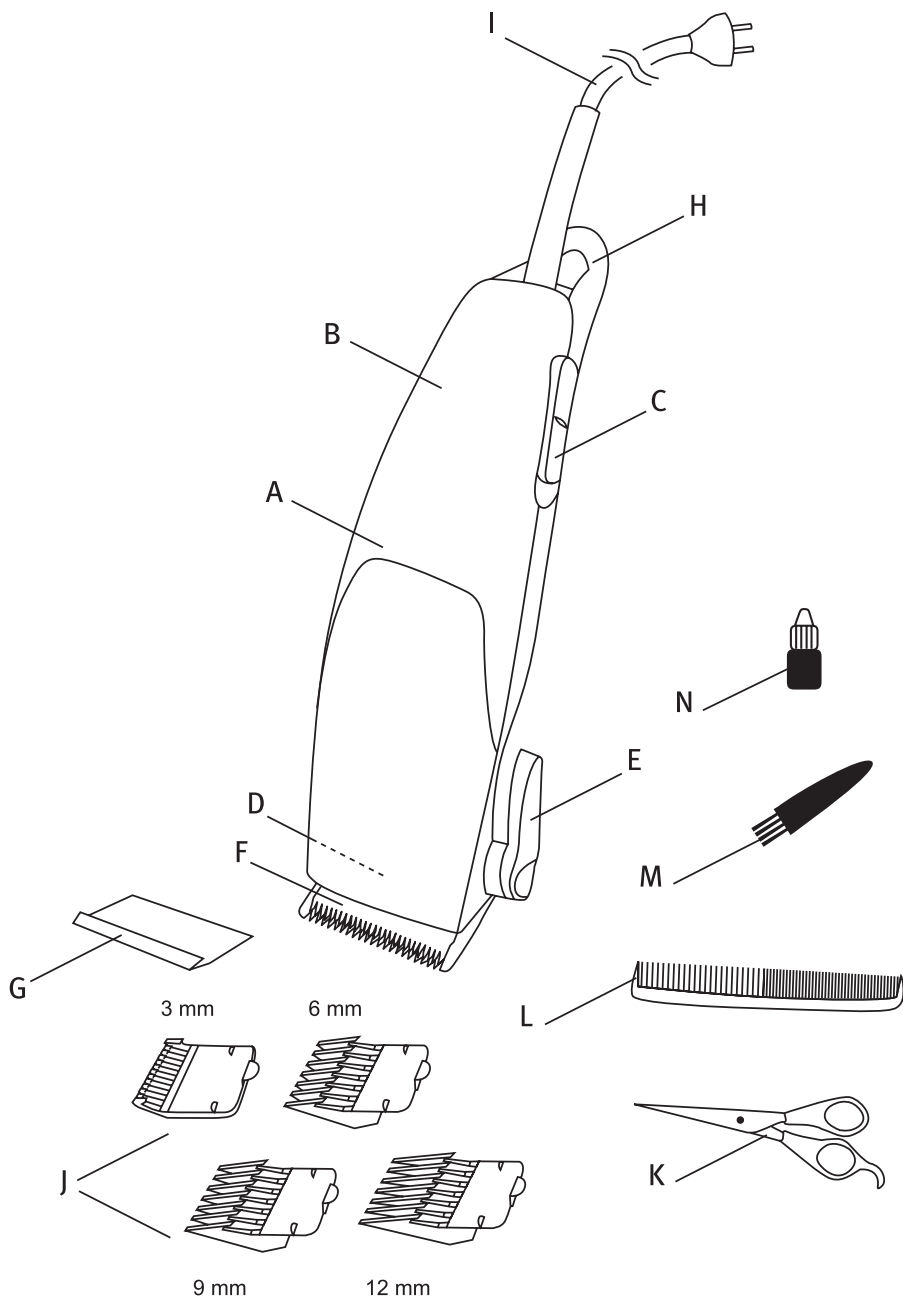

INSTRUCTION MANUAL

DEAR CUSTOMER!

CONGRATULATIONS ON YOUR GOOD CHOICE! NOW YOU ARE THE OWNER OF ATLANTA™ PRODUCT NOTABLE FOR ITS PROGRESSIVE DESIGN AND GOOD QUALITY PERFORMANCE. WE HOPE OUR PRODUCTS WILL STAY WITH YOU FOR YEARS ON END.

BEFORE OPERATING

Please, read the manual carefully prior to start of service of the device.

MAINTENANCE

The hair clipper requires a regular lubrication of blades to ensure its proper and continuous operation. Use a small amount of oil (1 drop) supplied with the device for lubrication. After lubrication, switch on the device to distribute the oil and then remove surplus oil with a cloth.

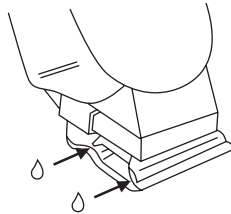

It is necessary sometimes to remove blades to clean hair clipper well. Please remember the position of blades to each other, as the lower blade is adjusting and can be installed in different positions.

This model can be fitted with a screw adjustment of the blades. If the hair clipper does not cut well, it is necessary to unscrew slightly counter-clockwise this screw. If the hair clipper is too much noise, you need to tighten a little bit this screw clockwise.

SAFETY MEASURES

- The device is designed to operate from a power source with the specifications indicated on its marking.
- THIS DEVICE MAY NOT BE USED BY PERSONS (INCLUDING CHILDREN) WITH REDUCED PHYSICAL, SENSORY OR MENTAL CAPABILITIES OR LACK OF EXPERIENCE AND KNOWLEDGE IF THEY ARE NOT SUPERVISED OR HAVE NOT BEEN INSTRUCTED CONCERNING THE USE OF THE DEVICE BY A PERSON RESPONSIBLE FOR THEIR SAFETY.
- DON'T LEAVE THE DEVICE UNATTENDED IF IT IS SWITCHED ON OR WHEN CHILDREN ARE PRESENT NEAR IT. DON'T LET THE CHILDREN PLAY WITH OR USE THE HAIR DRYER. CHILDREN AT THE AGE OF 8 AND OVER ARE ALLOWED TO USE THE DEVICE IF THEY ARE CONSTANTLY SUPERVISED BY ADULTS.

EN
3-7RUS
8-12KZ
13-17

- If the supply cord is damaged, it must be replaced by the manufacturer or its service agent or a similarly qualified person in order to avoid a hazard.
- Do not leave the device in running order. Switch the device off before you lay it down.
- When connecting the device, using an extension cord is prohibited.
- In order to reduce the risk of fire or electric injury:
 - store the unused device unplugged;
 - do not use the device in wet areas;
 - do not plug in the device if there is water on its surface;
 - do not insert and remove the plug from the socket with wet hands;
 - avoid plug overheating; ensure it is tightly and fully inserted in the socket;
 - do not use the device if the power cord is damaged or wet;
 - unplug the device prior to clean-up;
 - Never jerk the power cord to switch off the device; remove the plug from the socket carefully;
 - store the device in a dry and cool place.
- The device is designed for operating indoors, for domestic use only. Commercial use of the device is prohibited.
- If any troubles occurred during operation, do not use the device. Refer to the nearest service center with your warranty certificate. Never try to remove the faults without assistance.
- Do not place the device close to any sources of heat, such as: heating radiators, gas stoves; or in areas subject to direct sunlight, excessive dust, mechanical vibration or impact loads.
- After transportation under low temperature conditions, the device can be connected to the mains only after two hours in a warm room.
- Do not use any chemically active liquids (petrol, kerosene, alcohol, various solvents) for cleaning the housing of the device.
- Any faults in storage, transportation or operation of the device are not covered by the warranty.

MAJOR COMPONENTS OF THE SET

- A - housing
- B - handle
- C - start button
- D - blade adjusting screw (optional)
- E - lever to adjust the blades
- F - professional blade
- G - blades cover
- H - hanging loop
- I - power cord
- J - nozzles
- K - scissors
- L - comb
- M - cleaning brush
- N - blade lubricating oil

PERFORMANCE SPECIFICATIONS

Voltage:	230 V~ 50 Hz
Rated power:	10 W
Operating time:	30 minutes
Type:	Vibrational
Width of blade:	45 mm
Length hairstyle:	0,7-2 mm (blade), 3-12 mm (attachment)
Operating life:	3 years

With delicate handling service life can significantly exceed the period set by the manufacturer.

Date of production is represented on the label of the product in the format MM.YYYY

HAIR CLIPPER OPERATION

1. Check if the device requires lubrication. Charge the device completely.
2. Plug in the machine to the mains.
3. Remove the protective cover to the clipper blades. Please hold it to the handle, do not touch the blades by hand all the time it is plugged.
4. If you need set one of the four nozzles, which allow to receive as a result of cutting the hair of varying lengths.

EN
3-7RUS
8-12KZ
13-17

The attachment is recommended to be set in the position enabling to leave the longer hair; if required, the position for leaving the shorter hair can be set later.

5. Set the switch (C) into the forward position and start clipping. Change the attachments only when the device is switched off.

6. If you need a length exceeding 12 mm, remove the attachment and use the comb, or adjust the length with the fingers of your free hand.

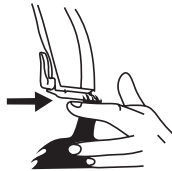

7. Firstly, handle a small section of hair to get used to the length of the hair being cut. Start to clip from the occipitals and at the sides, then clip in the front moving to the crown; all the movements should be performed against the hair growth direction.

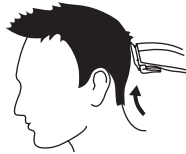

8. Watch the speed of movement of the device when clipping. The best results can be achieved when the device moves with its internal speed without being manually accelerated.

9. The final treatment should be performed without an attachment by light stroking movements along the hair growth direction starting from the crown.

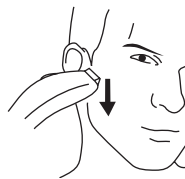

10. After cutting the main part of the hair should set the lever to adjust the removal of hair in the upper position and trim a little. In this position of blades the hair clipper will take off a little. To trim back side use down a little gentle movements.

11. Upon completion of clipping, set the switch (C) in the off position. If the device was plug-in, do not forget to disconnect it.

NOTES

- The hair clipper can continuously operate for 25 minutes maximum in order to prevent from overheating of the motor. You can continue operation after a 10-minute break.
- The device is designed for clipping dry hair; do not use it for clipping wet and sappy hair.
- This hair clipper is vibrational type, and a slight vibration is normal.
- The manufacturer reserves the right to make additional change in the hair clipper.

CLEAN-UP AND CARE

- The device requires a regular clean-up.
- Disconnect the device from the power source. The housing can be wiped with a slightly wet cloth. Do not use chemically active or abrasive detergents to clean the device as it can damage its surface.
- The detachable parts of the device should be washed in warm soapy water.
- The blades should be cleaned from hair with the brush supplied. Additionally, the blade unit should be removed from time to time for clean-up.
- Do not clean the hair clipper using tools.
- Never submerge the device in water or other liquid.

INSTRUCTIONS FOR ENVIRONMENTAL PROTECTION

The old appliances are the assemblage of technical materials and therefore cannot be utilized with household rubbish! For this reason, we would kindly ask you to support us in resource saving and environmental protection and deliver this appliance into a utilization reception center (if there is one).

EN
3-7RUS
8-12KZ
13-17

УВАЖАЕМЫЙ ПОКУПАТЕЛЬ!
МЫ ПОЗДРАВЛЯЕМ ВАС С УДАЧНЫМ ВЫБОРОМ! ВЫ СТАЛИ ОБЛАДАТЕЛЕМ
ПРОДУКЦИИ ТОРГОВОЙ МАРКИ "ATLANTA",
КОТОРАЯ ОТЛИЧАЕТСЯ ПРОГРЕССИВНЫМ ДИЗАЙНОМ И ХОРОШИМ
КАЧЕСТВОМ ИСПОЛНЕНИЯ. МЫ НАДЕЕМСЯ, ЧТО НАША ПРОДУКЦИЯ СТАНЕТ
ВАШИМ СПУТНИКОМ НА ДОЛГИЕ ГОДЫ.

ПЕРЕД НАЧАЛОМ ИСПОЛЬЗОВАНИЯ

Пожалуйста, внимательно прочтите данную инструкцию перед началом эксплуатации прибора.

ТЕХНИЧЕСКОЕ ОБСЛУЖИВАНИЕ

Для обеспечения правильной и долгой работы машинка для стрижки нуждается в регулярной смазке ножей. Для смазки используйте небольшое количество масла (1 капля), поставляемого в комплекте с машинкой. После смазки включите машинку, чтобы масло распространилось, а затем удалите излишки масла тряпочкой.



При чистке машинки иногда возникает необходимость снимать ножи. Перед этим следует запомнить положение ножей относительно друг друга, так как нижний нож является регулировочным и может быть установлен в разных положениях. Данная модель может быть оснащена винтом регулировки хода ножей. В случае если машинка не стрижет, необходимо слегка выкрутить против часовой стрелки данный винт. Если машинка слишком сильно шумит, необходимо закрутить немного данный винт по часовой стрелке.

МЕРЫ БЕЗОПАСНОСТИ

- Машинка для стрижки приспособлена для работы от источника тока, характеристики которого указаны на заводской маркировке на устройстве.
- НЕ ПОЛЬЗУЙТЕСЬ ПРИБОРОМ В ВАННЫХ КОМНАТАХ ИЛИ ОКОЛО ДРУГИХ ИСТОЧНИКОВ ВОДЫ.
- ПРИБОР НЕ ПРЕДНАЗНАЧЕН ДЛЯ ИСПОЛЬЗОВАНИЯ ЛИЦАМИ (ВКЛЮЧАЯ ДЕТЕЙ) С ПОНИЖЕННЫМИ ФИЗИЧЕСКИМИ, ЧУВСТВЕННЫМИ ИЛИ УМСТВЕННЫМИ СПОСОБНОСТЯМИ ИЛИ ПРИ ОТСУТСТВИИ У НИХ ЖИЗНЕННОГО ОПЫТА ИЛИ ЗНАНИЙ, ЕСЛИ ОНИ НЕ НАХОДЯТСЯ ПОД КОНТРОЛЕМ ИЛИ НЕ ПРОИНСТРУКТИРОВАНЫ ОБ ИСПОЛЬЗОВАНИИ ПРИБОРА ЛИЦОМ, ОТВЕТСТВЕННЫМ ЗА ИХ БЕЗОПАСНОСТЬ.

- НЕ ОСТАВЛЯЙТЕ ПРИБОР БЕЗ ПРИСМОТРА, КОГДА ОН ВКЛЮЧЕН ИЛИ КОГДА РЯДОМ С НИМ НАХОДЯТСЯ ДЕТИ. НЕ ПОЗВОЛЯЙТЕ ДЕТЯМ ИГРАТЬ ИЛИ ПОЛЬЗОВАТЬСЯ ПРИБОРОМ, ДЕТЯМ ОТ 8 ЛЕТ И СТАРШЕ, РАЗРЕШЕНО ПОЛЬЗОВАТЬСЯ ПРИБОРОМ ПОД ПОСТОЯННЫМ НАДЗОРОМ ВЗРОСЛЫХ.
- При повреждении шнура питания во избежание опасности его должен заменить изготовитель или его агент, или аналогичное квалифицированное лицо.
- Не оставляйте машинку во включенном состоянии. Отключите ее, прежде чем ее положить.
- При подключении прибора запрещается использовать электрический удлинитель.
- Для уменьшения опасности пожара или удара электрическим током:
 - не вскрывайте корпус изделия;
 - не подвергайте электрическую часть аппарата воздействию дождя или влаги;
 - не погружайте аппарат в воду или иную жидкость;
 - ХРАНИТЕ НЕИСПОЛЬЗУЕМЫЙ ПРИБОР ОТСОЕДИНЕННЫМ ОТ СЕТИ, УСТРОЙСТВО ПРЕДСТАВЛЯЕТ ОПАСНОСТЬ ДАЖЕ КОГДА УСТРОЙСТВО ОТКЛЮЧЕНО;
 - не используйте прибор во влажных местах;
 - не включайте прибор в электрическую сеть, если на поверхности прибора есть вода;
 - не вставляйте и не вынимайте вилку из розетки мокрыми руками;
 - не допускайте перегрева вилки; следите за тем, чтобы она плотно и полностью была вставлена в розетку;
 - не пользуйтесь прибором, если сетевой провод поврежден или намочен;
 - отключайте прибор от сети перед чисткой;
 - никогда не дергайте за сетевой шнур, если хотите отключить прибор; аккуратно выньте вилку из розетки;
 - храните прибор в сухом прохладном месте.
- Машинка рассчитана на использование внутри помещения, исключительно для бытового применения. Запрещается использовать прибор в профессиональных целях.
- Если во время работы произошли какие-либо неполадки, не используйте прибор. Обратитесь в ближайший сервисный центр с гарантийным талоном. Никогда не устраняйте неполадки самостоятельно.
- Не располагайте аппарат вблизи источников тепла, таких как: радиаторы отопления, газовые плиты; или в местах, подверженных воздействию прямых солнечных лучей, чрезмерной пыли, механической вибрации или ударных нагрузок.
- После транспортировки в условиях пониженных температур не включайте аппарат в сеть ранее, чем после двух часов его нахождения в теплом помещении. Не используйте химически активные жидкости (бензин, керосин, спирт, различные растворители) для чистки корпуса прибора.
- Любые ошибки хранения, транспортировки и использования прибора не покрываются гарантией.

ОСНОВНЫЕ ЭЛЕМЕНТЫ НАБОРА

- A - корпус машинки
- B - ручка
- C - включатель
- D - винт регулировки хода ножей (опция)
- E - рычажок для регулировки ножей
- F - профессиональные ножи
- G - защитная насадка
- H - петелька для подвешивания
- I - сетевой шнур
- J - насадки разной длины
- K - ножницы
- L - расческа
- M - щеточка для чистки ножей
- N - масло для смазывания ножей

ТЕХНИЧЕСКИЕ ХАРАКТЕРИСТИКИ

Напряжение:	230 В~ 50 Гц
Номинальная мощность:	10 Вт
Время непрерывной работы:	30 минут
Тип:	вибрационный
Ширина ножа:	45 мм
Длина стрижки:	0,7-2 мм (нож), 3-12 мм (насадки)
Срок службы:	3 года

При бережном использовании срок службы может значительно превысить показатель, установленный производителем.

Дата производства представлена на лейбле изделия в формате ММ.ГГГГ

РАБОТА МАШИНКИ ДЛЯ СТРИЖКИ

1. Проверьте, не нуждается ли машинка в смазке.
2. Подключите машинку к электросети.
3. Снимите защитную насадку с ножей машинки для стрижки. Подключенную к электросети машинку держите только за ручку, не прикасайтесь к ножам руками.
4. При необходимости Вы можете установить одну из четырех насадок, которые позволяют в результате стрижки получать волосы разной длины. Реко-

мендуется ставить насадку, позволяющую оставлять волосы большей длины, в дальнейшем по мере необходимости можно установить насадку для стрижки более коротких волос.

5. Переведите выключатель (С) вперед и можете начинать стрижку. Меняйте насадки, только выключив машинку.

6. Если Вам нужна длина более 12 мм снимите насадку и используйте расческу или регулируйте длину пальцами свободной руки.

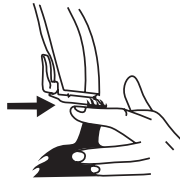

7. Обработайте сначала небольшой участок волос, чтобы привыкнуть к длине срезаемых волос. Начинайте стричь с затылочной части и по бокам, затем стригите спереди, двигайтесь по направлению к макушке, все время против роста волос.

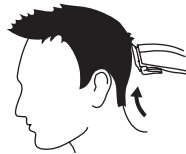

8. Во время стрижки следите за скоростью движения машинки. Лучших результатов можно добиться, если машинка будет двигаться с «собственной» скоростью, а не ускоряться с помощью рук.

9. Окончательную обработку проводите без насадки легкими поглаживающими движениями по росту волос от макушки.



10. После снятия основной части волос следует установить рычажок для регулировки снятия волос в верхнее положение и подравнять прическу. В этом положении машинка будет снимать понемногу. Затылочную часть подравнивают сверху вниз слегка поглаживающими движениями.

11. По окончании использования установите переключатель (С) назад. Если Вы подключались к электросети, не забудьте отключить машинку из сети.

ПРИМЕЧАНИЯ

- Машинка для стрижки должна работать без остановки не более 30 минут, для того чтобы избежать перегрева двигателя. После 10-минутного перерыва можно продолжить работу.
- Машинка рассчитана для стрижки сухих волос, не используйте для стрижки влажных и мокрых волос.
- Данная машинка вибрационного типа, и небольшая вибрация является нормальной.
- Производитель оставляет за собой право вносить в конструкцию машинки для стрижки волос незначительные изменения без дополнительного объявления.

ЧИСТКА И УХОД

- Машинка нуждается в регулярной чистке.
- Отключите прибор от источника тока. Корпус можно протереть слегка влажной тряпочкой. Не используйте химически активные или абразивные моющие средства для чистки машинки, так как это может повредить ее поверхность.
- Съемные части машинки следует помыть в теплой мыльной воде.
- Ножи необходимо вычистить от волос щеточкой, поставляемой в комплекте. Кроме того, время от времени следует снимать блок ножей для чистки
- Не чистите машинку для стрижки при помощи инструментов.
- Никогда не погружайте прибор в воду или другую жидкость.

УКАЗАНИЯ ПО ЗАЩИТЕ ОКРУЖАЮЩЕЙ СРЕДЫ

Старые приборы представляют собой совокупность технических материалов и поэтому не могут быть утилизированы с бытовыми отходами! Поэтому мы хотели бы попросить Вас активно поддержать нас в деле экономии ресурсов и защиты окружающей среды и сдать этот прибор в приемный пункт утилизации (если таковой имеется).



ПАЙДАЛАНУҒА НҰСҚАУ

ҚҰРМЕТТІ САТЫП АЛУШЫ!

БІЗ СІЗДІ СӘТТИ ЖАСАҒАН ТАҢДАУЫҢЫЗБЕН ҚҰТТЫҚТАЙМЫЗ! СІЗ ІЛГЕРІЛЕУШІЛІК ДИЗАЙНМЕН ЖӘНЕ ЖАҚСЫ ОРЫНДАУШЫЛЫҚ САПАСЫМЕН ЕРЕКШЕЛЕНЕТІН “ATLANTA” САУДА МАРКАСЫНЫҢ ИЕГЕРІ БОЛДЫҢЫЗ. БІЗДІҢ ӨНІМІМІЗ ҰЗАҚ ЖЫЛДАРҒА СІЗГЕ СЕРІК БОЛАДЫ ДЕП ҮМІТТЕНЕМІЗ.

ПАЙДАЛАНУ АЛДЫНДА

Құрылғыны пайдаланар алдында осы нұсқаулықты мұқият оқыңыз.

ТЕХНИКАЛЫҚ ҚЫЗМЕТ КӨРСЕТУ

Дұрыс әрі ұзақ жұмыс істеу қабілетін қамтамасыз ету үшін шаш қырқуға арналған машинка пышақтарды үнемі майлауды қажет етіп тұрады. Майлау үшін машинка жиынында бірге қойылатын майдың кішкене бөлігін (1 тамшы) пайдаланыңыз. Майлағаннан кейін май таралу үшін машинканы қосыңыз, содан соң майдың артық бөлігін шүберекпен сүртіп тастаңыз.

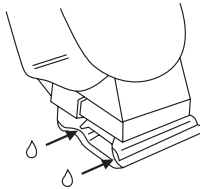

Машинканы тазалау барысында пышақтарды шешу қажеттілігі туындайды. Оның алдында пышақтардың орналасу күйін есте сақтап алу қажет, себебі төменгі пышақ реттегіш және әр түрлі күйде орнатылған болуы мүмкін. Бұл модель пышақтардың жүруін реттейтін винтпен жабдықталған болуы мүмкін. Машинка қырықпаған жағдайда аталған винтті сағат тіліне қарама қарсы бағытта бұрау керек. Егер де машинка тым қатты шу шығарса, осы аталған винтті сағат тіліне бағыттас бұрау қажет.

ҚАУІПСІЗДІК ШАРАЛАРЫ

- Құрылғы сипаттамалары нұсқаулықта көрсетілген ток көзінен жұмыс істеу үшін бейімделген.
- ҚҰРЫЛҒЫ ФИЗИКАЛЫҚ, СЕЗІМТАЛДЫЛЫҚ НЕМЕСЕ АҚЫЛ ЕСІ ТӨМЕН ТҰЛҒАЛАРДЫҢ (БАЛАЛАРДЫ ҚОСА АЛҒАНДА) НЕМЕСЕ ОЛАРДЫҢ ҚҰРЫЛҒЫНЫ ПАЙДАЛАНУ ТУРАЛЫ БІЛІМІ БАР, ОЛАРДЫҢ ҚАУІПСІЗДІГІНЕ ЖАУАПТЫ ТҰЛҒАНЫҢ БАҚЫЛАУСЫЗ ПАЙДАЛАНУЫНА АРНАЛМАҒАН.
- ҚҰРЫЛҒЫ ҚОСУЛЫ КЕЗДЕ НЕМЕСЕ ОНЫҢ ЖАНЫНДА БАЛАЛАР ЖҮРГЕН КЕЗДЕ ОНЫ ҚАРАУСЫЗ ҚАЛДЫРМАҢЫЗ. БАЛАЛАРДЫҢ ҚҰРЫЛҒЫ СІЗДІҢ ҚАДАҒАЛАУЫҢЫЗСЫЗ ПАЙДАЛАНУЫНА ЖОЛ

EN
3-7RUS
8-12KZ
13-17

БЕРМЕҢІЗ. 8 ЖАСТАН ЖОҒАРЫ БАЛАЛАРҒА ҚҰРЫЛҒЫНЫ ЕРЕСЕКТЕРДІҢ БАҚЫЛАУЫМЕН ҒАНА ПАЙДАЛАНУҒА РҰҚСАТ ЕТІЛГЕН.

- Сымның зақымдалуында қауіпті жағдайды болдырмас үшін оны өндіруші немесе агент, немесе білікті тұлға алмастыруы керек.
- Машинканы қосулы күйінде қалдырмаңыз. Оны қояр алдында сөндіріңіз.
- Құрылғыны қосу кезінде электрлік ұзартқышты пайдалануға тыйым салынады.
- Өрттің болу немесе электр тогымен соққы алу қауіптілігін азайту үшін:
 - өнім қалыбын ашаңыз;
 - құрылғының электрлік бөлігін жаңбырдың немесе ылғалдың әсерінен сақтаңыз;
 - құрылғыны суға немесе басқа да сұйықтыққа салмаңыз;
 - ПАЙДАЛАНЫЛМАЙТЫН ҚҰРЫЛҒЫ ЖЕЛІДЕН АЖЫРАТЫП САҚТАҢЫЗ, ҚҰРЫЛҒЫ СӨНДІРУЛІ БОЛСА ДА ҚАУІПТІЛІК ТУДЫРАДЫ.
 - құрылғыны ылғал жерлерде пайдаланбаңыз;
 - құрылғының үсті су болса, оны электр желісіне қоспаңыз;
 - ашаны розеткаға ылғал қолыңызбен қопаңыз немесе ажыртаңыз;
 - ашаның қызып кетуіне жол бермеңіз; оның розеткаға толығымен нық енгенін қадағалаңыз;
 - егер де желілік сым зақымданған немесе ылғал болса, оны пайдаланбаңыз;
 - құрылғыны тазалау алдында өшіріңіз;
 - құрылғыны ажыратқыңыз келсе, желілік сымынан тартпаңыз; ашаны розеткадан ақырындап суырыңыз;
 - құрылғыны ылғал салқын жерде сақтаңыз;
- Құрылғы бөлме ішінде тек тұрмыстық мақсатта пайдалануға есептелген. Құрылғыны кәсіби мақсатта пайдалануға тыйым салынады.
- Егер де жұмыс барысында қандай да бір келеңсіздіктер немесе механикалық ақаулар туса, құрылғыны пайдаланбаңыз. Бұл жағдайда кепілдік талонымен қызмет көрсету орталығына жүгініңіз. Келеңсіздіктерді өз бетіңізше жөндеуге тырыспаңыз.
- Құрылғыны жылу көздерінің жанында орналастырмаңыз: жылу радиаторлары, газ плиталары; немесе тікелей күн сәулесі, шаң түсетін жерлерде және механикалық дірілдер мен соққы күштері түсетін маңайларда.
- Температурасы төмен жағдайларда транспортталғаннан кейін құрылғыны жылы бөлмеде екі сағаттай ұстамайынша желіге қоспаңыз. Фен қалыбын тазалау үшін химиялық белсенді сұйықтықтарды (бензин, жанармай, спирт, әр түрлі еріткіштер) пайдаланбаңыз.
- Құрылғыны сақтау, транспорттау және пайдаланудың кез-келген қателіктері кепілдікті жаппайды.

ПАЙДАЛАНУҒА НҮСҚАУ

ЖИЫННЫҢ НЕГІЗГІ ЭЛЕМЕНТТЕРІ

- A - машинканың корпусы
- B - тұтқасы
- C - қосқыш
- D - пышақтарды реттеу винті (опция)
- E - пышақтарды реттеу үшін арналған тетік
- F - кәсіби пышақтар
- G - қорғаныс қондырғысы
- H - ілуге арналған ілгіш
- I - желілік сым
- J - әр түрлі өлшемдегі қондырғылар
- K - қайшылар
- L - тарақ
- M - пышақтарды тазалауға арналған щетка
- N - пышақтарды майлауға арналған май

ТЕХНИКАЛЫҚ СИПАТТАМАЛАРЫ

Кернеуі:	230 В~ 50 Гц
Сыйымды қуаттылығы:	10 Вт
Үздіксіз жұмыс істеу уақыты:	30 минут
Түрі:	вибрациялық
Пышақ ені:	45 мм
Қондырғылар:	3, 6, 9, 12 мм
Пайдаланылу уақыты:	3 жыл

Ұқыпты пайдалануда қызмет ету мерзімі өндіруші орнатқан мерзімнен де асуы мүмкін.

Өндіріс күні бұйымның лейблінде ММ.ГГГГ форматында берілген

ШАШ ҚЫРҚУҒА АРНАЛҒАН МАШИНАНЫҢ АТҚАРАТЫН ЖҰМЫСЫ

1. Машинаның майлауды қажет етпейтінін тексеріңіз.
2. Машинканы электржелісіне қосыңыз.
3. Шаш қырқуға арналған машинканың пышағынан қорғаныс қондырғысын алыңыз. Электр желісіне қосылған машинканы тек тұтқасынан ұстаңыз, пышақтарына қолыңызды тигізбеңіз.

EN
3-7RUS
8-12KZ
13-17

4. Қажет болған жағдайда төрт қондырғының бірін пайдалана аласыз, олар нәтижесінде әр түрлі ұзындықтағы шашты алуға мүмкіндік береді. Шашты біраз ұзындықта қалдыруға мүмкіндік беретін қондырғыны қойған дұрыс, кейін қажет болған жағдайда қысқа шаштарға арналған қондырғыны орнатуға болады.
5. (С) қосқышын алдыға жылжытыңыз, шаш қырқуды бастай беруіңізге болады. Машинаны сөндіріп барып қондырғыларды ауыстырыңыз.
6. Егер де Сізге 12 мм жоғары ұзындық керек болса, қондырғыны шешіп, тарақты пайдаланыңыз немесе бос қолыңыздың саусақтарымен реттеңіз.

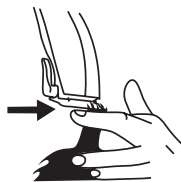

7. Қырқылып жатырған шаштың ұзындығына үйренісу үшін алдымен шаштың кішкене бөлігін өңдеңіз. Бастың артқы және жанынан қырқа бастаңыз, содан соң алдын қырқыңыз, құйқа жаққа қарай бағытталаңыз.

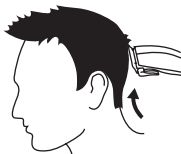

8. Қырқу барысында машинканың жылдамдығын қадағалаңыз. Егер де машинка қолдың көмегімен емес, өзінің жылдамдығымен қозғалатын болса, жақсы нәтижеге қол жеткізуге болады.
9. Ақырғы өңдеуді қондырғысыз, құйқадан шаштың өсу бағытына қарай жеңіл сипаумен жүргізіңіз.

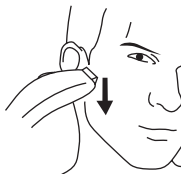

10. Шаштың негізгі бөлігін алғаннан кейін шаш алуды реттеу үшін арналған тетікті жоғарғы күйге орнатып, шаш үлгісін түзету керек. Осы күйде машинка шашты ақырындап алады. Артқы бөлігіндегі шашты төменнен жоғарыға жаймендеп сипай отырып түзетеді.
11. Пайдаланып болғаннан кейін (С) ауыстырғышты артқа орнатып, машинканы желіден ажыратуды ұмытпаңыз.

ПАЙДАЛАНУҒА НҰСҚАУ

ЕСКЕРТУ

- Шаш қырқуға арналған машинка қозғалтқыштың қызып кетуін болдырмас үшін тоқтаусыз 30 минут жұмыс істеуі керек. 10-минуттық үзілістен кейін жұмысты жалғастыруға болады.
- Машинка құрғақ шаштарды қырқуға есептелген, ылғал және сулы шашты қырқу үшін пайдаланбаңыз.
- Бұл машинка вибрациялық типте, және кішігірім вибрация қалыпты болып саналады.
- Өндіруші шаш қырқуға арналған машинканың құрылысына қосымша өзгертулерді хабарландыруларсыз ақ енгізуге құқылы.

ТАЗАЛАУ ЖӘНЕ КҮТІМІ

- Машинка үнемі тазалауды қажет етеді.
- Құрылғыны ток көзінен ажыратып, оның сууына мұрша беріңіз. Содан соң фен корпусының үстіңгі бетін ылғал шүберекпен тазалаңыз. Машинканы тазалау үшін химиялық белсенді заттарды пайдаланбаңыз, себебі олар оның бетін зақымдауы мүмкін.
- Машинканың алынбалы бөлшектерін жылы сабынды суда жуған дұрыс.
- Пышақтарды щеткенің көмегімен шаштардан тазартып алу қажет. Сонымен қатар пышақтар блогын тазалау үшін шешіп тұру қажет.
- Шаш қырқуға арналған машинканы құрылғылардың көмегімен тазаламаңыз.
- Құрылғыны ешқашан суға немесе басқа да сұйықтыққа салмаңыз.

ҚОРШАҒАН ОРТАНЫ ҚОРҒАУ БОЙЫНША НҰСҚАУЛЫҚТАР

Ескі құрылғылар техникалық материалдар жиыны болып табылады және сондықтан да тұрмыстық қалдықтармен жойылуы мүмкін! Сондықтан да біз Сізді қоршаған ортаны қорғау мен қорларды үнемдеу ісінде бізді қолдауыңызды және осы құрылғыны жою үшін қабылдау пунктіне тапсыруыңызды сұраймыз.

EN
3-7RUS
8-12KZ
13-17

EN
3-7

RUS
8-12

KZ
13-17

ШИРОКИЙ АССОРТИМЕНТ БЫТОВОЙ ТЕХНИКИ

ТЕХНИКА ДЛЯ КУХНИ

Весы кухонные
Кофеварки
Кофемолки
Чайники электрические
Чайные наборы
Чайники-термосы
Блендеры
Кухонные комбайны
Миксеры
Мультиварки
Мясорубки
Соковыжималки
Овощерезки и терки
Пароварка
Печи
Плитки электрические
Плитки индукционные
Грили и шашлычницы электрические
Тостеры
Сэндвичницы и вафельницы
Сушилки для овощей и фруктов
Хлебопечки
Йогуртницы
Аппараты для десертов

ТЕХНИКА ДЛЯ ДОМА

Утюги электрические
Отпариватели для одежды
Сушилки для одежды
Машинки для удаления катышков
Пылесосы
Водонагреватели
Точилка электрическая
ПЕРСОНАЛЬНЫЙ УХОД
Весы
Фены электрические
Электрощипцы
Бритвы электрические
Машинки для стрижки
Приборы по уходу
Массажеры
КЛИМАТИЧЕСКАЯ ТЕХНИКА
Тепловентиляторы
Обогреватели керамические
Обогреватели инфракрасные
Обогреватели масляные
ЭЛЕКТРОНИКА
Ночники
Часы электронные

Изготовлено под надзором Атланта Хаус Эплаенсис ЛЛС, расположенной по адресу: 1201В, Пичтри Стрит, Сьют 3500, Атланта, Джорджия, США, 30309, на сборочном заводе в Китайской народной республике.

Вопросы и предложения, пожалуйста направляйте в службу поддержки потребителя: vopros@my-atlanta.ru

Представитель производителя: Ардин Лимитед, Юнит Ф, 11 этаж, СНТ Товер, 338 Хеннесси Родд, Ван Чай, Гон Конг.

Қазақстан Республикасында импорттаушы: ЖШС «Динаис Плюс», Мекен-жайы: 070004 Қазақстан Республикасы, Шығыс Қазақстан облысы, Өскемен қаласы, Кожедуба көшесі 34/17. байланыс: 8 (7232) 21-11-28, +7 777 315 7787, +7 777 226 4447
Ел. mail: info@grossist.kz, grossist_dp@mail.ru

Импортер в Республику Беларусь: ООО «Электробум», г. Минск, ул. П.Бровки, 15/2-2Г.
Тел./факс: +375 17 289-25-25
electro-boom.by / ЭЛЕКТРОБУМ.БЕЛ. Товар сертифицирован.

Импортер в Российскую Федерацию: ООО «Верта», 109428, РФ, г. Москва, Рязанский проспект, дом 8А, строение 14, этаж 15, помещение I, комната 23.
e-mail: vopros@my-atlanta.ru URL: www.my-atlanta.ru тел./факс: +7 499 5044855

www.my-atlanta.ru