

*Atlanta*★

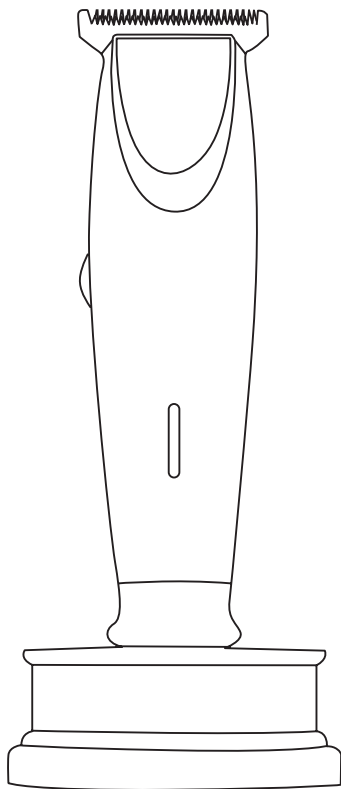

**ATH-6912**

**Hair clipper**

**Машинка для стрижки**

**Шаш қыстырғыш**

**Инструкция по эксплуатации**

**Instruction Manual**

**Пайдалану бойынша нұсқаулық**

EN

RUS

KZ

Ver.2.06.2010

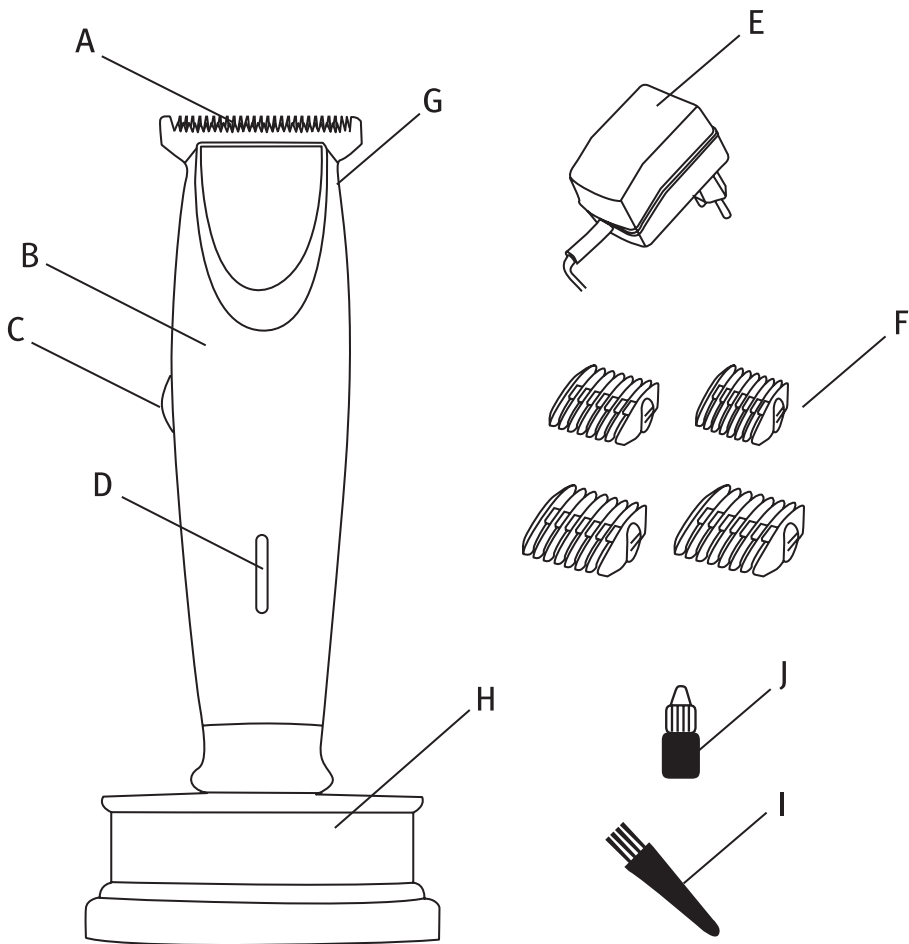

## INSTRUCTION MANUAL

## DEAR CUSTOMER!

CONGRATULATIONS ON YOUR GOOD CHOICE! NOW YOU ARE THE OWNER OF ATLANTA™ PRODUCT NOTABLE FOR ITS PROGRESSIVE DESIGN AND GOOD QUALITY PERFORMANCE. WE HOPE OUR PRODUCTS WILL STAY WITH YOU FOR YEARS ON END.

## BEFORE OPERATING

Please, read the manual carefully prior to start of service of the device. Perform the first charging continuously during 1.5 hours.

## MAINTENANCE

The hair clipper requires a regular lubrication of blades to ensure its proper and continuous operation. Use a small amount of oil (1 drop) supplied with the device for lubrication. After lubrication, switch on the device to distribute the oil and then remove surplus oil with a cloth.

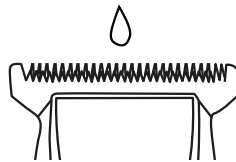

Avoid complete discharge of the battery. Charging should continue for approximately 1.5 hours, but no longer than 2 hours. The completely charged device can up to 1 hours till the next charging. Charging the battery before an appearance of the discharge signs (capacity loss, motor operation deceleration) is not recommended, try to perform the complete charging cycle.

## SAFETY MEASURES

- The hair clipper is intended for operation from the power source which performance is specified in the manual.
- DO NOT USE THE DEVICE IN BATHROOMS OR NEAR OTHER SOURCES OF WATER.
- THIS DEVICE MAY NOT BE USED BY PERSONS (INCLUDING CHILDREN) WITH REDUCED PHYSICAL, SENSORY OR MENTAL CAPABILITIES OR LACK OF EXPERIENCE AND KNOWLEDGE IF THEY ARE NOT SUPERVISED OR HAVE NOT BEEN INSTRUCTED CONCERNING THE USE OF THE DEVICE BY A PERSON RESPONSIBLE FOR THEIR SAFETY.

EN  
3-7RUS  
8-12KZ  
13-18

- DON'T LEAVE THE DEVICE UNATTENDED IF IT IS SWITCHED ON OR WHEN CHILDREN ARE PRESENT NEAR IT. DON'T LET THE CHILDREN PLAY WITH OR USE THE BRUSH HAIR DRYER. CHILDREN AT THE AGE OF 8 AND OVER ARE ALLOWED TO USE THE DEVICE IF THEY ARE CONSTANTLY SUPERVISED BY ADULTS.
- Do not leave the device in running order. Switch the device off before you lay it down.
- When connecting the device, using an extension cord is prohibited.
- In order to reduce the risk of fire or electric injury:
  - do not open up the housing of the product;
  - do not expose the electrical part of the device to rain or moisture;
  - do not immerse the device in water or other liquid;
  - IF NOT IN SERVICE, STORE THE DEVICE DISCONNECTED FROM THE MAINS. THE DEVICE POSES A HAZARD EVEN IF SWITCHED OFF;
  - do not use the device in wet areas;
  - do not plug in the device if there is water on its surface;
  - do not insert and remove the plug from the socket with wet hands;
  - avoid plug overheating; ensure it is tightly and fully inserted in the socket;
  - do not use the device if the power cord is damaged or wet;
  - unplug the device prior to clean-up;
  - never jerk the power cord to switch off the device; remove the plug from the socket carefully;
  - disconnect the device from the mains before cleaning and wait until it fully cools down after operation;
  - store the device in a dry and cool place.
- The device is intended for home use and is not adapted for professional purposes.
- If any troubles occurred during operation, do not use the device. Refer to the nearest service center with your warranty certificate. Never try to remove the faults without assistance.
- Do not place the device close to any sources of heat, such as: heating radiators, gas stoves; or in areas subject to direct sunlight, excessive dust, mechanical vibration or impact loads.
- After transportation under low temperature conditions, the device can be connected to the mains only after two hours in a warm room.
- Do not use any chemically active liquids (petrol, kerosene, alcohol, various solvents) for cleaning the housing of the brush hair dryer.
- Any faults in storage, transportation or operation of the device are not covered by the warranty.

## MAJOR COMPONENTS OF THE SET

- A - clipping unit
- B - housing
- C - on/of switch with 2 speeds
- D - charge indicator
- E - power adapter
- F - 4 nozzles: 1, 1.5, 2, 3 mm
- G - nozzle fixer
- H - charging base
- I - cleaning brush
- J - blade lubricating oil

## PERFORMANCE SPECIFICATIONS

Mains voltage:	230 V~ 50 Hz
Adapter output power:	3 W
Adapter output voltage:	5.0 V
Accumulator:	3.7 V ; 700 mA (Li-ion)
Full-charge time:	1.5 hours
Operating time with one charge:	up to 1 hours
Type:	rotor
Service life:	two years (does not apply to accumulator)

With delicate handling service life can significantly exceed the period set by the manufacturer.

Date of production is represented on the label of the product in the format MM.YYYY

## HAIR CLIPPER OPERATION

1. Check if the device requires lubrication. Charge the device completely. If the device is not charged, you can connect it to the network adapter directly without using a base and start clipping with no need to wait for the complete charge start clipping directly while charging.

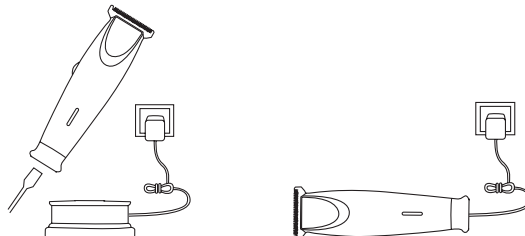

2. Install the attachment if required.

EN  
3-7RUS  
8-12KZ  
13-18



3. To change the nozzle, please press the nozzle lock (G) and install the nozzle you need.



4. It is recommended to install a nozzle that allows you to leave longer hair. In the future, as necessary, you can install attachments for cutting shorter hair.

5. If you need a length exceeding 3 mm, remove the attachment and use the comb, or adjust the length with the fingers of your free hand.

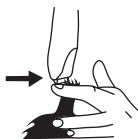

6. Set the switch (C) into the forward position and start clipping. Change the attachments only when the device is switched off.

7. Firstly, handle a small section of hair to get used to the length of the hair being cut. Start to clip from the occipitals and at the sides, then clip in the front moving to the crown; all the movements should be performed against the hair growth direction.

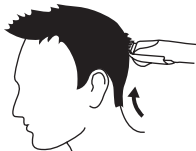

8. Watch the speed of movement of the device when clipping. The best results can be achieved when the device moves with its internal speed without being manually accelerated.

9. The final treatment should be performed without an attachment by light stroking movements along the hair growth direction starting from the crown. The blending system is recommended to be pulled out during the final treatment and the blending itself, if an.

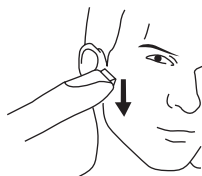

10. Upon completion of clipping, set the switch (C) in the off position. If the device was connected to the adapter, do not forget to disconnect it.

## NOTES

- The hair clipper can continuously operate for 20 minutes maximum in order to prevent from overheating of the motor. You can continue operation after a 10-minute break.
- The device is designed for clipping dry hair; do not use it for clipping wet and sappy hair.
- The device can normally get warm during charging.
- Do not leave the device connected to the adapter.
- The manufacturer reserves the right to make additional modifications in design of the hair clipper.

## CLEAN-UP AND CARE

- The device requires a regular clean-up.
- Disconnect the device from the power source. The housing can be wiped with a slightly wet cloth. Do not use chemically active or abrasive detergents to clean the device as it can damage its surface.
- The detachable parts of the device should be washed in warm soapy water.
- The blades should be cleaned from hair with the brush supplied. Additionally, the blade unit should be removed from time to time for clean-up.



- Do not clean the hair clipper using tools.
- Never submerge the device in water or other liquid.

## INSTRUCTIONS FOR ENVIRONMENTAL PROTECTION

The old appliances are the assemblage of technical materials and therefore cannot be utilized with household rubbish! For this reason, we would kindly ask you to support us in resource saving and environmental protection and deliver this appliance into a utilization reception center (if there is one).

EN  
3-7RUS  
8-12KZ  
13-18

**ИНСТРУКЦИЯ ПО ЭКСПЛУАТАЦИИ**

УВАЖАЕМЫЙ ПОКУПАТЕЛЬ!  
МЫ ПОЗДРАВЛЯЕМ ВАС С УДАЧНЫМ ВЫБОРОМ! ВЫ СТАЛИ ОБЛАДАТЕЛЕМ  
ПРОДУКЦИИ ТОРГОВОЙ МАРКИ "ATLANTA",  
КОТОРАЯ ОТЛИЧАЕТСЯ ПРОГРЕССИВНЫМ ДИЗАЙНОМ И ХОРОШИМ  
КАЧЕСТВОМ ИСПОЛНЕНИЯ. МЫ НАДЕЕМСЯ, ЧТО НАША ПРОДУКЦИЯ СТАНЕТ  
ВАШИМ СПУТНИКОМ НА ДОЛГИЕ ГОДЫ.

**ПЕРЕД НАЧАЛОМ ИСПОЛЬЗОВАНИЯ**

Пожалуйста, внимательно прочтите данную инструкцию перед началом эксплуатации прибора. Произведите первую зарядку непрерывно в течение 1,5 часов.

**ТЕХНИЧЕСКОЕ ОБСЛУЖИВАНИЕ**

Для обеспечения правильной и долгой работы машинка для стрижки нуждается в регулярной смазке ножей. Для смазки используйте небольшое количество масла (1 капля), поставляемого в комплекте с машинкой. После смазки включите машинку, чтобы масло распространилось, а затем удалите излишки масла тряпочкой.

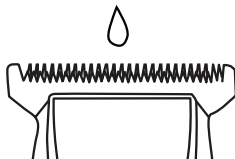

Не допускайте полной разрядки батареи. Зарядка должна длиться приблизительно 1,5 часа, но не более 2 часов. Полностью заряженная машинка может работать до 1 часа до следующей зарядки. Не рекомендуется заряжать батарею до появления признаков разрядки (потеря мощности, замедление работы двигателя), старайтесь проводить цикл зарядки-разрядки полностью.

**МЕРЫ БЕЗОПАСНОСТИ**

- Машинка для стрижки приспособлена для работы от источника тока, характеристики которого указаны в инструкции.
- **НЕ ПОЛЬЗУЙТЕСЬ ПРИБОРОМ В ВАННЫХ КОМНАТАХ ИЛИ ОКОЛО ДРУГИХ ИСТОЧНИКОВ ВОДЫ.**
- Не оставляйте машинку во включенном состоянии. Отключите ее, прежде чем ее положить.
- ПРИБОР НЕ ПРЕДНАЗНАЧЕН ДЛЯ ИСПОЛЬЗОВАНИЯ ЛИЦАМИ (ВКЛЮЧАЯ ДЕТЕЙ) С ПОНИЖЕННЫМИ ФИЗИЧЕСКИМИ, ЧУВСТВЕННЫМИ ИЛИ УМСТВЕННЫМИ СПОСОБНОСТЯМИ ИЛИ ПРИ ОТСУТСТВИИ У НИХ ЖИЗНЕННОГО ОПЫТА ИЛИ ЗНАНИЙ, ЕСЛИ ОНИ НЕ НАХОДЯТСЯ ПОД КОНТРОЛЕМ ИЛИ НЕ ПРОИН-



СТРУКТИРОВАННЫ ОБ ИСПОЛЬЗОВАНИИ ПРИБОРА ЛИЦОМ, ОТВЕТСТВЕННЫМ ЗА ИХ БЕЗОПАСНОСТЬ.

- НЕ ОСТАВЛЯЙТЕ ПРИБОР БЕЗ ПРИСМОТРА, КОГДА ОН ВКЛЮЧЕН ИЛИ КОГДА РЯДОМ С НИМ НАХОДЯТСЯ ДЕТИ. НЕ ПОЗВОЛЯЙТЕ ДЕТЯМ ИГРАТЬ ИЛИ ПОЛЬЗОВАТЬСЯ ПРИБОРОМ, ДЕТЯМ ОТ 8 ЛЕТ И СТАРШЕ, РАЗРЕШЕНО ПОЛЬЗОВАТЬСЯ ПРИБОРОМ ПОД ПОСТОЯННЫМ НАДЗОРОМ ВЗРОСЛЫХ.

- При подключении прибора запрещается использовать электрический удлинитель.

- Для уменьшения опасности пожара или удара электрическим током:

- не вскрывайте корпус изделия;
- не подвергайте электрическую часть аппарата воздействию дождя или влаги;
- не погружайте аппарат в воду или иную жидкость;
- ХРАНИТЕ НЕИСПОЛЬЗУЕМУЮ МАШИНКУ ОТСОЕДИНЕННОЙ ОТ СЕТИ, УСТРОЙСТВО ПРЕДСТАВЛЯЕТ ОПАСНОСТЬ ДАЖЕ КОГДА УСТРОЙСТВО ОТКЛЮЧЕНО;

- не используйте прибор во влажных местах;
- не включайте прибор в электрическую сеть, если на поверхности прибора есть вода;

- не вставляйте и не вынимайте вилку из розетки мокрыми руками;
- не допускайте перегрева вилки; следите за тем, чтобы она плотно и полностью была вставлена в розетку;

- не пользуйтесь прибором, если сетевой провод поврежден или намочен;
- отключайте прибор от сети перед чисткой;
- никогда не дергайте за сетевой шнур, если хотите отключить прибор; аккуратно выньте вилку из розетки;

- храните прибор в сухом прохладном месте.

- Машинка рассчитана на домашнее использование и не приспособлена для использования в профессиональных целях.

- Если во время работы произошли какие-либо неполадки, не используйте прибор. Обратитесь в ближайший сервисный центр с гарантийным талоном. Никогда не устраняйте неполадки самостоятельно.

- Не располагайте аппарат вблизи источников тепла, таких как: радиаторы отопления, газовые плиты; или в местах, подверженных воздействию прямых солнечных лучей, чрезмерной пыли, механической вибрации или ударных нагрузок.

- После транспортировки в условиях пониженных температур не включайте аппарат в сеть ранее, чем после двух часов его нахождения в теплом помещении. Не используйте химически активные жидкости (бензин, керосин, спирт, различные растворители) для чистки корпуса прибора.

- Любые ошибки хранения, транспортировки и использования прибора не покрываются гарантией.

EN  
3-7RUS  
8-12KZ  
13-18

## ОСНОВНЫЕ ЭЛЕМЕНТЫ НАБОРА

- A - стригущий блок
- B - корпус машинки
- C - кнопка включения с двумя скоростями
- D - индикатор зарядки
- E - адаптер сетевой
- F - 4 насадки: 1, 1.5, 2, 3 мм
- G - фиксатор насадки
- H - подставка зарядная
- I - щеточка для чистки ножей
- J - масло для смазывания ножей

## ТЕХНИЧЕСКИЕ ХАРАКТЕРИСТИКИ

Напряжение питания от сети:	230 В~ 50 Гц
Выходная мощность адаптера:	3 Вт
Выходное напряжение адаптера:	DC 5.0 В
Аккумулятор:	Li-ion; 3,7 В; 700 мА/ч
Время полной зарядки:	1,5 часа
Время работы на одном заряде:	до 1 часа
Тип:	роторный
Срок службы:	два года (не распространяется на аккумулятор)

При бережном использовании срок службы может значительно превысить показатель, установленный производителем.

Дата производства представлена на лейбле изделия в формате ММ.ГГГГ

## РАБОТА МАШИНКИ ДЛЯ СТРИЖКИ

1. Проверьте, не нуждается ли машинка в смазке. Зарядите машинку полностью. Если машинка не заряжена Вы можете подключиться к адаптеру сети непосредственно, не используя подставку и приступить к стрижке прямо во время зарядки.

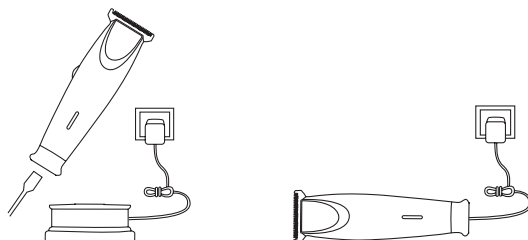

2. Установите насадку, если требуется.



3. Для того, чтобы поменять насадку, необходимо нажать на фиксатор насадки (G) и установить необходимую Вам насадку.



4. Рекомендуется устанавливать насадку, позволяющую оставлять волосы большей длины. В дальнейшем, по мере необходимости, можно установить насадки для стрижки более коротких волос.  
5. Если Вам нужна длина более 3 мм, снимите насадку и используйте расческу или регулируйте длину пальцами свободной руки.



6. Переведите выключатель (C) и можете начинать стрижку. Меняйте насадки, только выключив машинку.  
7. Обработайте сначала небольшой участок волос, чтобы привыкнуть к длине срезаемых волос. Начинайте стричь с затылочной части и по бокам, затем стригите спереди, двигайтесь по направлению к макушке, все время против роста волос.

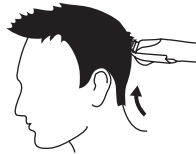

8. Во время стрижки следите за скоростью движения машинки. Лучших результатов можно добиться, если машинка будет двигаться с «собственной» скоростью, а не ускоряться с помощью рук.  
9. Окончательную обработку проводите без насадки легкими поглаживающими движениями по росту волос от макушки.

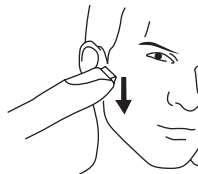

10. По окончании использования установите переключатель (С) назад. Если Вы подключались к адаптеру, не забудьте отключить машинку от него.

### ПРИМЕЧАНИЯ

- Машинка для стрижки должна работать без остановки не более 20 минут, для того чтобы избежать перегрева двигателя. После 10-минутного перерыва можно продолжить работу.
- Машинка рассчитана для стрижки сухих волос, не используйте для стрижки влажных и мокрых волос.
- В процессе зарядки прибор может нагреваться, это нормально.
- Не оставляйте машинку подключенной к сети.
- Производитель оставляет за собой право вносить в конструкцию машинки для стрижки волос незначительные изменения без дополнительного объявления.

### ЧИСТКА И УХОД

- Машинка нуждается в регулярной чистке.
- Отключите прибор от источника тока. Корпус можно протереть слегка влажной тряпочкой. Не используйте химически активные или абразивные моющие средства для чистки машинки, так как это может повредить ее поверхность.
- Съемные части машинки следует помыть в теплой мыльной воде.
- Ножи необходимо вычистить от волос щеточкой, поставляемой в комплекте. Кроме того, время от времени следует снимать блок ножей для чистки.



- Не чистите машинку для стрижки при помощи инструментов.
- Никогда не погружайте прибор в воду или другую жидкость.

### УКАЗАНИЯ ПО ЗАЩИТЕ ОКРУЖАЮЩЕЙ СРЕДЫ

Старые приборы представляют собой совокупность технических материалов и поэтому не могут быть утилизированы с бытовыми отходами! Поэтому мы хотели бы попросить Вас активно поддержать нас в деле экономии ресурсов и защиты окружающей среды и сдать этот прибор в приемный пункт утилизации (если таковой имеется).



## ПАЙДАЛАНУҒА НҰСҚАУ

## ҚҰРМЕТТІ САТЫП АЛУШЫ!

БІЗ СІЗДІ СӘТТИ ЖАСАҒАН ТАҢДАУЫҢЫЗБЕН ҚҰТТЫҚТАЙМЫЗ! СІЗ ІЛГЕРІЛЕУШІЛІК ДИЗАЙНМЕН ЖӘНЕ ЖАҚСЫ ОРЫНДАУШЫЛЫҚ САПАСЫМЕН ЕРЕКШЕЛЕНЕТІН “ATLANTA” САУДА МАРКАСЫНЫҢ ИЕГЕРІ БОЛДЫҢЫЗ. БІЗДІҢ ӨНІМІМІЗ ҰЗАҚ ЖЫЛДАРҒА СІЗГЕ СЕРІК БОЛАДЫ ДЕП ҮМІТТЕНЕМІЗ.

## ПАЙДАЛАНУ АЛДЫНДА

Құрылғыны пайдаланар алдында осы нұсқаулықты мұқият оқыңыз. Алғаш зарядтауды 3 сағаттың көлемінде үздіксіз жасап отырыңыз.

## ТЕХНИКАЛЫҚ ҚЫЗМЕТ КӨРСЕТУ

Дұрыс әрі ұзақ жұмыс істеу қабілетін қамтамасыз ету үшін шаш қырқуға арналған машинка пышақтарды үнемі майлауды қажет етіп тұрады. Майлау үшін машинка жиынында бірге қойылатын майдың кішкене бөлігін (1 тамшы) пайдаланыңыз. Майлағаннан кейін май таралу үшін машинканы қосыңыз, содан соң майдың артық бөлігін шүберекпен сүртіп тастаңыз.

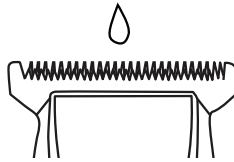

Батареяның зарядының толық отыруына жол бермеңіз. Зарядталу уақыты шамамен 1.5 сағатқа созылуы керек, бірақ 2 сағаттан аспауы тиіс. Толық зарядталған машинка келесі зарядтауға дейін 1 сағатқа дейін жұмыс істеуі керек. Зарядтың таусылу белгілері байқалмайынша батареяны зарядтауға болмайды (қуаттылығы жоғалады, қозғалтқыш жұмысы баяулайды), зарядталу-зарядтың отыру жұмысын толық жүргізуге тырысыңыз.

## ҚАУІПСІЗДІК ШАРАЛАРЫ

- Құрылғы сипаттамалары нұсқаулықта көрсетілген ток көзінен жұмыс істеу үшін бейімделген.
- ҚҰРЫЛҒЫ ФИЗИКАЛЫҚ, СЕЗІМТАЛДЫЛЫҚ НЕМЕСЕ АҚЫЛ ЕСІ ТӨМЕН ТҰЛҒАЛАРДЫҢ (БАЛАЛАРДЫ ҚОСА АЛҒАНДА) НЕМЕСЕ ОЛАРДЫҢ ҚҰРЫЛҒЫНЫ ПАЙДАЛАНУ ТУРАЛЫ БІЛІМІ БАР, ОЛАРДЫҢ ҚАУІПСІЗДІГІНЕ ЖАУАПТЫ ТҰЛҒАНЫҢ БАҚЫЛАУСЫЗ ПАЙДАЛАНУЫНА АРНАЛМАҒАН.
- ҚҰРЫЛҒЫ ҚОСУЛЫ КЕЗДЕ НЕМЕСЕ ОНЫҢ ЖАНЫНДА БАЛАЛАР ЖҮРГЕН КЕЗДЕ ОНЫ ҚАРАУСЫЗ ҚАЛДЫРМАҢЫЗ. БАЛАЛАРДЫҢ ФЕН-ЩЕТКЕНІ СІЗДІҢ ҚАДАҒАЛАУЫҢЫЗСЫЗ ПАЙДАЛАНУЫНА ЖОЛ

EN  
3-7RUS  
8-12KZ  
13-18

БЕРМЕҢІЗ. 8 ЖАСТАН ЖОҒАРЫ БАЛАЛАРҒА ҚҰРЫЛҒЫНЫ ЕРЕСЕКТЕРДІҢ БАҚЫЛАУЫМЕН ҒАНА ПАЙДАЛАНУҒА РҰҚСАТ ЕТІЛГЕН.

• ҚҰРЫЛҒЫ ВАННАДА НЕМЕСЕ ЖАНЫНДА СУ БАР ЖЕРЛЕРДЕ ПАЙДАЛАНБАҢЫЗ.

- Сымның зақымдалуында қауіпті жағдайды болдырмас үшін оны өндіруші немесе агент, немесе білікті тұлға алмастыруы керек.
- Құрылғыны қосу кезінде электрлік ұзартқышты пайдалануға тыйым салынады.
- Машинканы қосулы күйінде қалдырмаңыз. Оны қояр алдында сөндіріңіз.
- Өрттің болу немесе электр тогымен соққы алу қауіптілігін азайту үшін:
  - өнім қалыбын ашпаңыз;
  - құрылғының электрлік бөлігін жаңбырдың немесе ылғалдың әсерінен сақтаңыз;
  - құрылғыны суға немесе басқа да сұйықтыққа салмаңыз;
  - ПАЙДАЛАНЫЛМАЙТЫН ҚҰРЫЛҒЫ ЖЕЛІДЕН АЖЫРАТЫП САҚТАҢЫЗ, ҚҰРЫЛҒЫ СӨНДІРУЛІ БОЛСА ДА ҚАУІПТІЛІК ТУДЫРАДЫ.
  - құрылғыны ылғал жерлерде пайдаланбаңыз;
  - құрылғының үсті су болса, оны электр желісіне қоспаңыз;
  - ашаны розеткаға ылғал қолыңызбен қопаңыз немесе ажыртаңыз;
  - ашаның қызып кетуіне жол бермеңіз; оның розеткаға толығымен нық енгенін қадағалаңыз;
  - егер де желілік сым зақымданған немесе ылғал болса, оны пайдаланбаңыз;
  - құрылғыны тазалау алдында желіден ажыратыңыз және оның толық сууын күтіңіз;
  - құрылғыны ажыратқыңыз келсе, желілік сымынан тартпаңыз; ашаны розеткадан ақырындап суырыңыз;
  - құрылғыны ылғал салқын жерде сақтаңыз;
- Машина үйде пайдалануға есептелген және кәсіби мақсаттарды пайдалануға бейімделмеген.
- Егер де жұмыс барысында қандай да бір келеңсіздіктер немесе механикалық ақаулар туса, құрылғыны пайдаланбаңыз. Бұл жағдайда кепілдік талонымен қызмет көрсету орталығына жүгініңіз. Келеңсіздіктерді өз бетіңізше жөндеуге тырыспаңыз.
- Құрылғыны жылу көздерінің жанында орналастырмаңыз: жылу радиаторлары, газ плиталары; немесе тікелей күн сәулесі, шаң түсетін жерлерде және механикалық дірілдер мен соққы күштері түсетін маңайларда.
- Температурасы төмен жағдайларда транспортталғаннан кейін құрылғыны жылы бөлмеде екі сағаттай ұстамайынша желіге қоспаңыз. Фен-щеткаменің қалыбын тазалау үшін химиялық белсенді сұйықтықтарды (бензин, жанармай, спирт, әр түрлі еріткіштер) пайдаланбаңыз.
- Құрылғыны сақтау, транспорттау және пайдаланудың кез-келген қателіктері кепілдікті жаппайды.

ПАЙДАЛАНУҒА НҮСҚАУ

ЖИЫННЫҢ НЕГІЗГІ ЭЛЕМЕНТТЕРІ

- A - қырқуға арналған топтама
- B - машинканың корпусы
- C - екі жылдамдықты қосу түймесі
- D - зарядтау индикаторы
- E - желілік адаптер
- F - 4 насадки: 1, 1.5, 2, 3 мм
- G - қысқыш қондырғы
- H - зарядтағышты тіреу
- I - пышақтарды тазалауға арналған қылшақ
- L - пышақтарды майлауға арналған май

ТЕХНИКАЛЫҚ СИПАТТАМАЛАРЫ

Қорек көзі адаптерінің кернеуі:	230 В~ 50 Гц
Адаптердің шығыс қуаттылығы:	3 Вт
Адаптердің шығыс кернеуі:	5.0 В
Акумулятор:	3,7 В екі дана; 700 мА/ч (Li-ion)
Толық зарядталу уақыты:	1.5 сағат
Бір зарядпен жұмыс істеу уақыты:	1 сағатқа дейін
Типі:	роторлық
Қызмет ету мерзімі:	екі жыл (аккумуляторға қатысы жоқ)

Ұқыпты пайдалануда қызмет ету мерзімі өндіруші орнатқан мерзімнен де асуы мүмкін.

Өндіріс күні бұйымның лейблінде ММ.ГТТГ форматында берілген

ШАШ ҚЫРҚУҒА АРНАЛҒАН МАШИНАНЫҢ АТҚАРАТЫН ЖҰМЫСЫ

1. Машинаның майлауды қажет етпейтінін тексеріңіз. Машинканы толықтай зарядтаңыз. Машина зарядталған жоқ болса, сіз тұғырды пайдаланбай желіге тікелей адаптерді қосуға болады және зарядтау кезінде тікелей кесімді бастаңыз.

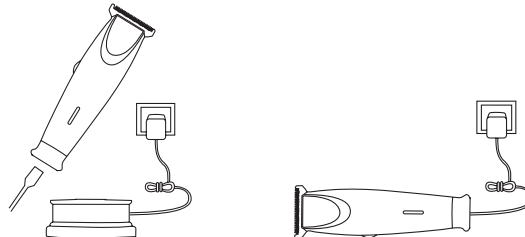

EN  
3-7

RUS  
8-12

KZ  
13-18

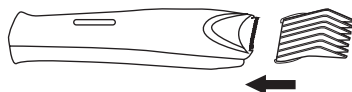

2. Қажет болған жағдайда кеңейтімін орнатыңыз.
3. Саптаманы өзгерту үшін саптама бекіткішін (G) басып, сізге қажет саптаманы орнату керек.
4. Шашты ұзағырақ қалдыруға мүмкіндік беретін саптаманы орнату ұсынылады. Болашақта, қажет болған жағдайда, қысқа шашты кесуге арналған саптамаларды орнатуға болады.



5. Егер де Сізге 3 мм жоғары ұзындық керек болса, қондырғыны шешіп, тарақты пайдаланыңыз немесе бос қолыңыздың саусақтарымен реттеңіз.

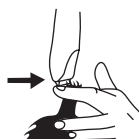

6. (C) қосқышын алдыға жылжытыңыз, шаш қырқуды бастай беруіңізге болады. Машинаны сөндіріп барып қондырғыларды ауыстырыңыз.
7. Қырқылып жатырған шаштың ұзындығына үйренісу үшін алдымен шаштың кішкене бөлігін өңдеңіз. Бастың артқы және жанынан қырқа бастаңыз, содан соң алдын қырқыңыз, құйқа жаққа қарай бағытталаңыз

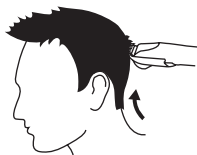

8. Қырқу барысында машинканың жылдамдығын қадағалаңыз. Егер де машинка қолдың көмегімен емес, өзінің жылдамдығымен қозғалатын болса, жақсы нәтижеге қол жеткізуге болады.
- 9 Ақырғы өңдеуді қондырғысыз, құйқадан шаштың өсу бағытына қарай жеңіл сипаумен жүргізіңіз.

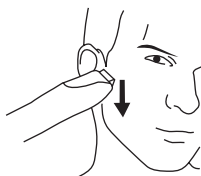



## ПАЙДАЛАНУҒА НҰСҚАУ

10. Пайдаланып болғаннан кейін (С) ауыстырғышты артқа орнатып, машинканы желіден ажыратуды ұмытпаңыз.

## ЕСКЕРТУ

- Шаш қырқуға арналған машинка қозғалтқыштың қызып кетуін болдырмас үшін тоқтаусыз 20 минут жұмыс істеуі керек. 10-минуттық үзілістен кейін жұмысты жалғастыруға болады.
- Машинка құрғақ шаштарды қырқуға есептелген, ылғал және сулы шашты қырқу үшін пайдаланбаңыз.
- Зарядталу уақытында құрал қызуы мүмкін, бұл қалыпты жағдай.
- Адаптер желіге қосылмаған болса машинканы адаптерге қосуды күйде қалдырмаңыз.
- Өндіруші шаш қырқуға арналған машинканың құрылысына қосымша өзгертулерді хабарландыруларсыз ақ енгізуге құқылы.

## ТАЗАЛАУ ЖӘНЕ КҮТІМІ

- Машинка үнемі тазалауды қажет етеді.
- Құрылғыны ток көзінен ажыратып, оның сууына мұрша беріңіз. Содан соң фен корпусының үстіңгі бетін ылғал шүберекпен тазалаңыз. Машинканы тазалау үшін химиялық белсенді заттарды пайдаланбаңыз, себебі олар оның бетін зақымдауы мүмкін.
- Машинканың алынбалы бөлшектерін жылы сабынды суда жуған дұрыс.
- Пышақтарды щеткенің көмегімен шаштардан тазартып алу қажет. Сонымен қатар пышақтар блогын тазалау үшін шешіп тұру қажет.

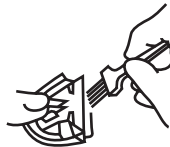

- Шаш қырқуға арналған машинканы құрылғылардың көмегімен тазаламаңыз.
- Құрылғыны ешқашан суға немесе басқа да сұйықтыққа салмаңыз.

EN  
3-7RUS  
8-12KZ  
13-18

## ҚОРШАҒАН ОРТАНЫ ҚОРҒАУ БОЙЫНША НҰСҚАУЛЫҚТАР

Ескі құрылғылар техникалық материалдар жиыны болып табылады және сондықтан да тұрмыстық қалдықтармен жойылуы мүмкін! Сондықтан да біз Сізді қоршаған ортаны қорғау мен қорларды үнемдеу ісінде бізді қолдауыңызды және осы құрылғыны жою үшін қабылдау пунктіне тапсыруыңызды сұраймыз.



**EN**  
3-7

**RUS**  
8-12

**KZ**  
13-18

## ШИРОКИЙ АССОРТИМЕНТ БЫТОВОЙ ТЕХНИКИ

### ТЕХНИКА ДЛЯ КУХНИ

Весы кухонные  
Кофеварки  
Кофемолки  
Чайники электрические  
Чайные наборы  
Чайники-термосы  
Блендеры  
Кухонные комбайны  
Миксеры  
Мультиварки  
Мясорубки  
Соковыжималки  
Овощерезки и терки  
Пароварка  
Печи  
Плитки электрические  
Плитки индукционные  
Грили и шашлычницы электрические  
Тостеры  
Сэндвичницы и вафельницы  
Сушилки для овощей и фруктов  
Хлебопечки  
Йогуртницы  
Аппараты для десертов

### ТЕХНИКА ДЛЯ ДОМА

Утюги электрические  
Отпариватели для одежды  
Сушилки для одежды  
Машинки для удаления катышков  
Пылесосы  
Водонагреватели  
Точилка электрическая  
ПЕРСОНАЛЬНЫЙ УХОД  
Весы  
Фены электрические  
Электрощипцы  
Бритвы электрические  
Машинки для стрижки  
Приборы по уходу  
Массажеры  
КЛИМАТИЧЕСКАЯ ТЕХНИКА  
Тепловентиляторы  
Обогреватели керамические  
Обогреватели инфракрасные  
Обогреватели масляные  
ЭЛЕКТРОНИКА  
Ночники  
Часы электронные

Изготовлено под надзором Атланта Хаус Эплаенсис ЛЛС, расположенной по адресу: 1201В, Пичтри Стрит, Сьют 3500, Атланта, Джорджия, США, 30309, на сборочном заводе в Китайской народной республике.

Вопросы и предложения, пожалуйста направляйте в службу поддержки потребителя: [vopros@my-atlanta.ru](mailto:vopros@my-atlanta.ru)

Представитель производителя: Ардин Лимитед, Юнит Ф, 11 этаж, СНТ Товер, 338 Хеннесси Родд, Ван Чай, Гон Конг.

Қазақстан Республикасында импорттаушы: ЖШС «Динаис Плюс», Мекен-жайы: 070004 Қазақстан Республикасы, Шығыс Қазақстан облысы, Өскемен қаласы, Кожедуба көшесі 34/17, байланыс: 8 (7232) 21-11-28, +7 777 315 7787, +7 777 226 4447  
Ел. mail: [info@grossist.kz](mailto:info@grossist.kz), [grossist\\_dp@mail.ru](mailto:grossist_dp@mail.ru)

Импортер в Республику Беларусь: ООО «Электробум», г. Минск, ул. П.Бровки, 15/2-2Г.  
Тел./факс: +375 17 289-25-25  
[electro-boom.by](http://electro-boom.by/) / ЭЛЕКТРОБУМ.БЕЛ. Товар сертифицирован.

Импортер в Российскую Федерацию: ООО «Верта», 109428, РФ, г. Москва, Рязанский проспект, дом 8А, строение 14, этаж 15, помещение I, комната 23.  
е-mail: [vopros@my-atlanta.ru](mailto:vopros@my-atlanta.ru) URL: [www.my-atlanta.ru](http://www.my-atlanta.ru) тел./факс: +7 499 5044855

---

**[www.my-atlanta.ru](http://www.my-atlanta.ru)**