

reoka

Пайдалану
бойынша нұсқаулық

Ұсақтағыш
RKEC-602

Мазмұны

Құрылғы мақсаты	4
Сақтық шаралары.....	4
Құрылғы схемасы	5
Пайдаланушы нұсқаулығы	6
Рецепттер.....	7
Техникалық сипаттамалары	7
Жинақталым.....	7
Тазалау және күтім	8
Ықтимал проблемалар және олардың шешімі	8
Монтаждау, сақтау, тасымалдау (тасу), өткізу және кәдеге жарату ережелері мен шарттары.....	9
Кепілдік міндеттемелер.....	9
Қосымша ақпарат.....	10

Құрметті сатып алушы

Сеніміңізге рахмет.

РЕОКА өз өнімдерінің сапасы мен бірегей стиліне үлкен мән береді. Біз сізге функционалдылық пен дизайнның жоғары стандарттарына сай жасалған және жасалған өнімдерді ұсынуға қуаныштымыз. Құрылғыны қолданар алдында қауіпсіздігіңізге қатысты маңызды ақпаратты және құрылғыны дұрыс пайдалану мен күтуге қатысты ұсыныстарды қамтитын осы нұсқаулықты мұқият оқып шығыңыз. РЕОКА ас үйімен және тұрмыстық техникамен күн сайын жақсырақ болады.

Саған қамқорлық жасаймын, РЕОКА

Құрылғы мақсаты

Ұсақтауыш — көкөністерді, жемістерді, шөптерді, ірімшік пен етті* жылдам турауға және араластыруға арналған ықшам әмбебап құрылғы.

Сақтық шаралары

1. Құрылғыны қуат көзіне қоспас бұрын, қуат көзінің кернеуі техникалық сипаттамаларға сәйкес келетініне көз жеткізіңіз.
2. Электр тогының соғу немесе жарақат алу қаупін азайту үшін құрылғыны, сымды немесе суға немесе басқа сұйықтықтарға батырмаңыз.
3. Құрылғыны пайдаланбаған кезде, ақауларды байқаған кезде және тазалау алдында қуат көзінен ажыратыңыз.
4. Құрылғының қозғалатын бөліктеріне қол тигізбеңіз.
5. Құрылғыны зақымдалған қуат сымы немесе ашасы бар қолданбаңыз. Оларды ауыстыру үшін уәкілетті қызмет көрсету орталығына хабарласыңыз.
6. Құрылғыда көрінетін зақым болса, оны пайдаланбаңыз. Дереву уәкілетті қызмет көрсету орталығына хабарласыңыз.
7. Құрылғымен бірге берілген құрамдастарды ғана пайдаланыңыз. Кез келген басқа компоненттерді пайдалану өмір мен денсаулыққа қауіп төндіруі мүмкін, сонымен қатар сізді тегін кепілдік қызмет көрсету құқығынан айырады.
8. Құрылғыны сыртта пайдаланбаңыз.
9. Құрылғыны немесе қуат сымын қыздыру элементтеріне, газ немесе электр оттықтарына және т.б. жақын қоймаңыз.
10. Құрылғыны қуат сымынан тартып тартпаңыз немесе жылжытпаңыз. Сымды құрылғының айналасына майыстырмаңыз немесе орамаңыз. Сондай-ақ, сымның үстелдің шетінен майысуына немесе ыстық беттерге тиюіне жол бермеңіз.
11. Жарақат алмау немесе құрылғыға зақым келтірмеу үшін жұмыс істеп тұрған кезде қолыңызды, ыдыстарыңызды және ыдыстарды ұсақтағыштан алыс ұстаңыз.
12. Ұсақтауыш пышағын ұстаған кезде абай болыңыз. Пышақтың жүзі өте өткір.
13. Құрылғыны қоспас бұрын, қақпақтың мықтап бекітілгеніне көз жеткізіңіз.
14. Құрылғы пышағын үстел үстінде қалдырмаңыз. Сақтау үшін ұсақтағыш пышағын ыдысқа салып, ыдысты қақпақпен жабыңыз.
15. Тостаған бос немесе толған кезде ұсақтағышты пайдаланбаңыз.
16. Құрылғы тек тағамды турауға арналған.
17. Жабысқақ немесе өте тұтқыр өнімдерді араластыру үшін құрылғыны пайдаланбаңыз.
18. Құрылғының ыдысына ыстық тағамдарды қоймаңыз, олар суығанша күтіңіз.
19. Әрбір қолданар алдында құрылғы мен оның бөліктерінің зақымдалуын тексеріңіз.
20. Электр тогының соғуын болдырмау үшін құрылғыны ешқашан өзіңіз бөлшектемеңіз. Бұл құрылғыда пайдаланушы жөндеуге болатын бөлшектер жоқ. Жөндеу үшін уәкілетті қызмет көрсету орталығына хабарласыңыз.
21. Бұл құрылғы коммерциялық пайдалануға арналмаған.
22. Бұл құрылғы балалардың немесе физикалық, сенсорлық немесе ақыл-ой қабілеттері шектеулі адамдардың қауіпсіздігіне жауапты біреудің қадағалауынсыз пайдалануына арналмаған. Балаларға құрылғымен ойнауға рұқсат бермеңіз.

* — майлы және жіпті етті, сүйекті немесе шеміршекті етті ұсақтауға жарамайды.

23. Бұл құрылғы тұрмыстық және ұқсас орталарда пайдалануға арналған, атап айтқанда:

- дүкендердегі, кеңселердегі және басқа өндірістік орталардағы қызметкерлерге арналған ас үй аймақтарында;
- ауыл шаруашылығы шаруашылықтарында;
- қонақүйлердегі, мотельдердегі және басқа тұрғын үй инфрақұрылымындағы клиенттер;
- жеке пансионаттарда.

Құрылғы схемасы

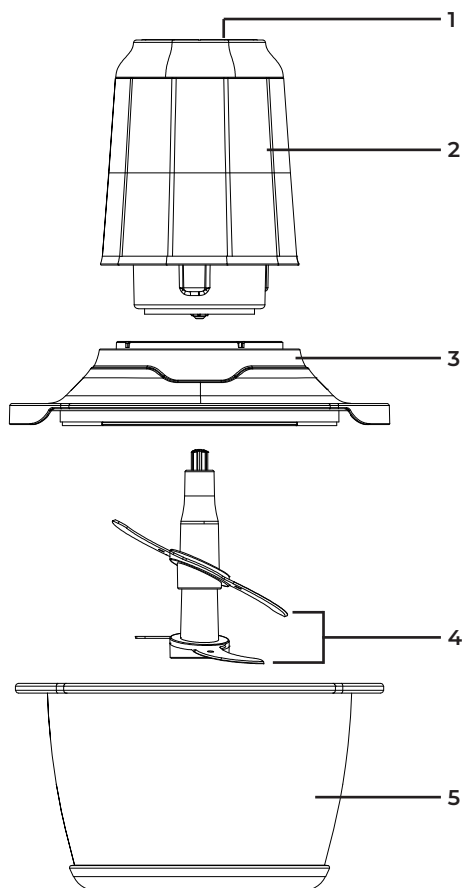

1. Бірінші және екінші жылдамдықты қосу түймелері.
2. Мотор блогы.
3. Қақпақ.
4. Ұсақтағыш жүздер.
5. Тостаған.

Пайдаланушы нұсқаулығы

Назар аударыңыз: ұсақтағышты жинап, қолданар алдында мотор блогының сыртқы бетін дымқыл шүберекпен сүртіңіз, пышақтарды және шыны ыдысты сабынмен және сумен мұқият жуыңыз..

1. Тостағандағы білікке ұсақтағыш пышақтарды салыңыз.

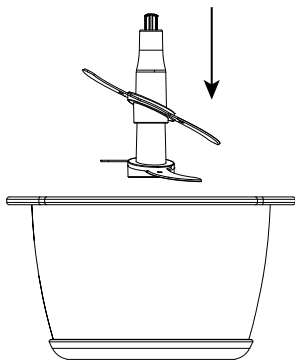

2. Тағамды ыдысқа салып, ыдысты қақпақпен жабыңыз.

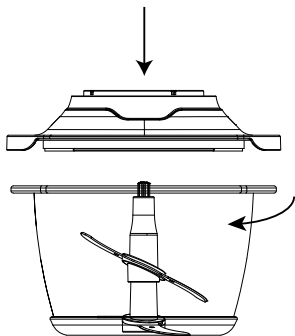

3. Мотор блогын қақпаққа қойып, оны сәл бұрап бекітіңіз.
4. Құрылғыны электр желісіне қосыңыз.
5. Сізге қандай жұмыс жылдамдығы қажет екенін анықтаңыз (бірінші немесе екінші), содан кейін ұсақтағыштың жоғарғы жағындағы сәйкес қуат түймесін басып тұрыңыз. Мотор бөлігін екінші қолыңызбен ұстаңыз.

Назар аударыңыз: ұсақтағышты ұзақ уақыт үздіксіз пайдалану ұсынылмайды. Қуат түймесін 30 секундтан артық емес басып тұрыңыз, содан кейін құрылғыны 1 минут суытыңыз. Әртүрлі өнімдер ұнтақтау-кідірту циклдерінің әртүрлі санын қажет етуі мүмкін.

6. Қажетті тегістеу нәтижесіне қол жеткізгеннен кейін құрылғыны желіден ажыратыңыз. Пышақтардың айналуын тоқтатқанына көз жеткізіңіз.
7. Мотор блогын және қақпақты алыңыз, жүздерді абайлап алыңыз. Тек содан кейін туралған ингредиенттерді ыдыстан алыңыз.

Рецепттер

Бала пюресі

- Алдын ала дайындалған пюре ингредиенттерін кішкене бөліктерге кесіңіз де, оларды ұсақтағыш ыдысқа салыңыз.
- Сорпаны (ет немесе көкөніс) қосыңыз.
- I немесе II жылдамдық түймесін басып, босату арқылы ингредиенттерді ұнтақтаңыз және араластырыңыз.
- Пюрені қажетті консистенцияға келтіру үшін I немесе II жылдамдық түймесін қайтадан басыңыз.

Жеміс смузилері

- Жемістерді майдалап турап, ұсақтағыш ыдысқа салыңыз.
- Біраз сүт, су немесе шырын қосыңыз.
- I немесе II жылдамдық түймесін басып, босату арқылы ингредиенттерді ұнтақтаңыз және араластырыңыз.
- Смузиді қажетті консистенцияға келтіру үшін I немесе II жылдамдық түймесін қайтадан басыңыз.

Техникалық сипаттамалары

- Үлгісі: RKEC-602.
- Сауда белгісі: Reoka.
- Қуат параметрлері: 220–240 В, 50/60 Гц.
- Қуаты: 600 Вт дейін.
- Ыдыстың көлемі: 1,2 л.
- Жылдамдық саны: 2.
- Корпус материалы: пластик.
- Ыдыс материалы: шыны.
- Қуат сымын бекіту түрі: Y.
- Электр тоғынан қорғау класы: II.
- Қолдану аясы: тұрмыстық.

Жинақталым

- Мотор блогы.
- Ұсақтағыш жүздер.
- Қақпақ.
- Ұсақтауыш ыдысы.
- Пайдалану бойынша нұсқаулық.

Қызмет көрсету және күтім

1. Тазалау алдында құрылғыны розеткадан ажыратуды ұмытпаңыз.
2. Ұсақтағыш корпусын дымқыл жөкемен немесе шүберекпен сүртіңіз, содан кейін мұқият құрғатыңыз. Мотор бөлігін ешқашан ағын судың астына қоймаңыз.
3. Тостағанның қақпағын, тостағанды және пышақтарды жұмсақ губкамен және абразивті емес жуғыш затпен су астында жуыңыз.
4. Жүздері мен тостаған ыдыс жуғыш машинада жууға болады.

Абайлаңыз: пышақтарды алу, орнату және тазалау кезінде аса сақ болыңыз, өйткені олар өте өткір.

5. Бөлшектерді орнатпас бұрын оларды жақсылап құрғатыңыз.
6. Құрылғыны құрғақ, желдетілетін жерде сақтаңыз.

Ықтимал проблемалар және олардың шешімі

- Кез келген әдеттен тыс шу, иіс, түтін және т.б. шықса, жұмысты тоқтатыңыз және құрылғыны дереу электр желісінен ажыратыңыз.
- Сипатталған әдістердің ешқайсысы мәселені шешуге көмектеспесе, уәкілетті қызмет көрсету орталығына хабарласыңыз.

Проблема	Себеп	Шешім
Жылдамдық түймесін басқан кезде құрылғы жұмыс істемейді	Штепсель розеткаға қосылмаған немесе розеткада кернеу жоқ	Электр қосылымын тексеріңіз
	Қақпақ мықтап жабылмаған, қауіпсіздік құлпы іске қосылды	Қақпақтың мықтап бекітілгеніне көз жеткізіңіз
Құрылғы тағамды ұсақтамайды	Тостаған тамаққа толып жатыр	Жүктелген өнімдердің санын азайтыңыз
	Пышақтар тегістеу материалына кептеліп қалған	Құрылғыны электр желісінен ажыратыңыз, пышақтарды тағамнан тазалаңыз
Құрылғы кенеттен жұмысын тоқтатты	Қуат көзі кернеуінің төмендеуі	Желілік кернеуді тексеріңіз
	Қозғалтқыш үздіксіз жұмыс уақытының асып кетуіне байланысты қызып кетті	Құрылғыны желіден ажыратып, 20–30 минут суытыңыз

Монтаждау, сақтау, тасымалдау (тасу), өткізу және кәдеге жарату ережелері мен шарттары

- Құрылғыны құрастыру процесі осы нұсқаулықтың «Пайдалану нұсқаулары» бөлімінде сипатталған.
- Құрылғыны қаптамада, өндірушінің және тұтынушының жылытылатын үй-жайларында ауаның 5 және 40 °C аралығындағы температурада және ауаның 80%-дан аспайтын салыстырмалы ылғалдылығында сақтау керек. Үй-жайда жемірілуді тудыратын жегі қоспалар (қышқылдардың, сілтілердің булары) болмауы тиіс.
- Құрылғының тасымалдануы құрғақ ортада жүзеге асырылуы тиіс.
- Құрылғы ұқыпты өңдеуді талап етеді, оны шаң, кір, соққы, ылғал, от және т.б. әсерінен қорғаңыз.
- Құрылғыны сату жергілікті заңнамасына сәйкес жүргізілуі керек.
- Құрылғының ақаулығы анықталған жағдайда, тез арада авторландырылған сервистік орталыққа хабарласу немесе құрылғыны кәдеге жарату керек.
- Бұйымның қызмет ету мерзімі аяқталғаннан кейін оны қарапайым тұрмыстық қоқыспен бірге тастауға болмайды. Оның орнына, ол федералды немесе жергілікті заңнамаға сәйкес қайта өңдеу және қайта өңдеу үшін электрлік және электронды жабдықты тиісті қабылдау бекетіне қайта өңдеуге жіберіледі. Осы бұйымды дұрыс жоюды қамтамасыз ете отырып, сіз табиғи ресурстарды үнемдеуге және қоршаған ортаға және адамдардың денсаулығына зиян келтірмеуге көмектесесіз. Бұл бұйымды қабылдау және жою бекеттері туралы қосымша ақпаратты жергілікті муниципалды органдардан немесе тұрмыстық қалдықтарды шығаратын кәсіпорынан алуға болады.

Кепілдік міндеттемелер

Өндіруші кепілдік мерзімі ішінде құрылғының үздіксіз жұмыс істеуіне, сондай-ақ материалдар мен жинақтарда ақаулардың болмауына кепілдік береді. Кепілдік мерзімі бұйымды сатып алған сәттен бастап есептеледі және тек жаңа өнімдерге қолданылады. Кепілдік қызмет көрсету пайдаланушының басшылығына сәйкес бұйымды пайдалану шартымен кепілдік мерзімі ішінде тұтынушының кінәсіз істен шыққан элементтерді тегін жөндеу немесе ауыстыруды қамтиды. Элементтерді жөндеу немесе ауыстыру уәкілетті сервис орталықтарының аумағында жүргізіледі.

Кепілдік мерзімі: 24 ай.

Пайдалану мерзімі: 36 ай.

Сервистік орталықтардың өзекті тізімі келесі мекенжай бойынша:

<https://www.dns-shop.kz/service-center/>

Қосымша ақпарат

Өндіруші: Гуандун Лонг-Плас Электрик Эпплайенсиз Ко., Лтд.

№1, 2F, 1 ғим., 2-ші Хэсуй тас жолы №51, Дунфэн, Чжуншань қ., Гуандун пров., Қытай.
Қытайда жасалған.

Импортер / юр. лицо, принимающее претензии в Республике Казахстан:

ТОО «ДНС КАЗАХСТАН», г. Астана, р-н Сарыарқа, пр-т Сарыарқа, зд. 12, Республика Казахстан.

Импорттаушы / Қазақстан Республикасында талаптар қабылдайтын заңды тұлға: «DNS QAZAQSTAN (ДНС КАЗАХСТАН)» ЖШС, Астана қ-ы, Сарыарқа ауданы, Сарыарқа д-лы, 12 ғ-т, Қазақстан Республикасы.

Адрес электронной почты / электронды пошта мекен-жайы: info@dns-shop.kz

Өнім Кеден одағының техникалық регламентінің талаптарына сәйкес келеді:

- «Төмен вольтты жабдықтың қауіпсіздігі туралы» КО ТР 004/2011;
- «Жиһаз өнімінің қауіпсіздігі туралы» КО ТР 025/2012.

Тауар Еуразиялық экономикалық одақтың «Электртехника және радиоэлектроника бұйымдарында қауіпті заттарды қолдануды шектеу туралы» ЕАЭО ТР 037/2016 техникалық регламентінің талаптарына сәйкес келеді.

Өнімнің сапасын жақсарту үшін ерекшеліктер, өнім туралы ақпарат және оның сыртқы түрі пайдаланушыға алдын ала ескертусіз өзгертілуі мүмкін.

Өндіріс күні пайдаланушы нұсқаулығының орыс тіліндегі нұсқасында көрсетілген.

V.1



