

reoka

ПАЙДАЛАНУШЫ НҰСҚАУЛЫҒЫ

**Мүйізшелі
кофеқайнатқыш
Reoka
RKEM-400**

Құрметті сатып алушы!

Сенім артқаныңыз үшін рахмет. Reoka өз өнімдерінің сапасына және ерекше стильге үлкен мән береді, оның көмегімен сіз өзіңіздің жеке басыңызды білдіре аласыз. Біз сізге функционалдылық пен дизайнның жоғары стандарттарына сәйкес жасалған және дайындалған бұйымдарды ұсынуға қуаныштымыз. Құрылғыны пайдалануды бастамас бұрын, сіздің қауіпсіздігіңізге қатысты маңызды ақпаратты қамтитын және құрылғыны дұрыс пайдалану және оған күтім жасау бойынша ұсыныстарды қамтитын осы нұсқаулықты мұқият оқып шығыңыз. Ас үйге, үйге, сұлулық пен денсаулыққа арналған техникамен Reoka күн сайын жақсы болады.

Сізге қамқорлық жасай отырып, Reoka

Құрылғы мақсаты

Құрылғы кофе мен кофе сусындарын дайындауға арналған.

Сақтық шаралары

1. Бірінші рет қосар алдында құрылғының электрлік параметрлері электр желіңіздің параметрлеріне сәйкес келетініне көз жеткізіңіз. Құрылғыны тек жерге қосу тізбегі бар желіге қосыңыз.
2. Құрылғының кейбір бөліктері жұмыс кезінде қатты қызады. Ыстық беттерді қолыңызбен ұстамаңыз, құрылғының тұтқаларын пайдаланыңыз. Бұдан күйіп қалмас үшін құрылғыны ұстаған кезде абай болыңыз.
3. Электр тогының соғуын және жарақаттануды болдырмау үшін құрылғыны, сымды, суға немесе басқа сұйықтықтарға батырмаңыз.
4. Құрылғыны пайдаланбаған кезде, тазалаған кезде немесе ақаулық орын алған кезде электр желісінен ажыратыңыз.
5. Құрылғыны зақымдалған қуат сымы немесе ашасы бар қолданбаңыз.
6. Құрылғыны тегіс, тұрақты бетке қойыңыз. Қуат сымын беттің (мысалы, үстелдің) шетіне іліп қоядан сақ болыңыз. Сымның құрылғының ыстық бетіне тиіп тұрмағанына көз жеткізіңіз.
7. Кофеқайнатқышты ешқашан сусыз пайдаланбаңыз. Құрылғыны сумен шамадан тыс толтырмаңыз. Су деңгейінің шкаласын қараңыз.
8. Кофеқайнатқышты тек осы пайдаланушы нұсқаулығында сипатталғандай пайдаланыңыз. Құрылғыны дұрыс пайдалану және пайдалану ережелерін сақтау кезінде оның қызмет ету мерзімі өндіруші көрсеткен мерзімнен айтарлықтай асып кетуі мүмкін.
9. Құрылғы балалардың немесе физикалық, сенсорлық немесе ақыл-ой қабілеттері шектеулі адамдардың қауіпсіздігіне жауапты басқа адамдардың қадағалауынсыз пайдалануына арналмаған.
10. Жарақаттануды, өртті немесе электр тогының соғуын болдырмау үшін өндіруші ұсынбаған керек-жарақтарды пайдаланбаңыз.
11. Құрылғыны сыртта пайдаланбаңыз. Оны ыстықтан, тікелей күн сәулесінен және ылғалдан қорғаңыз. Құрылғыны газ және жылыту құрылғыларының жанына қоймаңыз. Құрылғының үстіне заттарды қоймаңыз.
12. Құрылғы зақымдалған болса, оны пайдаланбаңыз.
13. Құрылғыны жаппаңыз.
14. Құрылғыны желіден ажыратқанда, ашаны қолыңызбен ұстаңыз, қуат сымынан тартпаңыз.
15. Құрылғы жұмыс істеп тұрған кезде дыбыс сигналын алмаңыз.
16. Құрылғыны өзіңіз бөлшектеуге немесе жөндеуге әрекеттенбеңіз.
17. Жөндеу үшін уәкілетті қызмет көрсету орталығына хабарласыңыз. Білікті емес жөндеу құрылғыны зақымдауы және пайдаланушыға зиян келтіруі мүмкін.
18. Бұл құрылғы коммерциялық пайдалануға арналмаған.

Құрылғы схемасы

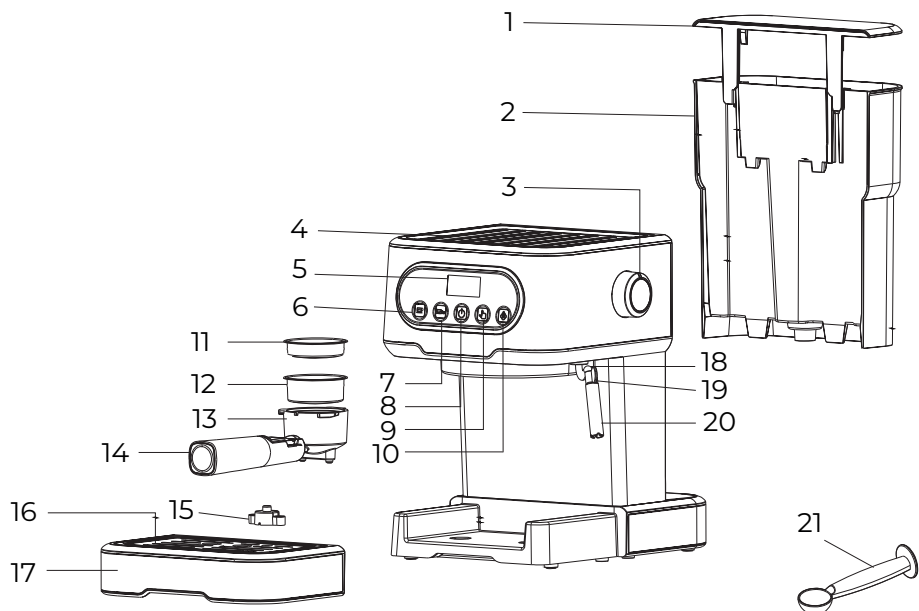

1. Су ыдысының қақпағы.
2. Су ыдысы.
3. Бу беру реттегіші.
4. Жоғарғы қақпақ.
5. Сенсорлық дисплей.
6. «Бір кесе» батырмасы.
7. «Екі кесе» батырмасы.
8. Қуат батырмасы.
9. «Қолмен орнату» батырмасы.
10. «Бу беру» батырмасы.
11. Бір кесе кофе дайындауға арналған сүзгі.
12. Екі кесе кофе дайындауға арналған сүзгі.
13. Мүйізше.
14. Мүйіз тұтқасы.
15. Қалқыма.
16. Алынбалы тор.
17. Тамшы науасы.
18. Пар шығару түтігі.
19. Түтік ұстағыш.
20. Сүтті көбіктеуге арналған саптама (капучино машинасы).
21. Өлшегіш қасық.

Пайдалану бойынша нұсқаулық

Жұмысқа дайындық

Кофе дайындаған кезде кофеқайнатқыштың суық бөліктерінің сусынның дәміне әсерін болдырмау үшін құрылғыны, сүзгіні, конусты және шыныаяқты алдына ала қыздыру ұсынылады.

1. Қақпақты ашып, резервуарды «МАХ» белгісінен асырмай сүмен толтырыңыз. Қақпақты жабыңыз.
Ескертпе: *бұл кофеқайнатқыштағы су ыдысы алынбалы, сондықтан ыңғайлы болу үшін оны толтырар алдында алып тастауға, содан кейін ауыстыруға болады.*
2. Сүзгіні мүйізге салыңыз (оған кофе құймаңыз). Мүйізді кофеқайнатқыштағы сүзгімен бірге орнатыңыз: ол үшін оны төменнен сәйкес ұяшыққа, мүйіздің қабырғаларын құрылғыдағы ойықтармен туралаңыз. Тоқтағанша сағат тілімен бұру арқылы құлыптаңыз.
3. Тостағанды сөреге қойыңыз. Бу реттегішінің «Өшіру» күйде екеніне көз жеткізіңіз.
4. Құрылғыны қуат көзіне қосып, қуат батырмасын басыңыз. Қуат индикаторы ақ түске айналады және басқару панеліндегі қалған индикаторлар жыпылықтай бастайды — кофеқайнатқыш қызға бастайды. Жылыту аяқталғаннан кейін жыпылықтау тоқтатылады, барлық индикаторлар біркелкі жанады.
5. «Қолмен басқару» батырмасын басып, аз мөлшерде су ағып кетуіне мүмкіндік беріңіз, содан кейін ағынды тоқтату үшін оны қайтадан басыңыз — бұл резервуардан қазандыққа суды айдау үшін қажет.

НАЗАР АУДАРЫҢЫЗ:

- кофеқайнатқышты бірінші рет пайдаланған кезде құрылғыны тазалау үшін суды 30 секунд ағызыңыз.
- бірінші рет құйып жатқанда шу пайда болуы мүмкін. Бұл құрылғының ішкі құрылымының ерекшеліктерімен байланысты қалыпты құбылыс.

Кофе / эспрессо дайындау

1. Кофеқайнатқыштың қызғанын күтіңіз.
2. Сағат тілімен бұрау арқылы мүйізді алыңыз. Ұнтақталған кофені сүзгіге берілген өлшеуіш қасықты пайдаланып қосыңыз (бір қасық ұнтақталған кофе ұнтағы шамамен бір кесе кофе жасай алады), содан кейін кофе ұнтағын бұрмалауышпен мықтап басыңыз.
3. Мүйізді кофеқайнатқышқа орнатыңыз. Оның астына алдына ала қыздырылған кесе қойыңыз.
4. Сусынның қажетті мөлшерін дайындауды бастау үшін «Бір кесе» немесе «Екі кесе» батырмасын басыңыз. Бір кесе кофені қайнату уақыты 15 секунд, екі кесе 25 секунд. Егер сіз кофенің еркін мөлшерін алғыңыз келсе, «Қолмен басқару» батырмасын басыңыз. Тамақтандыруды тоқтату үшін қайтадан басыңыз. Қолмен режимде сусынды дайындаудың максималды уақыты —

90 секунд, содан кейін құрылғы автоматты түрде өшеді.

Ескертпе: қолмен кофе беру индикаторы су температурасының жеткіліксіздігінен сөнуі мүмкін. Индикатор қайтадан жанған кезде, пісіруді жалғастыруға болады.

5. Бір немесе екі кесе үшін пісіру уақытын «Бір кесе» немесе «Екі кесе» батырмасын 3 секунд басып тұру арқылы қолмен орнатуға болады, индикатор шамы жыпылықтайды және құрылғы мәнді орнату режиміне өтеді. Кофе қайнатуды бастау үшін сол батырманы басыңыз, қажетті уақыт өткенше күтіңіз, содан кейін қайтадан басыңыз — құрылғы параметрді есте сақтайды. Бір кесе кофені дайындау уақытын орнатқаннан кейін (максималды 45 секунд), екі кесені дайындау уақыты автоматты түрде бұл мәнді екі есе арттырады (ең көбі 90 секунд). Екі кесе кофе үшін қайнату уақытын орнатқан болсаңыз, бір кесе үшін қайнату уақыты автоматты түрде екі есе азаяды.

НАЗАР АУДАРЫҢЫЗ: кофе дайындаған кезде кофеқайнатқышты қараусыз қалдырмаңыз, себебі құрылғы қолмен басқаруды қажет етеді!



6. Кофе қайнатылған кезде, сағат тілімен бұрап мүйізді алыңыз, содан кейін сүзгіден кофе қалдықтарын төгіңіз.
7. Құрылғыны өшіру үшін қуат батырмасын басыңыз — барлық индикаторлар өшуі керек.
8. Кофеқайнатқыштың толық суығанын күтіңіз, содан кейін алынбалы бөліктерін су астында шайыңыз.

Капучино үшін сүтті шайқау

1. Алдыңғы бөлімде сипатталғандай эспрессо дайындаңыз. Бу реттегішінің өшірулі күйде екеніне көз жеткізіңіз.

2. «Бу беру» батырмасын басып, сәйкес индикатор жанғанша күтіңіз.

Ескертпе: жұмыс кезінде бу беру индикаторы жеткіліксіз температураға байланысты сөніп, оған жеткенде қайтадан жануы мүмкін.

3. Сүттің қажетті мөлшерін контейнерге құйыңыз (әр порцияға шамамен 100 мл).

Ұсыныстар:

- диаметрі 70 ± 5 мм контейнерді пайдаланыңыз. Сүт көлемі екі еселенетінін есте сақтаңыз, сондықтан таңдаған ыдыстың жеткілікті биік екеніне көз жеткізіңіз.
 - салқындатылған сүтті пайдаланыңыз.
4. Бу реттегішті сағат тіліне қарсы баяу бұраңыз, содан кейін саптамдан бу шыға бастайды. Сүт шашырауын болдырмау үшін тұтқаны ешқашан жылдам бұрмаңыз.
 5. Бу таяқшасын сүт сауытының ішіне шамамен 2 см салыңыз. Сүт сауытын қажетті көлемге жеткенше аздап жылжыту арқылы көбік түзілуін бақылаңыз. Жұмысты аяқтау үшін бу реттегішін «Өшіру» күйге бұраңыз. Бу саптамасын дымқыл жөкемен абайлап тазалаңыз.
 6. Көпіртілген сүтті дайындалған эспрессоға құйыңыз. Дәміне қарай қант қосыңыз.

7. Құрылғыны өшіру үшін қуат батырмасын басыңыз — барлық индикаторлар өшуі керек.

⚠ НАЗАР АУДАРЫҢЫЗ:

- *бу функциясы 180 секундтан астам үздіксіз жұмыс істеп тұрса, сәйкес индикатор шамы жыпылықтап, құрылғының салқындауы қажет екенін көрсетеді. Бүмен пісіруді тоқтатыңыз және құрылғы суығанша күтіңіз.*
- *бу функциясын пайдаланғаннан кейін кофе қайнату түймесін біраз уақыт бассаңыз және түйме жыпылықтай бастаса, құрылғының суыуы үшін бу дискін қосулы күйіне бұраңыз.*

Автоматты түрде өшіру

25 минут бойы әрекет болмаса, құрылғы автоматты түрде өшеді.

Қызмет көрсету және күтім

⚠ НАЗАР АУДАРЫҢЫЗ: *тазалау алдында құрылғыны розеткадан ажыратып, суығанша күтіңіз. Ток соғу қаупін азайту үшін сымды, ашаны немесе құралды суға немесе басқа сұйықтықтарға батырмаңыз.*

1. Дақтарды кетіру үшін құрылғының корпусын дымқыл жұмсақ шүберекпен сүртіңіз.
2. Су ыдысын, алынбалы грильді және тамшы науасын жүйелі түрде тазалаңыз. Тазалау үшін спиртті немесе сұйылтқышты қолданбаңыз.
3. Кофеқайнатқышты әр қолданғаннан кейін мүйізді алып тастаңыз, одан кофе қалдықтарын кетіріңіз, оны жуғыш затпен тазалаңыз және сумен жақсылап шайыңыз.
4. Құрылғы 500 циклды аяқтағаннан кейін, панельдегі барлық шамдар қыздыру процесі аяқталған сайын 5 рет жыпылықтайды, бұл құрылғыны қақтан тазалау туралы еске салу. Оны өшіру үшін кофеқайнатқыш күту режимінде болғанда «Қолмен басқару» және «Екі кесе» батырмаларын бір уақытта 3 секунд басып тұрыңыз. Цикл есептегіші 0-ге қалпына келтіріледі.

Қақтан тазалау

1. Кофеқайнатқыштың тиімді жұмыс істеуі үшін оны 2–3 ай сайын қақтан тазалаңыз.
2. Резервуарды сумен және қақтан тазарту құралымен максималды деңгейге дейін толтырыңыз (су мен қақтан тазалау қатынасы 4:1). Қақ түсіретін агенттің орнына лимон қышқылын қолдануға болады (судың 100 бөлігі лимон қышқылының 3 бөлігіне дейін).
3. Мүйізді кофеқайнатқышқа орнатыңыз (кофені салмай), астына шыныаяқты қойыңыз.
4. Құрылғыны қосыңыз. Бу реттегішінің өшірулі күйде екеніне көз жеткізіңіз.

«Қолмен басқару» батырмасын басып, судың аз мөлшерін ағызыңыз, содан кейін су ағынын тоқтату үшін қайтадан басыңыз.

5. Кофеқайнатқыш қызған соң, кофе беру батырмасын басып, екі шыныаяқ кофеге (шамамен 60 мл) баламалы суды ағызыңыз. Батырманы қайтадан басу арқылы су беруді өшіріңіз.
6. Бу батырмасын басып, бу индикаторы жанғанша күтіңіз. Буды 2 минутқа босатыңыз, содан кейін беруді өшіру үшін бу реттегішті «Өшірулі» күйіне бұраңыз.
7. Құрылғыны өшіру үшін қуат батырмасын басыңыз. Қақтан тазалау құралын резервуардың ішінде шамамен 15 минутқа қалдырыңыз.
8. Кофеқайнатқышты қайта қосып, оны қыздырыңыз. «Қолмен басқару» батырмасын басыңыз және резервуар бос болғанша су беруді тоқтатпаңыз.
9. Резервуарды сумен максималды деңгейге дейін толтырыңыз және резервуардағы су толығымен кеткенше 4–6 қадамдарды кемінде 3 рет қайталаңыз.

Техникалық сипаттамалары

- Үлгісі: RKEM-400.
- Сауда белгісі: REOKA.
- Желілік кернеу: 220–240 В, 50 Гц.
- Қуаты: 1100 Вт.
- Кофеқайнатқыштың түрі: мүйізше.
- Қысым: 15 бар.
- Су ыдысының көлемі: 1,5 л.
- Корпус материалы: пластик/металл.
- Сенсорлық дисплей.
- Қолмен сүт көпіртікш.
- Автоматты түрде өшіру функциясы.
- Өлшемдері: 274 × 227 × 300 мм.
- Қуат сымның қондырма түрі: Y.
- Электр тогының соғуынан қорғау класы: I.

Жинақталым

- Кофеқайнатқыш.
- Мүйізше.
- Бір кесе кофе дайындауға арналған сүзгі.
- Екі кесе кофе дайындауға арналған сүзгі.
- Темпер.
- Питчер (300 мл).
- Пайдалану бойынша нұсқаулық.

Ықтимал проблемалар және олардың шешімі

ПРОБЛЕМА	ЫҚТИМАЛ СЕБЕП	ШЕШІМ
Кофеқайнатқыштың түбінен су ағып жатыр	Су науасы толы	Науадағы суды төгіп тастаңыз
	Құрылғы ақаулы	Өкілетті қызмет көрсету орталығына хабарласыңыз
Мүйізден су ағады	Кофе фильтрдің шетіне түсті	Сүзгінің шеттерін тазалаңыз
Эспрессоның қышқыл (сірке суы) дәмі бар	Қақтан тазартқаннан кейін шаю жеткіліксіз	Резервуарды сумен толтырыңыз және «Қақтан тазалау» бөлімінде сипатталғандай тазалау процедурасын орындаңыз
	Кофенің дұрыс сақталмауы	Жаңа кофені пайдаланыңыз, контейнерді мықтап жабыңыз және салқын, құрғақ жерде сақтаңыз
Құрылғы жұмыс істемейді	Желілік аша розеткаға толық кірмеген	Ашаны розеткаға қосыңыз. Розеткада қуат бар екеніне көз жеткізіңіз. Бұл көмектеспесе, уәкілетті қызмет көрсету орталығына хабарласыңыз
Бу саптамасы сүтті көбіктендірмейді	Бу индикатор шамы жанбайды	Бу индикатор шамы жанғанда ғана сүтті көбіктендіріңіз
	Контейнер тым үлкен немесе өлшемі дұрыс емес	Сүтті көпірту үшін тар, биік ыдысты пайдаланыңыз
	Сіз майсыздандырылған сүтті қолдандыңыз	Толық немесе жартылай майсыз сүтті пайдаланыңыз

Монтаждау, сақтау, тасымалдау (тасу), өткізу және кәдеге жарату ережелері мен шарттары

- Құрылғы қандай да болмасын монтаждауды немесе бекітуді талап етпейді.
- Құрылғыны қаптамада, өндірушінің және тұтынушының жылытылатын үй-жайларында ауаның 5 °С және 40 °С аралығындағы температурада және ауаның 80%-дан аспайтын салыстырмалы ылғалдылығында сақтау керек.
- Үй-жайда жемірілуді тудыратын жегі қоспалар (қышқылдардың, сілтілердің булары) болмауы тиіс.
- Құрылғының тасымалдануы құрғақ ортада жүзеге асырылуы тиіс.
- Құрылғы ұқыпты өңдеуді талап етеді, оны шаң, кір, соққы, ылғал, от және т.б. әсерінен қорғаңыз.
- Құрылғыны сату жергілікті заңнамасына сәйкес жүргізілуі керек.
- Бұйымның қызмет ету мерзімі аяқталғаннан кейін оны қарапайым тұрмыстық қоқыспен бірге тастауға болмайды. Оның орнына, ол федералды немесе жергілікті заңнамаға сәйкес қайта өңдеу және қайта өңдеу үшін электрлік және электронды жабдықты тиісті қабылдау бекетіне қайта өңдеуге жіберіледі. Осы бұйымды дұрыс жоюды қамтамасыз ете отырып, сіз табиғи ресурстарды үнемдеуге және қоршаған ортаға және адамдардың денсаулығына зиян келтірмеуге көмектесесіз. Бұл бұйымды қабылдау және жою бекеттері туралы қосымша ақпаратты жергілікті муниципалды органдардан немесе тұрмыстық қалдықтарды шығаратын кәсіпорыннан алуға болады.
- Құрылғының ақаулығы анықталған жағдайда, тез арада авторландырылған сервистік орталыққа хабарласу немесе құрылғыны кәдеге жарату керек.

Кепілдік міндеттемелер

Өндіруші кепілдік мерзімі ішінде құрылғының үздіксіз жұмыс істеуіне, сондай-ақ материалдар мен жинақтарда ақаулардың болмауына кепілдік береді. Кепілдік мерзімі бұйымды сатып алған сәттен бастап есептеледі және тек жаңа өнімдерге қолданылады.

Кепілдік қызмет көрсету пайдаланушының басшылығына сәйкес бұйымды пайдалану шартымен кепілдік мерзімі ішінде тұтынушының кінәсіз істен шыққан элементтерді тегін жөндеу немесе ауыстыруды қамтиды. Элементтерді жөндеу немесе ауыстыру уәкілетті сервис орталықтарының аумағында жүргізіледі.

Кепілдік мерзімі: 24 ай.

Пайдалану мерзімі: 24 ай.

Мекенжай бойынша қызмет көрсету орталықтарының маңызды тізімі:

<https://www.dns-shop.kz/service-center/>

Қосымша ақпарат

Өндіруші: Фошань Сити Шуньдэ Дистрикт Донлим Интэллидженд Электрикал Эпплайнсис Тэкнолоджи Ко., ЛТД.

№26 Шунье шығыс тас жолы, Синтань, Шуньдэ ауд-ы, Фошань қ., Гуандун пров., Қытай.

Қытайда жасалған.

Импортер / юр. лицо, принимающее претензии в Республике Казахстан:

ТОО «ДНС КАЗАХСТАН», г. Астана, р-н Сарыарқа, пр-т Сарыарқа, зд. 12, Республика Казахстан.

Импорттаушы / Қазақстан Республикасында талаптар қабылдайтын заңды

тұлға: «DNS QAZAQSTAN (ДНС КАЗАХСТАН)» ЖШС, Астана қ-ы, Сарыарқа ауданы, Сарыарқа д-лы, 12 ғ-т, Қазақстан Республикасы.

Адрес электронной почты / электронды пошта мекен-жайы: info@dns-shop.kz

Өнім Кеден одағының техникалық регламентінің талаптарына сәйкес келеді:

- «Техникалық құралдардың электромагниттік үйлесімділігі» КО ТР 020/2011;
- «Төмен вольтты жабдықтың қауіпсіздігі туралы» КО ТР 004/2011.

Тауар Еуразиялық экономикалық одақтың «Электротехника және радиоэлектроника бұйымдарында қауіпті заттарды қолдануды шектеу туралы»

ЕАЭО ТР 037/2016 техникалық регламентінің талаптарына сәйкес келеді.

Өнімнің сыртқы түрі, оның мазмұны мен техникалық сипаттамалары алдын ала ескертусіз өзгертілуі мүмкін.



Өндіріс күні пайдаланушы нұсқаулығының орыс тіліндегі нұсқасында көрсетілген. V. 1

